

## Gryf olimpijski łamany z łożyskami, sztanga olimpijska łamana z łożyskami 120cm 9kg REBEL ACTIVE

---

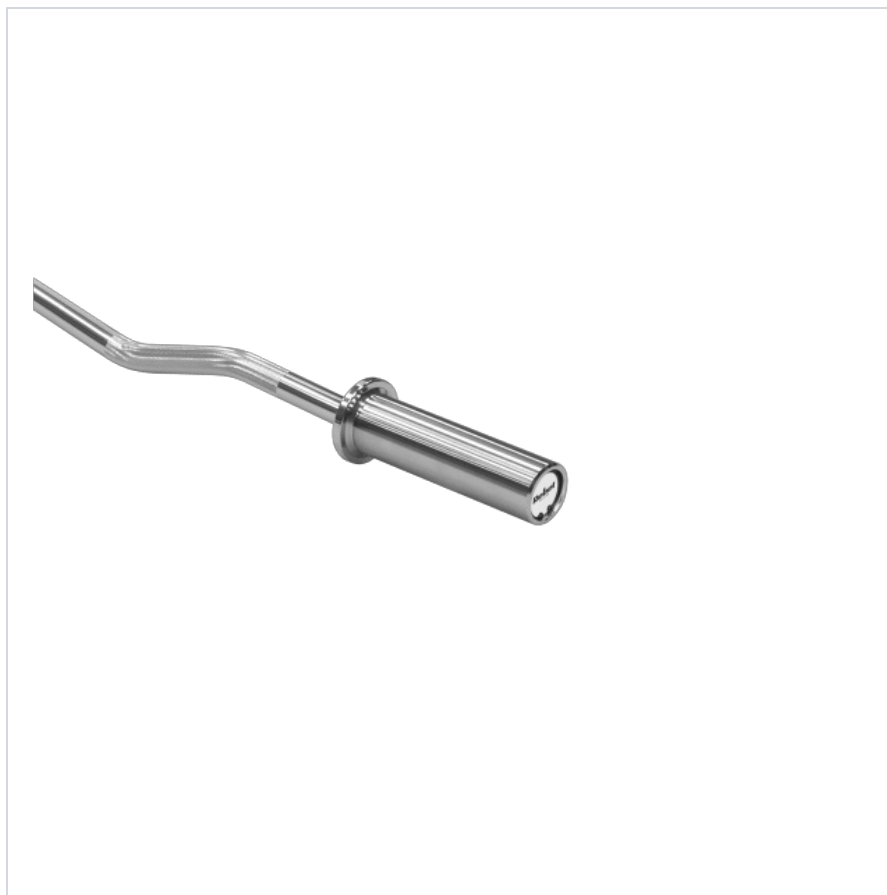

**Marka:**

Rebel

**Kod produktu:**

RBA-2216

**Kod EAN:**

5901890108928

### Opis

---

#### **Gryf olimpijski łamany z łożyskami, sztanga olimpijska łamana z łożyskami 120 cm, 9 kg, REBEL ACTIVE**

Potrzebujesz gryfu, który umożliwi Ci bardziej zróżnicowany trening górnych partii ciała? Gryf olimpijski łamany z łożyskami REBEL ACTIVE o długości 120 cm i wadze 9 kg to idealne rozwiązanie, które pozwala na skuteczny trening mięśni bicepsów, tricepsów i przedramion.



## Ergonomiczna konstrukcja i komfortowy chwyt

Gryf łamany został zaprojektowany z myślą o optymalnym komforcie podczas ćwiczeń. Dzięki specjalnemu kształtowi, gryf zmniejsza obciążenie nadgarstków, co pozwala na bardziej komfortowy i bezpieczny trening. Wykonany z trwałej, chromowanej stali, zapewnia długowieczność i odporność na korozję. Podwójne radetkowanie na części chwytnej, o długości 2 x 19,5 cm i średnicy 30 mm, zapewnia pewny uchwyt, minimalizując ryzyko wyslizgnięcia się gryfu z rąk.

## Płynność ruchów i kompaktowy rozmiar

Gryf wyposażony jest w łożyska, które umożliwiają płynne obracanie się części na obciążenia, co znacząco zwiększa komfort podczas wykonywania dynamicznych ćwiczeń. Części na obciążenia mają długość 2 x 17 cm i średnicę 50 mm, co jest zgodne ze standardem olimpijskim, umożliwiając korzystanie z szerokiej gamy talerzy. Dzięki kompaktowej długości 120 cm, gryf idealnie sprawdzi się w mniejszych przestrzeniach, oferując jednocześnie pełną funkcjonalność.



## **Bezpieczeństwo i wszechstronność**

Gryf ma maksymalne obciążenie wynoszące 180 kg, co czyni go odpowiednim dla szerokiego grona użytkowników, od początkujących po zaawansowanych. W zestawie znajdują się 2 zaciski sprężynowe, które zapewniają szybkie i bezpieczne zamocowanie obciążeń, umożliwiając płynne przejście między różnymi ćwiczeniami.

**Idealny do zróżnicowanych treningów siłowych**

Gryf olimpijski łamany REBEL ACTIVE o długości 120 cm to niezbędne narzędzie dla każdego, kto chce urozmaicić swoje treningi siłowe, skoncentrowane na górnych partiach ciała. Jego ergonomiczna konstrukcja, solidne wykonanie i wygodne użytkowanie sprawiają, że jest to idealny wybór do domowych i profesjonalnych treningów.

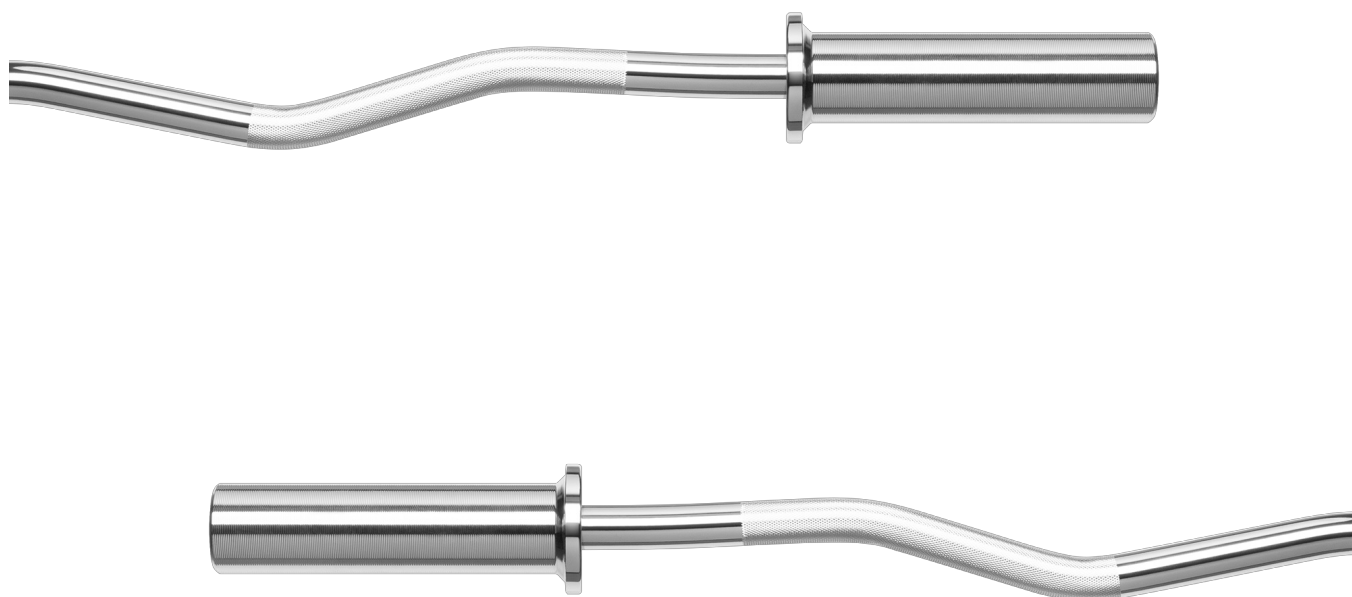

## Opis techniczny

---

Rodzaj gryfu: łamany  
Długość gryfu: 120 cm  
Materiał gryfu: stal chromowana  
Radetkowanie: podwójne  
Długość części chwytnej: 2 x 19,5 kg  
Średnica części chwytnej: 30 mm  
Długość części na obciążenia: 2 x 17 cm  
Średnica części na obciążenia: 50 mm  
Waga gryfu: 9 kg  
Maksymalne obciążenie: 180 kg  
2 szt. zacisków sprężynowych w zestawie

## Specyfikacja

---

Dane logistyczne	
Gabaryt	<b>W030G030-D</b>

Jednostka miary	Ilość	Waga netto	Waga brutto	Szer. x Dł. x Wys.
szt.	1 szt.	9 Kg	10.5 Kg	10 cm x 123 cm x 10 cm