

Gryf olimpijski prosty 50 mm z łożyskami, sztanga olimpijska z łożyskami 120cm 9kg REBEL ACTIVE



Marka:

Rebel

Producent:

LECHPOL ELECTRONICS

LESZEK Spółka

komandytowa

Kod produktu:

RBA-2215

Kod EAN:

5901890108911

Opis

Gryf olimpijski prosty z łożyskami, sztanga olimpijska z łożyskami 120 cm, 9 kg, REBEL ACTIVE

Szukasz kompaktowego gryfu, który sprawdzi się w różnych rodzajach treningu siłowego? Gryf olimpijski prosty z łożyskami REBEL ACTIVE o długości 120 cm i wadze 9 kg to doskonały wybór, który łączy wygodę użytkowania z wysoką wytrzymałością.



Solidna konstrukcja i pewny chwyt

Gryf wykonany jest z chromowanej stali, co gwarantuje jego trwałość i odporność na korozję. Dzięki podwójnemu radetkowaniu na części chwytnej, o długości 2 x 20 cm i średnicy 28 mm, możesz cieszyć się pewnym i stabilnym chwytym podczas wykonywania ćwiczeń, minimalizując ryzyko poślizgu. Chromowane wykończenie zapewnia dodatkową ochronę przed zużyciem, co sprawia, że gryf będzie Ci służył przez wiele lat.

Kompaktowe wymiary i płynność ruchów

Gryf o długości 120 cm jest idealnym rozwiązaniem dla osób trenujących w mniejszych przestrzeniach, nie rezygnując z funkcjonalności. Wyposażony w łożyska, gryf umożliwia płynne obracanie się części na obciążenia, co zwiększa komfort i efektywność treningu. Części na obciążenia o długości 2 x 17 cm i średnicy 50 mm są zgodne ze standardem olimpijskim, co pozwala na stosowanie szerokiego zakresu talerzy.

Wszechstronność i bezpieczeństwo

Gryf może wytrzymać maksymalne obciążenie do 180 kg, co czyni go odpowiednim dla różnych poziomów zaawansowania, od początkujących po zaawansowanych użytkowników. W zestawie znajdują się 2 zaciski sprężynowe, które umożliwiają szybkie i bezpieczne zamocowanie obciążeń, zapewniając bezpieczeństwo podczas intensywnych sesji treningowych.



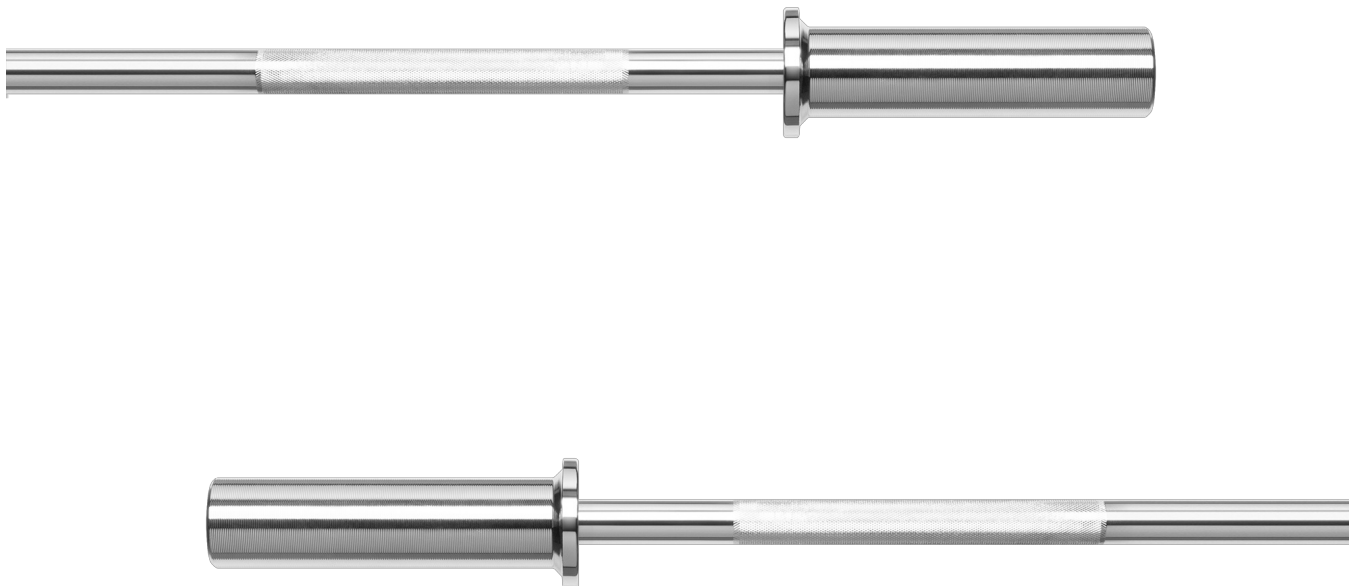

Idealny do treningów siłowych w każdej przestrzeni

Gryf olimpijski prosty REBEL ACTIVE o długości 120 cm to idealne narzędzie dla osób, które chcą ćwiczyć w domu lub na siłowni, ale potrzebują kompaktowego i wydajnego sprzętu. Dzięki solidnej konstrukcji, wygodnemu chwytowi i płynnej pracy, gryf ten zapewnia wszechstronność i niezawodność, które są niezbędne w każdym programie treningowym.

Opis techniczny

Rodzaj gryfu: prosty
Długość gryfu: 120 cm
Długość między blokami: 84 cm
Materiał gryfu: stal chromowana
Radetkowanie: podwójne
Długość części chwytnej: 2 x 20 cm
Średnica części chwytnej: 28 mm
Długość części na obciążenia: 2 x 17 cm
Średnica części na obciążenia: 50 mm

Waga gryfu: 9 kg
Maksymalne obciążenie: 180 kg
2 szt. zacisków sprężynowych w zestawie

Specyfikacja

Dane logistyczne	
Gabaryt	W030G030-D

Jednostka miary	Ilość	Waga netto	Waga brutto	Szer. x Dł. x Wys.
szt.	1 szt.	9 Kg	10.5 Kg	10 cm x 123 cm x 10 cm