

## Gryf olimpijski prosty 50 mm z łożyskami, sztanga olimpijska z łożyskami 150cm 12.5kg REBEL ACTIVE

---



**Marka:**

Rebel

**Producent:**

LECHPOL ELECTRONICS

LESZEK Spółka

komandytowa

**Kod produktu:**

RBA-2214

**Kod EAN:**

5901890108904

### Opis

---

#### **Gryf olimpijski prosty z łożyskami, sztanga olimpijska z łożyskami 150 cm, 12,5 kg, REBEL ACTIVE**

Szukasz kompaktowego gryfu, który zapewni Ci intensywny trening siłowy w niewielkiej przestrzeni? Gryf olimpijski prosty z łożyskami REBEL ACTIVE o długości 150 cm i wadze 12,5 kg to idealny wybór dla każdego, kto ceni sobie wygodę i efektywność w domowych warunkach.



## Wytrzymała konstrukcja i pewny chwyt

Gryf został wykonany z wysokiej jakości stali chromowanej, co gwarantuje jego trwałość i odporność na korozję. Podwójne radetkowanie na części chwytnej zapewnia stabilny i pewny uchwyt podczas ćwiczeń, minimalizując ryzyko wyslizgnięcia się gryfu z rąk, nawet przy dużym obciążeniu. Część chwytana o długości 2 x 20 cm i średnicy 28 mm jest idealnie dopasowana do wygodnego i bezpiecznego użytkowania.

## Płynność ruchu i kompaktowy rozmiar

Dzięki łożyskom umieszczonym w częściach na obciążenia, gryf zapewnia płynne obracanie się talerzy, co zwiększa komfort i bezpieczeństwo podczas treningu. Części na obciążenia mają długość 2 x 24,5 cm i średnicę 50 mm, co jest zgodne ze standardem olimpijskim, pozwalając na stosowanie szerokiej gamy obciążeń. Kompaktowa długość gryfu 150 cm sprawia, że jest on idealny do ćwiczeń w ograniczonej przestrzeni.

## Bezpieczeństwo i wszechstronność

Gryf ma maksymalne obciążenie wynoszące 220 kg, co czyni go odpowiednim zarówno dla początkujących, jak i bardziej zaawansowanych użytkowników. W zestawie znajdują się 2 zaciski sprężynowe, które umożliwiają szybkie i bezpieczne zamocowanie obciążeń, co pozwala na szybkie i bezpieczne przejście między ćwiczeniami.



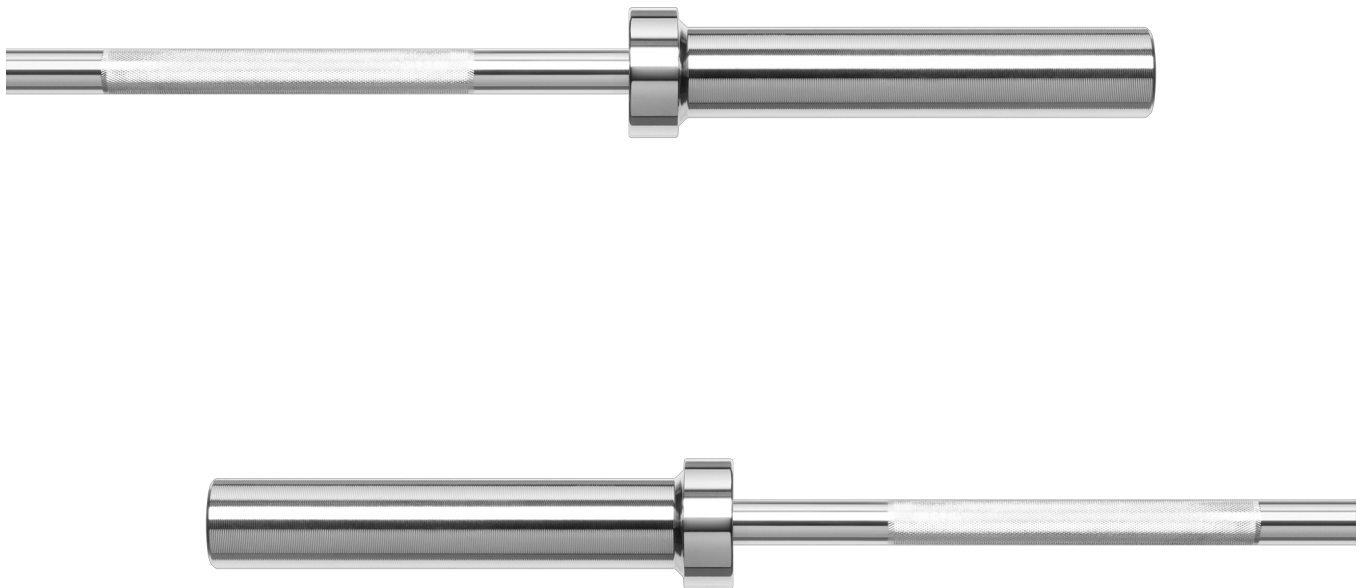

## Idealny do intensywnych treningów w domu

Gryf olimpijski REBEL ACTIVE o długości 150 cm to doskonałe narzędzie do efektywnego treningu siłowego w domu. Jego wytrzymała konstrukcja, kompaktowe wymiary i wygodne użytkowanie sprawiają, że jest to niezastąpiony element wyposażenia każdego domowego treningu siłowego.

## Opis techniczny

---

Rodzaj gryfu: prosty  
Długość gryfu: 150 cm  
Materiał gryfu: stal chromowana  
Radłkowanie: podwójne  
Długość części chwytnej: 2 x 20 cm  
Średnica części chwytnej: 28 mm  
Długość części na obciążenia: 2 x 24,5 cm  
Średnica części na obciążenia: 50 mm  
Waga gryfu: 12,5 kg

Maksymalne obciążenie: 220 kg  
2 szt. zacisków sprężynowych w zestawie

## Specyfikacja

Dane logistyczne	
Gabaryt	W030G030-D

Jednostka miary	Ilość	Waga netto	Waga brutto	Szer. x Dł. x Wys.
szt.	1 szt.	12.8 Kg	14.5 Kg	10 cm x 152 cm x 10 cm