

Rebel

TOOLS

CORDLESS HEDGE TRIMMER



USER MANUAL

PL

DE

EN

RO

Multilanguage
manual available at:
www.rebelectro.com

model: RB-5001.1

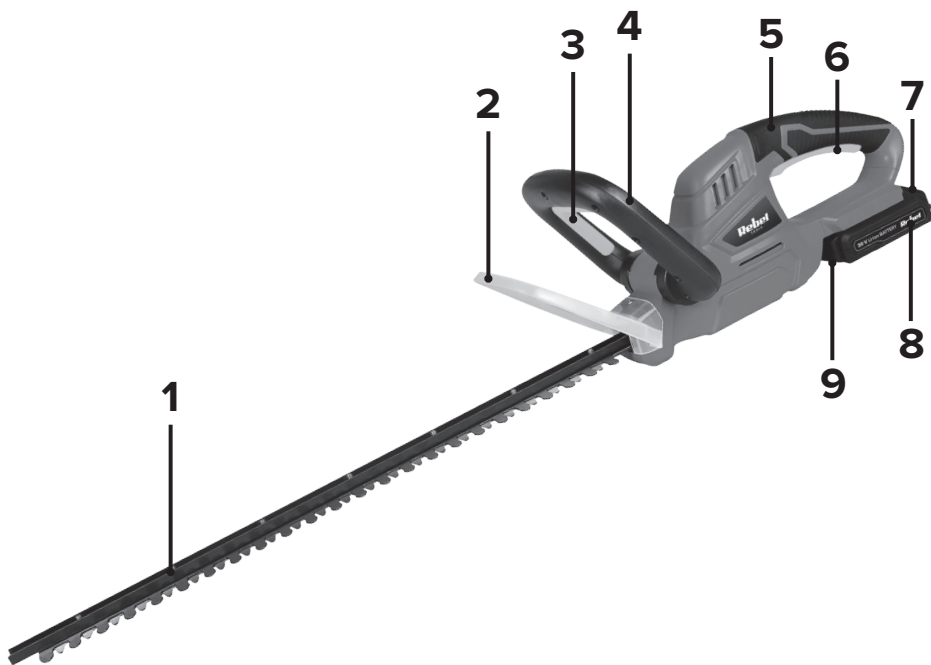

	DE	EN	PL	RO
1	Klinge	Blade	Ostrze	Lamă
2	Klingenabdeckung	Blade cover	Ośłona ochronna	Protecție lamă
3	Sicherheitsschalter	Safety switch	Włącznik bezpieczeństwa	Comutator de siguranță
4	Frontgriff	Front handle	Uchwyt przedni	Mâner frontal
5	Griff	Grip	Rękojeść	Mâner
6	EIN/AUS Schalter [ON/OFF]	ON/OFF switch	Włącznik	Comutator pornire/oprire
7	Taste Akku entriegeln	Battery release button	Przycisk zwalniania akumulatora	Buton eliberare baterie
8	Akku	Battery	Akumulator	Baterie
9	Akkuladeanzeige	Battery level indicators	Wskaźniki naładowania akumulatora	Indicator nivel baterie

KWESTIE BEZPIECZEŃSTWA









Należy przeczytać dołączone ostrzeżenia dotyczące bezpieczeństwa, dodatkowe ostrzeżenia dotyczące bezpieczeństwa oraz instrukcję. Nieprzestrzeganie ostrzeżeń dotyczących bezpieczeństwa oraz instrukcji może prowadzić do porażenia prądem, pożaru i/lub poważnych obrażeń ciała.

Zachować ostrzeżenia dotyczące bezpieczeństwa oraz instrukcję na przyszłość.

Użyty w poniższej instrukcji termin „elektronarzędzie” odnosi się do elektronarzędzi zasilanych energią elektryczną z sieci (z przewodem zasilającym) i do elektronarzędzi zasilanych akumulatorami (bez przewodu zasilającego).

Symbole (Objaśnienie symboli występujących na elektronarzędziu, jeśli dotyczy)

	Przeczytać instrukcję obsługi.
	Oznacza ryzyko obrażeń ciała, śmierci lub uszkodzenia elektronarzędzia w razie nieprzestrzegania poleceń z instrukcji.
	Ryzyko porażenia prądem. Napięcie źródła zasilania musi zgadzać się z danymi na tabliczce znamionowej ładowarki.
	Elektronarzędzie klasy II – Podwójna izolacja – Nie trzeba stosować wtyczek z uziemieniem.
	Nosić osobiste wyposażenie ochronne: maskę przeciwpyłową, nauszники oraz okulary ochronne.
	Nosić osobiste wyposażenie ochronne: maskę przeciwpyłową, nauszники oraz okulary ochronne.
	Utrzymywać części ciała z dala od ruchomych części elektronarzędzia. Niebezpieczeństwo. Elektronarzędzie ogrodowe obrotowe. W czasie pracy nie wkładać rąk ani nóg do otworów.
	Upewnić się, aby osoby znajdujące się w pobliżu nie zostały skaleczone przez unoszące się w powietrzu objekty.
	Upewnić się, aby osoby postronne znajdowały się w bezpiecznej odległości od narzędzia ogrodowego.
	Wyjąć akumulator przed rozpoczęciem jakichkolwiek prac konserwacyjnych, czyszczeniem lub gdy elektronarzędzie nie jest używane. Odłączyć przewód zasilający ładowarki sieciowej jeśli przewód zasilający został uszkodzony podczas użytkowania. Chwycić i pociągnąć za wtyczkę, nigdy za przewód
	Nie wystawiać na działanie warunków atmosferycznych. Nie używać w wilgotnym otoczeniu.

	Nie wystawiać elektronarzędzia na działanie ekstremalnych temperatur (zbyt wysokich lub zbyt niskich). Chronić przed bezpośrednim nasłonecznieniem.
	Maksymalna temperatura otoczenia: 40°C. Zawsze ładować akumulator w temperaturze otoczenia od +10°C do +40°C.
	Ryzyko wybuchu! Chronić akumulator przed źródłami ciepła oraz ogniem. Nie wrzucać do ognia. Nie podpalać.
	Nie wrzucać akumulatora do wody.
	Nie wyrzucać produktu do nieodpowiednich pojemników.
	Zbiórka selektywna akumulatora litowo-jonowego.
	Produkt spełnia wymogi odpowiednich norm bezpieczeństwa podanych w dyrektywach UE.

Ogólne przepisy bezpieczeństwa dla elektronarzędzi

1. **Należy utrzymywać stanowisko pracy w czystości. Używać elektronarzędzia tylko przy świetle dziennym lub bardzo dobrym oświetleniu sztucznym.** Nieporządek w miejscu pracy lub nieoświetlona przestrzeń robocza mogą być przyczyną wypadków.
2. **Nie należy pracować tym elektronarzędziem w otoczeniu zagrożonym wybuchem, w którym znajdują się np. łatwopalne ciecze, gazy lub pyły.**
3. **Podczas użytkowania elektronarzędzia, upewnić się aby dzieci i inne osoby znajdowały się w bezpiecznej odległości.** Odwrócenie uwagi może spowodować utratę kontroli nad elektronarzędziem.

Dzieci nie powinny posługiwać się elektronarzędziem.

Nie należy pozwalać dzieciom bawić się elektronarzędziem.

Bezpieczeństwo elektryczne

1. **Wtyczka elektronarzędzia musi pasować do gniazda. Nie wolno zmieniać wtyczki w jakikolwiek sposób. Nie wolno używać wtyków adapterowych w przypadku elektronarzędzi z uziemieniem ochronnym.** Niezmienione wtyczki i pasujące gniazda zmniejszają ryzyko porażenia prądem.
2. **Elektronarzędzie należy zabezpieczyć przed deszczem i wilgocią.** Przedostanie się wody do elektronarzędzia podwyższa ryzyko porażenia prądem.
3. **Nigdy nie należy nosić elektronarzędzia, trzymając je za przewód, używać przewodu do zawieszenia elektronarzędzia; nie wolno też wyciągać wtyczki z gniazdka pociągając za przewód. Przewód należy chronić przed wysokimi temperaturami, należy go trzymać z dala od oleju, ostrych krawędzi lub ruchomych części elektronarzędzia.** Uszkodzone lub splątane przewody zwiększają ryzyko porażenia prądem.

4. Jeśli zaistnieje taka potrzeba, należy użyć przewodu przedłużającego przeznaczonego do pracy na zewnątrz. Użycie odpowiedniego przedłużacza zmniejsza ryzyko porażenia prądem.
5. Jeśli nie da się uniknąć zastosowania elektronarzędzia w wilgotnym otoczeniu, należy zastosować wyłącznik ochronny różnicowoprądowy (RCD). Użycie wyłącznika różnicowoprądowego zmniejsza ryzyko porażenia prądem.

Bezpieczeństwo osób

1. Podczas użytkowania elektronarzędzia, należy zachować szczególną ostrożność, a każdą czynność wykonywać uważnie i z rozwagą. Nie należy używać elektronarzędzia, gdy jest się zmęczonym, pod wpływem środków odurzających, alkoholu lub leków. Moment nieuwagi podczas pracy z elektronarzędziem może doprowadzić do poważnych urazów ciała.
2. Należy nosić osobiste wyposażenie ochronne. Należy zawsze nosić okulary ochronne. Wyposażenie ochronne, takie jak maska przeciwpyłowa, buty z podeszwą antypoślizgową, kask ochronny czy naszniki ochronne użyte do odpowiednich warunków zmniejszają ryzyko doznania obrażeń ciała.
3. Należy zapobiegać przypadkowemu uruchomieniu elektronarzędzia. Przed podłączeniem do źródła zasilania oraz/lub akumulatora, chwyceniem lub przeniesieniem elektronarzędzia należy upewnić się, że jest ono wyłączone. Trzymanie palca na włączniku podczas przenoszenia elektronarzędzia lub podłączania go do źródła zasilania stwarza ryzyko wypadków.
4. Należy unikać nienaturalnych pozycji podczas pracy. Należy utrzymywać stabilną pozycję i zachować równowagę. Zapewnia to lepszą kontrolę nad elektronarzędziem w niespodziewanych sytuacjach.
5. Podczas pracy z elektronarzędziem należy pamiętać o odpowiednim ubiorze. Należy zakładać długie spodnie oraz stabilne, zakryte obuwie robocze. Nie należy zakładać sandałów lub butów z odkrytymi palcami.
6. Nie należy nosić luźnej odzieży oraz biżuterii. Należy upewnić się, że włosy, odzież oraz rękawice znajdują się z dala od ruchomych części elektronarzędzia. Luźna odzież, biżuteria lub długie włosy mogą zostać wciągnięte przez ruchome części.

Prawidłowa obsługa i eksploatacja elektronarzędzia

1. Nie należy przeciążać elektronarzędzia. Używać wyłącznie elektronarzędzi przeznaczonych do zaplanowanych prac. Odpowiednio dobranym elektronarzędziem pracuje się w danym zakresie wydajności lepiej i bezpieczniej.
2. Nie należy pozostawiać elektronarzędzia podczas pracy bez nadzoru.
3. Należy stosować uchwyt(y) pomocniczy(e), jeśli został(y) dołączony(e) do elektronarzędzia. Utrata panowania nad elektronarzędziem może powodować obrażenia ciała.
4. Należy utrzymywać uchwyty oraz rękojeść elektronarzędzia w czystości oraz upewnić się, że są suche, wolne od zanieczyszczeń, w szczególności olejów i tłuszczów.
5. Należy trzymać elektronarzędzie za izolowane powierzchnie chwytania podczas wykonywania pracy, podczas której osprzęt tnący może zetknąć się z ukrytym okablowaniem lub przewodem elektronarzędzia. Zetknięcie się osprzętu tnącego z przewodem pod napięciem może sprawić, że odsłonięte metalowe części narzędzia również będą pod napięciem i spowodować porażenie operatora prądem.

6. **Należy natychmiast zaprzestać używania elektronarzędzia, jeżeli włącznik nie działa prawidłowo.** Elektronarzędzie, którego nie można włączyć lub wyłączyć jest niebezpieczne i powinno zostać naprawione.
7. **Przed przystąpieniem do regulacji elektronarzędzia, wymianą osprzętu lub zaprzestaniem korzystania z elektronarzędzia, należy odłączyć je od źródła zasilania i/lub odłączyć akumulator.** Wymienione środki ostrożności mogą zapobiec przypadkowemu włączeniu elektronarzędzia.
8. **Niniejszy sprzęt może być użytkowany przez dzieci w wieku co najmniej 8 lat i przez osoby o obniżonych możliwościach fizycznych, czuciowych lub umysłowych, a także te, które nie posiadają doświadczenia i nie są zaznajomione ze sprzętem, jeżeli zapewniony zostanie nadzór lub instruktaż odnośnie użytkowania sprzętu w bezpieczny sposób tak, aby związane z tym zagrożenia były zrozumiałe.**
9. **Należy przechowywać elektronarzędzia poza zasięgiem dzieci oraz nie pozwalać obsługiwać elektronarzędzia osobom niezaznajomionym ze sprzętem lub nie znającym poniższej instrukcji.** Elektronarzędzia stanowią zagrożenie dla osób niezaznajomionych ze sprzętem.
10. **Należy pamiętać o właściwej konserwacji elektronarzędzia. Należy kontrolować, czy ruchome części działają prawidłowo, nie są zablokowane, pęknięte lub uszkodzone w sposób, który mógłby negatywnie wpłynąć na pracę elektronarzędzia. W wypadku jakichkolwiek uszkodzeń, należy oddać elektronarzędzie do naprawy.** Wiele wypadków jest skutkiem nieprawidłowej konserwacji elektronarzędzi.
11. **Należy dbać o odpowiednią ostrość oraz czystość narzędzi tnących.** Odpowiednio konserwowane narzędzia tnące są łatwiejsze w prowadzeniu a prawdopodobieństwo ich zakleszczenia jest o wiele mniejsze.
12. **Elektronarzędzia, osprzęt itd. należy używać zgodnie z poniższymi zaleceniami, z uwzględnieniem warunków oraz rodzaju wykonywanej pracy.** Używanie elektronarzędzi do prac niezgodnych z ich przeznaczeniem może doprowadzić do niebezpiecznych sytuacji.

Serwis

1. **Naprawę elektronarzędzia należy zlecić jedynie wykwalifikowanemu serwisantowi i używać jedynie oryginalnych części zamiennych.** Powyższe daje gwarancję na zachowanie bezpieczeństwa elektronarzędzia.

Użytkowanie i pielęgnacja akumulatora

1. **Nie należy rozmontowywać akumulatora. Jeśli akumulator posiada jakiegokolwiek oznaki uszkodzenia, należy natychmiast zaprzestać korzystania z akumulatora i nie ładować go.** Ryzyko zwarcia, porażenia prądem lub wybuchu.
2. **Akumulator należy chronić przed źródłami ciepła (np. bezpośrednie nasłonecznienie, ogień, grzejnik itd.)** w celu uniknięcia jego uszkodzenia.
3. **Akumulator należy chronić przed wodą, wilgocią i zimnem.** Ryzyko porażenia prądem.
4. **W przypadku uszkodzenia i niewłaściwego użytkowania, z akumulatora mogą wydobywać się opary. Należy zapewnić odpowiednią wentylację w miejscu pracy.** Opary mogą być szkodliwe dla układu oddechowego.
5. **Ładować akumulator tylko ładowarką podaną przez producenta.** Ładowarka odpowiednia dla jednego rodzaju akumulatora może powodować ryzyko pożaru, jeśli zostanie użyta z innym rodzajem akumulatora.

6. **Używać elektronarzędzia jedynie w połączeniu z wyznaczonymi akumulatorami.** Użycie innych akumulatorów może powodować ryzyko obrażeń ciała i pożaru.
7. **Kiedy akumulator nie jest używany, należy przechowywać go z dala od innych metalowych przedmiotów, takich jak spinacze, monety, klucze, gwoździe, śruby lub inne małe metalowe przedmioty, które mogą spowodować zwarcie styków akumulatora.** Zwarcie styków akumulatora może powodować poparzenia lub pożar.
8. **W przypadku silnego uderzenia, z akumulatora może wypłynąć płyn. Unikać styczności. W razie przypadkowej styczności niezwłocznie przepłukać miejsce styczności wodą. Jeśli dojdzie do styczności płynu z akumulatora z oczami, natychmiast uzyskać pomoc lekarską.** Płyn z akumulatora może powodować podrażnienia lub poparzenia.
9. **Nie wolno używać uszkodzonych ani modyfikowanych akumulatorów.** Uszkodzone lub zmodyfikowane akumulatory mogą zachowywać się w sposób nieprzewidywalny, powodując niebezpieczne dla zdrowia skutki (zapłon, eksplozja, obrażenia ciała).
10. **Przed podłączeniem akumulatora należy upewnić się, że włącznik elektronarzędzia znajduje się w pozycji OFF.** W przeciwnym wypadku istnieje ryzyko obrażeń.
11. **Aby uniknąć uszkodzenia akumulatora, należy ładować go w temperaturze otoczenia od +10°C do +40°C. Przechowywać akumulator w suchym miejscu, gdzie temperatura nie przekracza +40°C.**

Użytkowanie i pielęgnacja ładowarki

1. **Nie należy rozmontowywać ładowarki. Jeśli ładowarka została narażona na silny wstrząs lub posiada jakiegokolwiek oznaki uszkodzenia, należy natychmiast zaprzestać korzystania z ładowarki i nie podejmować samodzielnej próby jej naprawy.** Ładowarkę należy zwrócić do autoryzowanego punktu serwisowego, aby uniknąć jakichkolwiek zagrożeń dla użytkownika; lub zutilizować zgodnie z lokalnymi przepisami.
2. **Ładowarkę należy chronić przed źródłami ciepła (np. bezpośrednie nasłonecznienie, ogień, grzejnik itd.)** w celu uniknięcia jej uszkodzenia.
3. **Jeśli przewód zasilający lub wtyczka ładowarki zostaną uszkodzone, należy natychmiast zaprzestać korzystania z ładowarki i zwrócić ją do autoryzowanego punktu serwisowego w celu naprawy. Jeśli przewód zasilający zostanie uszkodzony, musi zostać wymieniony przez producenta lub autoryzowany punkt serwisowy.** Ryzyko porażenia prądem.
4. **Do ładowania akumulatora należy używać wyłącznie ładowarki dostarczonej przez producenta w zestawie.** Użycie innych ładowarek grozi porażeniem prądem, obrażeniami ciała i uszkodzeniom.
5. **W ładowarce nie należy umieszczać baterii jednorazowych.** Ryzyko wybuchu.
6. **Aby uniknąć uszkodzenia ładowarki, należy używać jej w temperaturze otoczenia od +10°C do +40°C. Przechowywać ładowarkę w suchym miejscu, gdzie temperatura nie przekracza +40°C.**
7. **Ładowarka wyłącznie do użytku wewnątrz pomieszczeń. Podczas ładowania akumulatora, należy umieścić ładowarkę na stabilnej, płaskiej powierzchni, z dala od materiałów łatwopalnych.**
8. **Nie należy ładować akumulatora w mokrym lub wilgotnym środowisku.** Podczas ładowania, akumulator i ładowarka mogą się nagrzewać.

Dodatkowe ostrzeżenia dotyczące bezpieczeństwa dla nożyc do żywopłotu

- **Należy zachować bezpieczną odległość wszystkich części ciała od ostrza. Nie należy usuwać odpadów ogrodowych spomiędzy noży ani przytrzymywać gałęzi przy włączonym elektronarzędziu. Zablokowane odpady ogrodowe można usuwać dopiero po wyłączeniu elektronarzędzia, kiedy jego ostrze całkowicie się zatrzyma. Moment nieuwagi przy użyciu elektronarzędzia może doprowadzić do poważnych obrażeń.**
- **Elektronarzędzie należy przenosić trzymając je za uchwyt, zawsze przy wyłączonym silniku i nieruchomym ostrzu. Elektronarzędzie należy przechowywać oraz transportować tylko z osłoną ochronną założoną na ostrze. Ostrożne obchodzenie się z elektronarzędziem zmniejsza ryzyko zranienia ostrzem.**
- **Nie należy chwycić elektronarzędzia za ostrze.**
- **Należy mocno chwycić elektronarzędzie, jeśli to możliwe, obiema dłońmi i zachować stabilną postawę. Elektronarzędzie najłatwiej jest prowadzić obiema dłońmi.**
- **Ostrze pozostaje w ruchu przez kilka sekund po wyłączeniu elektronarzędzia. Należy odczekać, aż znajdzie się w kompletnym bezruchu zanim zostanie odłożone.**
- **Miejsce pracy należy dokładnie sprawdzić. W krzakach oraz żywopłotach mogą znajdować się różne przedmioty np. druty. Należy je usunąć przed przystąpieniem do pracy.**
- **Ręce oraz stopy należy zawsze trzymać z dala od obszaru cięcia.**
- **Należy upewnić się, że w odległości 5 metrów od obszaru pracy nie znajdują się ludzie ani zwierzęta.**
- **Jeśli konieczne jest użycie drabiny lub innego środka umożliwiającego pracę na wysokości, należy upewnić się, że jest stabilnie umieszczony na podłożu i ryzyko przewrócenia jest wyeliminowane. Nie należy wychylać się za daleko.**
- **Nie należy używać nożyc bez poprawnie zamontowanej osłony ochronnej. Osłona ochrania użytkownika przed odpadami wyrzucanymi w trakcie pracy elektronarzędzia.**
- **Elektronarzędzie przeznaczone do pracy na zewnątrz. Nie wolno używać w pomieszczeniach.**
- **Należy natychmiast zaprzestać korzystania z elektronarzędzia, gdy podczas pracy znacznie niepokojąco wibrować, wydobywać się dym lub słyszalny będzie dziwny dźwięk.**

Pozostałe zagrożenia

Nawet gdy elektronarzędzie jest użytkowane zgodnie z zaleceniami, nie można wyeliminować wszystkich czynników ryzyka (szczątkowego). Następujące zagrożenia wiążą się z budową elektronarzędzia:

- Uszkodzenie płuc w przypadku nie zastosowania maski przeciwpyłowej.
- Uszkodzenie słuchu w przypadku nie zastosowania naszynek ochronnych.
- Szkody dla zdrowia wynikające z emisji drgań, jeśli elektronarzędzie jest używane przez długi okres i nie jest odpowiednio konserwowane i regulowane.
- Obrażenia ciała i uszkodzenia mienia z powodu pękniętych akcesoriów, nagle wyrzuconych przez elektronarzędzie.

Ostrzeżenie!



To elektronarzędzie wytwarza pole elektromagnetyczne podczas pracy. To pole może w pewnych okolicznościach zakłócać aktywne lub pasywne implanty medyczne. Aby ograniczyć ryzyko poważnych lub śmiertelnych obrażeń ciała, zalecamy osobom z implantami medycznymi konsultację z lekarzem oraz producentem implantu przed rozpoczęciem obsługi tego elektronarzędzia.

INFORMACJE O ELEKTRONARZĘDZIU

Przeznaczenie

Niniejsze nożyce do żywopłotu są przeznaczone do przycinania żywopłotów i krzewów.

Elektronarzędzie używać tylko zgodnie z jego przeznaczeniem. Każde użycie, odbiegające od opisanego w niniejszej instrukcji jest niezgodne z przeznaczeniem elektronarzędzia. Za powstałe w wyniku niewłaściwego użytkowania szkody lub zranienia odpowiedzialność ponosi użytkownik/właściciel, a nie producent.

Dane techniczne

Akumulator	21,5 V; 2 Ah, Li-Ion (RB-2001)	
Czas ładowania	1- 1,5 godz.	
Ładowarka sieciowa (RB-2001-CH)	Wejście	220 – 240 V; 50/60 Hz
	Wyjście	21,5 V; 2,2 A
Czas pracy	Do 1 godz.	
Prędkość skokowa bez obciążenia	1400 skoków/min.	
Długość ostrza	520 mm	
Odległość pomiędzy zębami	14 mm	
Waga	2,5 kg	
W zestawie	Osłona ostrza, instrukcja obsługi	
Poziom ciśnienia akustycznego L_{PA}	81,4 dB(A), K= 3 dB(A)	
Poziom mocy akustycznej L_{WA}	92,4 dB(A), K= 3 dB(A)	
Drgania ręka-ramię	2,401 m/s^2 K=1,5 m/s^2	

Poziom drgań

Poziom emisji drgań podany w niniejszej instrukcji został zmierzony zgodnie ze zharmonizowanym testem podanym w normie EN 60745 i może być stosowany do porównywania elektronarzędzi ze sobą oraz w celu wstępnego oszacowania narażenia na drgania podczas stosowania elektronarzędzia zgodnie z podanym przeznaczeniem.

- Używanie elektronarzędzia do innych zastosowań lub z innymi albo źle konserwowanymi akcesoriami może znacząco zwiększać poziom ekspozycji.
- Okresy, kiedy narzędzie jest wyłączone, lub gdy jest włączone, ale nie jest używane, mogą znacząco ograniczać poziom ekspozycji. Chroń się przed wpływem drgań, konserwując odpowiednio narzędzie i akcesoria, utrzymując ciepłotę dłoni oraz odpowiednio organizując pracę.

OBSŁUGA



Uwaga: Akumulator jest częściowo naładowany. Aby zapewnić prawidłowe działanie elektronarzędzia, należy całkowicie naładować akumulator przed pierwszym użyciem.

Poziom naładowania akumulatora

Aby sprawdzić poziom naładowania akumulatora należy nacisnąć przycisk znajdujący się z tyłu akumulatora:

- Gdy akumulator jest całkowicie naładowany, świecą się trzy diody.
- Gdy akumulator jest w połowie rozładowany, świecą się dwie diody.
- Gdy akumulator jest rozładowany, świeci się jedna dioda. Należy naładować akumulator.

Ładowanie elektronarzędzia

- Należy umieścić ładowarkę sieciową na płaskiej i stabilnej powierzchni w odległości około 1 metra od gniazda zasilania sieciowego.
- Odłączyć akumulator od elektronarzędzia. Aby to zrobić należy przytrzymać przycisk zwalniania akumulatora (7) i jednocześnie wysunąć akumulator.
- Maksymalnie wsunąć akumulator do ładowarki sieciowej aż zablokuje się w miejscu.
- Podłączyć ładowarkę sieciową do gniazda zasilania sieciowego.
- Po naładowaniu akumulatora należy wysunąć go z ładowarki sieciowej i maksymalnie wsunąć do elektronarzędzia, aż zablokuje się w miejscu.

Wskaźniki ładowania

Ładowarka sieciowa jest wyposażona we wskaźniki ładowania, informujące o stanie procesu ładowania:

LED	Stan
Czerwony	Ładowanie akumulatora w toku
Zielony	Ładowanie akumulatora zakończone, akumulator całkowicie naładowany

- Pełne naładowanie akumulatora zajmuje około 1,5 godziny.
- Nagrzewanie się ładowarki sieciowej oraz akumulatora podczas ładowania jest naturalnym zjawiskiem.
- Gdy elektronarzędzie nie jest używane, zalecane jest ładowanie akumulatora co trzy miesiące.
- Gdy wydajność elektronarzędzia znacząco się obniży, należy naładować akumulator.

Mocowanie i zdejmowanie osłony ochronnej



UWAGA. Zabronione jest używanie elektronarzędzia bez prawidłowo zamontowanej osłony ochronnej. Ryzyko obrażeń!

Aby zamontować osłonę ochronną należy:

- Nasunąć osłonę na korpus elektronarzędzia tak, aby wypustka osłony wsunęła się w nacięcie korpusu.
- Dokręcić osłonę śrubą dołączoną do zestawu.

Zabezpieczenia

- Zęby ostrza nieruchomego są dłuższe i zaokrąglone, co zmniejsza ryzyko obrażeń w przypadku dotknięcia ostrza.
- Nieruchome ostrze jest dłuższe od ostrza ruchomego, co chroni przed odrzutem w przypadku dotknięcia ściany lub ogrodzenia.
- Aby uruchomić elektronarzędzie konieczne jest jednoczesne naciśnięcie włącznika bezpieczeństwa (3) i włącznika (6). Dzięki temu zabezpieczeniu do obsługi elektronarzędzia używane są obie ręce.
- W przypadku zwolnienia jednego z włączników, elektronarzędzie gwałtownie się zatrzyma.

Trzymanie elektronarzędzia

Aby zapewnić bezpieczeństwo podczas pracy i zminimalizować ryzyko obrażeń niezbędne jest zachowanie prawidłowej pozycji rąk: jedną ręką należy chwycić uchwyt przedni, drugą ręką należy chwycić rękojeść. Należy zawsze trzymać elektronarzędzie w taki sposób.

Włączanie i wyłączenie elektronarzędzia

- Najpierw wcisnąć włącznik bezpieczeństwa (3), a następnie włącznik (6)-elektronarzędzie uruchomi się. Należy trzymać oba włączniki wciśnięte, aby elektronarzędzie pracowało.
- Zwolnienie jednego z włączników powoduje zatrzymanie elektronarzędzia.

Wskazówki dotyczące przycinania

- Nożyce mogą być używane nie tylko do przycinania żywoptotów ale również krzewów.
- Przeciwległe noże obrotowe przycinają po obu stronach, dlatego możliwe jest przycinanie żywoptotów w obu kierunkach.
- Żywoptot powinien być szerszy przy podstawie. Takie cięcie zwiększy dostęp światła, co pomoże utrzymać żywoptot w dobrej kondycji. Jeśli jest to możliwe, należy przycinać obie strony żywoptotu.

- Najlepsze rezultaty przycinania można osiągnąć kiedy ostrze znajduje się pod kątem około 15° do powierzchni żywopłotu.
- Boki żywopłotu należy przycinać zataczając łuki z dołu do góry. Nie należy zbyt mocno dociskać ostrza do żywopłotu, aby uniknąć zbyt głębokiego cięcia. Należy stosować lekki nacisk i przycinać żywopłot przy powierzchni.
- Podczas przycinania górnej powierzchni żywopłotu należy przycinać w kierunku od siebie ale nie należy sięgać zbyt daleko. Należy zawsze przemieszczać się i ciąć w zasięgu rąk pozostając cały czas na obu stopach. Nie należy pozwolić na zetknięcie się ostrza z elementami ogrodzenia.

KONSERWACJA



Czyścić obudowę maszyny regularnie miękką ściereczką, najlepiej po każdym użyciu. Dopilnować, aby otwory wentylacyjne były wolne od pyłu, kurzu i zabrudzeń. Usuwać odporne zabrudzenia miękką ściereczką zwilżoną mydlinami. Nie używać żadnych rozpuszczalników, takich jak benzyna, alkohol, amoniak itp. Takie substancje chemiczne spowodują uszkodzenie części z tworzyw sztucznych.

Przed odłożeniem, wyczyścić elektronarzędzie. Na czas przechowywania, nałożyć osłonę ostrza na ostrze. Przechowywać elektronarzędzie, instrukcję obsługi oraz akcesoria w oryginalnym opakowaniu. Przechowywać elektronarzędzie w miejscu czystym, suchym zabezpieczonym przed wilgocią i poza zasięgiem dzieci. Nie przechowywać elektronarzędzia w otoczeniu, gdzie temperatura spada poniżej 0°C. Upewnić się, że podczas przechowywania na elektronarzędziu nie znajdują się żadne przedmioty.

Warunki szczególne dotyczące transportu akumulatora

Akumulatory litowo-jonowe podlegają ustawowym przepisom dotyczącym transportu towarów niebezpiecznych. Podczas przygotowywania towaru do transportu, należy skonsultować się z ekspertem ds. towarów niebezpiecznych. Transport tych akumulatorów powinien odbywać się przy przestrzeganiu lokalnych oraz krajowych rozporządzeń i przepisów. Należy upewnić się, że styki są zabezpieczone i izolowane. Zwrócić uwagę na to, aby akumulator nie mógł przemieszczać się we wnętrzu opakowania podczas transportu.

Produkt i instrukcja obsługi podlegają zmianom. Dane techniczne podlegają zmianom bez uprzedzenia.

WIĘCEJ

Więcej informacji na temat tego urządzenia dostępne są na stronie: www.rebelelectro.com.

Przed użyciem należy dokładnie zapoznać się z treścią instrukcji obsługi.

Odwiedź stronę www.rebelelectro.com, aby poznać więcej produktów i akcesoriów.



Poland
Prawidłowe usuwanie produktu
(zużyty sprzęt elektryczny i elektroniczny)



Oznaczenie przekreślonego kosza umieszczone na produkcie lub w odnoszących się do niego tekstach wskazuje, że po upływie okresu użytkowania nie należy usuwać go z innymi odpadami pochodzącymi z gospodarstw domowych. Aby uniknąć szkodliwego wpływu na środowisko naturalne i zdrowie ludzi wskutek niekontrolowanego usuwania odpadów, prosimy o oddzielenie produktu od innego typu odpadów oraz odpowiedzialny recykling w celu promowania ponownego użycia zasobów materialnych, jako stałej praktyki. W celu uzyskania informacji na temat miejsca i sposobu bezpiecznego dla środowiska recyklingu tego produktu użytkownicy w gospodarstwach domowych powinni skontaktować się z punktem sprzedaży detalicznej, w którym dokonali zakupu produktu, lub z organem władz lokalnych. Użytkownicy w firmach powinni skontaktować się ze swoim dostawcą i sprawdzić warunki umowy zakupu. Produktu nie należy usuwać razem z innymi odpadami komunalnymi. Taki sprzęt podlega selektywnej zbiórce i recyklingowi. Zawarte w nim szkodliwe substancje mogą powodować zanieczyszczenie środowiska i stanowić zagrożenie dla życia i zdrowia ludzi.

Wyprodukowano w CHRL dla Lechpol Electronics Leszek Sp.k., ul. Garwolińska 1, 08-400 Miętne.

DEKLARACJA ZGODNOŚCI CE

Producent: Lechpol Electronics Leszek Sp.k.
Adres: ul. Garwolińska 1, 08-400 Miętne, Polska

Rodzaj sprzętu
Nożyce akumulatorowe do żywopłotu
Model: RB-5001

My, niżej podpisani, niniejszym deklarujemy, że powyżej wymienione wyroby spełniają wymagania następujących dyrektyw:

Norma wyrobu:
EN 60745-1:2009+A11:2010
EN 60745-2-1:2010
EN 60745-2-2:2010
EK9-BE-77(V3):2015; EK9-BE-87:2014; EK9-BE-88:2014
EK9-BE-89:2014; EK9-BE91:2015
EN 55014-1:2006/+A1:2009/+A2:2011
EN 55014-2:1997/+A1:2001/+A2:2008

Zgodnie z następującymi europejskimi dyrektywami:
Maszyny i urządzenia bezpieczeństwa: 2006/42/EC
Kompatybilność elektromagnetyczna: 2014/30/UE
Substancje niebezpieczne w sprzęcie elektrycznym: 2011/65/UE

Producent: Lechpol Electronics Leszek Sp.k.

Nazwisko przedstawiciela: Marek Puszkiel

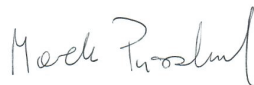

Miejsce i data wydania: Garwolin, Polska; 14.02.2021

SICHERHEITSANLEITUNGEN



















Lesen Sie die beiliegenden Sicherheitshinweise, die zusätzlichen Sicherheitshinweise und die Anweisungen. Die Nichtbeachtung der Sicherheitshinweise und Anweisungen kann zu Stromschlag, Feuer und / oder schweren Verletzungen führen.

Bewahren Sie die Sicherheitswarnungen und Anweisungen zum späteren Nachschlagen auf.

Der Begriff „Elektrowerkzeug“ in den Warnungen bezieht sich auf Ihr netzbetriebenes (kabelgebundenes) oder batteriebetriebenes (schnurloses) Elektrowerkzeug.

Symbole (Erklärung der Symbole auf dem Gerät wenn anwendbar)

	Lesen Sie die Bedienungsanleitung.
	Verletzungsgefahr und / oder Beschädigung und / oder Verschlechterung des Produkts bei Nichteinhaltung der Sicherheitsanforderungen.
	Risiko eines elektrischen Schlages. Überprüfen Sie immer dass die Spannung der Stromversorgung mit der Spannung am Typenschild übereinstimmt.
	Gerät der Klasse II - Doppelte Isolierung - Sie benötigen keinen geerdeten Stecker.
	Schutzausrüstung tragen: Gesichtsmaske, Ohren- und Augenschutz.
	Tragen Sie Schutzhandschuhe und Stiefel.
	Halten Sie alle Körperteile von beweglichen Teilen fern. Achtung. Rotierender Lüfter. Halten Sie Hände und Füße fern von den Öffnungen, während sich das Gartenwerkzeug in betrieb befindet
	Hüten Sie sich vor fliegenden Objekten für Zuschauer. Halten Sie Umstehende in sicherem Abstand vom Gartengerät.
	Trennen Sie die Batterie vor der Wartung, Reinigung oder vor Eingriffen am Produkt, oder wenn Sie das Produkt nicht verwenden. Trennen Sie das Netzkabel des Akkuladegeräts, wenn das Kabel oder das Verlängerungskabel während des Betriebs beschädigt ist oder unterbrochen wurde. Ziehen Sie das Ladegerät heraus, indem Sie den Stecker ziehen. Ziehen Sie nicht Am Kabel.
	Setzen Sie das Gerät keinen Wetterbedingungen aus. Nicht in feuchten oder nassen Räumen verwenden.

	Setzen Sie das Produkt keinen extremen Temperaturen aus (zu heiß oder zu kalt). Vor direkter Sonneneinstrahlung schützen.
	Maximale Umgebungstemperatur: 40°C. Laden Sie den Akku immer bei Umgebungstemperaturen zwischen +10°C und +40°C.
	Explosionsgefahr! Batterie vor Hitze und Feuer schützen. Werfen Sie den Akku nicht ins Feuer. Nicht verbrennen.
	Werfen Sie den Akku nicht ins Wasser.
	Entsorgen Sie das Produkt nicht in ungeeigneten Behältern.
	Separate Sammlung für Li-Ionen-Akku.
	Das Produkt entspricht den geltenden Sicherheitsnormen der europäischen Richtlinien.

Allgemeine Sicherheitswarnungen für Elektrogeräte

- Halten Sie den Arbeitsbereich sauber. Betreiben Sie das Gartengerät nur bei Tageslicht oder bei gutem Kunstlicht.** Unordentliche oder dunkle Bereiche führen zu Unfällen.
- Verwenden Sie Elektrowerkzeuge nicht in explosionsgefährdeten Bereichen, wie zum Beispiel in der Nähe von brennbaren Flüssigkeiten, Gasen oder Staub.** Elektrowerkzeuge erzeugen Funken, die Staub oder Dämpfe entzünden können.
- Halten Sie Kinder und Zuschauer fern, wenn Sie ein Elektrowerkzeug bedienen.** Ablenkungen können dazu führen, dass Sie die Kontrolle verlieren.
*Lassen Sie niemals Kinder das Gerät bedienen.
Kinder sollten beaufsichtigt werden, um sicherzustellen, dass sie nicht mit dem Gerät spielen.*

Elektrische Sicherheit

Vergewissern Sie sich vor dem Anschließen des Geräts an die Steckdose, dass die auf dem Gerät angegebene Spannung mit der Spannung in der Steckdose übereinstimmt.

- Die Stecker des Elektrowerkzeugs müssen zur Steckdose passen. Verändern Sie niemals den Stecker auf irgendeine Weise. Verwenden Sie keine Adapterstecker mit geerdeten Elektrowerkzeugen.** Nicht veränderte Stecker und passende Steckdosen verringern das Risiko eines Stromschlags.
- Setzen Sie Elektrowerkzeuge nicht Regen oder Nässe aus.** Das Eindringen von Wasser in ein Elektrowerkzeug erhöht das Risiko eines elektrischen Schlags.
- Missbrauchen Sie nicht das Kabel. Verwenden Sie das Kabel niemals zum tragen, ziehen oder trennen des Netzgeräts. Halten Sie das Kabel fern von Hitze, Öl, scharfen Kanten oder beweglichen Teilen.** Beschädigte oder verwickelte Kabel erhöhen das Risiko eines elektrischen Schlags.

4. **Verwenden Sie bei Bedarf ein Verlängerungskabel, das für die Verwendung im Freien geeignet ist.**
5. **Wenn der Betrieb eines Elektrowerkzeugs an einem feuchten Ort unvermeidbar ist, verwenden Sie eine Fehlerstromschutzvorrichtung (RCD).** Die Verwendung eines FI-Schutzschalters verringert das Risiko eines elektrischen Schlags.

Persönliche Sicherheit

1. **Bleiben Sie wachsam, beobachten Sie, was Sie tun, und verwenden Sie beim Betrieb eines Elektrowerkzeugs den gesunden Menschenverstand. Verwenden Sie kein Elektrowerkzeug, wenn Sie müde sind oder unter dem Einfluss von Drogen, Alkohol oder Medikamenten stehen.** Ein Moment der Unachtsamkeit beim Betrieb von Elektrowerkzeugen kann zu schweren Verletzungen führen.
2. **Verwenden Sie persönliche Schutzausrüstung. Tragen Sie immer einen Augenschutz.** Schutzausrüstung wie Staubmaske, rutschfeste Sicherheitsschuhe, Schutzhelm oder Gehörschutz, die für geeignete Bedingungen verwendet werden, verringert die Verletzungen von Personen.
3. **Verhindern Sie ein unbeabsichtigtes Starten. Stellen Sie sicher, dass der Schalter in Position Aus befindet, bevor Sie das Gerät an die Stromquelle und / oder den Akku anschließen, das Gerät anheben oder tragen.** Das Tragen von Elektrowerkzeugen mit dem Finger am Schalter oder das Anschließen an die Steckdose von eingeschalteten Elektrowerkzeugen kann zu Unfällen führen.
4. **Überschreiten Sie nicht. Behalten Sie jederzeit den richtigen Stand und das Gleichgewicht.** Dies ermöglicht eine bessere Kontrolle des Elektrowerkzeugs in unerwarteten Situationen.
5. **Ziehen Sie sich richtig an. Tragen Sie keine lose Kleidung oder Schmuck. Tragen Sie richtige Kleidung (lange Hosen) und rutschfeste Schuhe. Tragen Sie keine Sandalen oder offene Schuhe.**
6. **Halten Sie Haare, Kleidung und Handschuhe von beweglichen Teilen fern.** Lose Kleidung, Schmuck oder lange Haare können sich in beweglichen Teilen verfangen.

Benutzen und warten von Elektrowerkzeugen

1. **Wenden Sie keine Gewalt am Elektrowerkzeug an. Verwenden Sie das richtige Elektro-Werkzeug für Ihre Anwendung.** Das richtige Elektrowerkzeug erledigt die Arbeit bei der Nenndrehzahl, für die es entwickelt wurde, besser und sicherer.
2. **Lassen Sie das Elektrowerkzeug nicht unbeaufsichtigt, wenn es funktioniert.**
3. **Verwenden Sie die Zusatzhandgriffe, wenn Sie mit dem Elektrowerkzeug geliefert werden. Kontrollverlust kann zu Verletzungen führen.**
4. **Halten Sie Griffe trocken, sauber und frei von Öl und Fett.**
5. **Halten Sie das Gerät an den isolierten Griffflächen, wenn Sie Arbeiten ausführen, bei denen das Schneidzubehör verborgene Kabel oder das eigene Kabel berühren kann.** Schneidzubehör, das mit einem spannungsführenden Draht in Berührung kommt, kann dazu führen, dass freiliegende Metallteile des Elektrowerkzeugs „spannungsführend“ werden und der Benutzer einen elektrischen Schlag erleidet.
6. **Verwenden Sie das Elektrowerkzeug nicht, wenn der Schalter es nicht ein- und ausschaltet.** Jedes Elektrowerkzeug, das nicht mit dem Schalter gesteuert werden kann, ist gefährlich und muss repariert werden.

7. **Ziehen Sie den Stecker aus der Steckdose und / oder den Akku aus dem Elektrowerkzeug, bevor Sie Einstellungen vornehmen, Zubehörteile wechseln oder Elektrowerkzeuge aufbewahren.** Solche vorbeugenden Sicherheitsmaßnahmen verringern das Risiko eines versehentlichen Startens des Elektrowerkzeugs.
8. **Dieses Elektrowerkzeug kann von Kindern ab 8 Jahren und von Personen mit eingeschränkten körperlichen, sensorischen oder geistigen Fähigkeiten oder mangelnder Erfahrung und Kenntnissen verwendet werden, wenn sie von einer für ihre Sicherheit verantwortlichen Person überwacht und geleitet werden in einer vorsichtigen Weise wobei alle Sicherheitsvorkehrungen verstanden und befolgt werden.**
9. **Bewahren Sie unbenutzte Elektrowerkzeuge außerhalb der Reichweite von Kindern auf. Personen, die mit dem Elektrowerkzeug oder diesen Anweisungen nicht vertraut sind, dürfen das Elektrowerkzeug nicht bedienen.** Elektrowerkzeuge sind in den Händen ungeübter Benutzer gefährlich.
10. **Pflegen Sie Elektrowerkzeuge. Prüfen Sie, ob bewegliche Teile falsch ausgerichtet sind oder eingeklemmt, ob Teile gebrochen sind oder ob andere Zustände vorliegen, die den Betrieb des Elektrowerkzeugs beeinträchtigen könnten. Wenn das Gerät beschädigt ist, lassen Sie es vor der Verwendung reparieren.** Viele Unfälle werden durch schlecht gepflegte Elektrowerkzeuge verursacht.
11. **Halten Sie Schneidwerkzeuge scharf und sauber.** Ordnungsgemäß gewartete Schneidwerkzeuge mit scharfen Schneidkanten verklemmen sich weniger und sind leichter zu kontrollieren.
12. **Verwenden Sie das Elektrowerkzeug, das Zubehör usw. gemäß diesen Anweisungen und berücksichtigen Sie dabei die Arbeitsbedingungen und die auszuführenden Arbeiten.** Die Verwendung des Elektrowerkzeugs für andere als die vorgesehenen Vorgänge kann zu einer gefährlichen Situation führen.

Wartung

1. **Lassen Sie Ihr Elektrowerkzeug nur von qualifiziertem Fachpersonal und nur mit Original-Ersatzteilen reparieren.** Dadurch wird sichergestellt, dass die Sicherheit des Elektrowerkzeugs erhalten bleibt.

Gebrauch und Pflege des Akku-Werkzeugs

1. **Versuchen Sie nicht, die Batterie zu öffnen. Wenn der Akku beschädigt ist, verwenden Sie ihn nicht und versuchen Sie nicht, ihn wieder aufzuladen.** Kurzschluss oder Stromschlag oder Explosionsgefahr.
2. **Schützen Sie den Akku vor jeder Wärmequelle (z.B. direkter Sonneneinstrahlung, Feuer, Heizgerät usw.), um Schäden oder Explosionsgefahren zu vermeiden.**
3. **Setzen Sie den Akku nicht Wasser, Feuchtigkeit und Kälte aus.** Risiko eines elektrischen Schlages.
4. **Bei Beschädigung und unsachgemäßer Verwendung des Akkus können Dämpfe freigesetzt werden. Sorgen Sie für gute Belüftung und sorgen Sie für frische Luft im Arbeitsbereich.** Die Dämpfe können die Atmungsorgane reizen.
5. **Laden Sie das Gerät nur mit dem vom Hersteller angegebenen Ladegerät auf.** Ein Ladegerät, das für einen Akkutyp geeignet ist, kann bei Verwendung mit einem anderen Akkusatz Feuer verursachen.

6. **Verwenden Sie Elektrowerkzeuge nur mit speziell dafür vorgesehenen Akkus.** Die Verwendung anderer Akkus kann zu Verletzungen und Feuer führen.
7. **Wenn der Akku nicht verwendet wird, halten Sie ihn von anderen Metallgegenständen wie Büroklammern, Münzen, Schlüsseln, Nägeln, Schrauben oder anderen kleinen Metallgegenständen fern, die eine Verbindung von einem Terminal zum anderen herstellen können.** Das Kurzschließen des Akkus kann zu Verbrennungen oder Feuer führen.
8. **Unter missbräuchlichen Bedingungen kann Flüssigkeit aus dem Akku ausgestoßen werden. Kontakt vermeiden. Bei versehentlichem Kontakt, mit Wasser spülen. Wenn Flüssigkeit mit den Augen in Kontakt kommt, suchen Sie zusätzlich einen Arzt auf.** Aus dem Akku ausgestoßene Flüssigkeit kann zu Reizungen oder Verbrennungen führen.
9. **Verwenden Sie keine beschädigten oder veränderte Akkus.** Beschädigte oder veränderte Akkus sich auf unvorhersehbare Weise verhalten und zu gefährlichen Auswirkungen führen (Entzündung, Explosion, Verletzungen von Personen).
10. **Stellen Sie sicher, dass sich der Schalter in der Position AUS befindet, bevor Sie den Akku einsetzen.** Das Einsetzen des Akkus in die Elektrowerkzeuge bei eingeschaltetem Gerät kann zu Problemen führen. Verletzungsgefahr.
11. **Laden Sie den Akku nur bei Umgebungstemperaturen zwischen +10°C und +40°C.** Bewahren Sie den Akku an einem trockenen, vor Kälte geschützten Ort auf, an dem die Temperatur +40°C nicht überschreitet.

Gebrauch und Pflege des Ladegerätes

1. **Versuchen Sie nicht, das Ladegerät zu öffnen oder zu zerlegen. Wenn das Ladegerät heruntergefallen ist oder in irgendeiner Weise beschädigt ist, verwenden Sie es nicht und versuchen Sie nicht, es zu reparieren.** Senden Sie das Ladegerät zur Reparatur an ein autorisierten Kundendienst oder eine qualifizierte Person, um Gefahren für den Benutzer zu vermeiden, oder entsorgen es gemäß den örtlichen Gesetzen.
2. **Schützen Sie das Ladegerät vor Wärmequellen (z.B. direkter Sonneneinstrahlung, Feuer, Heizgerät),** um Schäden am Ladegerät zu vermeiden.
3. **Setzen Sie das Ladegerät nicht Wasser, Feuchtigkeit und Kälte aus.** Risiko eines elektrischen Schlages.
4. **Wenn das Netzkabel oder der Stecker beschädigt wird, sollten Sie das Ladegerät nicht weiter benutzen, bis es von einer qualifizierten Person repariert wurde. Wenn das Netzkabel beschädigt ist, muss es vom Hersteller oder seinem autorisierten Kundendienst ersetzt werden, um eine Gefahr zu vermeiden.** Risiko eines elektrischen Schlages.
5. **Verwenden Sie zum Laden des Akkus nur das mit dem Gerät gelieferte Ladegerät oder ein Ladegerät des gleichen Typs oder gleichen Modells.** Die Verwendung anderer Ladegeräte erhöht das Risiko von Stromschlag, Verletzungen und Sachschäden.
6. **Versuchen Sie niemals, nicht wiederaufladbare Batterien aufzuladen.** Explosionsgefahr.
7. **Verwenden Sie das Ladegerät nur bei Umgebungstemperaturen zwischen +10°C und +40°C.** Lagern Sie das Ladegerät an einem trockenen Ort, der vor Kälte geschützt ist und die Temperatur +40°C nicht überschreitet.
8. **Das Ladegerät ist nur für den Gebrauch in Innenräumen bestimmt. Legen Sie das Ladegerät auf eine feste, ebene, nicht brennbare Oberfläche und halten es beim Aufladen des Akkus von jeglichen entflammaren Materialien fern.**
9. **Laden Sie den Akku nicht in einer nassen oder feuchten Umgebung auf.** Das Ladegerät und der Akku können sich während des Ladevorgangs erwärmen.

Zusätzliche Sicherheitshinweise für Heckenscheren

- **Halten Sie alle Körperteile vom Schneidmesser fern. Entfernen Sie kein Schnittgut des Ladematerials, das geschnitten werden soll, wenn sich die Klingen bewegen. Stellen Sie sicher, dass der Schalter auf Position Aus befindet, wenn Sie gestautes Material entfernen.** Ein Moment der Unachtsamkeit während des Betriebs der Heckenschere kann zu schweren Verletzungen führen.
- **Tragen Sie die Heckenschere am Griff, und mit gestopptem Schneidmesser. Beim Transportieren oder Lagern der Heckenschere immer die Messerabdeckung anbringen.** Durch die richtige Handhabung der Heckenschere werden mögliche Verletzungen durch die Schneidklingen verringert.
- **Fassen Sie nicht die Klinge der Heckenschere an.**
- **Halten Sie das Elektrowerkzeug mit beiden Händen fest (wenn möglich) und halten das Gleichgewicht. Das Elektrowerkzeug wird am besten mit beiden Händen geführt.**
- **Die Klinge bewegt sich noch einige Sekunden nach dem Abschalten der Heckenschere. Warten Sie immer, bis die Klinge vollständig zum Stillstand gekommen ist, bevor Sie es ablegen.**
- **Untersuchen Sie die Hecke oder Büchse auf Fremdkörper wie Drahtzäune.** Entfernen Sie diese vor dem Betrieb.
- **Halten Sie Hände und Füße vom Schnittbereich fern.**
- **Stellen Sie sicher, dass sich keine Personen oder Tiere im Umkreis von 5 Metern um den Schneidebereich befinden.**
- **Wenn Sie Stützen benutzen um höher zu sein, stellen Sie sicher, dass diese stabil sind und sich nicht überschlagen können – Überdehnen Sie zu keiner Zeit.**
- **Verwenden Sie die Heckenschere nicht ohne ordnungsgemäß befestigten Schutz.** Die Klingenabdeckung schützt den Benutzer vor dem während des Betriebs ausgeworfenen Elemente.
- **Die Heckenschere ist nur zur Verwendung im Freien bestimmt.** Nicht in Innenräumen verwenden.
- **Beenden Sie die Verwendung des Elektrowerkzeugs sofort, wenn es ungewöhnlich zu vibrieren beginnt, Rauch ausstößt oder Sie ungewöhnliche Geräusche hören.**

Restrisiken

Selbst wenn das Elektrowerkzeug vorschriftsmäßig verwendet wird, können nicht alle verbleibenden Risikofaktoren entfernt werden. Im Zusammenhang mit der Konstruktion und dem Design des Elektrowerkzeugs können folgende Gefahren auftreten:

- Beschädigungen an der Lunge wenn keine Staubschutzmaske getragen wird.
- Hörschäden wenn kein Ohrschutz getragen wird.
- Gesundheitsschäden aufgrund von Vibrationsemissionen, wenn das Elektrowerkzeug über einen längeren Zeitraum verwendet wird oder nicht ordnungsgemäß verwaltet und gewartet wird.
- Verletzungen und Sachschäden durch gebrochenes Zubehör, das plötzlich weggeschleudert wird.

Warnung!



Dieses Elektrowerkzeug erzeugt im Betrieb ein elektromagnetisches Feld. Dieses Feld kann unter Umständen aktive oder passive medizinische Implantate stören. Um das Risiko schwerer oder tödlicher Verletzungen zu verringern, empfehlen wir Personen mit medizinischen Implantaten, ihren Arzt und den Hersteller des medizinischen Implantats zu konsultieren, bevor Sie dieses Elektrowerkzeug in Betrieb nehmen.

INFORMATION ÜBER DAS ELEKTROWERKZEUG

Verwendungszweck

Diese Heckenschere ist zum schneiden von Hecken und Büschen ausgelegt.

Nutzen Sie dieses Elektrogerät gemäß seiner Bestimmung. Jede Verwendung, die im Widerspruch zu dieser Bedienungsanleitung steht, ist mit der Bestimmung des Elektrogerätes nicht übereinstimmend. Der Hersteller trägt keine Verantwortung für Schäden infolge vom falschen Gebrauch des Gerätes oder Verletzungen sondern übernimmt die Verantwortung der Verbraucher / Besitzer.

Technische Daten

Akku	21,5 V; 2 Ah; Li-Ion (RB-2001)	
Ladezeit	1-1,5 h	
AC Ladegerät (RB-2001-CH)	Eingang	220 – 240 V; 50/60 Hz
	Ausgang	21,5 V; 2,2 A
Betriebszeit	Etwa 0,5 Stunde	
Leerlaufdrehzahl	1200 Hub/min	
Klingenlänge	520 mm	
Schnitt-Stärke	14 mm	
Gewicht	2,5 kg	
Im Set	Klingenabdeckung, Benutzerhandbuch	
Schalldruckpegel L_{PA}	81,4 dB(A), K= 3 dB(A)	
Schallleistungspegel L_{WA}	92,4 dB(A), K= 3 dB(A)	
Hand-Arm Vibrationen	2,401 m/s ² K=1,5 m/s ²	

Vibrationspegel

Der in dieser Betriebsanleitung angeführte Vibrationspegel ist in Übereinstimmung mit einem standardisierten Test nach EN 60745 gemessen; Er kann verwendet werden, um ein Werkzeug mit einem anderen zu vergleichen und um eine vorläufige Bewertung der Vibrationsbelastung bei der Verwendung des Werkzeugs für die genannten Anwendungen

durchzuführen.

- Die Verwendung des Werkzeugs für verschiedene Anwendungen oder mit unterschiedlichem oder schlecht gewartetem Zubehör kann die Aussetzungsstufe erheblich erhöhen.
- Die Zeiten, zu denen das Werkzeug ausgeschaltet ist oder wenn es eingeschaltet wird, aber die Arbeit tatsächlich nicht ausführt, können die Aussetzungsstufe erheblich verringern. Finden Sie zusätzliche Sicherheitsmassnahmen um den Benutzer von den Vibrationseffekten zu schützen, wie z.B.: Wartung des Gerätes und des Zubehörs, die Hände warmhalten, Organisation der Arbeitsmuster.

BETRIEB



Hinweis: Der Akku ist teilweise geladen. Um einen optimalen Betrieb zu gewährleisten, muss der Akku vor dem ersten Gebrauch voll aufgeladen sein.

Akkuladung

Um die Akkuladung zu überprüfen, drücken Sie die Taste an der Hinterseite des Akkus.

- Wenn der Akku vollständig aufgeladen ist, leuchten alle drei LED.
- Wenn der Akku halb leer ist, leuchten zwei LED.
- Wenn der Akku leer ist, leuchtet nur eine LED. Laden Sie den Akku sofort auf.

Aufladen

- Stellen Sie das Ladegerät auf einem flachen und stabilen Untergrund auf, etwa 1 Meter von der Steckdose entfernt.
- Nehmen Sie den Akku aus dem Elektrowerkzeug. Halten Sie die Akkuverriegelungstaste gedrückt und ziehen gleichzeitig den Akku heraus.
- Schieben Sie den Akku maximal ins Ladegerät ein, sodass er einrastet.
- Schließen Sie das Ladegerät an die Steckdose an.
- Wenn der Akku vollständig aufgeladen ist, entfernen Sie ihn aus dem Ladegerät und schieben ihn in das Elektrowerkzeug, sodass er einrastet.

Ladeanzeige

Das AC Ladegerät hat Ladeanzeigen, welche des Status des Ladevorgangs anzeigen:

LED	Status
Rot	Akku wird aufgeladen
Grün	Ladevorgang beendet. Akku voll aufgeladen

- Das vollständige Aufladen des Akkus dauert etwa 1,5 Stunden.
- Das Ladegerät und der Akku können sich während des Ladens erwärmen. Dies ist ein normales Verhalten.
- Wenn das Gerät nicht verwendet wird, wird empfohlen, den Akku alle drei Monate aufzuladen.

- Wenn Sie bemerken, dass die Leistung des Elektrowerkzeugs abnimmt, laden Sie den Akku auf.

Anbringen und entfernen des Klingenschutzes



WARNUNG. Es ist verboten, das Elektrowerkzeug ohne ordnungsgemäß befestigten Klingenschutz zu verwenden. Gefahr schwerer Verletzungen!

Befolgen Sie die nachstehenden Anweisungen, um den Klingenschutz anzubringen:

- Schieben Sie den Klingenschutz auf das Elektrowerkzeuggehäuse, sodass der Vorsprung des Schutzes in die Kerbe des Elektrowerkzeugs gleitet.
- Sichern Sie den Klingenschutz mit der mitgelieferten Schraube.

Sicherheitsmerkmale

- Die Zähne der festen Klinge haben verlängerte Spitzen mit abgerundeten Enden, um die Verletzungsgefahr bei versehentlichem Kontakt zu verringern. Schieben Sie den EIN/AUS-Schalter (5) nach hinten, um das Gerät auszuschalten.
- Die feststehende Klinge ist länger als die bewegliche Klinge, um einen Rückschlag zu verhindern, wenn sie versehentlich mit der Mauer oder dem Zaun in Berührung kommt.
- Der Sicherheitsschalter (3) und der EIN/AUS-Schalter (6) müssen zusammen betätigt werden, um den Motor zu starten. Dadurch wird sichergestellt, dass beide Hände zur Steuerung der Heckenschere verwendet werden.
- Wenn der Druck auf einen der beiden Schalter losgelassen wird, stoppt das Elektrowerkzeug schnell.

Halten der Heckenschere

Um einen sicheren Betrieb zu gewährleisten und das Risiko von Verletzungen zu verringern, muss das Elektrowerkzeug richtig gehalten werden: Halten Sie den Frontgriff mit einer Hand fest und halten den Griff mit einer anderen Hand fest. Halten Sie das Elektrowerkzeug immer wie oben beschrieben.

Gerät ein- und ausschalten

- Zuerst den Sicherheitsschalter (3) und dann den EIN/AUS-Schalter (6) drücken - das Elektrowerkzeug schaltet sich ein. Drücken Sie beide Schalter weiter, um das Elektrowerkzeug am Laufen zu halten.
- Beim Loslassen eines der Schalter wird das Elektrowerkzeug angehalten.

Tipps zum heckenschneiden

- Neben Hecken kann die Heckenschere auch zum Trimmen von Büschen verwendet werden.
- Die gegenüberliegenden rotierenden Zähne schneiden auf beiden Seiten, sodass die Hecke in beide Richtungen gekürzt werden kann.
- Eine Hecke sollte unten breiter als oben sein. Dies verbessert das Eindringen von Licht

- und hält die Hecke gesund. Wenn möglich, schneiden Sie beide Seiten der Hecke ab.
- Den besten Trimmeffekt erzielen Sie, wenn Sie die Klinge in einem Winkel von etwa 15° halten.
 - Die Seite der Hecke wird mit gekrümmten Bewegungen von unten nach oben gekürzt. Die Klinge darf nicht zu tief schneiden. Schneiden Sie leicht durch die Oberfläche der Hecke.
 - Wenn Sie die Oberseite der Hecke abschneiden, schneiden Sie von sich weg, aber nicht zu weit. Es ist viel klüger und sicherer, sich zu bewegen und in Reichweite zu bleiben und immer auf zwei Füßen bleiben. Lassen Sie die Klinge nicht mit dem Drahtgeflecht oder dem Zaunmaterial in Berührung kommen.

WARTUNG



Schalten Sie vor der Reinigung und Wartung das Elektrowerkzeug immer aus und nehmen den Akku heraus.

Reinigen Sie das Gehäuse regelmäßig mit einem weichen Tuch, vorzugsweise nach jedem Gebrauch. Stellen Sie sicher, dass die Lüftungsöffnungen frei von Staub und Schmutz sind. Entfernen Sie hartnäckigen Schmutz mit einem weichen, mit Seifenlauge angefeuchteten Tuch. Verwenden Sie keine Lösungsmittel wie Benzin, Alkohol, Ammoniak usw. Diese Chemikalien können die synthetischen Komponenten beschädigen.

Reinigen Sie das Gerät vor der Lagerung. Lagern Sie die Heckenschere mit aufgesetztem Klingenschutz. Bewahren Sie das Elektrowerkzeug, die Bedienungsanleitung und das Zubehör in der Originalverpackung auf. Bewahren Sie das Produkt an einem sauberen, trockenen Ort auf, der vor Feuchtigkeit geschützt ist und bewahren es außerhalb der Reichweite von Kindern auf. Bewahren Sie das Gerät nicht bei Temperaturen unter 0°C auf. Platzieren oder lagern Sie keine Gegenstände auf dem Elektrowerkzeug.

Spezielle Bedingungen für den Akku-Transport

Der im Elektrowerkzeug enthaltene Lithium-Ionen-Akku unterliegt den Gefahrgutanforderungen. Bei der Vorbereitung zum versendenden des Werkzeugs, muss ein Spezialist für Gefahrstoffe hinzugezogen werden. Beachten Sie auch alle nationalen / lokalen Bestimmungen, die wahrscheinlich detaillierter sind. Kleben Sie Klemmen ab oder verkleiden diese und packen den Akku so, dass er sich nicht in der Verpackung bewegt.

Das Produkt und die Bedienungsanleitung können sich ändern. Technische Daten können ohne vorherige Ankündigung geändert werden.

ERFAHREN SIE MEHR

Für weitere Informationen zu diesem Gerät finden Sie unter: www.rebelelectro.com.

Lesen Sie die Bedienungsanleitung sorgfältig durch, bevor Sie das Gerät verwenden.

Besuchen Sie www.rebelelectro.com Website für weitere Produkte und Zubehör.



Deutsch
Korrekte Entsorgung dieses Produkts
(Elektromüll)



(Anzuwenden in den Ländern der Europäischen Union und anderen europäischen Ländern mit einem separaten Sammelsystem) Die Kennzeichnung auf dem Produkt bzw. auf der dazugehörigen Literatur gibt an, dass es nach seiner Lebensdauer nicht zusammen mit dem normalen Haushaltsmüll entsorgt werden darf. Entsorgen Sie dieses Gerät bitte getrennt von anderen Abfällen, um der Umwelt bzw. der menschlichen Gesundheit nicht durch unkontrollierte Müllbeseitigung zu schaden. Recyceln Sie das Gerät, um die nachhaltige Wiederverwertung von stofflichen Ressourcen zu fördern. Private Nutzer sollten den Händler, bei dem das Produkt gekauft wurde, oder die zuständigen Behörden kontaktieren, um in Erfahrung zu bringen, wie sie das Gerät auf umweltfreundliche Weise recyceln können. Gewerbliche Nutzer sollten sich an Ihren Lieferanten wenden und die Bedingungen des Verkaufsvertrags konsultieren. Dieses Produkt darf nicht zusammen mit anderem Gewerbemüll entsorgt werden.

Hergestellt in China für Lechpol Electronics Leszek Sp.k., ul. Garwołińska 1, 08-400 Miętno.

SAFETY INSTRUCTIONS



















Read the enclosed safety warnings, the additional safety warnings and the instructions. Failure to follow the safety warnings and the instructions may result in electric shock, fire and/or serious injury.

Save the safety warnings and the instructions for future reference.

The term „power tool” in the warnings refers to your mains-operated (corded) power tool or battery-operated (cordless) power tool.

Symbols (Explanation of symbols appearing on the tool, if applicable)

	Read the instructions manual.
	Risk of injury and/or damage and/or deterioration of product in case of noncompliance to safety requirements.
	Risk of electric shock. Always check that the voltage of the power supply corresponds to the voltage on the rating plate label.
	Class II machine - Double insulation – You don't need any earthed plug.
	Wear protective equipment: face mask, ear and eye protection.
	Wear protective gloves and boots.
	Keep all your body parts away from moving parts. Danger. Rotating fan. Keep hands and feet out of the openings while the garden tool is running.
	Beware of flying objects to bystanders. Keep bystanders a safe distance away from the garden tool.
	Disconnect the battery before maintenance, cleaning or any intervention on product; or when you do not use product. Disconnect battery charger power cord if cord or extension cord is damaged or cut during operation. Unplug charger by pulling the plug. Do not pull the cord.
	Do not expose to weather conditions. Do not use in damp or wet areas.

	Do not expose product to extreme temperatures (too hot or too cold environment). Protect from exposure to direct sunlight.
	Maximum ambient temperature: 40°C. Always charge the battery in ambient temperature between +10°C to +40°C.
	Explosion hazard! Protect battery against heat and fire. Do not throw the battery into fire. Do not burn.
	Do not throw the battery into water.
	Do not dispose of the product in unsuitable containers.
	Separate collection for Li-Ion battery.
	The product is in accordance with the applicable safety standards in the European directives.

General garden power tools safety warnings

- 1. Keep work area clean. Operate the garden tool only in daylight or in a good artificial light.** Cluttered or dark areas invite accidents.
- 2. Do not operate power tools in explosive atmospheres, such as in the presence of flammable liquids, gases or dust.**
- 3. Keep children and bystanders away while operating a power tool.** Distractions can cause you to lose control.

Never allow children to operate the power tool.

Children should be supervised to ensure that they do not play with the power tool.

Electrical safety

- 1. Power tool plugs must match the outlet. Never modify the plug in any way. Do not use any adapter plugs with earthed (grounded) power tools.** Unmodified plugs and matching outlets will reduce risk of electric shock.
- 2. Do not expose power tools to rain or wet conditions.** Water entering a power tool will increase the risk of electric shock.
- 3. Do not abuse the cord. Never use the cord for carrying, pulling or unplugging the power tool. Keep cord away from heat, oil, sharp edges or moving parts.** Damaged or entangled cords increase the risk of electric shock.
- 4. If needed, use an extension cord suitable for outdoor use.** Use of a cord suitable for outdoor use reduces the risk of electric shock.

5. **If operating a power tool in a damp location is unavoidable, use a residual current device (RCD) protected supply.** Use of an RCD reduces the risk of electric shock.

Personal safety

1. **Stay alert, watch what you are doing and use common sense when operating a power tool. Do not use a power tool while you are tired or under the influence of drugs, alcohol or medication.** A moment of inattention while operating power tools may result in serious personal injury.
2. **Use personal protective equipment. Always wear eye protection.** Protective equipment such as dust mask, non-skid safety shoes, hard hat, or hearing protection used for appropriate conditions will reduce personal injuries.
3. **Prevent unintentional starting. Ensure the switch is in the off-position before connecting to power source and/or battery pack, picking up or carrying the power tool.** Carrying power tools with your finger on the switch or energising power tools that have the switch on invites accidents.
4. **Do not overreach. Keep proper footing and balance at all times.** This enables better control of the power tool in unexpected situations.
5. **Dress properly. Wear right clothes (long trousers) and non-slip shoes. Do not wear sandals or open-toed shoes.**
6. **Do not wear loose clothing or jewelry. Keep your hair, clothing and gloves away from moving parts.** Loose clothes, jewelry or long hair can be caught in moving parts.

Garden power tool use and care

1. **Do not force the power tool. Use the correct power tool for your application.** The correct power tool will do the job better and safer at the rated speed for which it was designed.
2. **Do not leave the power tool unattended when it's working.**
3. **Use auxiliary handle(s) if supplied with the power tool. Loss of control can cause personal injury.**
4. **Keep handles and grips dry, clean and free from oil and grease.**
5. **Hold power tool by insulated gripping surfaces, when performing an operation where the cutting accessory may contact hidden wiring or its own cord. Cutting accessory contacting a "live" wire may make exposed metal parts of the power tool "live" and could give the operator an electric shock.**
6. **Do not use the power tool if the switch does not turn it on and off.** Any power tool that cannot be controlled with the switch is dangerous and must be repaired.
7. **Disconnect the plug from the power source and/or the battery pack from the power tool before making any adjustments, changing accessories, or storing power tools.** Such preventive safety measures reduce the risk of starting the power tool accidentally.
8. **This power tool may be used by children who are above 8 years old and by persons with reduced physical, sensory or mental capabilities, or lack of experience and knowledge, if they are supervised and guided by a person who is responsible for their safety in a cautious manner for all the safety precautions being understood and followed.**
9. **Store idle power tools out of the reach of children and do not allow persons unfamiliar with the power tool or these instructions to operate the power tool.** Power tools are dangerous in the hands of untrained users.

- 10. Maintain power tools. Check for misalignment or binding of moving parts, breakage of parts and any other condition that may affect the power tool's operation. If damaged, have the power tool repaired before use.** Many accidents are caused by poorly maintained power tools.
- 11. Keep cutting tools sharp and clean.** Properly maintained cutting tools with sharp cutting edges are less likely to bind and are easier to control.
- 12. Use the power tool, accessories etc. in accordance with these instructions, taking into account the working conditions and the work to be performed.** Use of the power tool for operations different from those intended could result in a hazardous situation.

Service

- 1. Have your power tool serviced by a qualified repair person using only identical replacement parts.** This will ensure that the safety of the power tool is maintained.

Battery tool use and care

- 1. Do not attempt to open the battery. If the battery is damaged in any way, stop using it and do not attempt to recharge it.** Short-circuit or electric shock or explosion hazard.
- 2. Protect the battery pack against any heat source (e.g. direct sunlight exposure, fire, heater etc)** to prevent any damage or explosion hazard.
- 3. Do not expose the battery pack to water, moisture and cold.** Risk of electric shock.
- 4. In case of damage and improper use of the battery, vapors may be released. Ensure proper ventilation and provide for fresh air to the work area.** The vapors can irritate the respiratory system.
- 5. Recharge only with the charger specified by the manufacturer.** A charger that is suitable for one type of battery pack may create a risk of fire when used with another battery pack.
- 6. Use power tools only with specifically designated battery packs.** Use of any other battery packs may create a risk of injury and fire.
- 7. When battery pack is not in use, keep it away from other metal objects, like paper clips, coins, keys, nails, screws or other small metal objects, that can make a connection from one terminal to another.** Shorting the battery terminals together may cause burns or a fire.
- 8. Under abusive conditions, liquid may be ejected from the battery. Avoid contact. If contact accidentally occurs, flush with water. If liquid contacts eyes, additionally seek medical help.** Liquid ejected from the battery may cause irritation or burns.**9. Do not use damaged or modified batteries.** Damaged or modified batteries may behave in an unpredictable manner, resulting in hazardous effects (ignition, explosion, personal injuries).
- 9. Ensure that the switch is in the OFF position before inserting the battery. Inserting the battery into power tools with the switch on invites trouble.** Injury hazard.
- 10. Charge battery pack only at ambient temperatures between +10°C and +40°C. Store the battery in a dry location protected from cold where temperature would not exceed +40°C.**

Charger use and care

1. **Do not attempt to open or disassemble the charger. If the charger has been dropped or is damaged in any way, stop using it and do not attempt to repair it.** Return the charger for repair to an authorized service center or a qualified person, to avoid any danger to the user; or discard it according to local laws.
2. **Protect the charger against any heat source (e.g. direct sunlight exposure, fire, heater)** to prevent any damage to the charger.
3. **Do not expose the charger to water, moisture and cold.** Risk of electric shock.
4. **If the power cord or the plug becomes damaged, stop using the charger until it has been repaired by a qualified person. If the supply cord is damaged, it must be replaced by the manufacturer or its authorized service center, in order to avoid a hazard.** Risk of electric shock.
5. **Only use the charger provided with the tool, or a same type or same model charger to charge the battery.** The use of other types of charger increases the risk of electric shock, personal injury and damage.
6. **Never attempt to recharge non-rechargeable batteries.** Explosion hazard.
7. **Only use the charger at ambient temperatures between +10°C and +40°C. Store charger in a dry location protected from cold where temperature would not exceed +40°C.**
8. **The charger is intended for indoor use only. Place charger on solid, flat non-flammable surface and away from any flammable materials when re-charging the battery pack.**
9. **Do not recharge the battery pack in a wet or humid environment.** The charger and battery pack may heat during charging process.

Additional safety warnings for hedge trimmers

- **Keep all parts of the body away from the cutting blade. Do not remove cut material of hold material to be cut when the blades are moving. Make sure the switch is off when clearing jammed material.** A moment of inattention while operating the hedge trimmer may result in serious personal injury.
- **Carry the hedge trimmer by the handle with the cutting blade stopped. When transporting or storing the hedge trimmer always fit the blade cover.** Proper handling of the hedge trimmer will reduce possible injury from the cutting blades.
- **Do not grasp the blade of the hedge trimmer.**
- **Hold the power tool with a firm grip with both hands (if possible) and keep a good balance. The power tool is best guided with both hands.**
- **Blade is still moving for a few seconds after switching off the hedge trimmer. Always wait until the blade has come to a complete stop before placing it down.**
- **Inspect the hedge or bushes for foreign objects like wire fences. Remove them prior to operation.**
- **Keep hands and feet away from the trimming area.**
- **Ensure there are no people or animals within 5 meters of the trimming area.**
- **If you are using a means of support to raise yourself off the ground, ensure that it is stable and cannot topple over- do not overreach at any time.**
- **Do not use the hedge trimmer without properly fixed blade guard.** The blade cover protects the user from the trimmings ejected during the operation.
- **The hedge trimmer is intended for outdoor use only. Do not use indoors.**
- **Stop using the power tool immediately if it starts to vibrate abnormally, smoke emits or you hear strange noises.**

Residual risks

Even when the power tool is used as prescribed it is not possible to eliminate all residual risk factors. The following hazards may arise in connection with the power tool's construction and design:

- Damage to lungs if a dust mask is not worn.
- Damage to hearing if hearing protection is not worn.
- Health defects resulting from vibration emission if the power tool is being used over longer period of time or not adequately managed and properly maintained.
- Injuries and damage to property due to broken accessories that are suddenly dashed.

Warning!



This power tool produces an electromagnetic field during operation. This field may under some circumstances interfere with active or passive medical implants. To reduce the risk of serious or fatal injury, we recommend persons with medical implants to consult their physician and the medical implant manufacturer before operating this power tool.

INFORMATION ABOUT THE POWER TOOL

Intended use

This hedge trimmer is intended for trimming hedges and bushes.

Use the power tool for its intended purpose only. Any other use is deemed to be a case of misuse. The user/owner of this power tool, not the producer, is responsible for any damages or injuries caused by improper handling of this power tool.

Technical data

Battery	21,5 V; 2 Ah, Li-Ion (RB-2001)	
Charging time	1-1,5 h	
AC charger (RB-2001-CH)	Input	220 – 240 V; 50/60 Hz
	Output	21,5 V; 2,2 A
Operation time	Up to 0,5 h	
No load stroke rate	1200 spm	
Blade length	520 mm	
Tooth opening	14 mm	
Weight	2,5 kg	
In set	Blade cover, user's manual	
Sound pressure level LPA	81,4 dB(A), K= 3 dB(A)	
Sound power level L_{WA}	92,4 dB(A), K= 3 dB(A)	
Hand-arm vibration	2,401 m/s ² K=1,5 m/s ²	

Vibration level

The vibration emission level stated in this instruction manual has been measured in accordance with a standardized test given in EN 60745; it may be used to compare one power tool with another and as a preliminary assessment of exposure to vibration when using the power tool for the applications mentioned.

- Using the power tool for different applications, or with different or poorly maintained accessories, may significantly increase the exposure level.
- The times when the power tool is switched off or when it is running but not actually doing the job, may significantly reduce the exposure level. Identify additional safety measures to protect the operator from the effects of vibration such as: maintain the power tool and the accessories, keep the hands warm, organization of work patterns.

OPERATION



Note: The battery is partially charged. To ensure proper operation of the power tool, the battery must be fully charged before first use.

Battery level

To check the battery level press the button at the back of the battery:

- When the battery is fully charged, all three LEDs are on.
- When the battery is half empty, two LEDs are on.
- When the battery is empty, only one LED is on. Charge the battery immediately.

Charging

- Place the AC charger on a flat and stable surface within about 1 meter from the power supply socket.
- Remove the battery from the power tool. Press and hold the battery release button (7) and slide out the battery at the same time.
- Slide the battery to the AC charger maximally so that it locks in place.
- Connect the AC charger to the power supply socket.
- When the battery is fully charged, slide it out from the AC charger and slide it in the power tool so that it locks in place.

Charging indicators

The AC charger has charging indication lights which indicate the status of the charging process:

LED	Status
Red	Battery charging in progress
Green	Battery charging finished, battery fully charged

- It takes about 1,5 hour to fully charge the power tool.
- AC charger and battery may heat up during charging. It is a normal behavior.

- When power tool is not in use, it is recommended to charge the battery every three months.
- When you notice that the power tool performance is decreasing, recharge the battery.

Fitting and removing blade guard



WARNING. It is forbidden to use the power tool without properly fixed blade guard.
Risk of serious injury!

To fit the blade guard follow the below instructions::

- Slide the blade guard on the power tool body so that the projection of the guard slides into the notch of the power tool.
- Secure the guard with the included screw.

Safety features

- The fixed blade teeth have extended points with rounded ends to reduce the chance of injury in case of accidental contact.
- The fixed blade is longer than the moving blade to guard against kickback when inadvertently making contact with wall or fence.
- The safety switch (3) and ON/OFF switch (6) must be operated together to start the motor. This ensures that both hands are used to control the hedge trimmer.
- If pressure on one of the two switches is released, the power tool stops rapidly.

Holding the hedge trimmer

To ensure safe operation and reduce the risk of personal injury it is necessary to hold the power tool properly: hold the front handle with one hand, hold the grip with another hand. Always hold the power tool as described above.

Switching the power tool on and off

- First press the safety switch (3), then press the ON/OFF switch (6)- the power tool switches on. Continue to squeeze both switches to keep the power tool running.
- Releasing one of the switches stops the power tool.

Tips for trimming

- Apart from hedges the hedge trimmer may also be used for trimming bushes.
- The opposite rotating teeth cut on both sides and it is therefore possible to trim the hedge in both directions.
- A hedge should be wider at the bottom than the top. This will improve light penetration, keeping the hedge healthy. If possible, trim both sides of the hedge.
- The best trimming effect is achieved when holding the blade at an angle of approx. 15°.
- The side of the hedge are trimmed using curved shaped movements from the bottom and upwards. The blade should not be forced to cut too deep. Cut lightly through the surface of the hedge.

- When trimming the top of the hedge, trim away from you but do not overreach. It is much wiser and safer to move along and cut within your reach remaining on two feet at all times. Do not let the blade come into contact with the wire meshing or fencing material.

MAINTENANCE



Before cleaning and maintenance, always switch off the power tool and remove the battery.

Clean the casing regularly with a soft cloth, preferably after each use. Make sure that the ventilation openings are free of dust and dirt. Remove very persistent dirt using a soft cloth moistened with soapsuds. Do not use any solvents such as gasoline, alcohol, ammonia, etc. Chemicals such as these will damage the synthetic components.

Clean the power tool before storing. Store the hedge trimmer with the blade guard fixed on the blade. Store the power tool, user manual and accessories in the original packaging. Store the product in a clean, dry place protected from moist and keep it out of the reach of children. Do not store the power tool in temperatures below 0°C. Do not place or store any object on the top of the power tool.

Special condition for battery transport

The lithium-ion batteries contained in the power tool are subject to the dangerous goods requirements. When preparing the tool to be shipped, it is mandatory to consult a specialist in hazardous materials. Also observe any national/local regulations which is likely to be more detailed. Tape terminals or mask them and pack the battery so that it does not move in the package.

The product and the user manual are subject to change. Specifications can be changed without further notice.

LEARN MORE

For more information on this device visit: www.rebelectro.com.

Read owner's manual carefully before using your device.

Visit www.rebelectro.com website for more products and accessories.



English
Correct Disposal of This Product
(Waste Electrical & Electronic Equipment)



(Applicable in the European Union and other European countries with separate collection systems) This marking shown on the product or its literature, indicates that it should not be disposed with other household wastes at the end of its working life. To prevent possible harm to the environment or human health from uncontrolled waste disposal, please separate this from other types of wastes and recycle it responsibly to promote the sustainable reuse of material resources. Household users should contact either the retailer where they purchased this product, or their local government office, for details of where and how they can take this item for environmentally safe recycling. Business users should contact their supplier and check the terms and conditions of the purchase contract. This product should not be mixed with other commercial wastes for disposal.

Made in China for Lechpol Electronics Leszek Sp.k., ul. Garwolińska 1, 08-400 Miętne.

CE DECLARATION OF CONFORMITY

Supplier's name: Lechpol Electronics Leszek Sp.k.

Supplier's address: ul. Garwolińska 1, 08-400 Miętne, Poland

Equipment type

Cordless hedge trimmer

Model: RB-5001

We, undersigned, hereby declare that the equipment specified above confirms to the following directives:

Product standard:

EN 60745-1:2009+A11:2010

EN 60745-2-1:2010

EN 60745-2-2:2010

EK9-BE-77(V3):2015; EK9-BE-87:2014; EK9-BE-88:2014

EK9-BE-89:2014; EK9-BE91:2015

EN 55014-1:2006/+A1:2009/+A2:2011

EN 55014-2:1997/+A1:2001/+A2:2008

According to the following European directive:

Machinery Directive: 2006/42/EC

EMC Directive: 2014/30/UE

RoHS Directive: 2011/65/UE

Supplier: Lechpol Electronics Leszek Sp.k.

Representative's name: Marek Puszekiel

Place and date of issue: Garwolin, Poland; 14.02.2021

INSTRUCȚIUNI PRIVIND SIGURANȚA









Citiți avertismentele anexate privind siguranța, avertismentele suplimentare privind siguranța și instrucțiunile. Nerespectarea acestora poate duce la electrocutare, incendii și/sau vătămări corporale.

Păstrați avertismentele și instrucțiunile pentru consultări ulterioare.

În avertismentele de mai jos, termenul "unealtă electrică" înseamnă unealtă care este alimentată de la rețea (cu cablu de alimentare) sau unealtă electrică alimentată din baterie (fără cablu).

Simboluri (Explicarea simbolurilor care apar pe unealtă, dacă este cazul)

	Citiți manualul de instrucțiuni.
	Risc de accidentare și/sau defecțiune și/sau deteriorarea produsului în caz de nerespectare a cerințelor privind siguranța.
	Risc de electrocutare. Verificați întotdeauna ca tensiunea sursei de alimentare să corespundă cu tensiunea de pe plăcuța cu specificații a produsului.
	Aparat clasa II – Izolație dublă – Nu aveți nevoie de priză cu pământare.
	Purtați echipament de protecție: mască pentru față, protecție pentru urechi și ochi.
	Purtați mănuși și cizme de protecție.
	Țineți-vă corpul departe de componentele în mișcare. Pericol. Ventilator rotativ. Țineți-vă mâinile și picioarele departe de orificii în timp ce unealta de grădină funcționează.
	Aveți grijă la obiectele care zboară către trecători. Țineți trecătorii la o distanță sigură față de unealta de grădină.
	Deconectați bateria înainte de întreținerea, curățarea sau de orice intervenție asupra produsului; sau dacă nu utilizați produsul. Deconectați cablul de alimentare de la priză dacă cablul sau prelungitorul sunt deteriorate sau tăiate în timpul funcționării. Deconectați cablul trăgând de ștecher, nu de cablu.
	Nu expuneți la intemperii. Nu utilizați în medii umede sau ude.

	Nu expuneți produsul la temperaturi extreme (mediu prea cald sau prea rece). Protejați de expunerea la lumina directă a soarelui.
	Temperatura maximă ambientală: 40°C. Încărcați întotdeauna bateria la o temperatură ambientală între +10°C și +40°C.
	Pericol de explozie! Protejați bateria împotriva căldurii și a focului. Nu aruncați bateria în foc. Nu o ardeți.
	Nu aruncați bateria în apă.
	Nu aruncați produsul în recipiente neadecvate.
	Colectare separată pentru bateria Li-Ion.
	Produsul este în conformitate cu standardele de siguranță europene.

Instrucțiuni generale de siguranță privind uneltele electrice

- Păstrați zona de lucru curată. Utilizați unealta de grădiniță doar la lumina zilei sau într-o lumină artificială bună.** Zonele dezordonate și iluminate slab pot provoca accidente.
- Nu utilizați unealta electrică în atmosfere explozive, cum ar fi prezența lichidelor inflamabile, gazelor sau prafului.** Uneltele electrice produc scântei care pot aprinde substanțele volatile.
- Țineți copiii și alte persoane departe, în timp ce utilizați unealta electrică.** Distragerea atenției poate duce la pierderea atenției asupra uneltei electrice.

Nu permiteți niciodată copiilor să utilizeze unealta.

Copiii trebuie supravegheați pentru a vă asigura că nu se joacă cu unealta.

Siguranța electrică

Înainte de a conecta unealta electrică la priză, asigurați-vă că tensiunea indicată pe aparat corespunde cu tensiunea de la priză.

- Ștecherul uneltei electrice trebuie să se potrivească cu priza. Este interzisă modificarea ștecherului. Este interzisă utilizarea prelungitoarelor la uneltele electrice legate la pământare.** Nemodificarea prizelor și a ștecherelor reduce riscul de electrocutare.
- Nu expuneți uneltele electrice la ploaie sau la medii umede.** În cazul în care intră apă în acestea, crește riscul de electrocutare.

- 3. Nu abuzați de cablurile de conectare. Nu folosiți cablul de alimentare la mutarea, tragerea unelei și nu trageți ștecherul din priză. Păstrați cablul de alimentare departe de surse de căldură, ulei, margini ascuțite sau părți în mișcare.** Cablurile deteriorate sau încurcate cresc riscul de electrocutare.
- 4. Dacă este necesar, utilizați un prelungitor potrivit pentru utilizarea în exterior.** Folosirea prelungitorului destinat funcționării în aer liber reduce riscul de electrocutare.
- 5. În cazul în care utilizarea unelei electrice în mediu umed este inevitabilă, este necesară utilizarea unui dispozitiv de protecție, cum ar fi un dispozitiv de curent rezidual (RCD).** Folosirea RCD reduce riscul de electrocutare.

Siguranța personală

- 1. Trebuie să fiți atent, să aveți grijă ce faceți și să fiți responsabil în timp ce utilizați unealta electrică. Nu folosiți unealta electrică când sunteți sub influența drogurilor, alcoolului sau a medicamentelor.** Un moment de neatenție în timpul utilizării aparatului poate cauza vătămări personale grave.
- 2. Folosiți echipament de protecție. Purtați întotdeauna ochelari de protecție.** Folosirea echipamentului de protecție cum ar fi masca de praf, pantofi anti-alunecare, cască, sau protecție pentru urechi, reduce riscul de vătămare.
- 3. Evitați pornirea accidentală. Înainte de conectarea la sursa de alimentare și/sau înainte de conectarea bateriei și înainte de ridicarea sau mutarea unelei, asigurați-vă că comutatorul unelei electrice este în poziția oprit.** Mutarea unelei electrice cu degetul pe comutator sau conectarea acesteia la rețeaua de alimentare în poziția pornit, poate provoca un accident.
- 4. Nu vă aplecați prea mult. Trebuie să stați ferm și să vă păstrați bine echilibrul.** Acest lucru vă permite un control mai bun asupra unelei electrice în situații neașteptate.
- 5. Îmbrăcați-vă corespunzător. Purtați haine adecvate (pantaloni lungi) și pantofi anti-derapanți. Nu purtați sandale sau pantofi deschiși.**
- 6. Nu purtați haine largi sau bijuterii. Țineți părul strâns, hainele și mănușile departe de părțile în mișcare.** Hainele largi, bijuteriile sau părul lung se pot agăța de părțile în mișcare.

Utilizarea și îngrijirea unelei electrice

- 1. Nu suprasolicitați unealta electrică. Utilizați o unealtă electrică în funcție de puterea necesară muncii efectuate.** Unealta electrică aleasă corect vă permite o utilizare sigură, la viteza nominală pentru care a fost proiectată.
- 2. Nu lăsați unealta electrică nesupravegheată în timp ce funcționează.**
- 3. Utilizați mânerul/mânerele suplimentare dacă sunt furnizate împreună cu unealta electrică. Pierderea controlului poate provoca vătămări corporale.**
- 4. Mențineți mânerul uscat, curat, fără urme de ulei sau grăsimi.**
- 5. Țineți unealta electrică de suprafețele de prindere izolate atunci când efectuați o operațiune în cazul în care accesoriul de tăiere poate intra în contact cu cablașele ascunse sau chiar cu cablul propriu.** Tăierea accesoriilor care conțin cabluri sub tensiune poate expune piesele metalice ale unelei electrice sub tensiune și poate electrocuta utilizatorul.
- 6. Nu utilizați unealta electrică dacă comutatorul nu pornește și nu oprește unealta.** Fiecare unealtă electrică care nu pornește sau nu se oprește este periculoasă și trebuie reparată.

7. **Deconectați ștecherul de la sursa de alimentare a uneltei electrice și/sau deconectați bateria înainte de orice setare, schimbare de piese sau depozitare.** Aceste mijloace de protecție reduc riscul unei porniri accidentale a uneltei electrice.
8. **Această unealtă nu poate fi folosită de copii cu vârsta de peste 8 ani și de persoane cu capacități fizice și mentale reduse sau cu lipsă de experiență sau cunoștință, dacă nu sunt supravegheați sau nu li se acordă instruire cu privire la folosirea aparatului în siguranță și dacă nu înțeleg pericolele pe care le implică utilizarea aparatului.**
9. **Unealta electrică nefolosită trebuie depozitată departe de copii și nu trebuie împrumutată persoanelor care nu cunosc unealta electrică sau care nu au citit instrucțiunile de utilizare ale uneltei electrice.** Unealta electrică este periculoasă când este folosită de o persoană fără experiență.
10. **Unealta electrică trebuie bine întreținută. Trebuie controlată alinierea sau jocurile pieselor în mișcare, deteriorarea pieselor și alți factori care pot avea influență în funcționarea uneltei electrice. Dacă găsim un defect, unealta electrică trebuie reparată înainte de a fi folosită din nou.** Cauza multor accidente este întreținerea necorespunzătoare a uneltei electrice.
11. **Uneltele de tăiere trebuie să fie ascuțite și curate.** Întreținerea părților ascuțite ale uneltelor de tăiere reduce riscul de blocare în material și ușurează folosirea uneltelor.
12. **Unealta electrică, echipamentul etc. trebuie să fie folosite în conformitate cu aceste instrucțiuni, ținând cont de tipul și condițiile de lucru.** Utilizarea uneltei electrice în alt mod decât este proiectată, poate duce la situații periculoase.

Repararea

1. **Repararea uneltei electrice trebuie efectuată de persoane calificate, care folosesc doar piese de schimb originale.** Acest lucru asigură o utilizare în siguranță a uneltei.

Utilizarea și întreținerea bateriei

1. **Nu încercați să deschideți bateria. Dacă bateria este deteriorată în orice fel, nu mai utilizați bateria și nu încercați să o reîncărcați.** Pericol de scurtcircuitare, electrocutare sau explozie.
2. **Protejați bateria împotriva oricărei surse de căldură (de ex. expunerea directă la soare, foc, radiator, etc.)** pentru a preveni orice deteriorare sau pericolul de explozie.
3. **Nu expuneți bateria la apă, umezeală sau frig.** Pericol de electrocutare.
4. **În cazul deteriorării sau utilizării necorespunzătoare a bateriei, pot fi eliberați vapori. Asigurați o ventilație adecvată și aer curat în zona de lucru.** Vaporii pot irita sistemul respirator.
5. **Reîncărcați doar cu încărcătorul specificat de producător.** Un încărcător adecvat pentru un anumit tip de baterie poate provoca un incendiu atunci când este utilizat la un alt tip de baterie.
6. **Utilizați uneltele electrice doar cu bateriile corespunzătoare.** Utilizarea altor baterii poate provoca rănire și incendii.
7. **Când bateria nu este utilizată, țineți-o departe de obiecte metalice, cum ar fi cleme de hârtie, monede, chei, cuie sau alte obiecte metalice mici, care pot face o conexiune de la un terminal la altul.** Scurtcircuitarea bornelor bateriei poate provoca arsuri sau incendii.

- 8. În condiții de exploatare abuzivă, se poate scurge lichid din baterie. Evitați contactul cu lichidul. În cazul în care se produce accidental contactul, spălați cu apă. În cazul contactului lichidului cu ochii, solicitați ajutor medical suplimentar.** Lichidul scurs din baterie poate provoca iritații sau arsuri.
- 9. Nu utilizați baterii deteriorate sau modificate.** Acestea se pot comporta într-un mod imprevizibil, rezultând efecte periculoase (ardere, explozie, vătămări corporale).
- 10. Asigurați-vă că comutatorul este în poziția oprit înainte de introducerea bateriei.** Introducerea bateriei în unealtă când comutatorul este în poziția pornit, poate provoca probleme. Pericol de accidentare.
- 11. Încărcați bateria doar la o temperatură ambientală între +10°C și +40°C. Depozitați bateria într-un loc uscat, protejat de frig, unde temperatura nu depășește +40°C.**

Utilizarea și întreținerea încărcătorului

- 1. Nu încercați să deschideți sau să dezasamblați încărcătorul. Dacă acesta a fost scăpat sau este deteriorat, nu îl mai utilizați și nu încercați să îl reparați.** Contactați un service autorizat sau o persoană calificată pentru reparații, pentru a evita orice pericol pentru utilizator, sau reciclați-l corespunzător.
- 2. Protejați încărcătorul împotriva oricărei surse de căldură (de ex. expunerea directă la soare, foc, radiatoare) pentru a preveni deteriorarea acestuia.**
- 3. Nu expuneți încărcătorul la apă, umezeală sau frig.** Pericol de electrocutare.
- 4. Dacă cablul de alimentare sau ștecherul sunt deteriorate, nu mai utilizați încărcătorul până când este reparat de o persoană calificată. Dacă cablul de alimentare este deteriorat, acesta trebuie înlocuit de producător sau de către un centru de service autorizat de producător, pentru a evita pericolul.** Pericol de electrocutare.
- 5. Utilizați doar încărcătorul furnizat împreună cu unealta sau același model de încărcător pentru a încărca bateria.** Utilizarea altui tip de încărcător crește riscul de electrocutare, vătămări corporale și deteriorări.
- 6. Nu încercați niciodată să încărcați baterii care nu sunt reîncărcabile.** Pericol de explozie.
- 7. Utilizați încărcătorul la o temperatură ambientală între +10°C și +40°C. Depozitați încărcătorul într-un loc uscat, protejat de frig, unde temperatura nu depășește +40°C.**
- 8. Încărcătorul poate fi utilizat doar în interior. Puneți încărcătorul pe o suprafață solidă, netedă, plată și departe de materiale inflamabile atunci când reîncărcați bateria.**
- 9. Nu încărcați bateria într-un mediu umed.** Încărcătorul și bateria se pot încălzi în timpul încărcării.

Avertismente suplimentare privind siguranța pentru foarfeca electrică pentru gard viu

- **Țineți-vă corpul departe de lamele de tăiere. Nu îndepărtați materialul tăiat din materialul care urmează să fie tăiat atunci când lamele se mișcă. Asigurați-vă că unealta este oprită când curățați materialul blocat.** Un momente de neatenție în timpul utilizării unelei poate duce la vătămări corporale grave.
- **Transportați unealta electrică de mâner, cu lamele de tăiere oprite. Când transportați sau depozitați unealta electrică, puneți întotdeauna capacul de protecție pe lame.** Manipularea corectă a unelei electrice va reduce riscul de rănire din cauza lamelor.
- **Nu prindeți de lama foarfecii pentru gard viu.**

- **Țineți ferm unealta electrică de mâner cu ambele mâini (dacă este posibil) și țineți-vă echilibrul. Unealta poate fi ghidată mai bine dacă o țineți cu ambele mâini.**
- **Lama se mai mișcă câteva secunde după oprirea unelei electrice. Așteptați întotdeauna ca lama să se oprească complet înainte să puneți jos unealta electrică.**
- **Verificați gardul viu și tufișurile de obiecte străine, cum ar fi sârmele. Îndepărtați-le înainte de a utiliza unealta electrică.**
- **Țineți-vă mâinile și picioarele departe de zona de tăiere.**
- **Asigurați-vă că nu sunt oameni sau animale pe o rază de 5 metri față de zona de tăiere.**
- **Dacă utilizați un mijloc de susținere pentru a vă ridica de la sol, asigurați-vă că este stabil și că nu vă puteți răsturna – nu vă întindeți peste gard.**
- **Nu utilizați unealta electrică fără să aveți o protecție pe lamă.** Capacul lamei protejează utilizatorul de resturile aruncate în timpul funcționării.
- **Foarfeca pentru gard viu este proiectată pentru a fi utilizată dor în exterior.** Nu o utilizați în interior.
- **Opriti-vă imediat din a utiliza unealta dacă aceasta începe să vibreze anormal, să scoată fum sau dacă auziți zgomote ciudate.**

Riscuri reziduale

Chiar și atunci când unealta electrică este utilizată conform instrucțiunilor, nu este posibil să eliminați toți factorii de risc rezidual. Următoarele pericole pot apărea în legătură cu unealta electrică:

- Dacă nu purtați mască pentru praf, plămâni pot fi afectați.
- Dacă nu purtați protecție pentru urechi, auzul poate fi deteriorat.
- Deficiențe de sănătate rezultate din vibrațiile emise, în cazul în care unealta electrică este utilizată o perioadă mai lungă de timp sau nu este gestionată în mod adecvat și întreținută în mod corespunzător.
- Accidentări și daune materiale datorate accesoriilor rupte care opresc brusc unealta.

Avertisment!



Această unealtă electrică produce un câmp electromagnetic în timpul funcționării. Acesta poate, în anumite circumstanțe, să interfereze cu implanturile medicale active sau pasive. Pentru a reduce riscul unor vătămări grave, se recomandă ca persoanele care au implanturi medicale să consulte medicul și producătorul implantului înainte de a folosi această unealtă electrică.

INFORMAȚII PRIVIND UNEALTA ELECTRICĂ

Utilizarea prevăzută

Această foarfecă electrică este destinată tăierii gardului viu și a tufișurilor.

Utilizați unealta electrică doar în scopul prevăzut. Orice altă utilizare este considerată a fi un caz de utilizare incorectă. Utilizatorul/proprietarul acestei unele electrice este responsabil pentru daunele cauzate de manipularea necorespunzătoare a unelei electrice.

Date tehnice

Acumulator	21,5 V; 2 Ah, Li-Ion (RB-2001)	
Timp de încărcare	1 – 1,5 ore	
Încărcător AC (RB-2001-CH)	Intrare	220 – 240 V; 50/60 Hz
	Ieșire	21,5 V; 2,2 A
Timp de funcționare	Aprox. 0,5 oră	
Număr percuții fără sarcină	1200 spm	
Lungime lamă	520 mm	
Distanța dintre dinți	14 mm	
Greutate	2,5 kg	
Setul include	Protecție lamă, manual de utilizare	
Nivel de presiune sonoră L_{PA}	81,4 dB(A), K= 3 dB(A)	
Nivel de putere sonoră L_{WA}	92,4 dB(A), K= 3 dB(A)	
Vibrație la nivelul mâinii	2,401 m/s ² K=1,5 m/s ²	

Nivel vibrații

Nivelul emisiilor de vibrații specificat în acest manual a fost măsurat în conformitate cu un test standard din EN 60745; acesta poate fi utilizat pentru a compara o unealtă cu alta și pentru o evaluare preliminară a expunerii la vibrații atunci când se utilizează instrumentul pentru aplicațiile menționate.

- Utilizarea unelei pentru aplicații diferite, sau cu accesorii diferite sau întreținute necorespunzător poate crește semnificativ nivelul de expunere.
- Momentele în care unealta este oprită sau când funcționează, dar nu execută efectiv, poate reduce semnificativ nivelul de expunere. Identificați măsuri suplimentare de siguranță pentru a proteja utilizatorul de efectele vibrațiilor, cum ar fi: întreținerea unelei și a accesoriilor, mențineți mâinile încălzite, organizați spațiul de lucru.

FUNȚIONARE



Notă: Bateria este încărcată parțial. Pentru a asigura o funcționare adecvată a unelei electrice, bateria trebuie să fie încărcată complet înainte de prima utilizare.

Nivel baterie

Pentru a verifica nivelul bateriei, apăsați butonul din spatele bateriei.

- Când bateria este încărcată complet, toate cele trei LED-uri sunt aprinse.
- Când bateria este pe jumătate goală, două LED-uri sunt aprinse.
- Când bateria este descărcată, doar un LED este aprins. Încărcați bateria imediat.

Încărcarea

- Puneți încărcătorul AC pe o suprafață plană și stabilă la aproximativ 1 m distanță față de priză.
- Scoateți bateria din unealta electrică. Apăsați și țineți apăsat butonul de eliberare al bateriei (7) și în același timp glisați bateria.
- Glisați bateria în încărcătorul AC până când se blochează.
- Conectați încărcătorul AC la priză.
- Când bateria este încărcată complet, scoateți-o din încărcătorul AC și puneți-o înapoi în unealta electrică.

Indicatori încărcare

Încărcătorul AC are indicatori de încărcare care indică starea procesului de încărcare:

LED	Stare
Roșu	Încărcare baterie în curs
Verde	Încărcare baterie terminată, baterie încărcată complet

- Durează aproximativ 1,5 ore pentru încărcarea completă a bateriei.
- Încărcătorul AC și bateria se pot încălzi în timpul încărcării. Este un fenomen normal.
- Când unealta electrică nu este utilizată, se recomandă să încărcăți bateria la fiecare trei luni.
- Când observați că performanța unelei electrice scade, reîncărcați bateria.

Montarea și demontarea protecției lamei



AVERTISMENT. Este interzis să utilizați unealta electrică fără să fixați bine protecția lamei. Pericol de accidentări grave!

Pentru a monta protecția lamei, respectați instrucțiunile de mai jos:

- Glisați protecția lamei pe corpul unelei electrice astfel încât protecția lamei să intre în creștătura unelei electrice.
- Fixați protecția lamei cu șurubul inclus.

Măsurile de siguranță

- Dinții fișii ai lamei au puncte extinse cu capete rotunjite pentru a reduce șansele de rănire în cazul contactului accidental.
- Lama fixă este mai lungă decât lama mobilă pentru a vă proteja în cazul unui recul atunci când din neatenție face contact cu peretele sau cu gardul.
- Comutatorul de siguranță (3) și comutatorul de pornire/oprire (6) trebuie acționate împreună pentru a porni motorul. Acest lucru asigură că ambele mâini sunt utilizate pentru a controla unealta electrică.
- Dacă presiunea pe unul din comutatoare este eliberată, unealta electrică se oprește imediat.

Manipularea foarfecii pentru gard viu

Pentru a asigura funcționarea în siguranță și pentru a reduce riscul accidentărilor este necesar să țineți unealta electrică în mod corespunzător: țineți mânerul frontal cu o mână, iar de celălalt mâner cu cealaltă mână. Manipulați unealta electrică conform instrucțiunilor de mai sus.

Pornirea și oprirea uneltei electrice

- Apăsați prima dată comutatorul de siguranță (3), apoi apăsați comutatorul de pornire/oprire (6) – unealta electrică se pornește. Continuați să apăsați ambele butoane pentru a ține unealta electrică pornită.
- Eliberați unul dintre comutatoare pentru a opri unealta electrică.

Sfaturi pentru tundere

- În afară de gardurile vii, unealta electrică poate fi folosită și pentru tunderea tufișurilor.
- Dinții rotativi opuși taie pe ambele părți și de aceea puteți tunde în ambele direcții.
- Gardul viu trebuie să fie mai larg în partea de jos decât în partea de sus. Acest lucru va îmbunătăți pătrunderea luminii, păstrând gardul sănătos. Dacă este posibil, tăiați ambele părți ale gardului.
- Cel mai bun efect de tăiere este obținut atunci când țineți lama la un unghi de aprox. 15°.
- Partea laterală a gardului este tăiată utilizând mișcări curbate de jos în sus. Lama nu trebuie forțată să taie prea adânc. Tăiați ușor pe suprafața gardului viu.
- Când tăiați partea superioară a gradului viu, tăiați departe de dumneavoastră, dar nu vă aplecați peste gard. Este mai indicat și mai sigur să vă mișcați în jurul gardului și să tăiați până unde ajungeți astfel încât să stați pe ambele picioare tot timpul. Nu lăsați lamele să intre în contact cu gardul de sârmă.

MENTENANȚĂ



Înainte de curățare și întreținere, opriți întotdeauna unealta electrică și scoateți bateria..

Curățați carcasa în mod regulat cu un material textil moale, de preferat după fiecare utilizare. Asigurați-vă că fantele de ventilație nu sunt pline cu praf sau murdărie. Îndepărtați petele persistente utilizând un material textil umezit, cu detergent. Nu utilizați solvenți, cum ar fi benzină, alcool, amoniac, etc. Aceste chimicale vor deteriora componentele sintetice.

Curățați unealta electrică înainte de depozitare. Depozitați foarfeca electrică pentru gard viu cu dispozitivul de protecție al lamei fixat pe lamă. Depozitați unealta electrică, manualul de utilizare și accesoriile în ambalajul original. Depozitați produsul într-un loc uscat și curat protejat de praf și păstrați-l departe accesul copiilor. Nu depozitați produsul la temperaturi sub 0°C. Nu puneți sau depozitați niciun obiect pe unealta electrică.

Condiții speciale de transport al bateriei

Bateriile Litium-Ion din unele aparate electrice sunt supuse cerințelor privind mărfurile periculoase. La pregătirea instrumentului care urmează să fie expediat, este obligatorie consultarea unui specialist în materiale periculoase. Respectați, de asemenea, orice reglementări naționale / locale care ar putea fi mai detaliate. Acoperiți cu bandă borney sau mascați-le și împachetați bateria astfel încât să nu se miște în ambalaj.

Produsul și manualul de utilizare pot fi modificate. Specificațiile pot fi modificate fără o notificare prealabilă.

AFLĂ MAI MULTE

Pentru mai multe informații despre acest dispozitiv vizitați: www.rebelelectro.com.

Citiți manualul de utilizare cu atenție înainte de a utiliza dispozitivul.

Vizitați site-ul web www.rebelelectro.com pentru mai multe produse și accesorii.



Romania

Reciclarea corectă a acestui produs

(reziduuri provenind din aparatura electrică și electronică)



Marcajele de pe acest produs sau menționate în instrucțiunile sale de folosire indică faptul că produsul nu trebuie aruncat împreună cu alte reziduuri din gospodărie atunci când nu mai este în stare de funcționare. Pentru a preveni posibile efecte dăunătoare asupra mediului înconjurător sau a sănătății oamenilor datorate evacuării necontrolate a reziduurilor, vă rugăm să separați acest produs de alte tipuri de reziduuri și să-l reciclați în mod responsabil pentru a promova re folosirea resurselor materiale. Utilizatorii casnici sunt rugați să ia legătura fie cu distribuitorul de la care au achiziționat acest produs, fie cu autoritățile locale, pentru a primi informații cu privire la locul și modul în care pot depozita acest produs în vederea reciclării sale ecologice. Utilizatorii instituționali sunt rugați să ia legătura cu furnizorul și să verifice condițiile stipulate în contractul de vânzare. Acest produs nu trebuie amestecat cu alte reziduuri de natură comercială.

Distribuit de Lechpol Electronic SRL, Republicii nr. 5, Resita, CS, ROMANIA.

Rebel
TOOLS

www.rebelelectro.com