

Rebel

TOOLS

ANGLE GRINDER

USER MANUAL

PL

DE

EN

RO

CS

ES

GR

HU

LT

RU

SK

Multilanguage
manual available at:
www.rebelectro.com



model: RB-1020

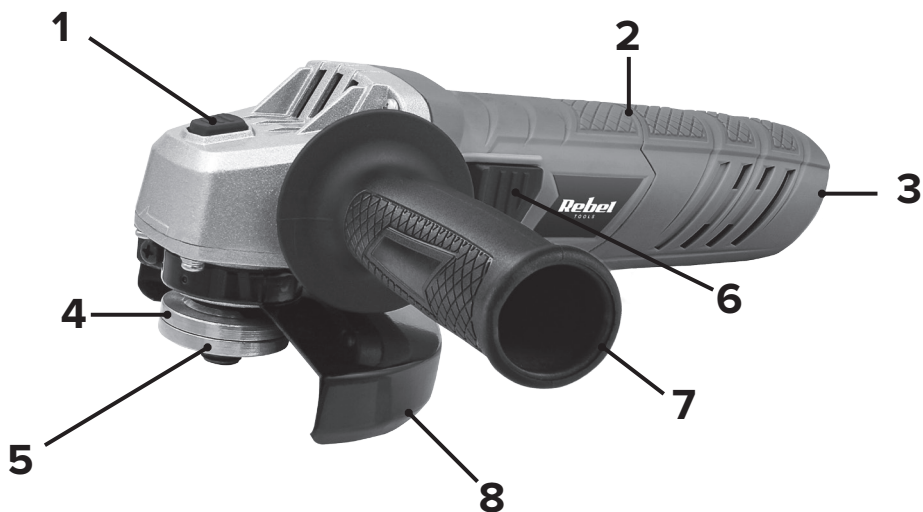

	PL	DE	EN	RO
1	Przycisk blokady wrzeciona	Spindelknopf	Spindle lock button	Buton blocare ax
2	Rękojeść	Griff	Grip	Mâner
3	Przewód zasilający	Netzkabel	Power cord	Cablu de alimentare
4	Kołnierz wewnętrzny	Innenflansch	Inner flange	Fianșa interioară
5	Nakrętka mocująca	Spannmutter	Lock nut	Piuliță de blocare
6	Włącznik	EIN/AUS Schalter	ON/OFF switch	Comutator pornire/oprire
7	Rękojeść boczna	Zusatzhandgriff	Side handle	Mâner lateral
8	Ostona tarczy	Schutzhaube	Wheel guard	Apărătoare de protecție

	CS	ES	GR	HU
1	Tlačítko blokády vřetene	Botón de bloqueo del husillo	Κουμπί ασφάλισης άξονα	Főorsó reteszelő gomb
2	Rukojeť	Mango	Λαβή	Markolat
3	Napájecí kabel	Cable de alimentación	Καλώδιο τροφοδοσίας	Tápkábel
4	Vnitřní příruba	Brida interior	Εσωτερική φλάντζα	Belső karima
5	Montážní matice	Tuerca de fijación	Κλειδί ασφαλείας	Rögzítő anyag
6	Přepínač	Interruptor	Διακόπτης ON / OFF	Kapcsológomb
7	Boční rukojeť	Mango lateral	Πλευρική λαβή	Oldalsó markolat
8	Ochrana kotouče	Protector del disco	Προστασία τροχού	Védőburkolat

	LT	RU	SK
1	Sukčio blokavimo mygtukas	Кнопка стопора шпинделя	Aretačné tlačidlo vřetena
2	Rankena	Рукоятка	Rukoväť
3	Maitinimo laidas	Кабель питания	Napájací kábel
4	Vidinis flanšas	Опорный фланец	Upínacia príruba
5	Tvirtinimo veržlė	Гайка крепления	Upínacia matica
6	Jungiklis	Включатель	Spínač Zap./Vyp.
7	Šoninis laikiklis	Боковая рукоятка	Pridavná rukoväť
8	Disko apsauga	Защитный кожух круга	Ochranný kryt

OTÁZKY BEZPEČNOSTI









Přečtěte si příložená bezpečnostní upozornění, další bezpečnostní upozornění a návod. Nedodržení bezpečnostních upozornění a návodu může vést k úrazu elektrickým proudem, požáru a/nebo vážnému zranění.

Ušchovejte bezpečnostní upozornění a návod pro budoucnost.

Výraz „elektronářadí“, který se používá v této příručce, se týká elektronářadí poháněného elektrickou energií ze sítě (napájecím kabelem) a elektronářadí napájeného bateriemi (bez napájecího kabelu).

Symboly (*Vysvětlení symbolů na elektronářadí, pokud se vyskytují*)

	Přečtěte si návod k použití.
	Označuje riziko poranění, smrti nebo poškození elektronářadí, pokud nedodržíte pokyny uvedené v návodu.
	Nebezpečí úrazu elektrickým proudem.
	Proměnná elektronická rychlost.
	Otáčky, vlevo / vpravo.
	Pouze pro použití v místnosti.
	V případě poruchy není transformátor nebezpečný.
	Elektronářadí třídy II - Dvojitá izolace - Nemusíte používat uzemněné zástrčky.
	Nevystavujte působení povětrnostních podmínek. Nepoužívejte ve vlhkém prostředí.
	Nevystavujte elektronářadí extrémním teplotám (příliš vysokým nebo příliš nízkým hodnotám). Chraňte před přímým slunečním světlem.
	Používejte osobní ochranné prostředky: masku proti prachu, ochranná sluchátka a ochranné brýle.
	Používejte ochranné rukavice a ochrannou obuv.
	Držte části těla mimo pohyblivé části elektronářadí.
	Ujistěte se, že se děti, jiné osoby a zvířata nachází v bezpečné vzdálenosti od elektronářadí a pracovního místa.

	<p>Před údržbou, čištěním nebo při pokud elektronářadí nepoužíváte, odpojte elektronářadí od zdroje napájení.</p> <p>Odpojte napájecí kabel síťové nabíječky, pokud byl během používání poškozen napájecí kabel. Uchopte a zatáhněte za zástrčku, nikdy za kabel.</p>
	<p>Nevyhazujte výrobek do nevhodných nádob.</p>
	<p>Selektivní sbírka lithium-iontových baterií.</p>
	<p>Výrobek splňuje požadavky příslušných bezpečnostních norem uvedených ve směrniciích EU.</p>
	<p>Nebezpečí výbuchu! Chraňte baterii před zdroji tepla a ohněm. Nevhazujte baterii do ohně. Nepodpalujte.</p>
	<p>Nevkládejte baterii do vody.</p>
	<p>Maximální teplota okolí: 40°C/45°C. Baterii vždy nabíjejte při okolní teplotě +10°C až +40°C.</p>

Obecné bezpečnostní předpisy pro elektronářadí

1. **Udržujte místo práce čisté a dobře osvětlené.** Nepořádek na pracovišti nebo neosvětlený pracovní prostor může vést k nehodám.
2. **Nepoužívejte toto elektronářadí v prostředí s nebezpečím výbuchu, například v místě v němž se nachází hořlavé kapaliny, plyny nebo prach.** Při použití nástroje vznikají jiskry, které mohou způsobit vznícení.
3. **Při používání elektronářadí se ujistěte, že se děti a jiné osoby nachází v bezpečné vzdálenosti.** Rozptýlení může mít za následek ztrátu kontroly nad elektronářadím.

*Děti by neměly používat elektronářadí.
Nedovolte dětem hrát s elektronářadím.*

Elektrická bezpečnost

Před připojením elektronářadí zkontrolujte kompatibilitu vstupního napětí zásuvky a elektronářadí.

1. **Zástrčka elektronářadí musí odpovídat zásuvce. Zástrčku nikdy neměňte. Pro elektronářadí s ochranným uzemněním nepoužívejte adaptéry.** Nezměněné zástrčky a odpovídající zásuvky snižují riziko úrazu elektrickým proudem.
2. **Zabraňte kontaktu s uzemněnými povrchy, jako jsou potrubí, radiátory, sporáky a chladničky.** Riziko úrazu elektrickým proudem je větší, je-li tělo uživatele uzemněno.
3. **Elektronářadí musí být chráněno před deštěm a vlhkostí.** Vniknutí vody do elektronářadí zvyšuje riziko úrazu elektrickým proudem.

4. **Nikdy nepřenášejte elektronářadí, přidržujíc jej za kabel, používajíc kabel pro zavěšení elektronářadí; nevytahujte zástrčku ze zásuvky za kabel. Chraňte kabel před vysokými teplotami, udržujte jej mimo dosah oleje, ostrých hran nebo pohyblivých částí elektronářadí.** Poškozené nebo zapletené šňůry zvyšují riziko úrazu elektrickým proudem.
5. **Pokud je napájecí kabel poškozen, musí být vyměněn pouze u výrobce nebo kvalifikovaným servisním střediskem.**
6. **Pokud používáte elektronářadí venku, použijte prodlužovací kabel určený pro venkovní použití.** Používání správného prodlužovacího kabelu snižuje riziko úrazu elektrickým proudem.
7. **Je-li nutné použít prodlužovací kabel, věnujte pozornost odpovídajícímu materiálu a průřezu kabelu.** Použití nevhodného prodlužovacího vodiče může vést k náhlému poklesu napětí a následnému poškození elektronářadí.
8. **Pokud se ve vlhkém prostředí nelze vyhnout práci s elektronářadím, použijte ochranný vypínač s proudovým chráničem (RCD).** Použití vypínače s proudovým chráničem snižuje riziko úrazu elektrickým proudem.

Bezpečnost osob

1. **Při používání elektronářadí je třeba zachovat mimořádnou opatrnost a všechny činnosti provádět pečlivě a opatrně. Nepoužívejte elektronářadí, jste-li unavení, pod vlivem omamných látek, alkoholu nebo léků.** Chvilka nepozornosti při práci s elektronářadím může vést k vážnému zranění.
2. **Používejte osobní ochranné pomůcky. Vždy používejte ochranné brýle.** Ochranná zařízení, jako je prachová maska, boty s protiskluzovou podrážkou, ochranná přilba nebo ochranné brýle používané za odpovídajících podmínek, snižují riziko zranění.
3. **Vyvarujte se neúmyslného spuštění elektronářadí. Před připojením k napájecímu zdroji a/nebo akumulátoru, uchopením nebo přenesením elektronářadí se ujistěte, že je vypnuté.** Pokud držíte prst na spínači, když přenášíte elektronářadí nebo jej připojujete k napájecímu zdroji, vzniká riziko úrazu.
4. **Před zapnutím elektronářadí odstraňte veškeré nastavovací nástroje nebo tlačítka.** Nástroj nebo klíč nacházející se pohyblivých částech elektronářadí může způsobit zranění osob.
5. **Vyhnete se nepřírozeným pracovním pozicím. Udržujte stabilní pozici a udržujte rovnováhu.** Tím se zajistí lepší ovládání elektronářadí v nečekaných situacích.
6. **Při práci s elektronářadím nezapomeňte nosit vhodné oblečení. Nenoste volné oblečení nebo šperky. Ujistěte se, že vlasy, oblečení a rukavice jsou mimo pohybující se části elektronářadí.** Volné oblečení, šperky nebo dlouhé vlasy mohou být zachyceny v pohyblivých částech.
7. **Je-li možné k elektronářadí připojit externí odsávací zařízení, ujistěte se, že je správně připojeno a zda bude použito vhodným způsobem.** Použití zařízení na odsávání prachu může snížit nebezpečí spojená s prachem.

Správný provoz a práce elektronářadí

1. **Nepřetěžujte elektronářadí. Používejte pouze elektronářadí určené pro plánovanou práci.** Správně zvoleným elektronářadím se v daném výkonovém rozsahu pracuje lépe a bezpečněji.

2. Během provozu nenechávejte elektronářadí bez dozoru.
3. Používejte pomocné rukojeti, pokud jsou součástí elektronářadí . Ztráta kontroly nad elektronářadím může způsobit zranění osob.
4. Udržujte úchyty a rukojeť elektronářadí čisté a ujistěte se, že jsou suché, bez nečistot, zejména olejí a tuků.
5. Během práce, při níž se může řezací zařízení dostat do styku se skrytými vodiči nebo napájecím kabelem, držte elektronářadí za izolované uchopovací plochy. Kontakt řezacího zařízení s kabelem pod napětím může způsobit, že odkryté kovové části nářadí budou pod napětím, což může vést k úrazu operátora elektrickým proudem.
6. Pokud vypínač nepracuje správně, okamžitě přestaňte používat elektronářadí. Elektronářadí, které nelze zapnout nebo vypnout, je nebezpečné a mělo by být opraveno.
7. Před přistoupením k regulaci elektronářadí, výměně nástavců nebo ukončením používání elektronářadí, odpojte elektronářadí od zdroje energie a/nebo odpojte baterii. Výše uvedená bezpečnostní opatření mohou zabránit náhodnému zapnutí elektronářadí.
8. Tato zařízení smí používat děti mladší 8 let a osoby s omezenými fyzickými, smyslovými nebo duševními schopnostmi, stejně jako osoby, které nemají žádné zkušenosti a nejsou seznámeny se zařízením, pokud je zajištěn dohled nebo školení týkající se používání zařízení takovým způsobem, aby rizika s tím spojená byla srozumitelná.
9. Elektronářadí držte mimo dosah dětí a nedovoďte, aby byly elektronářadí provozovány osobami, které nejsou se zařízením obeznámeny, nebo neznají níže uvedené pokyny. Elektronářadí představuje hrozbu pro osoby, které nejsou s tímto zařízením obeznámeny.
10. Nezapomeňte řádně udržovat elektronářadí. Je nezbytné pravidelně kontrolovat, zda pohyblivé části pracují správně, zda nejsou zablokovány, popraskané nebo poškozené způsobem, který by mohl negativně ovlivnit funkci elektronářadí. V případě poškození nechte elektronářadí opravit. Mnoho nehod je důsledkem nesprávné údržby elektronářadí.
11. Zajistěte správnou ostrost a čistotu řezných nástrojů. Správně udržované řezné nástroje jsou snadněji ovladatelné a pravděpodobnost jejich zaseknutí je mnohem menší.
12. Elektronářadí, příslušenství, pomocné nářadí atd. by měly být používány v souladu s následujícími doporučeními, s ohledem na podmínky a typ provedené práce. Použití elektronářadí pro práci, která není v souladu s jejich určeným použitím, může vést k nebezpečným situacím.

Dodatečná bezpečnostní upozornění pro brusky

- Používejte pouze kotouče určené pro konkrétní brusku a kryt určený pro příslušnou brusku. Kotouče, které nejsou určeny pro dané elektronářadí, nemohou být dostatečně chráněny a nejsou bezpečné.
- Používejte pouze pracovní příslušenství doporučené výrobcem. Použití jiných pracovních nástrojů může vést k riziku zranění těla a elektronářadí. Ne každý pracovní nástroj, který lze připojit k elektrickému nástroji, zajišťuje bezpečný provoz. Musí splňovat konkrétní podmínky:

- **Jmenovitá pracovní rychlost používaných pracovních nástrojů musí být nejméně rovna maximální provozní rychlosti elektronářadí.** Použití nástrojů, které nejsou přizpůsobené pro práci s takovou rychlostí, může způsobit jejich prasknutí a rozptýlení.
- **Průměr a tloušťka kotouče musí být vhodné pro elektronářadí.** Nedostatečná velikost pracovního příslušenství ztěžuje správné vedení a ovládání elektronářadí.
- **Velikost montážního otvoru pro kotouče, příruby a další příslušenství musí odpovídat vřetenu brusky.** Pracovní příslušenství, které nepasují do upevňovacích prvků elektronářadí, nebudou vyvážené, způsobí nadměrné vibrace a vedou ke ztrátě kontroly nad elektronářadím.
 - **Neřežte obrobky o tloušťce větší než maximální hloubka řezu pilového kotouče.**
- **Síťový kabel udržujte mimo dosah rotujících pracovních příslušenství.** Pokud ztratíte kontrolu nad nářadím, síťový kabel může být přeseknutý nebo vtažený a vaše dlaň nebo celá ruka se mohou dostat do rotujícího pracovního příslušenství.
- **Před zahájením práce se ujistěte, že obrobek neobsahuje žádné překážky, jako jsou hřebíky nebo šrouby.** Je-li to nutné, odstraňte je.
- **Před zahájením práce se ujistěte, že je pod obrobkem volný prostor,** aby pilový kotouč nenarazil na podlahu, pracovní stůl atd.
- **Pokud je to možné, držte elektronářadí pevně oběma rukama a udržujte stabilní pozici těla.** Elektronářadí je nejjednodušší ovládat oběma rukama. V případě zablokování kotouče se mohou vyskytnout vysoké reakční momenty.
- **Upevněte dobře obrobek. Nikdy nedržte obrobek v ruce, na nohách nebo opřený o své tělo.** Umístění obrobku do upínacího zařízení nebo svěráku zajistí větší bezpečnost a stabilitu než držení v ruce. Nestabilní poloha obrobku může vést ke ztrátě kontroly nad elektronářadím a následnému zranění.
- **Udržujte ruce a jiné části těla mimo dosah práce brusky. Nedávejte ruce pod obrobek.** Při kontaktu s pilovým kotoučem hrozí nebezpečí zranění.
- **Před přiložením elektronářadí na obrobek jej spusťte a nechte jej dosáhnout maximální rychlosti.** V opačném případě může se pracovní nářadí zablokovat v obrobku a způsobit odskok.
- **Nevyvíjejte příliš velký tlak na elektronářadí.**
- **Nevyvíjejte boční tlak na kotouč.**
- **Vyhnete se oblasti před a za rotujícím kotoučem.** Přesouvání kotouče v obrobku směrem od sebe může způsobit, že v případě zpětného rázu nářadí s rotujícím kotoučem odskočí směrem k uživateli.
- **K elektronářadí musí být bezpečně připevněn ochranný kryt kotouče.** Ochranný kryt musí být namontován pod takovým úhlem, aby chránil operátora před úlomky, náhodným dotykem s kotoučem, jak rovněž jiskrami, které by mohly vznítit oděv.
- **Pokud má kryt známky poškození, odevzdejte elektronářadí do autorizovaného servisu k opravě.**
- **VŽDY používejte kotouče určené pro plánovanou práci (např. nebruste kotoučem určeným pro řezání) a materiál obrobku.**
- **Používání poškozených kotoučů je zakázáno. Před každým použitím zkontrolujte, zda nejsou disky poškozené, rozbítené nebo rozvrstvené.** V takovém případě vyměňte kotouč za nový.
- **Před spuštěním brusky zkontrolujte, zda je kotouč správně připevněn, zda se otáčí volně a neblokuje se o kryt.**

- **Nedotýkejte se kotouče ihned po dokončení práce, protože může být horký. Stejně tak při vyjímání příslušenství z vřetene nasadte ochranné rukavice, abyste mohli kotouč chytit. Kotouč může být po dlouhodobém používání horký.** Vyhýbejte se kontaktu s pokožkou. Nebezpečí popálení.
- **Elektronářadí nepřenášejte, pokud je zapnuté.** Při náhodném kontaktu může pracovní nástroj roztrhat oděv a proniknout do těla.
- **Pokud elektronářadí spadne, zkontrolujte, zda nedošlo k jeho poškození.** Pokud zjistíte jakékoliv známky poškození, vyměňte poškozené díly.
- **Nedotýkejte se obrobku ihned po dokončení práce, protože může být horký. Vždy používejte ochranné rukavice.**
- **Počkejte, až bude kotouč úplně v klidu, než odložíte elektronářadí.**
- **Pravidelně čistěte ventilační otvory elektronářadí.** Ventilátor motoru nasává prach do pouzdra elektronářadí a nadměrné nahromadění prachu vytváří elektrické nebezpečí.
- **Některé obráběné materiály mohou obsahovat toxické chemikálie.** Vyhněte se vdechování prachu a kontaktu s pokožkou.

Zpětný ráz a související varování

Odskok je náhlou reakcí elektronářadí na zablokování nebo překážku rotujícího nářadí. Zaseknutí nebo zablokování vede k náhlému zastavení rotujícího pracovního nástroje. Nekontrolované elektronářadí díky tomu odskočí v opačném směru ke směru otáčení pracovního nástroje.

Pokud se například pilový kotouč v obrobku zablokuje nebo uvízne, okraj pilového kotouče ponořený do materiálu se může zablokovat a způsobit jeho vypadnutí nebo odskok. Pohyb pilového kotouče (ve směru obsluhující osoby nebo od ní) závisí na směru pilového kotouče v místě zablokování.

Odskok je důsledkem nesprávného nebo špatného použití elektronářadí. Lze mu předejít dodržováním příslušných bezpečnostních opatření uvedených níže:

- **Elektronářadí držte pevně a tělo i ruce udržujte v pozici, umožňující zmírnit odskok. Pokud je v sadě elektronářadí připojena pomocná rukojeť, vždy ji používejte k udržení co největšího vlivu při zpětném odsroku nebo při uvolnění točivého momentu během spouštění.** Osoba pracující s elektronářadím může zvládnout trhání a jev odskoku dodržováním příslušných bezpečnostních opatření.
- **Nikdy nedržte ruce v blízkosti rotujících pracovních nástrojů.** Pracovní nástroj může v důsledku odskoků zranit ruku.
- **Zdržujte se mimo zónu dosahu, ve které se nářadí pohybuje během zpětného odskoků.** Následkem odskoků se nářadí pohybuje v opačném směru k pohybu pilového plátku v místě zablokování.
- **Buďte zvlášť opatrní při zpracování rohů, ostrých hran atd. Zabraňte poskakování nebo blokování pracovních nástrojů.** Otáčející se pracovní nástroj je citlivější na uvíznutí při obrábění rohů, ostrých hran nebo při odražení.

Další hrozby

I když se elektronářadí používá podle doporučení, nelze všechny rizikové faktory (částečné) vyloučit. Následující rizika se týkají konstrukce elektronářadí:

- Poškození plic, pokud není používána maska proti prachu.

- Poškození sluchu, pokud nejsou použity chrániče sluchu.
- Škody na zdraví vyplývající z emisí vibrací, pokud je elektronářadí používáno po dlouhou dobu a není řádně udržováno a regulováno.
- Zranění osob a poškození majetku způsobené poškozeným příslušenstvím, náhle vymrštěným z elektronářadí.

Upozornění!



Toto elektronářadí generuje během provozu elektromagnetické pole. Toto pole může za určitých okolností rušit práci aktivních nebo pasivních lékařských implantátů. Abyste snížili riziko vážných nebo smrtelných poranění, doporučujeme, aby se lidé s lékařskými implantáty poradili s lékařem a výrobcem implantátu před použitím tohoto elektronářadí.

INFORMACE O ELEKTRONÁŘADÍ

Určení

Tato úhlová bruska je určena pro řezání, broušení a stírání různých materiálů za předpokladu, že se používají kotouče určené pro daný materiál. Nepoužívejte brusku k leštění.

Elektronářadí používejte pouze k určenému účelu. Jakékoli použití, které se liší od popisu popsáno v této příručce, není v souladu s určeným použitím nářadí. Za škody nebo úrazy způsobené v důsledku nesprávného použití odpovídá uživatel / majitel, nikoli výrobce.

Technické údaje

Výkon	720 W
Napájení	230 V; 50 Hz
Délka napájecího kabelu	2 m
Průměr kotouče	115 mm
Otáčky bez zatížení	12 000 ot./min.
Závit	M14
Hmotnost	1,8 kg
V sadě	Boční rukojeť, kryt kotouče, klíč, uživatelská příručka
Hladina akustického tlaku (L_{PA})	86 dB(A), K= 3 dB(A)
Hladina akustického výkonu (L_{WA})	97 dB(A), K= 3 dB(A)
Vibrace ruka-paže	2,48 m/s ² K=1,5 m/s ²

Úroveň vibrací

Úroveň emisí vibrací uvedená v této příručce byla měřena v souladu s harmonizovanou zkouškou uvedenou v normě EN 60745 a může být použita k porovnání nástrojů mezi sebou a k předběžnému odhadu expozice vibracím při použití nářadí pro určený účel.

- Použití nástroje pro jiné účely nebo jiného nebo špatně udržovaného příslušenství může výrazně zvýšit úroveň expozice.
- Doba, kdy je nářadí vypnuté, nebo kdy je zapnuté, ale není používáno, může výrazně snížit úroveň expozice. Chraňte se před vlivy vibrací tím, správnou údržbou nářadí a příslušenství, udržujíc teplotu rukou a správně organizujíc práci. Chraňte se před vlivy vibrací, správnou údržbou nářadí a příslušenství, udržujíc teplotu rukou a správně organizujíc práci.

PROVOZ

UPOZORNĚNÍ. *Před instalací příslušenství brusky se ujistěte, že je vypnutá a odpojená od zdroje napájení.*

Montáž boční rukojeti

UPOZORNĚNÍ. *Vždy používejte brusku s připojenou boční rukojetí.*

Na levé a pravé straně hlavy nářadí se nachází dva montážní otvory. Slouží k namontování boční rukojeti. Pro upevnění boční rukojeti (7) ji našroubujte maximálně do vybraného montážního otvoru.

Doporučuje se používat brusku obouruč. Zamontovaná boční rukojeť zajišťuje pevnější uchopení elektronářadí a minimalizuje riziko dotyku rotujícího disku a zranění v případě zpětného odrazu.

Montáž krytu kotouče

UPOZORNĚNÍ. *Kryt kotouče by měl být zamontován před prvním použitím brusky. Nepoužívejte elektrické nářadí bez správně nainstalovaného krytu!*

Pozici krytu kotouče lze nastavit. Umožňuje to použití brusky v různých úhlech, při zachování přiměřené ochrany proti úlomkům, náhodnému kontaktu s kotoučem nebo jiskrám. Měl by být namontován tak, aby jeho zakrytá část směřovala k operátorovi a nezakrytá směrem k obrobku.

Montáž krytu kotouče (8):

- Umístěte brusku na stůl, vřetenem směrem nahoru.
- Nasadte ochranný kryt kotouče na vřeteno tak, aby se zářezy v krytu překrývaly s výčnělky vřetene.
- Umístěte ochranný kryt kotouče do polohy chránící operátora.
- Utáhněte šroub silně pomocí imbusového klíče.

Montáž a demontáž kotoučů

UPOZORNĚNÍ. Řezací kotouč obsažený v sadě je určen pouze pro řezání kovů. VŽDY používejte kotouče určené pro plánovanou práci (např. nebruste kotoučem určeným pro řezání) a materiál obrobku. Používejte kotouče se správným průměrem a velikostí montážního otvoru (viz informace o elektronářadí).

Montáž kotouče:

- Ujistěte se, že je bruska odpojena od zdroje napájení.
- Umístěte brusku na stůl, vřetenem směrem nahoru.
- Ujistěte se, že je ochranný kryt kotouče správně připevněn k brusce.
- Vložte vnitřní přírubu na vřeteno.
- Vložte kotouč na vnitřní přírubu.
- Vložte fixační matici na kotouč tak, aby její hladká část přiléhala ke kotouči.
- Při současném stisknutí tlačítka blokády vřetene (1) utáhněte upevňovací matici pomocí přiloženého klíče.
- Ujistěte se, že je upevňovací matice správně namontována a že kotouč přiléhá k vnitřní přírubě.

Demontáž kotouče:

- Při současném stisknutí tlačítka blokády vřetene, uvolněte upevňovací matici pomocí přiloženého klíče.
- Sundejte upevňovací matici a následně sundejte kotouč.

Zapnutí / vypnutí elektronářadí

UPOZORNĚNÍ. Před každým použitím zkontrolujte, zda je elektronářadí plně funkční a zda je kotouč celý a není popraskaný.

- Chcete-li elektronářadí zapnout, přesuňte spínač (6) dopředu směrem k hlavě brusky.
- Chcete-li elektronářadí vypnout, přesuňte spínač (6) dozadu.

ÚDRŽBA



Před čištěním nebo údržbou vždy vypněte elektronářadí a odpojte jej od zdroje napájení.

Pravidelně čistěte pouzdro elektronářadí měkkým hadříkem, nejlépe po každém použití. Ujistěte se, že se ve ventilačních otvorech nenachází pyl, prach a nečistoty. Odstraňte odolné nečistoty měkkým hadříkem navlhčeným mýdlovou pěnou. Nepoužívejte žádná rozpouštědla, jako je benzín, alkohol, čpavek apod. Takové chemické látky způsobí poškození plastových částí.

Před odložením elektronářadí vyčistěte. Uchovávejte elektronářadí, návod a příslušenství v originálním obalu. Elektronářadí skladujte na čistém, suchém místě chráněném před vlhkostí a mimo dosah dětí. Neuchovávejte elektronářadí v prostředí, kde teplota klesá pod 0°C. Ujistěte se, že se během uložení na elektronářadí nenachází žádné předměty.

Výrobek a návod k obsluze se mohou změnit. Technické specifikace mohou být změněny bez předchozího upozornění.



Čeština
Správná likvidace výrobku
(opotřebované elektrické a elektronické vybavení)



Označení umístěné na výrobku anebo v textech, které se ho týkají, poukazuje na skutečnost, že po vypršení doby používání je zakázáno likvidovat tento výrobek společně s ostatním domovním odpadem. Pro to, abyste se vyhnuli škodlivému vlivu na přírodní prostředí a lidské zdraví v důsledku nekontrolované likvidace odpadů, oddělte tento výrobek od odpadů jiného typu a zodpovědně ho recyklujte za účelem propagace opětovného využití hmotných zdrojů coby stálé praxe. Pro více informací ohledně místa a způsobu recyklace tohoto výrobku, která bude bezpečná pro životní prostředí, domácí uživatelé mohou kontaktovat maloobchodní prodejnu, v níž výrobek zakoupili, nebo orgán místní samosprávy. Firemní uživatelé mohou kontaktovat dodavatele a zkontrolovat podmínky kupní smlouvy. Neodstraňujte výrobek společně s ostatními komerčními odpady.

Vyrobeno v ČR pro Lechpol Electronics Leszek Sp.k., ul. Garwolińska 1, 08-400 Miętne, Polsko.

SICHERHEITSANLEITUNGEN









Lesen Sie die beiliegenden Sicherheitshinweise, die zusätzlichen Sicherheitshinweise und die Anweisungen. Die Nichtbeachtung der Sicherheitshinweise und Anweisungen kann zu Stromschlag, Feuer und / oder schweren Verletzungen führen.

Bewahren Sie die Sicherheitswarnungen und Anweisungen zum späteren Nachschlagen auf.

Der Begriff „Elektrowerkzeug“ in den Warnungen bezieht sich auf Ihr netzbetriebenes (kabelgebundenes) oder batteriebetriebenes (schnurloses) Elektrowerkzeug.

Symbole (Erklärung der Symbole auf dem Gerät wenn anwendbar)

	Lesen Sie die Bedienungsanleitung.
	Verletzungsgefahr und / oder Beschädigung und / oder Verschlechterung des Produkts bei Nichteinhaltung der Sicherheitsanforderungen.
	Risiko eines elektrischen Schlages.
	Variable elektronische Geschwindigkeit.
	Drehung links / rechts.
	Nur im Inneren benutzen.
	Im Fehlerfall ist der Transformator nicht gefährlich.
	Gerät der Klasse II - Doppelte Isolierung - Sie benötigen keinen geerdeten Stecker.
	Setzen Sie das Gerät keinen Wetterbedingungen aus. Nicht in feuchten oder nassen Räumen verwenden.
	Setzen Sie das Produkt keinen extremen Temperaturen aus (zu heiß oder zu kalt). Vor direkter Sonneneinstrahlung schützen.
	Schutzausrüstung tragen: Gesichtsmaske, Ohren- und Augenschutz.
	Tragen Sie Schutzhandschuhe und Stiefel.
	Halten Sie alle Körperteile von beweglichen Teilen fern.
	Halten Sie Personen (insbesondere Kinder) und Tiere vom Elektrowerkzeug und vom Arbeitsbereich fern.

	<p>Trennen Sie das Netzkabel des Akkuladegeräts, wenn das Kabel oder das Verlängerungskabel während des Betriebs beschädigt ist oder unterbrochen wurde. Ziehen Sie das Ladegerät heraus, indem Sie den Stecker ziehen. Ziehen Sie nicht Am Kabel.</p>
	<p>Entsorgen Sie das Produkt nicht in ungeeigneten Behältern.</p>
	<p>Separate Sammlung für Li-Ionen-Akku.</p>
	<p>Das Produkt entspricht den geltenden Sicherheitsnormen der europäischen Richtlinien.</p>
	<p>Explosionsgefahr! Batterie vor Hitze und Feuer schützen. Werfen Sie den Akku nicht ins Feuer. Nicht verbrennen.</p>
	<p>Werfen Sie den Akku nicht ins Feuer. Nicht verbrennen. Werfen Sie den Akku nicht ins Wasser.</p>
	<p>Maximale Umgebungstemperatur: 40°C / 45°C. Laden Sie den Akku immer bei Umgebungstemperaturen zwischen +10°C und +40°C.</p>

Allgemeine Sicherheitswarnungen für Elektrogeräte

1. **Halten Sie den Arbeitsbereich sauber und gut beleuchtet.** Unordentliche oder dunkle Bereiche führen zu Unfällen.
2. **Verwenden Sie Elektrowerkzeuge nicht in explosionsgefährdeten Bereichen, wie zum Beispiel in der Nähe von brennbaren Flüssigkeiten, Gasen oder Staub.** Elektrowerkzeuge erzeugen Funken, die Staub oder Dämpfe entzünden können.
3. **Halten Sie Kinder und Zuschauer fern, wenn Sie ein Elektrowerkzeug bedienen.** Ablenkungen können dazu führen, dass Sie die Kontrolle verlieren.

Lassen Sie niemals Kinder das Gerät bedienen.

Kinder sollten beaufsichtigt werden, um sicherzustellen, dass sie nicht mit dem Gerät spielen.

Elektrische Sicherheit

Vergewissern Sie sich vor dem Anschließen des Geräts an die Steckdose, dass die auf dem Gerät angegebene Spannung mit der Spannung in der Steckdose übereinstimmt.

1. **Die Stecker des Elektrowerkzeugs müssen zur Steckdose passen. Verändern Sie niemals den Stecker auf irgendeine Weise. Verwenden Sie keine Adapterstecker mit geerdeten Elektrowerkzeugen.** Nicht veränderte Stecker und passende Steckdosen verringern das Risiko eines Stromschlags.
2. **Vermeiden Sie Körperkontakt mit geerdeten Oberflächen wie Rohren, Kühlern, Herden und Kühlschränken.** Wenn Ihr Körper geerdet ist, besteht ein erhöhtes Risiko eines elektrischen Schlags.

- 3. Setzen Sie Elektrowerkzeuge nicht Regen oder Nässe aus.** Das Eindringen von Wasser in ein Elektrowerkzeug erhöht das Risiko eines elektrischen Schlags.**Missbrauchen Sie nicht das Kabel. Verwenden Sie das Kabel niemals zum tragen, ziehen oder trennen des Netzgeräts. Halten Sie das Kabel fern von Hitze, Öl, scharfen Kanten oder beweglichen Teilen.** Beschädigte oder verwickelte Kabel erhöhen das Risiko eines elektrischen Schlags.
- 4. Ein defektes Stromkabel sollte nur von einem autorisierten Kundendienst ersetzt werden.**
- 5. Wenn Sie ein Elektrowerkzeug im Freien betreiben, verwenden Sie ein Verlängerungskabel, das für den Einsatz im Freien geeignet ist.** Die Verwendung eines für den Außenbereich geeigneten Kabels verringert das Risiko eines Stromschlags.
- 6. Wenn Sie ein Verlängerungskabel verwenden müssen, achten Sie auf das entsprechende Material und die Querschnittfläche. Ein ungeeignetes Verlängerungskabel kann zu einem Abfall der Netzspannung führen, was zu Stromausfall und Überhitzung führt.**
- 7. Wenn der Betrieb eines Elektrowerkzeugs an einem feuchten Ort unvermeidbar ist, verwenden Sie eine Fehlerstromschutzvorrichtung (RCD).** Die Verwendung eines FI-Schutzschalters verringert das Risiko eines elektrischen Schlags.

Persönliche Sicherheit

- 1. Bleiben Sie wachsam, beobachten Sie, was Sie tun, und verwenden Sie beim Betrieb eines Elektrowerkzeugs den gesunden Menschenverstand. Verwenden Sie kein Elektrowerkzeug, wenn Sie müde sind oder unter dem Einfluss von Drogen, Alkohol oder Medikamenten stehen.** Ein Moment der Unachtsamkeit beim Betrieb von Elektrowerkzeugen kann zu schweren Verletzungen führen.
- 2. Verwenden Sie persönliche Schutzausrüstung. Tragen Sie immer einen Augenschutz.** Schutzausrüstung wie Staubmaske, rutschfeste Sicherheitsschuhe, Schutzhelm oder Gehörschutz, die für geeignete Bedingungen verwendet werden, verringert die Verletzungen von Personen.
- 3. Verhindern Sie ein unbeabsichtigtes Starten. Stellen Sie sicher, dass der Schalter in Position Aus befindet, bevor Sie das Gerät an die Stromquelle und / oder den Akku anschließen, das Gerät anheben oder tragen.** Das Tragen von Elektrowerkzeugen mit dem Finger am Schalter oder das Anschließen an die Steckdose von eingeschalteten Elektrowerkzeugen kann zu Unfällen führen.
- 4. Entfernen Sie alle Schlüssel, bevor Sie das Gerät einschalten.** Ein an einem drehenden Teil des Elektrowerkzeugs angebrachter Schlüssel kann zu Verletzungen führen.
- 5. Überschreiten Sie nicht. Behalten Sie jederzeit den richtigen Stand und das Gleichgewicht.** Dies ermöglicht eine bessere Kontrolle des Elektrowerkzeugs in unerwarteten Situationen.
- 6. Ziehen Sie sich richtig an. Tragen Sie keine lose Kleidung oder Schmuck. Halten Sie Haare, Kleidung und Handschuhe von beweglichen Teilen fern.** Lose Kleidung, Schmuck oder lange Haare können sich in beweglichen Teilen verfangen.
- 7. Wenn Geräte mit Anschluss für Staubabsaug- und -sammleinrichtungen ausgestattet sind, stellen Sie sicher, dass diese angeschlossen und ordnungsgemäß verwendet werden.** Die Verwendung von Staubabsaugung kann die Gefährdung durch Staub verringern.

Benutzen und warten von Elektrowerkzeugen

1. **Wenden Sie keine Gewalt am Elektrowerkzeug an. Verwenden Sie das richtige Elektro-Werkzeug für Ihre Anwendung.** Das richtige Elektrowerkzeug erledigt die Arbeit bei der Nenndrehzahl, für die es entwickelt wurde, besser und sicherer.
2. **Lassen Sie das Elektrowerkzeug nicht unbeaufsichtigt, wenn es funktioniert.**
3. **Verwenden Sie die Zusatzhandgriffe, wenn Sie mit dem Elektrowerkzeug geliefert werden. Kontrollverlust kann zu Verletzungen führen.**
4. **Halten Sie Griffe trocken, sauber und frei von Öl und Fett.**
5. **Halten Sie das Gerät an den isolierten Griffflächen, wenn Sie Arbeiten ausführen, bei denen das Schneidzubehör verborgene Kabel oder das eigene Kabel berühren kann.** Schneidzubehör, das mit einem spannungsführenden Draht in Berührung kommt, kann dazu führen, dass freiliegende Metallteile des Elektrowerkzeugs „spannungsführend“ werden und der Benutzer einen elektrischen Schlag erleidet.
6. **Verwenden Sie das Elektrowerkzeug nicht, wenn der Schalter es nicht ein- und ausschaltet.** Jedes Elektrowerkzeug, das nicht mit dem Schalter gesteuert werden kann, ist gefährlich und muss repariert werden.
7. **Ziehen Sie den Stecker aus der Steckdose und / oder den Akku aus dem Elektrowerkzeug, bevor Sie Einstellungen vornehmen, Zubehörteile wechseln oder Elektrowerkzeuge aufbewahren.** Solche vorbeugenden Sicherheitsmaßnahmen verringern das Risiko eines versehentlichen Startens des Elektrowerkzeugs.
8. **Dieses Elektrowerkzeug kann von Kindern ab 8 Jahren und von Personen mit eingeschränkten körperlichen, sensorischen oder geistigen Fähigkeiten oder mangelnder Erfahrung und Kenntnissen verwendet werden, wenn sie von einer für ihre Sicherheit verantwortlichen Person überwacht und geleitet werden in einer vorsichtigen Weise wobei alle Sicherheitsvorkehrungen verstanden und befolgt werden.**
9. **Bewahren Sie unbenutzte Elektrowerkzeuge außerhalb der Reichweite von Kindern auf. Personen, die mit dem Elektrowerkzeug oder diesen Anweisungen nicht vertraut sind, dürfen das Elektrowerkzeug nicht bedienen.** Elektrowerkzeuge sind in den Händen ungeübter Benutzer gefährlich.
10. **Pflegen Sie Elektrowerkzeuge. Prüfen Sie, ob bewegliche Teile falsch ausgerichtet sind oder eingeklemmt, ob Teile gebrochen sind oder ob andere Zustände vorliegen, die den Betrieb des Elektrowerkzeugs beeinträchtigen könnten. Wenn das Gerät beschädigt ist, lassen Sie es vor der Verwendung reparieren.** Viele Unfälle werden durch schlecht gepflegte Elektrowerkzeuge verursacht.
11. **Halten Sie Schneidwerkzeuge scharf und sauber.** Ordnungsgemäß gewartete Schneidwerkzeuge mit scharfen Schneidkanten verkleben sich weniger und sind leichter zu kontrollieren.
12. **Verwenden Sie das Elektrowerkzeug, das Zubehör, die Werkzeugeinsätze usw. gemäß diesen Anweisungen und berücksichtigen Sie dabei die Arbeitsbedingungen und die auszuführenden Arbeiten.** Die Verwendung des Elektrowerkzeugs für andere als die vorgesehenen Vorgänge kann zu einer gefährlichen Situation führen.

Wartung

1. **Lassen Sie Ihr Elektrowerkzeug nur von qualifiziertem Fachpersonal und nur mit Original-Ersatzteilen reparieren.** Dadurch wird sichergestellt, dass die Sicherheit des Elektrowerkzeugs erhalten bleibt.

Zusätzliche Sicherheitswarnungen für Winkelschleifer

- **Verwenden Sie geeignete Detektoren, um festzustellen, ob Versorgungsleitungen im Arbeitsbereich versteckt sind, oder wenden Sie sich an das örtliche Versorgungs-Unternehmen, um Unterstützung zu erhalten. Kontakt mit elektrischen Leitungen kann zu Feuer und elektrischem Schlag führen. Die Beschädigung einer Gasleitung kann zur Explosion führen. Das Eindringen in eine Wasserleitung führt zu Sachschäden oder Stromschlag.**
- **Verwenden Sie ausschließlich die für den Winkelschleifer zugelassene Trenn-/Schleifscheibe und die vorgesehene Schutzhaube.** Die dem Elektrowerkzeug nicht zugelassenen Trennscheiben können nicht ausreichend abgeschirmt werden und sind unsicher.
- **Verwenden Sie nur das vom Hersteller empfohlene Zubehör.** Das Verwenden von anderem Zubehör kann ein Risiko der Körperverletzung oder Werkzeugbeschädigung bilden. Nur weil Sie das Zubehör an dem Elektrowerkzeug befestigen können, garantiert keine sichere Verwendung. Das Zubehör muss folgende Bedingungen erfüllen:
 - **Die Nenndrehzahl der Einsatzwerkzeuge muss mindestens so hoch sein wie die Höchstdrehzahl des Elektrowerkzeuges.** Das Verwenden des für diese Drehzahl nicht zugelassenen Zubehörs kann sein Zerbrechen oder Umherfliegen verursachen.
 - **Außendurchmesser und Dicke der Trenn-/Schleifscheibe müssen den Maßgaben des Elektrowerkzeuges entsprechen.** Falsch bemessene Einsatzwerkzeuge können nicht ausreichend abgestimmt und kontrolliert werden.
 - **Die Größe des Trenn-/Schleifscheibenlochs, des Flansches und anderen Zubehörs muss auf die Schleifspindel passen.** Einsatzwerkzeuge, die nicht genau auf die Schleifspindel passen, drehen sich ungleichmäßig, vibrieren sehr stark und können zum Verlust der Kontrolle über das Werkzeug führen.
 - **Trennen Sie kein Werkstück dicker als die maximale Dicke der Trennscheibe.**
- **Halten Sie das Netzkabel von sich drehenden Einsatzwerkzeugen fern.** Wenn Sie die Kontrolle über das Werkzeug verlieren, kann das Netzkabel durchtrennt oder erfasst werden und Ihre Hand oder Ihr Arm in das sich drehende Einsatzwerkzeug geraten.
- **Stellen Sie sicher, dass keine Schrauben oder Nägel im Werkstück vorhanden sind.** Gegebenenfalls müssen diese entfernt werden.
- **Stellen Sie vor dem Arbeitsbeginn sicher, dass der Bereich hinter dem zu verarbeitenden Werkstück frei ist,** sodass die Trenn-/Schleifscheibe nicht auf den Boden hinfällt oder gegen einen Werkstisch prallt, usw.
- **Halten Sie das Elektrowerkzeug, möglicherweise mit beiden Händen, gut fest und bringen Sie Ihren Körper in eine stabile Position.** Das Elektrowerkzeug soll möglicherweise mit beiden Händen geführt werden, um Reaktionsmomente zu beherrschen.

- **Sorgen Sie für sichere Befestigung des Werkstücks. Halten Sie das Werkstück nie in den Händen, Beinen oder lehnen Sie das Werkstück nie gegen Ihren Körper.** Das Befestigen des Werkstücks mit einer Spannvorrichtung oder einem Schraubstock gibt mehr Stabilität und Sicherheit. Eine instabile Position des Werkstücks kann zum Verlust der Kontrolle über dem Elektrowerkzeug und möglicher Körperverletzungen führen.
- **Halten Sie Ihre Hände oder andere Körperteile von sich drehenden Einsatzwerkzeugen fern. Bringen Sie Ihre Hände nicht unter das verarbeitende Werkstück.** Kontakt mit der Trenn-/Schleifscheibe kann Verletzungen verursachen.
- **Lassen Sie vor dem Einsatz des Werkstücks das Elektrowerkzeug mit Höchstdrehzahl laufen.** Das Elektrowerkzeug kann an dem Werkstück verklemmen und ein Rückschlag verursachen.
- **Vermeiden Sie hohen Anpressdruck auf das Elektrowerkzeug.**
- **Vermeiden Sie hohen Seitendruck auf die Scheibe.**
- **Meiden Sie den Arbeitsbereich vor und hinter der rotierenden Scheibe.** Das Bewegen der Scheibe im Werkstück in Richtung der Bedienperson kann zu einem Rückschlag des Elektrowerkzeuges mit rotierender Scheibe direkt in Richtung der Bedienperson führen.
- **Die Schutzhaube muss sicher am Elektrowerkzeug angebracht werden.** Die Schutzhaube muss unter entsprechendem Winkel angebracht werden, sodass die Bedienperson vor Bruchstücken und zufälligem Kontakt mit dem Schleifkörper und Funken, die die Bekleidung der Bedienperson entzünden können, geschützt ist.
- **Das Elektrowerkzeug mit beschädigter Schutzhaube soll an Kundenservice zwecks Reparatur zurückgebracht werden.**
- **Verwenden Sie NUR die Trenn-/Schleifkörper für die empfohlenen Einsatzmöglichkeiten und Werkstücke. (Zum Beispiel: schleifen Sie nie mit einer Trennscheibe)**
- **Verwenden Sie nie beschädigte Schleifkörper. Prüfen Sie die Schleifkörper vor jeder Verwendung auf mögliche Brüche, Risse und Absplitterungen.** Bei Beschädigungen muss ein neuer Schleifkörper eingesetzt werden.
- **Prüfen Sie vor der Inbetriebnahme, ob der Schleifkörper sicher am Winkelschleifer angebracht wurde, korrekt rotiert und an der Schutzhaube nicht hakt.**
- **Vermeiden Sie Kontakt mit dem Schleifkörper sofort nach dem Ausschalten des Elektrowerkzeuges, weil die Scheibe noch hohe Temperatur hat. Tragen Sie Schutzhandschuhe um die Trennscheibe anzufassen, wenn Sie das Einsatzwerkzeug vom Spindel entfernen. Die Trennscheibe kann nach langer Verwendung sehr hohe Temperatur erreichen.** Vermeiden Sie Hautkontakt. Verbrennungsrisiko.
- **Lassen Sie das Elektrowerkzeug beim Tragen nicht laufen.** Ihre Kleidung kann durch zufälligen Kontakt erfasst werden und das Einsatzwerkzeug sich in Ihren Körper bohren.
- **Wenn das Elektrowerkzeug herunterfällt, überprüfen Sie, ob es beschädigt ist.** Soll eine Beschädigung festgestellt werden, muss ein unbeschädigtes Einsatzwerkzeug verwendet werden.
- **Nach dem Ausschalten des Elektrowerkzeuges vermeiden Sie Kontakt mit dem verarbeitenden Werkstück, weil es noch sehr hohe Temperatur hat. Tragen Sie immer Schutzhandschuhe an.**
- **Legen Sie das Elektrowerkzeug erst dann ab, nachdem das Einsatzwerkzeug völlig zum Stillstand gekommen ist.**
- **Reinigen Sie regelmäßig die Lüftungsschlitze des Elektrowerkzeuges.** Das Motorgebläse zieht Staub in das Gehäuse und eine starke Ansammlung von Metallstaub kann elektrische Gefahren verursachen.

- **Einige der zu verarbeitenden Wertstücke können toxische Stoffe enthalten.** Vermeiden Sie Einatmen und Hautkontakt.

Rückschlag und entsprechende Sicherheitshinweise

Rückschlag ist die plötzliche Reaktion des Elektrowerkzeugs infolge eines blockierten oder hakend drehenden Einsatzwerkzeugs. Verhaken oder Blockieren führt zu einem abrupten Stopp des rotierenden Einsatzwerkzeugs. Dadurch wird unkontrolliertes Einsatzwerkzeug gegen die Drehrichtung des Einsatzwerkzeugs an der Blockierstelle beschleunigt.

Wenn z. B. eine Schleifscheibe im Werkstück hakt oder blockiert, kann sich die Kante der Schleifscheibe, die in das Werkstück eintaucht, verfangen und dadurch die Schleifscheibe ausbrechen und einen Rückschlag verursachen. Die Schleifscheibe bewegt sich dann (auf die Bedienperson zu oder von ihr weg), je nach Drehrichtung der Scheibe an der Blockierstelle.

Ein Rückschlag ist die Folge eines falschen oder fehlerhaften Gebrauchs des Elektrowerkzeugs. Es kann durch geeignete Vorsichtsmaßnahmen, wie unten aufgeführt, verhindert werden:

- **Halten Sie das Elektrowerkzeug gut fest, und bringen Sie Ihren Körper und Ihre Arme in eine Position, in der Sie Rückschlagkräfte abfangen können. Verwenden Sie immer den Zusatzgriff, falls vorhanden, um die größtmögliche Kontrolle über Rückschlagkräfte oder Reaktionsmomente beim Hochlauf zu haben.** Die Bedienperson kann durch geeignete Vorsichtsmaßnahmen die Rückschlag- und Reaktionskräfte beherrschen.
- **Bringen Sie Ihre Hände nie in die Nähe sich drehender Einsatzwerkzeuge.** Das Einsatzwerkzeug kann beim Rückschlag Ihre Hand verletzen.
- **Meiden Sie den Bereich, in den das Elektrowerkzeug beim Rückschlag bewegt wird.** Der Rückschlag treibt das Elektrowerkzeug in die Richtung entgegengesetzt zur Bewegung der Schleifscheibe an der Blockierstelle.
- **Arbeiten Sie besonders vorsichtig im Bereich von Ecken, scharfen Kanten usw. Verhindern Sie, dass Einsatzwerkzeuge vom Werkstück zurückprallen oder verklemmen. Das rotierende Einsatzwerkzeug neigt bei Ecken, scharfen Kanten oder wenn es abprallt dazu, sich zu verklemmen.**

Restrisiken

Selbst wenn das Elektrowerkzeug vorschriftsmäßig verwendet wird, können nicht alle verbleibenden Risikofaktoren entfernt werden. Im Zusammenhang mit der Konstruktion und dem Design des Elektrowerkzeugs können folgende Gefahren auftreten:

- Beschädigungen an der Lunge wenn keine Staubschutzmaske getragen wird.
- Hörschäden wenn kein Ohrschutz getragen wird.
- Gesundheitsschäden aufgrund von Vibrationsemissionen, wenn das Elektrowerkzeug über einen längeren Zeitraum verwendet wird oder nicht ordnungsgemäß verwaltet und gewartet wird.
- Verletzungen und Sachschäden durch gebrochenes Zubehör, das plötzlich weggeschleudert wird.



WARNUNG!

Dieses Elektrowerkzeug erzeugt im Betrieb ein elektromagnetisches Feld. Dieses Feld kann unter Umständen aktive oder passive medizinische Implantate stören. Um das Risiko schwerer oder tödlicher Verletzungen zu verringern, empfehlen wir Personen mit medizinischen Implantaten, ihren Arzt und den Hersteller des medizinischen Implantats zu konsultieren, bevor Sie dieses Elektrowerkzeug in Betrieb nehmen.

INFORMATION ÜBER DAS ELEKTROWERKZEUG

Verwendungszweck

Der Winkelschleifer dient zum Trennen, Schleifen von verschiedenen Materialien bei Verwendung der entsprechenden Schleif- oder Trennscheibe. Der Winkelschleifer darf nicht zum Polieren verwendet werden.

Nutzen Sie dieses Elektrogerät gemäß seiner Bestimmung. Jede Verwendung, die im Widerspruch zu dieser Bedienungsanleitung steht, ist mit der Bestimmung des Elektrogerätes nicht übereinstimmend. Der Hersteller trägt keine Verantwortung für Schäden infolge vom falschen Gebrauch des Gerätes oder Verletzungen sondern übernimmt die Verantwortung der Verbraucher / Besitzer.

Technische Daten

Leistung	720 W
Stromversorgung	230 V; 50 Hz
Netzkabellänge	2 m
Schleifscheibendurchmesser	115 mm
Spindelgewinde	M14
Leerlaufdrehzahl	12 000 U/min
Gewicht	1,8 kg
Im Set	Seitlicher Griff, Schutzhaube, Schraubenschlüssel, Bedienungsanleitung
Schalldruckpegel (L_{PA})	86 dB(A), K= 3 dB(A)
Schallleistungspegel (L_{WA})	97 dB(A), K= 3 dB(A)
Hand-Arm-Vibration	2,48 m/s ² K=1,5 m/s ²

Vibrationspegel

Der in dieser Betriebsanleitung angeführte Vibrationspegel ist in Übereinstimmung mit einem standardisierten Test nach EN 60745 gemessen; Er kann verwendet werden, um ein Werkzeug mit einem anderen zu vergleichen und um eine vorläufige Bewertung der Vibrationsbelastung bei der Verwendung des Werkzeugs für die genannten Anwendungen durchzuführen.

- Die Verwendung des Werkzeugs für verschiedene Anwendungen oder mit unterschiedlichem oder schlecht gewartetem Zubehör kann die Aussetzungsstufe erheblich erhöhen.
- Die Zeiten, zu denen das Werkzeug ausgeschaltet ist oder wenn es eingeschaltet wird, aber die Arbeit tatsächlich nicht ausführt, können die Aussetzungsstufe erheblich verringern. Finden Sie zusätzliche Sicherheitsmassnahmen um den Benutzer von den Vibrationseffekten zu schützen, wie z.B.: Wartung des Gerätes und des Zubehörs, die Hände warmhalten, Organisation der Arbeitsmuster.

BETRIEB

VORSICHT. Stellen Sie sicher, dass der Winkelschleifer von der Stromquelle getrennt wurde, bevor Sie das Zubehör anbringen.

Montage des Zusatzhandgriffs

VORSICHT. Verwenden Sie den Winkelschleifer immer mit dem angebrachten Zusatzhandgriff.

Die Montagelöcher auf der rechten Seite des Elektrowerkzeug-Kopfes sind für die Montage des Zusatzhandgriffs vorgesehen. Schrauben Sie den Zusatzhandgriff (7) in das gewählte Montageloch fest ein.

Verwenden Sie den Winkelschleifer mit beiden Händen. Der angebrachte Zusatzhandgriff ermöglicht einen sicheren Griff und reduziert das Risiko des Berührens rotierender Scheibe und eventuelle Verletzungen beim Rückschlag.

Montage der Schutzhaube

VORSICHT. Die Schutzhaube muss vor dem Erstgebrauch des Winkelschleifers sicher angebracht werden. Verwenden Sie das Elektrowerkzeug niemals ohne Schutzhaube!

Die Schutzhaube ist verstellbar. So kann das Elektrowerkzeug unter verschiedenen Winkeln eingesetzt werden, um vor Bruchstücken und zufälligem Kontakt mit der Schleifscheibe und Funken zu schützen. Die geschlossene Seite der Schutzhaube muss zum Bediener und die offene Seite zum Werkstück zeigen.

Montage der Schutzhaube (8):

- Legen Sie den Winkelschleifer mit dem Spindel nach oben.
- Setzen Sie die Schutzhaube mit dem Codiersteg in die Codiernut am Spindelhal.
- Drehen Sie die Schutzhaube auf die erforderliche Position, sodass die Bedienperson geschützt wird.
- Schrauben Sie die Spannmutter mittels Inbusschlüssels fest.

Montage und Wechsel der Scheibe

VORSICHT. Die mitgelieferte Trennscheibe ist ausschließlich zum Trennen von Metall bestimmt. Verwenden Sie **IMMER** die für Ihre geplanten Arbeiten und für das zu verarbeitende Werkstück bestimmte Trenn-/Schleifscheibe (z. B. die Trennscheibe darf nicht zum Schleifen eingesetzt werden). Verwenden Sie die Scheiben mit entsprechendem Durchmesser und entsprechender Größe des Scheibenlochs (siehe Informationen zum Elektrowerkzeug)

So montieren Sie die Schutzhaube:

- Stellen Sie sicher, dass der Winkelschleifer von der Stromquelle getrennt wurde.
- Legen Sie den Winkelschleifer mit dem Spindel nach oben.
- Stellen Sie sicher, dass die Schutzhaube an den Winkelschleifer sicher angebracht wurde.
- Setzen Sie den Flansch auf den Spindel ein.
- Platzieren Sie die Scheibe auf den Innenflansch.
- Setzen Sie die Spannmutter auf die Scheibe ein, sodass das glatte Teil die Scheibenfläche berührt.
- Halten Sie den Spindelknopf (1) gedrückt und schrauben Sie die Spannmutter mittels gelieferten Spanschlüssels fest.
- Stellen Sie sicher, dass die Spannmutter sicher angebracht wurde und die Scheibe den Innenflansch berührt.

Abnahme der Schutzhaube:

- Halten Sie den Spindelknopf gedrückt und schrauben Sie die Spannmutter mittels gelieferten Spanschlüssels los.
- Nehmen Sie zuerst die Spannmutter und dann die Schutzhaube ab.

Ein-/Ausschalten des Elektrowerkzeugs

VORSICHT. Prüfen Sie das Elektrowerkzeug vor jeder Verwendung und stellen Sie sicher, dass die Scheibe nicht defekt ist.

- Schieben Sie den Ein-/Ausschalter (6) nach vorne in Richtung des Winkelschleifer-Kopfs, um das Elektrowerkzeug einzuschalten.
- Schieben Sie den Ein-/Ausschalter (6) nach hinten, um das Elektrowerkzeug auszuschalten

WARTUNG



Schalten Sie vor dem Reinigen und Warten das Gerät immer aus und trennen es vom Stromnetz.

Reinigen Sie das Gehäuse regelmäßig mit einem weichen Tuch, vorzugsweise nach jedem Gebrauch. Stellen Sie sicher, dass die Lüftungsöffnungen frei von Staub und Schmutz sind. Entfernen Sie hartnäckigen Schmutz mit einem weichen, mit Seifenlauge angefeuchteten Tuch. Verwenden Sie keine Lösungsmittel wie Benzin, Alkohol, Ammoniak usw. Diese Chemikalien können die synthetischen Komponenten beschädigen.

Reinigen Sie das Gerät vor der Lagerung. Bewahren Sie das Elektrowerkzeug, die Bedienungsanleitung und das Zubehör in der Originalverpackung auf. Bewahren Sie das Produkt an einem sauberen, trockenen Ort auf, der vor Feuchtigkeit geschützt ist und bewahren es außerhalb der Reichweite von Kindern auf. Bewahren Sie das Gerät nicht bei Temperaturen unter 0°C auf. Platzieren oder lagern Sie keine Gegenstände auf dem Elektrowerkzeug.

Das Produkt und die Bedienungsanleitung können sich ändern. Technische Daten können ohne vorherige Ankündigung geändert werden.

ERFAHREN SIE MEHR

Für weitere Informationen zu diesem Gerät finden Sie unter: www.rebelelectro.com.

Lesen Sie die Bedienungsanleitung sorgfältig durch, bevor Sie das Gerät verwenden.

Besuchen Sie www.rebelelectro.com Website für weitere Produkte und Zubehör.



(Anzuwenden in den Ländern der Europäischen Union und anderen europäischen Ländern mit einem separaten Sammelsystem) Die Kennzeichnung auf dem Produkt bzw. auf der dazugehörigen Literatur gibt an, dass es nach seiner Lebensdauer nicht zusammen mit dem normalen Haushaltsmüll entsorgt werden darf. Entsorgen Sie dieses Gerät bitte getrennt von anderen Abfällen, um der Umwelt bzw. der menschlichen Gesundheit nicht durch unkontrollierte Müllbeseitigung zu schaden. Recyceln Sie das Gerät, um die nachhaltige Wiederverwertung von stofflichen Ressourcen zu fördern. Private Nutzer sollten den Händler, bei dem das Produkt gekauft wurde, oder die zuständigen Behörden kontaktieren, um in Erfahrung zu bringen, wie sie das Gerät auf umweltfreundliche Weise recyceln können. Gewerbliche Nutzer sollten sich an Ihren Lieferanten wenden und die Bedingungen des Verkaufsvertrags konsultieren. Dieses Produkt darf nicht zusammen mit anderem Gewerbemüll entsorgt werden.

Hergestellt in China für Lechpol Electronics Leszek Sp.k., ul. Garwolińska 1, 08-400 Miętno.

SAFETY INSTRUCTIONS

























Read the enclosed safety warnings, the additional safety warnings and the instructions. Failure to follow the safety warnings and the instructions may result in electric shock, fire and/or serious injury.

Save the safety warnings and the instructions for future reference.

The term „power tool” in the warnings refers to your mains-operated (corded) power tool or battery-operated (cordless) power tool.

Symbols (Explanation of symbols appearing on the tool, if applicable)

	Read the instructions manual.
	Risk of injury and/or damage and/or deterioration of product in case of noncompliance to safety requirements.
	Risk of electric shock.
	Variable electronic speed.
	Rotation, left/right.
	Indoor use only.
	In case of failure, the transformer is not dangerous.
	Class II machine - Double insulation – You don't need any earthed plug. In case of failure, the transformer is not dangerous.
	Do not expose to weather conditions. Do not use in damp or wet areas.
	Do not expose product to extreme temperatures (too hot or too cold environment). Protect from exposure to direct sunlight.
	Wear protective equipment: face mask, ear and eye protection.
	Wear protective gloves and boots.
	Keep all your body parts away from moving parts.
	Keep persons (esp. children) and animals away from power tool and working area.

 	<p>Disconnect power tool from its power source before maintenance, cleaning or any intervention on product; or when you do not use product.</p> <p>Disconnect battery charger power cord if cord or extension cord is damaged or cut during operation. Unplug charger by pulling the plug. Do not pull the cord.</p>
	<p>Do not dispose of the product in unsuitable containers.</p>
	<p>Separate collection for Li-ion battery.</p>
	<p>The product is in accordance with the applicable safety standards in the European directives.</p>
	<p>Explosion hazard! Protect battery against heat and fire. Do not throw the battery into fire. Do not burn.</p>
	<p>Do not throw the battery into water.</p>
	<p>Maximum ambient temperature: 40°C/45°C. Always charge the battery in ambient temperature between +10°C to +40°C.</p>

General power tool safety warnings

1. **Keep work area clean and well lit.** Cluttered or dark areas invite accidents.
2. **Do not operate power tools in explosive atmospheres, such as in the presence of flammable liquids, gases or dust.** Power tools create sparks which may ignite the dust or fumes.
3. **Keep children and bystanders away while operating a power tool.** Distractions can cause you to lose control.

Never allow children to operate the power tool.

Children should be supervised to ensure that they do not play with the power tool.

Electrical safety

Before connecting the power tool to power supply socket, make sure the voltage indicated on the power tool corresponds to the voltage in the power supply socket.

1. **Power tool plugs must match the outlet. Never modify the plug in any way. Do not use any adapter plugs with earthed (grounded) power tools.** Unmodified plugs and matching outlets will reduce risk of electric shock.
2. **Avoid body contact with earthed or grounded surfaces, such as pipes, radiators, ranges and refrigerators.** There is an increased risk of electric shock if your body is earthed or grounded.

3. **Do not expose power tools to rain or wet conditions.** Water entering a power tool will increase the risk of electric shock.
4. **Do not abuse the cord. Never use the cord for carrying, pulling or unplugging the power tool. Keep cord away from heat, oil, sharp edges or moving parts.** Damaged or entangled cords increase the risk of electric shock.
5. **In case of power cord damage, replace it only in an authorized service point.**
6. **When operating a power tool outdoors, use an extension cord suitable for outdoor use.** Use of a cord suitable for outdoor use reduces the risk of electric shock.
7. **If there is a need to use an extension cord, pay attention to the appropriate material and cross-sectional area.** Inappropriate extension cord may cause a drop in line voltage resulting in loss of power and overheating.
8. **If operating a power tool in a damp location is unavoidable, use a residual current device (RCD) protected supply.** Use of an RCD reduces the risk of electric shock.

Personal safety

1. **Stay alert, watch what you are doing and use common sense when operating a power tool. Do not use a power tool while you are tired or under the influence of drugs, alcohol or medication.** A moment of inattention while operating power tools may result in serious personal injury.
2. **Use personal protective equipment. Always wear eye protection.** Protective equipment such as dust mask, non-skid safety shoes, hard hat, or hearing protection used for appropriate conditions will reduce personal injuries.
3. **Prevent unintentional starting. Ensure the switch is in the off-position before connecting to power source and/or battery pack, picking up or carrying the power tool.** Carrying power tools with your finger on the switch or energizing power tools that have the switch on invites accidents.
4. **Remove any adjusting key or wrench before turning the power tool on.** A wrench or a key left attached to a rotating part of the power tool may result in personal injury.
5. **Do not overreach. Keep proper footing and balance at all times.** This enables better control of the power tool in unexpected situations.
6. **Dress properly. Do not wear loose clothing or jewelry. Keep your hair, clothing and gloves away from moving parts.** Loose clothes, jewelry or long hair can be caught in moving parts.
7. **If devices are provided for the connection of dust extraction and collection facilities, ensure these are connected and properly used.** Use of dust collection can reduce dust-related hazards.

Power tool use and care

1. **Do not force the power tool. Use the correct power tool for your application.** The correct power tool will do the job better and safer at the rated speed for which it was designed.
2. **Do not leave the power tool unattended when it's working.**
3. **Use auxiliary handle(s) if supplied with the power tool. Loss of control can cause personal injury.**
4. **Keep handles and grips dry, clean and free from oil and grease.**

5. **Hold power tool by insulated gripping surfaces, when performing an operation where the cutting accessory may contact hidden wiring or its own cord. Cutting accessory contacting a “live” wire may make exposed metal parts of the power tool “live” and could give the operator an electric shock.**
6. **Do not use the power tool if the switch does not turn it on and off.** Any power tool that cannot be controlled with the switch is dangerous and must be repaired.
7. **Disconnect the plug from the power source and/or the battery pack from the power tool before making any adjustments, changing accessories, or storing power tools.** Such preventive safety measures reduce the risk of starting the power tool accidentally.
8. **This power tool may be used by children who are above 8 years old and by persons with reduced physical, sensory or mental capabilities, or lack of experience and knowledge, if they are supervised and guided by a person who is responsible for their safety in a cautious manner for all the safety precautions being understood and followed.**
9. **Store idle power tools out of the reach of children and do not allow persons unfamiliar with the power tool or these instructions to operate the power tool.** Power tools are dangerous in the hands of untrained users.
10. **Maintain power tools. Check for misalignment or binding of moving parts, breakage of parts and any other condition that may affect the power tool’s operation. If damaged, have the power tool repaired before use.** Many accidents are caused by poorly maintained power tools.
11. **Keep cutting tools sharp and clean.** Properly maintained cutting tools with sharp cutting edges are less likely to bind and are easier to control.
12. **Use the power tool, accessories and tool bits etc. in accordance with these instructions, taking into account the working conditions and the work to be performed.** Use of the power tool for operations different from those intended could result in a hazardous situation.

Service

1. **Have your power tool serviced by a qualified repair person using only identical replacement parts.** This will ensure that the safety of the power tool is maintained.

Additional safety warnings for angle grinders

- **Use appropriate detectors to determine if utility lines are hidden in the work area or call the local utility company for assistance. Contact with electric lines can lead to fire and electric shock. Damaging a gas line can lead to explosion. Penetrating a water line causes property damage or electric shock.**
- **Use only wheel types and wheel guards that are recommended for the power tool.** Wheels not intended for a particular power tool cannot be protected enough and therefore are not safe.
- **Do not use accessories which are not specifically designed and recommended by the power tool’s manufacturer.** Use of any other accessories pose a hazard of serious injury and damage to the power tool. It is not because an accessory can be attached to your tool; that it can assure safe operation. The accessories must meet specific requirements:

- **The rated speed of the accessory must be at least equal to the maximum speed marked on the power tool.** Accessories operated faster than their rated speed can break and fly apart.
- **Diameter and thickness of the wheel must be appropriate for the power tool.** Incorrectly sized accessories cannot be adequately guarded or controlled.
- **Mounting of the wheels, flanges or other accessories must match the spindle thread of the angle grinder.** Accessories that do not match the mounting hardware of the power tool are likely to run out of balance; vibrate and are likely to cause loss of control.
- **Do not cut workpiece with diameter greater than the maximum cut depth of the cut-off wheel.**
- **Keep the power cord away from the spinning wheel.** If you lose control, the power cord may be cut or snagged and your hand or arm may be pulled into the spinning wheel.
- **Inspect workpiece for any nails and remove them before operation.**
- **Check for proper clearance beyond the workpiece before cutting** so that the wheel will not strike the floor, workbench etc.
- **Hold the power tool with a firm grip with both hands (if possible) and keep a good balance.** The power tool is best guided with both hands. A strong torque reaction may occur if a wheel gets locked.
- **Secure the workpiece. Never hold the workpiece in your hand or across your legs or against your body.** A workpiece clamped with clamping devices or in a vice is held more secure than by hand. An unstable workpiece can cause loss of control of the tool and/or injury.
- **Keep hands away from the working range. Do not reach under the workpiece.** Contact with the wheel can lead to injuries.
- **Apply the power tool to the workpiece only when switched on.** Otherwise there is danger of kickback when the wheel jams in the workpiece.
- **Do not apply too much pressure on the power tool.**
- **Do not apply side pressure on the wheel.**
- **Avoid areas in front and behind the spinning wheel.** When a cut-off wheel is moved onto a workpiece away from the operator, it may cause the power tool to kick back as a result of recoil, with a rotating cutoff wheel pointing directly towards the operator.
- **The wheel guard must be properly fitted to the power tool.** The wheel guard must be positioned so that it protects the operator against chips, accidental contact with the wheel and sparks which may set clothing on fire.
- **If the guard is not operating properly, it must be repaired in an authorized service point before any further use of the power tool.**
- **ALWAYS use the wheel intended for recommended application (for example: do not grind with the wheel intended for cutting) and the material of the workpiece.**
- **Do not use damaged wheels.** Prior to each use, inspect for any chips and cracks. If any of these are found, replace the wheel with a new one.
- **Before switching on the power tool, check if the wheel is correctly fitted, can spin freely and does not catch the guard.**
- **Avoid touching the wheel just after use as it may be hot. Similarly, when removing the accessory from the spindle, wear protective gloves to grasp it. Wheel may be hot after prolonged use.** Avoid contact with skin. Burn hazard.

- **Do not run the power tool while carrying it at your side.** Accidental contact with the accessory could snag your clothing, pulling the accessory into your body.
- **If the power tool has been dropped, check for any signs of damage.** In the event of such damage being found, replace damaged parts.
- **Avoid touching the workpiece just after use, as it may be hot.** Always wear protective gloves.
- **Always wait until the wheel has come to a complete stop before placing down the power tool.**
- **Regularly clean the power tool's air vents.** The motor's fan will draw the dust inside the housing and excessive accumulation of dust may cause electrical hazards.
- **Some materials may contain chemicals that can be toxic.** Avoid inhalation of dust and any contact with the skin.

Kickback and related warnings

Kickback is a sudden reaction to a pinched or snagged moving accessory. Pinching or snagging causes rapid stalling of the cutting accessory which in turn causes the uncontrolled power tool to be forced in the direction opposite of the accessory's rotation at the point of the binding.

For example, if a wheel is snagged or pinched by the workpiece, the edge of the wheel that is entering into the pinch point can dig into the surface of the material causing the wheel to climb out or kick out. The wheel may either jump towards or away from the operator, depending on direction of the wheel's movement at the point of pinching.

Kickback is the result of power tool misuse and/or incorrect operating procedures or conditions and can be avoided by taking proper precautions as given below:

- **Maintain a firm grip on the power tool and position your body and arms to allow you to resist kickback forces. Always use auxiliary handle, if provided, for maximum control over kickback or torque reaction during start-up.** The operator can control torque reactions or kickback forces, if proper precautions are taken.
- **Never place your hand near the moving accessory.** The accessory may kickback over your hand.
- **Do not position your body in the area where the power tool will move if kickback occurs.** Kickback will propel the power tool in the direction opposite to the wheel's movement at the point of snagging.
- **Use special care when working corners, sharp edges, etc. Avoid bouncing and snagging the accessory.** Corners, sharp edges or bouncing have a tendency to snag the rotating accessory and cause loss of control or kickback.

Residual risks

Even when the power tool is used as prescribed it is not possible to eliminate all residual risk factors. The following hazards may arise in connection with the power tool's construction and design:

- Damage to lungs if a dust mask is not worn.
- Damage to hearing if hearing protection is not worn.
- Health defects resulting from vibration emission if the power tool is being used over longer period of time or not adequately managed and properly maintained.
- Injuries and damage to property due to broken accessories that are suddenly dashed.

WARNING!



This power tool produces an electromagnetic field during operation. This field may under some circumstances interfere with active or passive medical implants. To reduce the risk of serious or fatal injury, we recommend persons with medical implants to consult their physician and the medical implant manufacturer before operating this power tool.

INFORMATION ABOUT THE POWER TOOL

Intended use

This angle grinder is intended for cutting and grinding various materials provided that the wheel matches the material of the workpiece. Do not use this angle grinder for polishing.

Use the power tool for its intended purpose only. Any other use is deemed to be a case of misuse. The user/owner of this power tool, not the producer, is responsible for any damages or injuries caused by improper handling of this power tool.

Technical data

Power	720 W
Power supply	230 V; 50 Hz
Power cord length	2 m
Grinding wheel diameter	115 mm
No load speed	12 000 rpm
Spindle thread	M14
Weight	1,8 kg
In set	Side handle, wheel guard, wrench, user's manual
Sound pressure level (L_{PA})	86 dB(A), K= 3 dB(A)
Sound power level (L_{WA})	97 dB(A), K= 3 dB(A)
Hand-arm vibration	2,48 m/s ² K=1,5 m/s ²

Vibration level

The vibration emission level stated in this instruction manual has been measured in accordance with a standardized test given in EN 60745; it may be used to compare one power tool with another and as a preliminary assessment of exposure to vibration when using the power tool for the applications mentioned.

- Using the power tool for different applications, or with different or poorly maintained accessories, may significantly increase the exposure level.
- The times when the power tool is switched off or when it is running but not actually doing the job, may significantly reduce the exposure level. Identify additional safety measures to protect the operator from the effects of vibration such as: maintain the power tool and the accessories, keep the hands warm, organization of work patterns.

OPERATION

WARNING. Switch off the angle grinder and disconnect it from power supply before assembly or adjustment.

Fitting the side handle

WARNING. Always use the angle grinder with the side handle attached.

There are two mounting holes on the left and right side of the power tool head. Use them to attach the side handle. To fit the side handle (7), maximally screw it into the desired mounting hole.

Operate the angle grinder with both hands. Side handle provides firm grip and the risk of touching the spinning wheel and injury during kickback is minimized.

Fitting the wheel guard

WARNING. Fit the wheel guard prior to each use. Do not use the angle grinder without the wheel guard attached!

Position of the wheel guard can be adjusted. This feature allows using the angle grinder at various angles with maintaining proper protection against flying broken pieces and accidental contact with a wheel or sparks. It should be fitted so that its covering part faces the operator whereas the uncovered part faces the workpiece.

To fit the wheel guard (8) follow the below instructions:

- Place the angle grinder upside down on a workbench.
- Put the wheel guard on the spindle so that the notches in the guard fit the protrusions on the spindle.
- Adjust the position of the guard so that its covering part faces the operator.
- Tighten the screw with the hex wrench.

Fitting and removing wheels

WARNING. Cut-off wheel included in the set is intended exclusively for cutting metal. ALWAYS use the wheel intended for recommended application (for example: do not grind with the wheel intended for cutting) and the material of the workpiece. Use wheels with appropriate diameter and mounting hole size (see Information about the power tool).

To fit the wheel follow the below instructions:

- Make sure the angle grinder is disconnected from power supply.
- Place the angle grinder upside down on a workbench.
- Make sure the wheel guard is properly attached to the power tool.
- Place the inner flange on the spindle.
- Place the wheel on the inner flange.
- Place the lock nut on the wheel so that its flat surface adheres to the wheel.

- Hold the spindle lock button (1) pressed and tighten the lock nut with the key included in the set.
- Make sure that the lock nut has been attached properly and the wheel adheres to the inner flange.

To remove the wheel follow the below instructions:

- Keep pressing the spindle lock button and unscrew the lock nut with the key included in set.
- Remove the lock nut and the wheel.

Switching the power tool on and off

WARNING. *Prior to each use, check if the power tool is fully functional and the wheel has no signs of damage.*

- Slide the ON/OFF switch (6) forward to switch on the power tool.
- Slide the ON/OFF switch (6) backward to switch off the power tool.

MAINTENANCE



Before cleaning and maintenance, always switch off the power tool and disconnect it from power supply socket.

Clean the casing regularly with a soft cloth, preferably after each use. Make sure that the ventilation openings are free of dust and dirt. Remove very persistent dirt using a soft cloth moistened with soapsuds. Do not use any solvents such as gasoline, alcohol, ammonia, etc. Chemicals such as these will damage the synthetic components.

Clean the power tool before storing. Store the power tool, user manual and accessories in the original packaging. Store the product in a clean, dry place protected from moist and keep it out of the reach of children. Do not store the power tool in temperatures below 0°C. Do not place or store any object on the top of the power tool.

The product and the user manual are subject to change. Specifications can be changed without further notice.

LEARN MORE

For more information on this device visit: www.rebelelectro.com.

Read owner's manual carefully before using your device.

Visit www.rebelelectro.com website for more products and accessories.



English
Correct Disposal of This Product
(Waste Electrical & Electronic Equipment)



(Applicable in the European Union and other European countries with separate collection systems) This marking shown on the product or its literature, indicates that it should not be disposed with other household wastes at the end of its working life. To prevent possible harm to the environment or human health from uncontrolled waste disposal, please separate this from other types of wastes and recycle it responsibly to promote the sustainable reuse of material resources. Household users should contact either the retailer where they purchased this product, or their local government office, for details of where and how they can take this item for environmentally safe recycling. Business users should contact their supplier and check the terms and conditions of the purchase contract. This product should not be mixed with other commercial wastes for disposal.

Made in China for Lechpol Electronics Leszek Sp.k., ul. Garwolińska 1, 08-400 Miętne.

CE DECLARATION OF CONFORMITY

Supplier's name: Lechpol Electronics Leszek, Sp.k.
Supplier's address: ul. Garwolińska 1, 08-400 Miętne, Poland

Equipment type
Angle grinder
Model: RB-1020

We, the undersigned, hereby declare that the equipment specified above confirms to the following directives:

Product standard:
EN 60745-1 :2009+A11:2010
EN 60745-2-3: 2011+A2:2013+A11:2014+A12:2014+A13:2015
EN 55014-1:2006/+A1:2009/+A2:2011
EN 55014-2:2015
EN 61000-3-2:2014
EN 61000-3-3:2013

According to the following European directive:
Machinery Directive: 2006/42/WE
LVD Directive: 2014/35/EU
EMC Directive: 2014/30/EU
RoHS Directive: 2011/65/EU

Supplier: Lechpol Electronics Leszek, Sp.k.

Representative's name: Marek Puszkiel

Place and date of issue: Garwolin, Poland; 14.02.2021

CUESTIONES DE SEGURIDAD























Es necesario leer las advertencias sobre seguridad, las advertencias adicionales sobre seguridad y las instrucciones. El incumplimiento de las advertencias sobre seguridad y de las instrucciones puede provocar una descarga eléctrica, un incendio o lesiones corporales graves.

Conservar para futuras referencias las advertencias sobre seguridad y las instrucciones.

El término «herramienta eléctrica» empleado en las siguientes instrucciones hace referencia a herramientas eléctricas alimentadas con energía eléctrica de la red (con cable de alimentación) y a herramientas eléctricas alimentadas con baterías (sin cable de alimentación).

Símbolos (Aclaración de los símbolos que aparecen en la herramienta eléctrica, si procede)

	Leer el manual de instrucciones.
	Indica un riesgo de lesiones corporales, muerte o daños de la herramienta eléctrica en caso de incumplimiento de las recomendaciones de las instrucciones.
	Riesgo de descarga eléctrica.
	Velocidad electrónica variable.
	Revoluciones, izquierda/derecha.
	Solo para uso en interiores.
	En caso de avería el transformador no es peligroso.
	Herramienta eléctrica de clase II – Doble aislamiento – No es necesario utilizar un enchufe con toma de tierra.
	No exponer la herramienta eléctrica a la acción de temperaturas extremas (demasiado altas o demasiado bajas). Proteger de la luz solar directa.
	No exponer a la acción de las condiciones atmosféricas. No utilizar en un entorno húmedo.
	Usar un equipo de protección individual: máscara antipolvo, auriculares y gafas de protección.
	Usar guantes de protección y calzado de protección.
	Mantener las partes del cuerpo lejos de las piezas móviles de la herramienta eléctrica.

	Comprobar que niños, otras personas y animales se encuentran a una distancia segura de la herramienta eléctrica y del lugar de trabajo.
	Desconectar la herramienta eléctrica de la fuente de alimentación antes de iniciar cualquier trabajo de mantenimiento, limpieza o cuando la herramienta eléctrica no es utilizada. Desconectar el cable de alimentación del cargador de red si el cable de alimentación ha resultado dañado durante el uso. Agarrar y tirar del enchufe, nunca del cable.
	No arrojar el producto a un contenedor inadecuado.
	Recogida selectiva de la batería de ion-litio.
	El producto cumple los requisitos de las normas de seguridad aplicables indicadas en las directivas UE.
	¡Riesgo de explosión! Proteger la batería de las fuentes de calor y el fuego No arrojar la batería al fuego. No quemar.
	No arrojar la batería al agua.
	Temperatura ambiente máxima: 40°C/45°C. Cargar siempre la batería a temperatura ambiente, entre +10°C y +40°C.

Normas generales de seguridad para herramientas eléctricas

- 1. Debe mantenerse el puesto de trabajo limpio y bien iluminado.** El desorden en el lugar de trabajo o un espacio de trabajo no iluminado pueden ser la causa de accidentes.
- 2. No se debe trabajar con esta herramienta eléctrica en un entorno con riesgo de explosión, en el que se encuentren, por ejemplo, líquidos, gases o polvos inflamables.** Durante el funcionamiento de la herramienta eléctrica se producen chispas, que pueden provocar una ignición.
- 3. Durante el uso de la herramienta eléctrica comprobar que niños y otras personas se encuentran a una distancia segura.** Una distracción puede provocar la pérdida de control de la herramienta eléctrica.

Los niños no deberán utilizar la herramienta eléctrica.

No se debe permitir a los niños jugar con la herramienta eléctrica.

Seguridad eléctrica

Antes de conectar la herramienta eléctrica se debe comprobar la conformidad de la tensión y la intensidad de la toma de corriente y la herramienta eléctrica.

- 1. El enchufe de la herramienta eléctrica debe corresponderse con la toma de corriente. No está permitido modificar el enchufe de ninguna forma. No está permitido utilizar enchufes con adaptador en el caso de herramientas eléctricas con toma de tierra**

de protección. Los enchufes no modificados y las tomas de corriente compatibles reducen el riesgo de descarga eléctrica.

- 2. Se debe evitar el contacto con superficies puestas a tierra, tales como tuberías, calentadores, hornos y neveras.** El riesgo de descarga eléctrica es mayor si el cuerpo del usuario está puesto a tierra.
- 3. La herramienta eléctrica debe protegerse de la lluvia y la humedad.** La entrada de agua en la herramienta eléctrica aumenta el riesgo de descarga eléctrica.
- 4. Nunca debe llevarse la herramienta eléctrica sujetándola por el cable o utilizar el cable para colgar la herramienta eléctrica; tampoco está permitido sacar el enchufe de la toma de corriente tirando del cable. El cable debe protegerse de las altas temperaturas, debe mantenerse lejos del aceite, los bordes afilados o las piezas móviles de la herramienta eléctrica.** Los cables dañados o enredados aumentan el riesgo de descarga eléctrica.
- 5. Si el cable de alimentación sufre algún daño debe ser sustituido exclusivamente por el fabricante o por un trabajador cualificado de un punto de servicio técnico.**
- 6. En caso de usar la herramienta en el exterior se debe emplear un cable alargador destinado para uso exterior.** El uso de una alargadera adecuada reduce el riesgo de descarga eléctrica.
- 7. Si existe la necesidad de utilizar un cable alargador se debe prestar atención a que el material y la sección del cable sean adecuados.** El uso de una alargadera no adecuada puede provocar una caída súbita de tensión y, como consecuencia, daños en la herramienta eléctrica.
- 8. Si no es posible evitar el empleo de la herramienta eléctrica en un entorno húmedo, es necesario utilizar un interruptor diferencial (RCD).** El uso de un interruptor diferencial reduce el riesgo de descarga eléctrica.

Seguridad de las personas

- 1. Durante el uso de la herramienta eléctrica se debe proceder con especial atención y realizar todas las acciones con precaución y prudencia. No se debe utilizar la herramienta eléctrica cuando se está cansado, bajo la influencia de sustancias estupefacientes, alcohol o fármacos.** Un momento de descuido durante el trabajo con la herramienta eléctrica puede provocar lesiones corporales graves.
- 2. Debe utilizarse un equipo de protección individual. Siempre deben utilizarse gafas de protección.** El equipo de protección, como máscara antipolvo, calzado con suela antideslizante, casco de protección o auriculares de protección, utilizado para unas condiciones apropiadas reduce el riesgo de sufrir lesiones corporales.
- 3. Se debe evitar la puesta en funcionamiento accidental de la herramienta eléctrica. Antes de conectar la herramienta eléctrica a la fuente de alimentación y/o a la batería, de agarrarla o trasladarla es necesario comprobar que está apagada.** Mantener el dedo en el interruptor mientras se traslada la herramienta eléctrica o se conecta a la fuente de alimentación supone un riesgo de accidentes.
- 4. Antes de encender la herramienta eléctrica se deben retirar las herramientas de regulación o llaves.** Una herramienta o una llave situada en las partes móviles de la herramienta eléctrica puede provocar lesiones corporales.
- 5. Deben evitarse las posiciones no naturales durante el trabajo. Se debe conservar una posición estable y mantener el equilibrio.** Esto garantiza un mejor control de la herramienta eléctrica en situaciones inesperadas.

6. **Durante el trabajo con la herramienta eléctrica es necesario llevar una indumentaria adecuada. No se debe llevar ropa holgada ni bisutería. Es necesario comprobar que el cabello, la ropa y los guantes se encuentran lejos de las partes móviles de la herramienta eléctrica.** La ropa holgada, la bisutería o el cabello largo pueden quedar atrapados en las partes móviles.
7. **Si existe la posibilidad de conectar un dispositivo aspirador externo a la herramienta eléctrica, es necesario comprobar que ha sido correctamente conectado y que será empleado de forma apropiada.** El empleo de un dispositivo aspirador de polvo puede reducir los riesgos relacionados con el polvo.

Manejo y utilización correctos de la herramienta eléctrica

1. **No se debe sobrecargar la herramienta eléctrica. Utilizar únicamente herramientas eléctricas destinadas para los trabajos planificados.** Con una herramienta debidamente seleccionada se trabaja mejor y de forma más segura en un determinado rango de rendimiento
2. **No se debe dejar la herramienta eléctrica sin supervisión durante el trabajo.**
3. **Emplear el(los) mandril(es) auxiliar(es), si ha(n) sido adjuntado(s) a la herramienta eléctrica.** La pérdida del control de la herramienta eléctrica puede provocar lesiones corporales.
4. **Se deben mantener los mandriles y el mango de la herramienta eléctrica limpios y comprobar que están secos, libres de suciedad y, en particular, de aceites y grasas.**
5. **Agarrar la herramienta eléctrica por las superficies aisladas al realizar un trabajo durante el cual el accesorio de corte pueda encontrarse con un cableado oculto o con el cable de la herramienta eléctrica.** El contacto del accesorio de corte con un cable bajo tensión puede hacer que las partes metálicas descubiertas de la herramienta también se encuentren bajo tensión y causen una descarga eléctrica al operador.
6. **Se debe dejar de utilizar inmediatamente la herramienta eléctrica si el interruptor no funciona correctamente.** Una herramienta eléctrica que no puede encenderse o apagarse es peligrosa y deberá ser reparada.
7. **Antes de empezar la regulación de la herramienta eléctrica, la sustitución de accesorios o de dejar de utilizar la herramienta eléctrica se debe desconectar la herramienta eléctrica de la fuente de alimentación y/o desconectar la batería.** Las medidas de precaución mencionadas pueden evitar un encendido accidental de la herramienta eléctrica.
8. **El presente equipo puede ser utilizado por niños de al menos 8 años y por personas con capacidades físicas, sensoriales o mentales reducidas, así como por aquellas sin experiencia ni conocimiento del equipo, si está garantizada una supervisión o unas instrucciones sobre el uso del equipo de forma segura de tal manera que los riesgos relacionados con esto estén claros.**
9. **Debe guardarse la herramienta eléctrica lejos del alcance de los niños y no permitir el manejo de la herramienta eléctrica a personas sin conocimiento del equipo o que no conozcan las presentes instrucciones.** Las herramientas eléctricas son un riesgo para personas sin conocimientos del equipo.
10. **Es necesario recordar un mantenimiento adecuado de la herramienta eléctrica. Se debe comprobar que las piezas móviles funcionan correctamente, que no están bloqueadas, agrietadas o dañadas de una forma que pudiera influir negativamente en el funcionamiento de la herramienta eléctrica. En caso de cualquier daño, es necesario reparar la herramienta eléctrica.** Muchos accidentes son consecuencia de un mantenimiento incorrecto de la herramienta eléctrica.

11. **Debe prestarse atención a que las herramientas de corte estén debidamente afiladas y limpias.** Unas herramientas de corte debidamente mantenidas son más fáciles de guiar y la posibilidad de su bloqueo es mucho menor.
12. **Las herramientas eléctricas, los accesorios, las herramientas auxiliares, etc. deben utilizarse de conformidad con las siguientes recomendaciones, teniendo en consideración las condiciones y el tipo de trabajo realizado.** El uso de herramientas eléctricas para trabajos no conformes con su destino puede provocar situaciones peligrosas.

Servicio técnico

1. **La reparación de la herramienta eléctrica solo debe encargarse a un técnico cualificado y deben emplearse únicamente piezas de recambio originales.** Lo anterior es una garantía de la preservación de la seguridad de la herramienta eléctrica.

Advertencias adicionales sobre seguridad para amoladoras

- **Debe utilizarse exclusivamente un disco destinado a una determinada amoladora y un protector del disco destinado a una determinada amoladora.** Los discos que no sean accesorios de una determinada herramienta eléctrica pueden no estar suficientemente protegidos y no son seguros.
- **Deben utilizarse únicamente herramientas de trabajo recomendadas por el fabricante.** El empleo de cualesquiera otras herramientas de trabajo puede suponer un riesgo de lesiones corporales y de daños de la herramienta eléctrica. No cualquier herramienta de trabajo que pueda fijarse a la herramienta eléctrica garantiza un trabajo seguro. Deben cumplir unas condiciones concretas:
 - **La velocidad de trabajo nominal de las herramientas de trabajo utilizadas debe ser al menos igual a la velocidad de trabajo máxima de la herramienta eléctrica.** El uso de herramientas no adaptadas para funcionar a tal velocidad puede provocar su agrietamiento o su lanzamiento.
 - **El diámetro y el grosor del disco deben ser adecuados para la herramienta eléctrica.** Unas dimensiones incorrectas de la herramienta de trabajo dificultan el correcto guiado y el control de la herramienta eléctrica.
 - **El tamaño del orificio de fijación del disco, de la brida y de otros accesorios debe corresponderse con el husillo de la amoladora.** Las herramientas de trabajo que no se correspondan con los elementos de fijación de la herramienta eléctrica no estarán equilibradas, vibrarán en exceso y provocarán la pérdida de control de la herramienta eléctrica.
 - **No se deben cortar objetos de grosor superior a la máxima profundidad de corte del disco de corte.**
- **El cable de red debe mantenerse lejos de las herramientas de trabajo en movimiento.** En caso de pérdida de control de la herramienta el cable de red puede resultar cortado o arrastrado y la mano o todo el brazo pueden alcanzar la herramienta de trabajo en movimiento.
- **Antes de iniciar el trabajo es necesario comprobar que el objeto en el que se trabaja no tiene obstáculos, tales como puntillas o tornillos.** En caso de necesidad, deben ser retirados.

- **Antes de empezar el trabajo es necesario comprobar que bajo el objeto en el que se trabaja hay espacio libre**, para que el disco no golpee el suelo, la mesa de taller, etc.
- **Se debe agarrar la herramienta eléctrica con fuerza, si es posible con ambas manos, y mantener una posición estable.** Es más sencillo guiar la herramienta eléctrica con ambas manos. En caso de bloqueo del disco, pueden producirse elevados momentos de reacción.
- **Se debe asegurar el objeto en el que se trabaja. No se debe sujetar el objeto en el que se trabaja en las manos, las piernas, ni apoyarlo sobre el cuerpo.** La colocación del objeto en el que se trabaja en un dispositivo de fijación o un torno garantiza una mayor seguridad y estabilidad que sujetarlo en las manos. Una posición inestable del objeto en el que se trabaja puede provocar una pérdida de control de la herramienta eléctrica y, como consecuencia, lesiones corporales.
- **Las manos y otras partes del cuerpo deben mantenerse lejos del radio de acción de la amoladora. No colocar las manos sobre el objeto en el que se trabaja.** En caso de contacto con el disco existe un riesgo de lesiones.
- **Antes de acercar la herramienta eléctrica al objeto en el que se trabaja esta se debe poner en marcha y se debe permitir que alcance la velocidad máxima.** En caso contrario la herramienta de trabajo puede bloquearse en el objeto en el que se trabaja y provocar un retroceso.
- **No se debe ejercer una presión demasiado grande sobre la herramienta eléctrica.**
- **No se debe ejercer una presión lateral sobre el disco.**
- **Se debe evitar la zona de delante y de detrás del disco giratorio.** El desplazamiento del disco sobre el objeto en el que se trabaja en una dirección que se aleja del usuario puede provocar que, en caso de retroceso, la herramienta salte hacia atrás junto con el disco en movimiento directamente hacia el usuario.
- **El protector del disco debe estar bien fijado a la herramienta eléctrica.** El protector del disco debe estar montado en un ángulo que proteja al operador frente a los fragmentos, un contacto accidental con el disco, así como las chispas que podrían provocar el encendido de la ropa.
- **Si el protector del disco tiene cualquier señal de daño se debe devolver la herramienta eléctrica al punto de servicio técnico autorizado para su reparación.**
- **SIEMPRE se deben utilizar discos destinados al trabajo previsto (por ejemplo, no se debe rectificar con un disco de corte) y al material del objeto en el que se trabaje.**
- **Está prohibido utilizar discos dañados. Antes de cada uso se debe comprobar que los discos no están agrietados, rotos o tienen sus capas separadas.** En tal caso el disco debe sustituirse por uno nuevo.
- **Antes de poner en marcha la amoladora se debe comprobar que el disco está correctamente fijado, que gira libremente y no se engancha en el protector.**
- **Se debe evitar tocar el disco inmediatamente después de acabar el trabajo, ya que puede estar caliente. Igualmente, al retirar los accesorios del husillo es necesario usar guantes de protección para poder agarrar el disco. El disco puede estar caliente tras un uso prolongado.** Se debe evitar el contacto con la piel. Riesgo de quemaduras.
- **No se debe transportar la herramienta eléctrica si está encendida.** Durante un contacto accidental la herramienta de trabajo puede desgarrar la ropa y clavarse en el cuerpo.
- **Si la herramienta eléctrica se cae es necesario comprobar que no ha sufrido daños.** En caso de localizar cualquier señal de daño, se deben sustituir las piezas dañadas.

- **Se debe evitar tocar el objeto en el que se trabaja inmediatamente después de acabar el trabajo, ya que puede estar caliente. Siempre deben utilizarse guantes de protección.**
- **Es necesario esperar a que el disco se detenga completamente antes de soltar la herramienta eléctrica.**
- **Deben limpiarse regularmente los orificios de ventilación de la herramienta eléctrica.** El ventilador del motor absorbe el polvo a la carcasa de la herramienta eléctrica y una acumulación excesiva de polvo supone un peligro eléctrico.
- **Algunos materiales pueden contener productos químicos tóxicos.** Se debe evitar inhalar el polvo y el contacto con la piel.

Retroceso y advertencias relacionadas

El retroceso es una reacción súbita de la herramienta eléctrica al bloqueo o al choque de la herramienta en movimiento. El enganche o el bloqueo provoca una súbita detención de la herramienta de trabajo en movimiento. Debido a esto, la herramienta eléctrica descontrolada sufre una sacudida en sentido contrario al sentido de giro de la herramienta de trabajo.

Por ejemplo, si el disco se bloquea o se encaja en el objeto en el que se trabaja, el borde del disco

hundido en el material puede bloquearse y provocar su caída o su retroceso. El movimiento del disco (hacia la persona que maneja la herramienta o en sentido contrario) depende entonces de la dirección del disco en el lugar de bloqueo.

El retroceso es consecuencia de un uso indebido o erróneo de la herramienta eléctrica. Se puede evitar respetando las medidas de protección oportunas descritas a continuación:

- **La herramienta eléctrica debe sujetarse con fuerza y el cuerpo y las manos deben colocarse en una posición que permita amortiguar el retroceso. Si al conjunto de la herramienta eléctrica se ha adjuntado un mango adicional siempre debe usarse, ya que esto permite mantener un mayor control de las fuerzas de retroceso o el momento durante el arranque.** La persona que maneja la herramienta eléctrica puede controlar los tirones y el fenómeno del retroceso respetando las medidas de precaución adecuadas.
- **Nunca deben mantenerse las manos cerca de las herramientas de trabajo en movimiento.** A consecuencia del retroceso la herramienta de trabajo puede herir las manos.
- **Es necesario mantenerse alejado de la zona en la que se mueve la herramienta eléctrica durante el retroceso.** A consecuencia del retroceso la herramienta eléctrica se mueve en sentido contrario al movimiento del disco en el lugar del bloqueo.
- **Se debe proceder con especial atención al trabajar en esquinas, bordes afilados, etc. Se debe evitar el golpe o el bloqueo de las herramientas de trabajo. La herramienta de trabajo en movimiento es más propensa a agarrarse al trabajar en esquinas, bordes agudos o si es rechazada.**

Otros riesgos

Incluso si la herramienta eléctrica es utilizada de conformidad con las recomendaciones, no es posible eliminar todos los factores de riesgo (residual). Los siguientes riesgos están relacionados con la estructura de la herramienta eléctrica:

- Daños en los pulmones en caso de no emplear una máscara antipolvo.
- Daños en los oídos en caso de no emplear auriculares de protección.
- Daños para la salud resultantes de la emisión de vibraciones, si la herramienta eléctrica es utilizada durante un periodo prolongado de tiempo y no es debidamente mantenida y regulada.
- Lesiones corporales y daños de bienes debido a accesorios deteriorados, lanzados repentinamente por la herramienta eléctrica.

¡Advertencia!



Esta herramienta eléctrica genera un campo electromagnético durante su funcionamiento. Este campo puede, en determinadas circunstancias, perturbar implantes médicos activos o pasivos. Para limitar el riesgo de lesiones corporales graves o mortales, recomendamos a las personas con implantes médicos consultar con un médico y con el fabricante del implante antes de empezar a utilizar esta herramienta eléctrica.

INFORMACIÓN SOBRE LA HERRAMIENTA ELÉCTRICA

Destino

La presente amoladora angular está destinada para cortar, rectificar y desgastar diferentes materiales, con la condición de emplear discos adecuados para un determinado material. No se debe emplear la amoladora para pulir.

La herramienta eléctrica debe utilizarse únicamente conforme a su destino. Cualquier uso que se aparte del descrito en las presentes instrucciones es no conforme con el destino de la herramienta eléctrica. La responsabilidad por los daños o las lesiones producidos como consecuencia de un uso indebido la asumirá el usuario/propietario, y no el fabricante.

Datos técnicos

Potencia	720 W
Alimentación	230 V; 50 Hz
Longitud del cable de alimentación	2 m
Diámetro del disco	115 mm
Velocidad de giro sin carga	12 000 rpm
Rosca	M14
Peso	1,8 kg
En el conjunto	Mango lateral, protector del disco, llave, manual de instrucciones
Nivel de presión acústica L_{PA}	86 dB(A), K= 3 dB(A)
Nivel de potencia acústica L_{WA}	97 dB(A), K= 3 dB(A)
Vibraciones mano-brazo	2,48 m/s ² K=1,5 m/s ²

Nivel de vibraciones

El nivel de emisión de vibraciones indicado en las presentes instrucciones ha sido medido de conformidad con la prueba armonizada indicada en la norma EN 60745 y puede emplearse para comparar herramientas entre sí y para una estimación preliminar de la exposición a vibraciones durante el empleo de la herramienta según el destino indicado.

- El uso de la herramienta para otras aplicaciones o con unos accesorios diferentes o en mal estado de conservación puede aumentar notablemente el nivel de exposición.
- Los periodos durante los cuales la herramienta está apagada, o está encendida pero no es utilizada, pueden limitar notablemente el nivel de exposición. Protégete del efecto de las vibraciones realizando un mantenimiento adecuado de la herramienta y los accesorios, manteniendo el calor de las manos y organizando debidamente el trabajo. Protégete del efecto de las vibraciones realizando un mantenimiento adecuado de la herramienta y los accesorios, manteniendo el calor de las manos y organizando debidamente el trabajo.

MANEJO

ATENCIÓN. *Antes de comenzar el montaje de los accesorios de la amoladora es necesario comprobar que está apagada y desconectada de la fuente de alimentación.*

Fijación del mango lateral

ATENCIÓN. *Siempre debe utilizarse la amoladora con el mango lateral fijado.*

En la parte izquierda y derecha del cabezal de la herramienta eléctrica se encuentran dos orificios de montaje. Sirven para montar el mango lateral. Para montar el mango lateral (7) es necesario enroscarlo al máximo en el orificio de montaje seleccionado.

Se recomienda utilizar la amoladora con las dos manos. El mango lateral instalado garantiza un agarre más seguro en las manos de la herramienta eléctrica y minimiza el riesgo de tocar el disco giratorio y de sufrir una lesión en caso de retroceso.

Fijación del protector del disco

ATENCIÓN. *El protector del disco se debe montar antes del primer uso de la amoladora. ¡No está permitido utilizar la herramienta eléctrica sin el protector debidamente montado!*

La posición del protector del disco puede ser regulada. Esto garantiza la posibilidad de utilizar la amoladora bajo diferentes ángulos, manteniendo la protección adecuada frente a los fragmentos, el contacto accidental con el disco o las chispas. Deberá ser montado de tal forma que su parte cubierta esté dirigida hacia el operador y la descubierta en dirección al objeto en el que se trabaje.

Para montar el protector del disco (8) se debe:

- Colocar la amoladora en una mesa con el husillo hacia arriba.
- Situar el protector del disco en el husillo de manera que las incisiones en el protector se correspondan con los salientes del husillo.
- Regular el protector del disco en la posición que proteja al operador.
- Apretar fuerte el tornillo mediante una llave Allen.

Fijación y retirada de los discos

ATENCIÓN. El disco de corte adjuntado al conjunto está destinado exclusivamente para el corte de metal.

SIEMPRE se deben utilizar discos destinados al trabajo previsto (por ejemplo, no se debe rectificar con un disco de corte) y al material del objeto en el que se trabaje.

Deben utilizarse discos con un diámetro y un tamaño del orificio adecuados (ver la Información sobre la herramienta eléctrica).

Para fijar el disco se debe:

- Comprobar que la amoladora está desconectada de la fuente de alimentación.
- Colocar la amoladora en una mesa con el husillo hacia arriba.
- Comprobar que el protector del disco está correctamente fijado a la amoladora.
- Colocar la brida interior en el husillo.
- Poner el disco sobre la brida interior.
- Colocar la tuerca de fijación sobre el disco de manera que su parte lisa esté en contacto con el disco.
- Manteniendo presionado el botón de bloqueo del husillo (1), apretar la tuerca de fijación mediante la llave adjuntada al conjunto.
- Comprobar que la tuerca de fijación ha sido montada correctamente y que el disco se ajusta a la brida interior.

Para retirar el disco se debe:

- Manteniendo presionado el botón de bloqueo del husillo, aflojar la tuerca de fijación mediante la llave adjuntada al conjunto.
- Retirar la tuerca de fijación y a continuación retirar el disco.

Encendido/apagado de la herramienta eléctrica

ATENCIÓN. Antes de cada uso se debe comprobar que la herramienta eléctrica es totalmente eficiente y que el disco está entero y no está agrietado.

- Para encender la herramienta eléctrica se debe desplazar el interruptor (6) hacia el cabezal de la amoladora.
- Para apagar el soplador se debe desplazar el interruptor (6) hacia atrás.

MANTENIMIENTO



Antes de empezar la limpieza y el mantenimiento siempre se debe apagar la herramienta eléctrica y desconectarla de la fuente de alimentación.

Limpiar regularmente la carcasa de la herramienta eléctrica con un paño suave, preferiblemente después de cada uso. Prestar atención a que los orificios de ventilación estén libres de polvo, partículas y suciedad. Eliminar la suciedad resistente con un paño suave humedecido con agua y jabón. No utilizar disolventes, tales como gasolina, alcohol, amoníaco, etc. Estas sustancias químicas provocan daños de las piezas de plástico.

Antes de guardar la herramienta eléctrica es necesario limpiarla. Conservar la herramienta eléctrica, el manual de instrucciones y los accesorios en el embalaje original. Almacenar la herramienta eléctrica en un lugar limpio, seco, protegido de la humedad y lejos del alcance de los niños. No almacenar la herramienta eléctrica en un entorno en el que la temperatura descienda por debajo de 0°C. Comprobar que durante el almacenamiento ningún objeto se encuentra en la herramienta eléctrica.

El producto y el manual de instrucciones están sujetos a modificaciones. Los datos técnicos están sujetos a modificaciones sin previo aviso.



Español
Eliminación correcta del producto
(equipos eléctricos y electrónicos usados)



La marca colocada en el producto o en los textos que hacen referencia al mismo indica que este producto, después de su periodo de uso, no debe eliminarse junto con otros residuos domésticos. Para evitar una influencia negativa sobre el medio ambiente y la salud humana como consecuencia de una eliminación incontrolada de residuos, rogamos separar el producto de otros tipos de residuos y reciclarlo correctamente con el objetivo de promover una nueva utilización de los recursos materiales como práctica habitual. Para obtener información sobre los lugares y la forma de reciclaje del producto segura para el medio ambiente, los usuarios domésticos deberán contactar con el punto de venta al por menor en el que realizaron la compra del producto, o con el órgano correspondiente de las autoridades locales. Los usuarios en empresas deberán contactar con su proveedor y comprobar las condiciones del contrato de compra. El producto no debe eliminarse con otros residuos comerciales.

Fabricado en RPC para Lechpol Electronics Leszek Sp.k., ul. Garwolińska 1, 08-400 Miętno.

ΟΔΗΓΙΕΣ ΑΣΦΑΛΕΙΑΣ



Διαβάστε τις συνημμένες προειδοποιήσεις ασφαλείας, τις πρόσθετες προειδοποιήσεις ασφαλείας και τις οδηγίες. Η μη τήρηση των προειδοποιήσεων ασφαλείας και των οδηγιών μπορεί να προκαλέσει ηλεκτροπληξία, πυρκαγιά και / ή σοβαρό τραυματισμό.

Αποθηκεύστε τις προειδοποιήσεις ασφαλείας και τις οδηγίες για μελλοντική αναφορά.

Ο όρος "ηλεκτρικό εργαλείο" στις προειδοποιήσεις αναφέρεται στο μηχανοκίνητο εργαλείο (με καλώδιο) που λειτουργεί με ηλεκτρικό ρεύμα ή στο ηλεκτρικό εργαλείο που λειτουργεί με μπαταρία (χωρίς καλώδιο).

Σύμβολα (Επεξήγηση συμβόλων που εμφανίζονται στο εργαλείο, αν υπάρχει)

	Διαβάστε το εγχειρίδιο οδηγιών.
	Κίνδυνος τραυματισμού ή / και ζημιάς ή / και αλλοίωσης του προϊόντος σε περίπτωση μη συμμόρφωσης με τις απαιτήσεις ασφαλείας.
	Κίνδυνος ηλεκτροπληξίας.
	Μεταβλητή ηλεκτρονική ταχύτητα.
	Περιστροφή, αριστερά / δεξιά.
	Μόνο για εσωτερική χρήση.
	Σε περίπτωση βλάβης, ο μετασχηματιστής δεν είναι επικίνδυνος.
	Κλάση II - Διπλή μόνωση - Δεν χρειάζεστε γειωμένο βύσμα.
	Μην εκθέτετε τις καιρικές συνθήκες.
	Μη χρησιμοποιείτε σε υγρές ή υγρές περιοχές.
	Φοράτε προστατευτικό εξοπλισμό: μάσκα προσώπου, προστασία αυτιών και ματιών.
	Φορέστε προστατευτικά γάντια και μπότες.
	Κρατήστε όλα τα μέρη του σώματος μακριά από τα κινούμενα μέρη.
	Κρατήστε άτομα (κυρίως παιδιά) και ζώα μακριά από το ηλεκτρικό εργαλείο και την περιοχή εργασίας.

Γενικές προειδοποιήσεις ασφαλείας ηλεκτρικού εργαλείου

1. **Κρατήστε το χώρο εργασίας καθαρό και καλά φωτισμένο.** Ακατάστατες ή σκοτεινές περιοχές προκαλούν ατυχήματα.
2. **Μην χρησιμοποιείτε ηλεκτρικά εργαλεία σε εκρηκτικές ατμόσφαιρες, όπως παρουσία εύφλεκτων υγρών, αερίων ή σκόνης.** Τα ηλεκτρικά εργαλεία δημιουργούν σπινθήρες που μπορεί να προκαλέσουν ανάφλεξη της σκόνης ή των καπνών.
3. **Κρατήστε μακριά τα παιδιά και τους παρευρισκομένους ενώ χειρίζεστε ένα ηλεκτρικό εργαλείο.** Οι απόσπαση της προσοχής μπορεί να σας κάνει να χάσετε τον έλεγχο.

Μην επιτρέπετε στα παιδιά να χειρίζονται το εργαλείο.

Τα παιδιά θα πρέπει να επιβλέπονται για να διασφαλιστεί ότι δεν παίζουν με το εργαλείο.

Ηλεκτρική ασφάλεια

Πριν συνδέσετε το ηλεκτρικό εργαλείο στην πρίζα, βεβαιωθείτε ότι η τάση που αναγράφεται στο ηλεκτρικό εργαλείο αντιστοιχεί στην τάση στην πρίζα παροχής ρεύματος.

1. Τα βύσματα ηλεκτρικού εργαλείου πρέπει να ταιριάζουν με την πρίζα. Ποτέ μην τροποποιείτε το φις με οποιονδήποτε τρόπο. Μην χρησιμοποιείτε βύσματα προσαρμογέα με γειωμένα ηλεκτρικά εργαλεία. Τα μη τροποποιημένα βύσματα και οι αντίστοιχες εξόδους θα μειώσουν τον κίνδυνο ηλεκτροπληξίας.
2. Αποφύγετε την επαφή του σώματος με γειωμένες ή γειωμένες επιφάνειες, όπως σωλήνες, θερμαντικά σώματα, εύρος και ψυγεία. Υπάρχει αυξημένος κίνδυνος ηλεκτροπληξίας εάν το σώμα σας είναι γειωμένο ή γειωμένο.
3. Μην εκθέτετε τα ηλεκτρικά εργαλεία στις βροχοπτώσεις ή τις υγρές συνθήκες. Το νερό που εισέρχεται σε ένα ηλεκτρικό εργαλείο αυξάνει τον κίνδυνο ηλεκτροπληξίας.
4. Μην καταχραστείτε το καλώδιο. Ποτέ μην χρησιμοποιείτε το καλώδιο για τη μεταφορά, το τράβηγμα ή την αποσύνδεση του ηλεκτρικού εργαλείου. Κρατήστε το καλώδιο μακριά από θερμότητα, λάδι, αιχμηρές άκρες ή κινούμενα μέρη. Τα χαλασμένα ή μπλεγμένα κορδόνια αυξάνουν τον κίνδυνο ηλεκτροπληξίας.
5. Σε περίπτωση βλάβης του καλωδίου τροφοδοσίας, αντικαταστήστε το μόνο σε εξουσιοδοτημένο σημείο σέρβις.
6. Όταν χρησιμοποιείτε ηλεκτρικό εργαλείο σε εξωτερικούς χώρους, χρησιμοποιήστε ένα καλώδιο προέκτασης κατάλληλο για εξωτερική χρήση. Η χρήση καλωδίου κατάλληλου για εξωτερική χρήση μειώνει τον κίνδυνο ηλεκτροπληξίας.
7. Εάν υπάρχει ανάγκη να χρησιμοποιήσετε ένα καλώδιο προέκτασης, προσέξτε, και επιλέξτε το κατάλληλο υλικό και την περιοχή της διατομής. Το ακατάλληλο καλώδιο προέκτασης μπορεί να προκαλέσει πτώση της τάσης γραμμής, με αποτέλεσμα απώλεια ισχύος και υπερθέρμανση.
8. Εάν η χρήση ηλεκτρικού εργαλείου σε υγρή θέση είναι αναπόφευκτη, χρησιμοποιήστε προστατευμένη τροφοδοσία συσκευής ρεύματος υπολειπόμενου ρεύματος (RCD). Η χρήση ενός RCD μειώνει τον κίνδυνο ηλεκτροπληξίας.

Προσωπική ασφάλεια

1. **Να είστε προσεκτικοί, προσέξτε τι κάνετε και χρησιμοποιήστε την κοινή λογική όταν χειρίζεστε ένα ηλεκτρικό εργαλείο. Μην χρησιμοποιείτε ηλεκτρικό εργαλείο όταν είστε κουρασμένοι ή υπό την επήρεια ναρκωτικών, οινοπνεύματος ή φαρμάκων.** Μια στιγμή έλλειψης προσοχής κατά τη λειτουργία ηλεκτρικών εργαλείων μπορεί να προκαλέσει σοβαρούς τραυματισμούς.
2. **Χρησιμοποιείτε ατομικό προστατευτικό εξοπλισμό. Να φοράτε πάντα προστασία ματιών.** Ο προστατευτικός εξοπλισμός, όπως η μάσκα σκόνης, τα παπούτσια ασφαλείας χωρίς συγκόλληση, το σκληρό καπέλο ή η προστασία της ακοής που χρησιμοποιούνται για τις κατάλληλες συνθήκες, θα μειώσουν τους τραυματισμούς.
3. **Αποτρέψτε την ακούσια εκκίνηση. Βεβαιωθείτε ότι ο διακόπτης είναι στη θέση εκτός λειτουργίας πριν συνδέσετε την πηγή τροφοδοσίας ή / και την μπαταρία, παραλάβετε ή μεταφέρετε το εργαλείο.** Μεταφέροντας ηλεκτρικά εργαλεία με το δάκτυλό σας στο διακόπτη ή ενεργοποιώντας ηλεκτρικά εργαλεία που έχουν το διακόπτη ενεργοποιεί ατυχήματα.
4. **Αφαιρέστε οποιοδήποτε ρυθμιστικό κλειδί ή κλειδί πριν ενεργοποιήσετε το εργαλείο.** Ένα κλειδί ή ένα κλειδί που είναι συνδεδεμένο με ένα περιστρεφόμενο τμήμα του ηλεκτρικού εργαλείου μπορεί να προκαλέσει τραυματισμό.
5. **Μην υπερβείτε. Διατηρήστε κατάλληλη βάση και ισορροπία ανά πάσα στιγμή.** Αυτό επιτρέπει τον καλύτερο έλεγχο του ηλεκτρικού εργαλείου σε απροσδόκητες καταστάσεις.
6. **Φορέστε σωστά. Μην φοράτε χαλαρά ρούχα ή κοσμήματα. Κρατήστε τα μαλλιά, τα ρούχα και τα γάντια μακριά από τα κινούμενα μέρη.** Τα χαλαρά ρούχα, τα κοσμηματοπωλεία ή τα μακριά μαλλιά μπορούν να πιαστούν σε κινούμενα μέρη.
7. **Εάν υπάρχουν συσκευές για τη σύνδεση των εγκαταστάσεων συλλογής και συλλογής σκόνης, βεβαιωθείτε ότι αυτές είναι συνδεδεμένες και χρησιμοποιούνται σωστά.** Η χρήση της συλλογής σκόνης μπορεί να μειώσει τους κινδύνους που σχετίζονται με τη σκόνη.

Χρήση και φροντίδα του ηλεκτρικού εργαλείου

1. **Μην πιέζετε το ηλεκτρικό εργαλείο. Χρησιμοποιήστε το σωστό ηλεκτρικό εργαλείο για την εφαρμογή σας.** Το σωστό ηλεκτρικό εργαλείο θα κάνει τη δουλειά καλύτερη και ασφαλέστερη στην ονομαστική ταχύτητα για την οποία σχεδιάστηκε.
2. **Μην αφήνετε το ηλεκτρικό εργαλείο αφύλακτο όταν λειτουργεί.**
3. **Χρησιμοποιήστε βοηθητικές χειρολαβές εάν παρέχονται μαζί με το ηλεκτρικό εργαλείο.** Η απώλεια ελέγχου μπορεί να προκαλέσει τραυματισμό.
4. **Κρατήστε τα χερούλια και τις χειρολαβές στεγνά, καθαρά και απαλλαγμένα από λάδια και λίπη.**
5. **Κρατήστε το ηλεκτρικό εργαλείο από μονωμένες επιφάνειες πιασίματος, όταν εκτελείτε μια εργασία όπου το εξάρτημα κοπής μπορεί να έρθει σε επαφή με κρυφές καλωδιώσεις ή με το δικό του καλώδιο.** Το κόψιμο εξαρτημάτων που έρχονται σε επαφή με ένα „ζωντανό” σύρμα μπορεί να κάνει τα εκτεθειμένα μεταλλικά μέρη του ηλεκτρικού εργαλείου „ζωντανά” και να προκαλέσουν ηλεκτροπληξία στον χειριστή.
6. **Μην χρησιμοποιείτε το ηλεκτρικό εργαλείο εάν ο διακόπτης δεν το ενεργοποιεί και δεν το σβήνει.** Κάθε ηλεκτρικό εργαλείο που δεν μπορεί να ελεγχθεί με το διακόπτη είναι επικίνδυνο και πρέπει να επισκευαστεί.

7. Αποσυνδέστε το βύσμα από την πηγή τροφοδοσίας ή / και τη μπαταρία από το ηλεκτρικό εργαλείο προτού προβείτε σε ρυθμίσεις, αλλάξετε αξεσουάρ ή αποθηκεύσετε ηλεκτρικά εργαλεία. Αυτά τα προληπτικά μέτρα ασφαλείας μειώνουν τον κίνδυνο εκκίνησης του ηλεκτρικού εργαλείου τυχαία.
8. Το εργαλείο αυτό μπορεί να χρησιμοποιηθεί από παιδιά ηλικίας άνω των 8 ετών και από άτομα με μειωμένες σωματικές, αισθητηριακές ή πνευματικές ικανότητες ή από έλλειψη εμπειρίας και γνώσης, εφόσον επιβλέπονται και καθοδηγούνται από άτομο που είναι υπεύθυνο για την ασφάλειά τους με προσεκτικό τρόπο για να κατανοηθούν και να ακολουθηθούν όλες οι προφυλάξεις ασφαλείας.
9. Αποθηκεύετε τα αδρανειακά εργαλεία ηλεκτρικού ρεύματος μακριά από παιδιά και μην επιτρέπετε σε άτομα που δεν είναι εξοικειωμένα με το ηλεκτρικό εργαλείο ή αυτές τις οδηγίες να χειρίζονται το ηλεκτρικό εργαλείο. Τα ηλεκτρικά εργαλεία είναι επικίνδυνα στα χέρια μη εκπαιδευμένων χρηστών.
10. Διατηρείτε τα ηλεκτρικά εργαλεία. Ελέγξτε για κακή ευθυγράμμιση ή σύνδεση κινητών εξαρτημάτων, θραύση εξαρτημάτων και οποιαδήποτε άλλη κατάσταση που μπορεί να επηρεάσει τη λειτουργία του ηλεκτρικού εργαλείου. Εάν έχει υποστεί ζημιά, επισκευάστε το εργαλείο πριν το χρησιμοποιήσετε. Πολλά ατυχήματα οφείλονται σε ελαττωματικά συντηρημένα ηλεκτρικά εργαλεία.
11. Κρατήστε τα εργαλεία κοπής αιχμηρά και καθαρά. Τα σωστά συντηρημένα εργαλεία κοπής με αιχμηρές ακμές κοπής είναι λιγότερο πιθανό να δεσμεύονται και είναι ευκολότερο να ελέγχονται.
12. Χρησιμοποιήστε το ηλεκτρικό εργαλείο, τα εξαρτήματα και τα εξαρτήματα εργαλείων κλπ. σύμφωνα με αυτές τις οδηγίες, λαμβάνοντας υπόψη τις συνθήκες εργασίας και τις εργασίες που πρέπει να εκτελεστούν. Η χρήση του ηλεκτρικού εργαλείου για λειτουργίες διαφορετικές από τις προβλεπόμενες μπορεί να οδηγήσει σε επικίνδυνη κατάσταση.

Σέρβις

1. Συνιστάται η συντήρηση του ηλεκτρικού εργαλείου σας από εξειδικευμένο συνεργείο επισκευής, χρησιμοποιώντας μόνο πανομοιότυπα ανταλλακτικά. Αυτό θα διασφαλίσει ότι η ασφάλεια του ηλεκτρικού εργαλείου διατηρείται.

Πρόσθετες προειδοποιήσεις ασφαλείας για γωνιακούς λειαντήρες

- Χρησιμοποιείτε μόνο τύπους τροχών και προστατευτικά τροχών που συνιστώνται για το ηλεκτρικό εργαλείο. Οι τροχοί που δεν προορίζονται για ένα συγκεκριμένο ηλεκτρικό εργαλείο δεν μπορούν να προστατευθούν επαρκώς και ως εκ τούτου δεν είναι ασφαλείς.
- Μην χρησιμοποιείτε αξεσουάρ που δεν έχουν σχεδιαστεί και προταθεί από τον κατασκευαστή του ηλεκτρικού εργαλείου. Η χρήση οποιωνδήποτε άλλων εξαρτημάτων ενέχει κίνδυνο σοβαρού τραυματισμού και βλάβης του ηλεκτρικού εργαλείου. Δεν είναι επειδή ένα εξάρτημα μπορεί να συνδεθεί με το εργαλείο σας: ότι μπορεί να εξασφαλίσει ασφαλή λειτουργία. Τα εξαρτήματα πρέπει να πληρούν συγκεκριμένες απαιτήσεις:

- **Η ονομαστική ταχύτητα του εξαρτήματος πρέπει να είναι τουλάχιστον ίση με τη μέγιστη ταχύτητα που αναγράφεται στο ηλεκτρικό εργαλείο.** Τα εξαρτήματα που λειτουργούν ταχύτερα από την ονομαστική τους ταχύτητα μπορούν να σπάσουν και να διαλυθούν.
- **Η διάμετρος και το πάχος του τροχού πρέπει να είναι κατάλληλοι για το ηλεκτρικό εργαλείο.** Τα εσφαλμένα μεγέθη εξαρτημάτων δεν μπορούν να προστατευτούν ή να ελεγχθούν επαρκώς.
- **Η τοποθέτηση των τροχών, των φλαντζών ή άλλων αξεσουάρ πρέπει να ταιριάζει με το σπείρωμα της ατράκτου.** Τα εξαρτήματα που δεν ταιριάζουν με το υλικό τοποθέτησης του ηλεκτρικού εργαλείου είναι πιθανό να εξαντληθούν; η δόνηση είναι πιθανό να προκαλέσει απώλεια ελέγχου.
- Μην κόβετε το τεμάχιο εργασίας με διάμετρο μεγαλύτερη από το μέγιστο βάθος κοπής του τροχού αποκοπής.
- **Κρατήστε το καλώδιο ρεύματος μακριά από τον περιστρεφόμενο τροχό.** Αν χάσετε τον έλεγχο, το καλώδιο τροφοδοσίας μπορεί να κοπεί ή να τραβηχτεί και το χέρι ή ο βραχίονας μπορεί να τραβηχτεί στον περιστρεφόμενο τροχό.
- **Επιθεωρήστε το τεμάχιο εργασίας για οποιαδήποτε καρφιά και αφαιρέστε τα πριν το χειρισμό.**
- **Ελέγξτε για σωστή απόσταση πέρα από το τεμάχιο εργασίας πριν κόψετε** έτσι ώστε ο τροχός να μην χτυπήσει το δάπεδο, τον πάγκο εργασίας κ.λπ.
- **Κρατήστε το ηλεκτρικό εργαλείο με μια σταθερή λαβή και με τα δύο χέρια (αν είναι δυνατόν) και διατηρήστε μια καλή ισορροπία.** Το ηλεκτρικό εργαλείο χειρίζεται καλύτερα με τα δύο χέρια. Μια ισχυρή αντίδραση ροπής μπορεί να συμβεί εάν ένας τροχός κλειδωθεί.
- **Ασφαλίστε το τεμάχιο εργασίας. Ποτέ μην κρατάτε το τεμάχιο εργασίας στο χέρι σας ή στα πόδια σας ή στο σώμα σας.** Ένα τεμάχιο εργασίας που είναι στερεωμένο με διατάξεις σύσφιξης ή σε ένα μέσον είναι πιο ασφαλές από το χέρι. Ένα ασταθές τεμάχιο εργασίας μπορεί να προκαλέσει απώλεια ελέγχου του εργαλείου και / ή τραυματισμό.
- **Κρατήστε τα χέρια μακριά από το εύρος εργασίας. Μην εκτείνετε κάτω από το τεμάχιο εργασίας.** Η επαφή με τον τροχό μπορεί να προκαλέσει τραυματισμούς.
- **Εφαρμόστε το ηλεκτρικό εργαλείο στο τεμάχιο εργασίας μόνο όταν είναι ενεργοποιημένο.** Διαφορετικά υπάρχει κίνδυνος ανάκρουσης όταν ο τροχός μπλοκάρει στο τεμάχιο εργασίας.
- **Μην ασκείτε υπερβολική πίεση στο ηλεκτρικό εργαλείο.**
- **Μην ασκείτε πλευρική πίεση στον τροχό.**
- **Αποφύγετε τις περιοχές μπροστά και πίσω από τον περιστρεφόμενο τροχό.** Όταν ένας τροχός αποκοπής μετακινείται πάνω σε ένα τεμάχιο απομακρυσμένο από τον χειριστή, μπορεί να προκαλέσει το κτύπημα του ηλεκτρικού εργαλείου ως αποτέλεσμα της ανάκρουσης, με έναν περιστρεφόμενο τροχό αποκοπής να κατευθύνεται κατευθείαν προς τον χειριστή.
- **Ο προστατευτικός τροχός πρέπει να τοποθετηθεί σωστά στο ηλεκτρικό εργαλείο.** Ο προστατευτικός τροχός πρέπει να τοποθετηθεί έτσι ώστε να προστατεύει τον χειριστή από τα τσιπ, τυχαία επαφή με τον τροχό και σπινθήρες που μπορεί να προκαλέσουν πυρκαγιά.
- **Εάν το προστατευτικό δεν λειτουργεί σωστά, πρέπει να επισκευαστεί σε εξουσιοδοτημένο σημείο συντήρησης πριν από οποιαδήποτε περαιτέρω χρήση του ηλεκτρικού εργαλείου.**

- Χρησιμοποιείτε ΠΑΝΤΑ τον τροχό που προορίζεται για τη συνιστώμενη εφαρμογή (για παράδειγμα: μη αλέθετε με τον τροχό που προορίζεται για κοπή) και το υλικό του τεμαχίου.
- Μη χρησιμοποιείτε τροχούς που έχουν υποστεί ζημιά. Πριν από κάθε χρήση, ελέγξτε για τυχόν θραύσματα και ρωγμές. Αν βρεθεί κάποιο από αυτά, αντικαταστήστε τον τροχό με ένα νέο.
- Πριν ενεργοποιήσετε το ηλεκτρικό εργαλείο, ελέγξτε εάν ο τροχός έχει τοποθετηθεί σωστά, μπορεί να περιστραφεί ελεύθερα και να μην πιάσει το προστατευτικό.
- Αποφύγετε να αγγίζετε τον τροχό αμέσως μετά τη χρήση, καθώς μπορεί να είναι καυτός. Ομοίως, κατά την αφαίρεση του εξαρτήματος από τον άξονα, φοράτε προστατευτικά γάντια για να τον πιάσετε. Ο τροχός μπορεί να είναι ζεστός μετά από παρατεταμένη χρήση. Αποφύγετε την επαφή με το δέρμα. Κίνδυνος καύσης.
- Μην χρησιμοποιείτε το ηλεκτρικό εργαλείο ενώ το μεταφέρετε στο πλάι σας. Η τυχαία επαφή με το αξεσουάρ θα μπορούσε να προκαλέσει το ρούχο σας, τραβώντας το εξάρτημα στο σώμα σας.
- Εάν το ηλεκτρικό εργαλείο έχει πέσει, ελέγξτε για τυχόν σημάδια ζημιάς. Σε περίπτωση βλάβης, αντικαταστήστε τα κατεστραμμένα μέρη.
- Αποφύγετε να αγγίζετε το τεμάχιο εργασίας αμέσως μετά τη χρήση, καθώς μπορεί να είναι ζεστό. Να φοράτε πάντα προστατευτικά γάντια.
- Πάντα να περιμένετε μέχρι ο τροχός να έχει σταματήσει τελείως πριν αφήσετε το ηλεκτρικό εργαλείο.
- Καθαρίστε τακτικά τις οπές εξαερισμού του ηλεκτρικού εργαλείου. Ο ανεμιστήρας του κινητήρα θα τραβήξει τη σκόνη στο εσωτερικό του περιβλήματος και η υπερβολική συσσώρευση σκόνης μπορεί να προκαλέσει ηλεκτροπληξία.
- Ορισμένα υλικά ενδέχεται να περιέχουν χημικές ουσίες που μπορεί να είναι τοξικές. Αποφύγετε την εισπνοή σκόνης και κάθε επαφή με το δέρμα.

Ανάκρουση και σχετικές προειδοποιήσεις

Η ανάκρουση είναι ξαφνική αντίδραση σε ένα κινούμενο αμάξωμα με τσίμπημα ή χτύπημα. Το τσάκισμα ή η αστοχία προκαλεί γρήγορη διακοπή του εξαρτήματος κοπής, το οποίο με τη σειρά του αναγκάζει το μη ελεγχόμενο ηλεκτρικό εργαλείο να ωθείται προς την αντίθετη κατεύθυνση από την περιστροφή του εξαρτήματος στο σημείο της σύνδεσης.

Για παράδειγμα, αν ένας τροχός είναι σπασμένος ή τσαλακωμένος από το τεμάχιο εργασίας, η άκρη του τροχού που εισέρχεται στο σημείο τσίμπήματος μπορεί να εισέλθει στην επιφάνεια του υλικού προκαλώντας τον τροχό να ανέβει ή να εκτοξευθεί.

Ο τροχός μπορεί είτε να πηδήσει προς τον χειριστή είτε σε διαφορετική κατεύθυνση, ανάλογα με την κατεύθυνση της κίνησης του τροχού στο σημείο του τσίμπήματος.

Η ανάκρουση είναι το αποτέλεσμα κακής χρήσης ηλεκτρικών εργαλείων ή / και εσφαλμένων λειτουργικών διαδικασιών ή συνθηκών και μπορεί να αποφευχθεί με τη λήψη των κατάλληλων προφυλάξεων όπως δίνονται παρακάτω:

- Διατηρήστε σταθερή λαβή στο ηλεκτρικό εργαλείο και τοποθετήστε το σώμα και τα χέρια σας για να μπορείτε να αντισταθείτε στις δυνάμεις ελιγμού. Χρησιμοποιείτε πάντα βοηθητική λαβή, εάν υπάρχει, για μέγιστο έλεγχο κατά την κρούση ή την αντίδραση ροπής κατά την εκκίνηση. Ο χειριστής μπορεί να ελέγξει τις αντιδράσεις ροπής ή τις δυνάμεις ελιγμού, αν ληφθούν οι κατάλληλες προφυλάξεις.
- Μην τοποθετείτε ποτέ το χέρι σας κοντά στο κινούμενο εξάρτημα. Το αξεσουάρ μπορεί να χτυπήσει το χέρι σας.

- Μην τοποθετείτε το σώμα σας στην περιοχή όπου θα μετακινηθεί το ηλεκτρικό εργαλείο σε περίπτωση ανάκρουσης. Η ανάκρουση θα προωθήσει το ηλεκτρικό εργαλείο προς την αντίθετη κατεύθυνση από την κίνηση του τροχού στο σημείο του χτυπήματος.
- **Προσέξτε ιδιαίτερα όταν εργάζεστε σε γωνίες, αιχμηρές άκρες κλπ. Αποφύγετε την αναπήδηση και το χτύπημα του εξαρτήματος. Οι γωνίες, οι αιχμηρές άκρες ή η αναπήδηση έχουν την τάση να χτυπούν το περιστρεφόμενο εξάρτημα και να προκαλούν απώλεια ελέγχου ή αναπήδηση.**

Υπολειπόμενοι κίνδυνοι

Ακόμα και όταν το ηλεκτρικό εργαλείο χρησιμοποιείται σύμφωνα με τις προδιαγραφές, δεν είναι δυνατόν να εξαλειφθούν όλοι οι υπόλοιποι παράγοντες κινδύνου. Οι παρακάτω κίνδυνοι μπορεί να προκύψουν σε σχέση με την κατασκευή και το σχεδιασμό του ηλεκτρικού εργαλείου:

- Βλάβη στους πνεύμονες εάν δεν έχει φθαρεί μια μάσκα σκόνης.
- Βλάβη στην ακοή εάν δεν προστατεύεται η προστασία της ακοής.
- Ελαττώματα υγείας που οφείλονται σε εκπομπές κραδασμών, εάν το ηλεκτρικό εργαλείο χρησιμοποιείται για μεγαλύτερο χρονικό διάστημα ή δεν είναι επαρκώς διαχειριζόμενο και συντηρείται σωστά.
- Τραυματισμοί και υλικές ζημιές εξαιτίας σπασμένων αξεσουάρ που αποσυντίθενται ξαφνικά.

Προειδοποίηση!



Αυτό το ηλεκτρικό εργαλείο παράγει ηλεκτρομαγνητικό πεδίο κατά τη λειτουργία. Αυτό το πεδίο μπορεί σε ορισμένες περιπτώσεις να παρεμβάλλεται σε ενεργά ή παθητικά ιατρικά εμφυτεύματα. Για να μειώσετε τον κίνδυνο σοβαρών ή θανατηφόρων τραυματισμών, συνιστούμε άτομα με ιατρικά εμφυτεύματα να συμβουλευονται το γιατρό τους και τον κατασκευαστή του ιατρικού εμφυτεύματος πριν χρησιμοποιήσετε αυτό το ηλεκτρικό εργαλείο.

ΠΛΗΡΟΦΟΡΙΕΣ ΓΙΑ ΤΟ ΗΛΕΚΤΡΙΚΟ ΕΡΓΑΛΕΙΟ

Προβλεπόμενη χρήση

Αυτός ο γωνιακός μύλος προορίζεται για κοπή και λείανση διαφόρων υλικών, με την προϋπόθεση ότι ο τροχός ταιριάζει με το υλικό του τεμαχίου. Μην χρησιμοποιείτε αυτόν τον γωνιακό μύλο για γυάλισμα.

Χρησιμοποιείτε το ηλεκτρικό εργαλείο μόνο για τον προορισμό του. Οποιαδήποτε άλλη χρήση θεωρείται περίπτωση κατάχρησης. Ο χρήστης / ιδιοκτήτης αυτού του ηλεκτρικού εργαλείου, όχι ο κατασκευαστής, είναι υπεύθυνος για τυχόν ζημιές ή τραυματισμούς που προκαλούνται από ακατάλληλο χειρισμό αυτού του ηλεκτρικού εργαλείου.

Τεχνικά δεδομένα

Ισχύς	720 W
Παροχή ηλεκτρικού ρεύματος	230 V; 50 Hz
Μήκος καλωδίου ρεύματος	2 m
Διάμετρος τροχού λείανσης	115 mm
Δεν υπάρχει ταχύτητα φορτίου	12 000 rpm
Σπείρωμα άξονα	M14
Βάρος	1,8 kg
Σε σύνολο	Πλευρική λαβή, προστατευτικό τροχού, κλειδί, εγχειρίδιο χρήσης
Επίπεδο ηχητικής πίεσης L_{PA}	86 dB(A), K= 3 dB(A)
Επίπεδο ηχητικής ισχύος L_{WA}	97 dB(A), K= 3 dB(A)
Δονήσεις χειρός-βραχίονα	2,48 m/s ² K=1,5 m/s ²

Επίπεδο δόνησης

Η στάθμη εκπομπών κραδασμών που αναφέρεται σε αυτό το εγχειρίδιο οδηγιών έχει μετρηθεί σύμφωνα με τυποποιημένη δοκιμή που δίδεται στο EN 60745. μπορεί να χρησιμοποιηθεί για να συγκρίνει ένα εργαλείο με ένα άλλο και ως προκαταρκτική εκτίμηση της έκθεσης σε κραδασμούς κατά τη χρήση του εργαλείου για τις αναφερόμενες εφαρμογές.

- Η χρήση του εργαλείου για διαφορετικές εφαρμογές ή με διαφορετικά ή κακώς συντηρημένα εξαρτήματα μπορεί να αυξήσει σημαντικά το επίπεδο έκθεσης.
- Οι χρόνοι κατά τις οποίες το εργαλείο είναι απενεργοποιημένο ή όταν εκτελείται αλλά δεν εκτελείται πραγματικά η εργασία, μπορεί να μειώσει σημαντικά το επίπεδο έκθεσης. Προσδιορίστε πρόσθετα μέτρα ασφαλείας για να προστατεύσετε τον χειριστή από τις επιπτώσεις των κραδασμών, όπως: να διατηρείτε το εργαλείο και τα αξεσουάρ, να κρατάτε τα χέρια ζεστά, να οργανώνετε τα σχέδια εργασίας.

ΛΕΙΤΟΥΡΓΙΑ

ΠΡΟΕΙΔΟΠΟΙΗΣΗ. Απενεργοποιήστε τον γωνιακό λειαντήρα και αποσυνδέστε τον από την παροχή ρεύματος πριν από τη συναρμολόγηση ή τη ρύθμιση.

Τοποθέτηση της πλευρικής λαβής

ΠΡΟΕΙΔΟΠΟΙΗΣΗ. Χρησιμοποιείτε πάντα τον γωνιακό μύλο με τη συνδεδεμένη πλευρική λαβή.

Υπάρχουν δύο οπές στερέωσης στην αριστερή και τη δεξιά πλευρά της κεφαλής του ηλεκτρικού εργαλείου. Χρησιμοποιήστε τα για να τοποθετήσετε την πλευρική λαβή. Για να τοποθετήσετε την πλευρική χειρολαβή (7), βιδώστε το με το μέγιστο στην επιθυμητή οπή στερέωσης.

Λειτουργήστε τον γωνιακό μύλο με τα δύο χέρια. Η πλευρική λαβή παρέχει σταθερο κράτημα και ο κίνδυνος να αγγίξει τον περιστρεφόμενο τροχό και ο τραυματισμός κατά την ανάκρουση ελαχιστοποιείται.

Τοποθέτηση του προστατευτικού τροχού

ΠΡΟΕΙΔΟΠΟΙΗΣΗ. Τοποθετήστε το προστατευτικό τροχού πριν από κάθε χρήση. Μην χρησιμοποιείτε τον γωνιακό λειαντήρα χωρίς το προστατευτικό του τροχού!

Η θέση του προστατευτικού τροχού μπορεί να ρυθμιστεί. Αυτό το χαρακτηριστικό επιτρέπει τη χρήση του γωνιακού μύλου σε διάφορες γωνίες με τη διατήρηση της κατάλληλης προστασίας από τα θραύσματα και την τυχαία επαφή με τροχό ή σπινθήρες. Πρέπει να τοποθετηθεί έτσι ώστε το τμήμα κάλυψης να βλέπει τον χειριστή ενώ το ακάλυπτο τμήμα να βλέπει το τεμάχιο εργασίας.

Για να τοποθετήσετε τον προστατευτικό τροχού (8) ακολουθήστε τις παρακάτω οδηγίες:

- Τοποθετήστε το γωνιακό λειαντήρα ανάποδα σε ένα πάγκο εργασίας.
- Βάλτε τον προστατευτικό τροχού στον άξονα, έτσι ώστε οι εγκοπές του προφυλακτήρα να ταιριάζουν με τις προεξοχές στον άξονα.
- Ρυθμίστε τη θέση του προστατευτικού έτσι ώστε το τμήμα του καλύμματος να βλέπει τον χειριστή.
- Σφίξτε τη βίδα με το εξάγωνο κλειδί.

Τοποθέτηση και αφαίρεση τροχών

ΠΡΟΕΙΔΟΠΟΙΗΣΗ. Ο κοχλιωτός τροχός που περιλαμβάνεται στο σετ προορίζεται αποκλειστικά για την κοπή μετάλλου.

ΠΑΝΤΑ χρησιμοποιείτε τον τροχό που προορίζεται για τη συνιστώμενη εφαρμογή (για παράδειγμα: μη αλέθετε με τον τροχό που προορίζεται για κοπή) και το υλικό του τεμαχίου.

Χρησιμοποιήστε τροχούς με κατάλληλη διάμετρο και μέγεθος οπών συναρμολόγησης (ανατρέξτε στην ενότητα Πληροφορίες σχετικά με το ηλεκτρικό εργαλείο).

Για να τοποθετήσετε τον τροχό ακολουθήστε τις παρακάτω οδηγίες:

- Βεβαιωθείτε ότι ο γωνιακός λειαντήρας είναι αποσυνδεδεμένος από την τροφοδοσία ρεύματος.
- Τοποθετήστε το γωνιακό λειαντήρα ανάποδα σε ένα πάγκο εργασίας.
- Βεβαιωθείτε ότι ο προστατευτικός τροχός είναι σωστά συνδεδεμένος στο ηλεκτρικό εργαλείο.
- Τοποθετήστε την εσωτερική φλάντζα στον άξονα.
- Τοποθετήστε τον τροχό στην εσωτερική φλάντζα.
- Τοποθετήστε το παξιμάδι ασφαλείας στον τροχό έτσι ώστε η επίπεδη του επιφάνεια να συγκρατείται στον τροχό.
- Κρατήστε πατημένο το κουμπί ασφάλισης του άξονα (1) και σφίξτε το παξιμάδι με το κλειδί που περιλαμβάνεται στη συσκευή.
- Βεβαιωθείτε ότι το παξιμάδι έχει τοποθετηθεί σωστά και ότι ο τροχός προσκολλάται στην εσωτερική φλάντζα.

Για να αφαιρέσετε τον τροχό ακολουθήστε τις παρακάτω οδηγίες:

- Συνεχίστε να πιέζετε το κουμπί ασφάλισης της ατράκτου και ξεβιδώστε το παξιμάδι με το κλειδί που περιλαμβάνεται στο σετ.
- Αφαιρέστε το παξιμάδι και το τιμόνι.

Ενεργοποίηση και απενεργοποίηση του ηλεκτρικού εργαλείου

ΠΡΟΕΙΔΟΠΟΙΗΣΗ. Πριν από κάθε χρήση, ελέγξτε εάν το ηλεκτρικό εργαλείο είναι πλήρως λειτουργικό και ο τροχός δεν έχει σημάδια ζημιάς.

- Σύρετε το διακόπτη ON / OFF (6) προς τα εμπρός για να ενεργοποιήσετε το ηλεκτρικό εργαλείο.
- Σύρετε το διακόπτη ON / OFF (6) προς τα πίσω για να απενεργοποιήσετε το ηλεκτρικό εργαλείο.

ΣΥΝΤΗΡΗΣΗ



Πριν τον καθαρισμό και τη συντήρηση, να απενεργοποιείτε πάντα το ηλεκτρικό εργαλείο και αποσυνδέστε το από την πρίζα.

Καθαρίστε τακτικά το περίβλημα με ένα μαλακό πανί, κατά προτίμηση μετά από κάθε χρήση. Βεβαιωθείτε ότι τα ανοίγματα εξαερισμού είναι απαλλαγμένα από σκόνη και ακαθαρσίες. Αφαιρέστε την πολύ επίμονη βρωμιά χρησιμοποιώντας ένα μαλακό πανί που υγραίνεται με σαπούνια. Μην χρησιμοποιείτε διαλύτες όπως βενζίνη, αλκοόλη, αμμωνία κλπ. Χημικές ουσίες όπως αυτές θα βλάψουν τα συνθετικά συστατικά.

Καθαρίστε το ηλεκτρικό εργαλείο πριν από την αποθήκευση. Αποθηκεύστε το ηλεκτρικό εργαλείο, το εγχειρίδιο χρήσης και τα εξαρτήματα στην αρχική συσκευασία. Αποθηκεύστε το προϊόν σε καθαρό, στεγνό μέρος προστατευμένο από υγρασία και κρατήστε το μακριά από παιδιά. Μην αποθηκεύετε το ηλεκτρικό εργαλείο σε θερμοκρασίες κάτω από 0 ° C. Μην τοποθετείτε και μην αποθηκεύετε κανένα αντικείμενο στην κορυφή του ηλεκτρικού εργαλείου.

Το προϊόν και το εγχειρίδιο χρήσης υπόκεινται σε αλλαγές. Οι προδιαγραφές μπορούν να αλλάξουν χωρίς περαιτέρω ειδοποίηση.



Ελληνικά
Σωστή απόρριψη αυτού του προϊόντος
(Απορρίμματα Ηλεκτρικού & Ηλεκτρονικού Εξοπλισμού)



(Ισχύει στην Ευρωπαϊκή Ένωση και σε άλλες ευρωπαϊκές χώρες με συστήματα χωριστής συλλογής) Αυτή η σήμανση που αναγράφεται στο προϊόν ή στη βιβλιογραφία του, υποδηλώνει ότι δεν θα πρέπει να διατίθεται μαζί με άλλα οικιακά απόβλητα στο τέλος της ζωής του. Για να αποφευχθεί πιθανή βλάβη στο περιβάλλον ή την ανθρώπινη υγεία από την ανεξέλεγκτη απόρριψη των αποβλήτων, διαχωρίστε τα από άλλα είδη αποβλήτων και ανακυκλώστε με υπευθυνότητα για την προώθηση της βιώσιμης επαναχρησιμοποίησης των υλικών πόρων. Οι οικιακοί χρήστες θα πρέπει να επικοινωνήσουν είτε με τον έμπορο λιανικής πώλησης από τον οποίο αγόρασαν αυτό το προϊόν είτε με το γραφείο της τοπικής κυβέρνησης για λεπτομέρειες σχετικά με το πού και πώς μπορούν να πάρουν αυτό το στοιχείο για περιβαλλοντικά ασφαλή ανακύκλωση. Οι επιχειρηματικοί χρήστες πρέπει να επικοινωνούν με τον προμηθευτή τους και να ελέγχουν τους όρους και τις προϋποθέσεις της σύμβασης αγοράς. Το προϊόν αυτό δεν πρέπει να αναμειχθεί με άλλα εμπορικά απόβλητα για απόρριψη.

Κατασκευάστηκε στην Κίνα για την Lechpol Electronics Leszek Sp.k., ul. Garwolińska 1, 08-400 Miętno.

BIZTONSÁGI KÉRDÉSEK











Kérjük elolvasni a mellékelt biztonsági figyelmeztetéseket és a biztonságos használatra, valamint az útmutatóra vonatkozó további figyelmeztetéseket. A biztonságra és a biztonságos használatra vonatkozó figyelmeztetések figyelmen kívül hagyása áramütést, tüzet és/vagy súlyos testi sérülést eredményezhet.

Kérjük megőrizni a biztonságra és a biztonságos használatra vonatkozó figyelmeztetéseket későbbi felhasználás céljából.

A lenti útmutatóban használt „elektromos szerszám” fogalom elektromos hálózatról táplált (tápkábelrel) és akkumulátoros (tápkábel nélküli) elektromos szerszámokra vonatkozik.

Jelek (Az elektromos szerszámokon található jelek magyarázata)

	Olvassa el a használati útmutatót.
	Testi sérülésekre, halálos sérülésre vagy az elektromos szerszám sérülésére vonatkozó kockázatot jelenti az útmutató ajánlásainak a figyelmen kívül hagyása esetén.
	Áramütés kockázata.
	Szabályozható elektronikus sebesség.
	Fordulatok, balra/jobbra.
	Csak beltéri használatra.
	Meghibásodás esetén a transzformátor nem veszélyes.
	II érintésvédelmi osztályú elektromos szerszám - Kettős szigetelés - Nem kell földelt villásdugót használni.
	Ne tegye ki az elektromos szerszámot szélsőséges hőmérsékletnek (túlságosan magas vagy túlságosan alacsony). Óvni a közvetlen napsugárzástól.
	Ne tegye ki légköri tényezők hatásának. Ne használja nedves környezetben.
	Személyes védőfelszerelést viselni: porvédő álarcot, fülvédőt és védőszemüveget.
	Védőkesztyűt és védőcipőt kell viselni.
	Tartsa távol a testrészeket az elektromos szerszám mozgásban lévő részeitől.

	Győződjön meg róla, hogy a gyermekek és további kívülálló személyek és állatok biztonságos távolságban tartózkodnak az elektromos szerszámtól és a munkavégzés helyétől.
	Kapcsolja le az elektromos szerszámot a tápforrásról bármínemű karbantartási, tisztítási művelet végrehajtása előtt, vagy ha éppen nem használja a szerszámot. Húzza ki a hálózati töltő tápkábelét, ha a használat során megsérült a tápkábel. A villásdugónál fogva húzza ki a tápkábelt, ne a tápkábelt húzza.
	Ne dobja ki a terméket nem megfelelő hulladéktárolóba.
	Lítium-ionos akkumulátor szelektív begyűjtése.
	A termék teljesíti az EU irányelvekben meghatározott megfelelő biztonsági szabványok követelményeit.
	Robbanásveszély! Óvja az akkumulátort a hőforrástól és a tűztől. Az akkumulátort tilos tűzbe dobni. Tilos meggyújtani.
	Az akkumulátort nem szabad vízbe dobni.
	Maximális környezeti hőmérséklet: 40°C/45°C. Az akkumulátort mindig +10°C és +40°C közötti hőmérsékleten kell tölteni.

Elektromos szerszámokra vonatkozó általános biztonsági szabályok

- 1. A munkavégzés helyét tisztán kell tartani és megfelelő megvilágítást kell biztosítani.**
A rendetlenség vagy a nem elégségesen megvilágított tér balesetet okozhat.
- 2. Az elektromos szerszámot nem szabad robbanásveszélyes környezetben használni, ahol pl. gyúlékony folyadékok, gázok vagy por található.** Az elektromos szerszámmal végzett munka során szikrák keletkeznek, ami tüzet okozhat.
- 3. Az elektromos szerszám használata során győződjön meg róla, hogy a gyermekek és más, kívülálló személyek biztonságos távolságban tartózkodnak.** A figyelem elvonása az elektromos szerszám feletti uralom elvesztését okozhatja.

Gyermekek nem vehetik kézbe az elektromos szerszámot.

Az elektromos szerszám nem játék, ne engedje, hogy gyerekek játszanak vele.

Villamos biztonság

Az elektromos szerszám csatlakoztatása előtt ellenőrizze, hogy megegyezik a hálózati áram és az elektromos szerszám feszültsége.

- 1. Az elektromos szerszám villásdugójának passzolnia kell a hálózati aljzatba. Tilos a villásdugón bármilyen módosítást végrehajtani. Földelt elektromos szerszám esetében nem szabad adapter csatlakozót használni.** Az eredeti villásdugó és a hozzá passzoló hálózati aljzat csökkenti az áramütés kockázatát.
- 2. Kerülje a földelt felületekkel való érintkezést, mint a csövek, fűtőtestek, sütők és hűtőgépek.** Az áramütés kockázata nagyobb, ha a felhasználó teste földelve van.
- 3. Az elektromos szerszámot óvni kell az esőtől és a nedvességtől.** A víz elektromos szerszámba jutása fokozza az áramütés kockázatát.
- 4. Sohase szabad az elektromos szerszámot a tápkábelnél fogva hordozni, a tápkábelt az elektromos szerszám felakasztására használni; a villásdugót sem szabad a tápkábelnél fogva kihúzni a hálózati aljzataból. Óvja a tápkábelt a magas hőmérséklettől, tartsa távol az olajtól, az éles élektől és az elektromos szerszám mozgó elemeitől.** A sérült vagy összegabalyodott tápkábel fokozza az áramütés kockázatát.
- 5. Ha megsérül a tápvezeték, azt kizárólag a gyártónál vagy szervizben szakemberrel szabad kicseréltetni.**
- 6. Az elektromos szerszám kültéren való használata esetén kültéri munkálatokra használatos hosszabbítót kell használni.** A megfelelő hosszabbító használata csökkenti az áramütés kockázatát.
- 7. Ha hosszabbító használata szükséges, ügyeljen a hosszabbító vezetékének a megfelelő anyagára és keresztmetszetére.** Nem megfelelő hosszabbító használata feszültségeseést, és ebből kifolyólag az elektromos szerszám meghibásodását okozhatja.
- 8. Ha elkerülhetetlen az elektromos szerszám kültéren való használata, akkor áramvédőkapcsolót kell használni (RCD).** Az áramvédőkapcsoló használata csökkenti az áramütés kockázatát.

Személyi biztonság

- 1. Az elektromos szerszám használata során különös óvatossággal kell eljárni, minden műveletet kellő figyelemmel és körültekintéssel kell végrehajtani. Ne használja az elektromos szerszámot, ha fáradt, bódítószerek, alkohol vagy gyógyszerek hatása alatt van.** Egy pillanatnyi figyelmenlenség az elektromos szerszámmal végzett munka során súlyos testi sérüléseket okozhat.
- 2. Személyi védőfelszerelést kell viselni. Mindig viseljen védőszemüveget.** A védőfelszerelések, mint a porvédő álarc, a csúszásgátló talpú lábbeli, a védősisak vagy a megfelelő feltételek szerinti fülvédők csökkentik a testi sérülés kockázatát.
- 3. Előzze meg az elektromos szerszám véletlen elindítását. Az elektromos szerszám tápforrása valamint/vagy akkumulátorra csatlakoztatása, megfogása vagy áthelyezése előtt győződjön meg róla, hogy a szerszám ki van kapcsolva.** Az elektromos szerszám hordozása vagy a tápforrásra csatlakoztatása alatt az ujjak kapcsológombon tartása balesetveszélyes.
- 4. Az elektromos szerszám bekapcsolása előtt távolítsa el a beállító szerszámokat és kulcsokat.** A mozgásban lévő elektromos szerszámon lévő szerszám vagy kulcs testi sérülést okozhat.
- 5. A munkavégzés során kerülje a természetellenes pozíciót. A munkavégzés során stabilan kell állni és megtartani az egyensúlyt.** Ez nagyobb uralmat biztosít az elektromos szerszám felett az esetleges váratlan pillanatokban.

- 6. Az elektromos szerszámmal végzett munkálatok során nem szabad megfedkezni a megfelelő öltözetről. Nem szabad lazán viselt ruházatot, valamint ékszert viselni. Győződjön meg róla, hogy a haja, a ruházata és a munkakesztyűk megfelelő távolságban vannak az elektromos szerszám mozgásban lévő elemeitől. A lazán viselt ruházatot, ékszert vagy hosszú haját a gép mozgó elemei elkapathatják.**
- 7. Ha lehetőség van külső porelszívó berendezést csatlakoztatni az elektromos szerszámra, győződjön meg róla, hogy azt megfelelően csatlakoztatta és megfelelően használja.** A porelszívó berendezés használata csökkentheti a porral kapcsolatos veszélyeket.

Az elektromos szerszám megfelelő használata és üzemeltetése

- 1. Nem szabad túlterhelni az elektromos szerszámot. Az elektromos szerszámot kizárólag a szerszámmal végrehajtható munkálatokra szabad használni. A megfelelően kiválasztott elektromos szerszám hatékonyabb és biztonságos munkavégzést garantál.**
- 2. Munkavégzés során tilos az elektromos szerszámot felügyelet nélkül hagyni.**
- 3. Használja a segédmarkolatot (segédmarkolatokat), ha az elektromos szerszám rendelkezik ilyennel. Az elektromos szerszám feletti uralom elvesztése testi sérülést eredményezhet.**
- 4. Tartsa tisztán az elektromos szerszám markolatát és fogantyúját, valamint győződjön meg róla, hogy az száraz, szennyeződésektől, különösen olaj- és zsímentes.**
- 5. Az elektromos szerszámot a szigetelt, fogásra szolgáló felületnél kell fogni olyan munkavégzés során, ahol a vágóelem rejtett kábellel vagy az elektromos szerszám tápkábelével érintkezhet. A vágóelem feszültség alatt lévő kábellel érintkezésének a hatására a szerszám szigetelés nélküli fém elemei szintén feszültség alá kerülnek és áramütés érheti a kezelőszemélyt.**
- 6. Azonnal fejezze be az elektromos szerszám használatát, ha a kapcsológomb nem működik megfelelően. A nem bekapcsolható, vagy nem kikapcsolható elektromos szerszám veszélyes és meg kell javítani.**
- 7. Az elektromos szerszám szabályozásának, a tartozékok cseréjének vagy a használat befejezése előtt kapcsolja le a gépet a tápforrásról és/vagy vegye ki az akkumulátort. A felsorolt óvintézkedések megelőzhetik az elektromos szerszám véletlenszerű bekapcsolását.**
- 8. Ezt a készüléket 8 évnél idősebb gyermekek, valamint mozgáskorlátozott, szellemi fogyatékoságban szenvedő személyek, tovább kellő tapasztalat és ismeretek nélküli felhasználók csak felügyelet mellett, vagy a készülék használati útmutatójának a betartásával, biztonságos módon használhatják.**
- 9. Tartsa távol az elektromos szerszámot a gyerekektől és ne engedje, hogy a készüléket olyan személyek használják, akik nem ismerkedtek meg a termékkel vagy a termék használati útmutatójával. Az elektromos szerszám veszélyt jelent a készüléket nem ismerő személyek számára.**
- 10. Ne feledkezzen meg az elektromos szerszám megfelelő karbantartásáról. Ellenőrizze, hogy a szerszám mozgó elemei megfelelően működnek, nincsenek elakadva, megrepedve vagy oly módon sérülve, ami negatív hatással lehetne az elektromos szerszám működésére. Bármilyen mű sérülés észlelése esetén szolgáltatassa be az elektromos szerszámot javítás céljából. Számos baleset kiváltó oka az elektromos szerszám nem megfelelő karbantartása.**

- 11. Ügyeljen a vágóelemek megfelelő élességére és tisztaságára.** A megfelelően karbantartott vágóelemeket könnyebb vezetni és jelentősen csökken a beragadásuk kockázata.
- 12. Az elektromos szerszámot, a tartozékokat, segédberendezéseket stb. a jelen útmutatók szerint kell használni, figyelembe véve a munkavégzés feltételeit és a végzett munka típusát.** Az elektromos szerszám rendeltetéstől eltérő használata veszélyes szituációkhoz vezethet.

Szerviz

- 1. Az elektromos szerszám javítását kizárólag szakképzett szerelő végezheti, kizárólag eredeti alkatrészek felhasználásával.** Ez garanciát jelent az elektromos szerszám biztonságának a megőrzésére.

Sarokcsiszoló biztonságára vonatkozó további figyelmeztetések

- **Kizárólag az adott sarokcsiszolóba használatos csiszolótárcsát és az adott csiszolóhoz használatos védőburkolót szabad használni.** A nem az adott elektromos szerszámhoz rendelt csiszolótárcsa használata esetén előfordulhat, hogy a védőburkoló nem takarja el teljesen a tárcsát és ezért nem lesz biztonságos a használatuk.
- **Kizárólag a gyártó által ajánlott munkaeszközöket szabad használni.** Bármilyen más munkaeszköz használata testi sérülést, valamint az elektromos szerszám sérülését okozhatja. Nem minden elektromos szerszámmra csatlakoztatott munkaeszköz garántál biztonságos munkavégzést. Meg kell felelniük a következő feltételeknek:
 - **A felhasznált munkaeszközök névleges üzemi sebességének legalább annyinak kell lennie, mint az elektromos szerszám maximális sebessége.** Ilyen sebesség elérésére nem alkalmas munkaeszköz használata a munkaeszköz elrepedését és szétszóródását okozhatja.
 - **A tárcsa átmérőjének és vastagságának meg kell felelnie az elektromos szerszám követelményeinek.** A munkaeszköz nem megfelelő mérete megnehezíti az elektromos szerszám megfelelő vezetését és a szerszám feletti uralmát.
 - **A tárcsa rögzítő nyílása, a karima és minden más tartozék méretének passzolnia kell a sarokcsiszoló főorsóhoz.** Azok a munkaeszközök, melyek nem passzolnak az elektromos szerszám rögzítő elemeibe, nem lesznek kiegyensúlyozva, túlságos rezgést kapnak és az elektromos szerszám feletti uralom elvesztéséhez vezethetnek.
 - **Nem szabad a megmunkált anyagot a vágótárcsa maximális mélységénél nagyobb vastagsággal vágni.**
- **Tartsa távol a tápkábelt a forgó munkaeszközöktől.** A szerszám feletti uralom elvesztése esetén elvághatja vagy becsípheti a tápkábelt, ezáltal a tenyere vagy az egész keze a forgó munkaeszközbe kerülhet.
- **A munka megkezdése előtt győződjön meg róla, hogy a megmunkált anyagban nincsenek idegen anyagok, pl. szög vagy csavar.** Szükség esetén távolítsa el őket.
- **A munka megkezdése előtt győződjön meg róla, hogy a megmunkált anyag alatt megfelelő szabad tér van,** hogy a tárcsa ne érintkezzen a padlóval, műhelyasztallal stb.
- **Fogja meg erősen az elektromos szerszámot, ha lehetséges, mindkét tenyerével és álljon stabilan.** Az elektromos szerszámot két tenyérrel a legkönnyebb vezetni. A tárcsa elakadása esetén magas reakció nyomatokok léphetnek fel.

- **Rögzítse a megmunkált anyagot. Sohase szabad a megmunkált anyagot kézben fogni, a lábakkal megtartani vagy a testtel megtámasztani.** A megmunkált anyag rögzítő berendezésbe vagy satuba helyezése nagyobb biztonságot és stabilitást garantál, mintha azt a kézben tartanánk. A megmunkált anyag instabil pozíciója az elektromos szerszám feletti uralom elvesztéséhez, és ennek következtében testi sérüléshez vezethet.
- **Tartsa távol a kezét és más testrészeit a sarokcsiszoló hatótávolságától. Ne tegye a kezét a megmunkált anyag alá.** A tárcsa megérintése sérülésveszélyes.
- **Indítsa el az elektromos szerszámot és várja meg a maximális sebesség elérését, mielőtt azt a megmunkált anyagra helyezné.** Ellenkező esetben a munkaeszköz elakadhat a megmunkált anyagban és visszarúgást okozhat.
- **Nem szabad túl nagy nyomást kifejteni az elektromos szerszámmra.**
- **Nem szabad oldalsó nyomást kifejteni a tárcsára.**
- **Kerülje a tárcsa előtti és mögötti területet.** A tárcsa saját magunk irányába való mozgatása a megmunkált anyagban azt eredményezheti, hogy visszarúgás esetén az elektromos szerszám közvetlenül a felhasználó irányába ugrik a forgó tárcsával.
- **A tárcsa védőburkolatát megfelelően kell az elektromos szerszámmra rögzíteni.** A védőburkolatot olyan szögben kell rögzíteni, hogy megvédje a felhasználót a lepattogzásoktól, a forgácsról, a tárcsa véletlen megérintésétől, valamint a szikrától, ami a ruházat meggyulladását okozhatná.
- **Ha a védőburkolat bármilyen sérülés nyomait viseli, szolgáltassa be az elektromos szerszámot márkaszervizbe javítás céljából.**
- **MINDIG a tervezett munkának megfelelő tárcsát (pl. nem szabad vágásra szolgáló tárcsával csiszolni) és megmunkált anyagot kell használni.**
- **Tilos sérült tárcsát használni. Minden használat előtt ellenőrizze, hogy a tárcsák nincsenek megrepedve, eltörve vagy nem válnak szét a rétegei.** Ellenkező esetben cserélje újra a tárcsát.
- **A sarokcsiszoló elindítása előtt ellenőrizze, hogy a tárcsa megfelelően van rögzítve, akadálytalanul forog és nem érintkezik a védőburkolattal.**
- **Kerülje a tárcsa megérintését közvetlenül a munka végeztével, mivel túlságosan felhevülhetnek. Hasonlóan a munkaeszközök főorsóból történő kivételekor, vegyen fel védőkesztyűt a tárcsa megfogásához. Hosszabb használat után a tárcsa forró lehet. Kerülje a bőrrel való érintkezést. Megégés veszélye.**
- **Nem szabad bekapcsolt elektromos szerszámot hordozni.** A szerszámgép véletlen megérintése elszakítja a ruhát és a testbe fúródhat.
- **Ha leesik az elektromos szerszám, ellenőrizze, hogy nem érte sérülés.** Ha bármilyen sérülés jelét észleli a berendezésen, cserélje ki a sérült alkatrészeket.
- **Kerülje a megmunkált anyag megérintését közvetlenül a munka végeztével, mivel forró lehet. Minden esetben védőkesztyűt kell viselni.**
- **Várja meg, míg teljesen leáll a tárcsa, mielőtt biztonságosan lehelyezné az elektromos szerszámot.**
- **Rendszeresen tisztítsa az elektromos szerszám szellőző nyílásait.** A motor ventilátora az elektromos szerszám készülékházába szívja a port, a túl sok por elektromos veszéllyel fenyeget.
- **Egyes megmunkált anyagot mérgező vegyszereket tartalmazhatnak.** Kerülje a por belélegzését és a bőrrel való érintkezést.

Visszarúgás és az ezzel kapcsolatos figyelmeztetések

A visszarúgás az elektromos szerszám hirtelen reakciója a forgó munkaeszköz elakadására. Az elakadás a forgó munkaeszköz hirtelen leállításához vezet. Az irányíthatatlanná vált elektromos szerszám a munkaszerszám forgási irányával ellentétes irányban fog rángatni. Ha pl. elakad a tárcsa a megmunkált anyagban, az anyagban lévő tárcsa éle elakadhat és annak kiesését vagy visszarúgását okozhatja. A tárcsa mozgása (a kezelő személy irányába vagy az ellentétes irányba) ekkor a tárcsa elakadás helyén éppen aktuális forgásirányától függ.

A visszarúgás az elektromos szerszám hibás vagy helytelen használatának az eredménye. A lentebb leírt megfelelő óvintézkedések betartásával elkerülhető:

- Az elektromos szerszámot erősen kell fogni, a testet és a kezeket olyan pozícióban kell tartani, amivel enyhítheti a visszarúgást. Ha az elektromos szerszámhoz segédmarkolat is tartozik, mindig használja azt, mivel nagyobb uralmat biztosít a visszarúgás erejével vagy az ellenerővel szemben. Az elektromos szerszám kezelőszemélye a megfelelő óvintézkedések betartásával uralkodhat a rángásokon és a visszarúgáson.
- Sohase tartsa a kezét a forgó munkaeszközhöz közel. A szerszámgép visszarúgáskor kézsérülést okozhat.
- Tartózkodjon távol az elektromos szerszám hatótávolságától a visszarúgás során. Visszarúgás hatására az elektromos szerszám a tárcsa mozgásirányával ellentétes irányba fog mozogni.
- Különös óvatossággal kell eljárni a sarokrészek, éles élek stb. megmunkálása során. Kerülje a munkaeszköz visszaverődését vagy elakadását. A forgó munkaeszköz jobban ki van téve a beragadásnak sarkok, éles élek megmunkálásakor, vagy amikor visszaverődik.

További veszélyek

Az elektromos szerszám rendeltetés szerinti használata során sem lehet kizárni minden kockázati tényezőt (reziduális kockázat). A következő veszélyek jelentkeznek az elektromos szerszám felépítésével kapcsolatosan:

- A porvédő álarc viselésének az elhagyása tüdőszérülést okoz.
- A fülvédő használatának az elhagyása halláskárosodást okoz.
- Rezgéskibocsátás okozta egészségkárosodás, ha hosszabb ideig használja az elektromos szerszámot és az nincs megfelelően karbantartva és beállítva.
- Megrepedt tartozékok, elektromos szerszám által váratlanul kidobott tartozékok okozta testi sérülés és anyag károk.

Figyelmeztetés!



Ez az elektromos szerszám munkavégzés során elektromágneses mezőt kelt. Ez az elektromágneses mező bizonyos körülmények mellett zavart kelthetnek az aktív vagy passzív orvosi implantátumokban. A súlyos vagy halálos testi sérülések kockázatának a minimalizálásához az orvosi implantátumokkal rendelkező személyek kérjék ki az orvos vagy a gyártó tanácsát az elektromos szerszám használatba vétele előtt.

ELEKTROMOS SZERSZÁMRA VONATKOZÓ INFORMÁCIÓK

Rendeltetése

A jelen sarokcsiszoló különböző anyagok vágására, csiszolására és dörzsölésére szolgál azzal a feltétellel, hogy az adott anyagnak megfelelően kiválasztott tárcsát használja. Ne használja a csiszológépet polírozásra.

Az elektromos szerszámot kizárólag a rendeltetésnek megfelelően szabad használni. A jelen útmutatóban leírtaktól eltérő, minden egyéb használat rendeltetéstől eltérő használatnak minősül. A rendeltetéstől eltérő használatból eredő károkért vagy sérülésekért a felhasználó/tulajdonos vállal felelősséget, nem a gyártó.

Műszaki adatok

Teljesítmény	720 W
Tápellátás	230 V; 50 Hz
Tápkábel hossza	2 m
Tárcsa átmérő	115 mm
Terhelés nélküli fordulatszám	12 000 rpm
Menet	M14
Súly	1,8 kg
A szett tartalma	Oldalsó nyél, védőburkolat, kulcs, használati útmutató
L_{PA} zajnyomásszint	86 dB(A), K= 3 dB(A)
L_{WA} zajteljesítmény	97 dB(A), K= 3 dB(A)
Rezgés kéz-váll	2,48 m/s ² K=1,5 m/s ²

Rezgésszint

A jelen útmutatóban megadott rezgésszint az EN 60745 szabványban megadott egységesített teszt szerint lett lemérve és használható mind a szerszámok összehasonlításához, mind pedig a szerszám rendeltetésnek megfelelő használata során keletkező rezgésszint előzetes megbecsüléséhez.

- A szerszám egyéb alkalmazáshoz való felhasználása vagy más, rosszul karbantartott tartozékokkal való használata jelentősen növeli ezt az expozíciós értéket.
- Azok az időszakok, amikor a szerszám ki van kapcsolva, vagy be van kapcsolva, de nincs használva, jelentősen korlátozza az expozíciós szintet. Óvja meg magát a rezgéstől a szerszám és a tartozékok megfelelő karbantartásával, a tenyerek melegen tartásával és a munkavégzés megfelelő szervezésével. Óvja meg magát a rezgéstől a szerszám és a tartozékok megfelelő karbantartásával, a tenyerek melegen tartásával és a munkavégzés megfelelő szervezésével.

HASZNÁLAT

FIGYELEM. *A sarokcsiszoló munkaeszközének a rögzítése előtt győződjön meg róla, hogy kikapcsolta a gépet és lekapcsolta a tápforrásról.*

Oldalsó markolat rögzítése

FIGYELEM. *A sarokcsiszolót minden esetben az oldalsó markolattal kell használni.*

Az elektromos szerszám fejének bal és jobb oldalán két szerelőnyílás található. Ezek a nyílások az oldalsó markolat rögzítésére szolgálnak. Az oldalsó markolat (7) rögzítéséhez csavarja be a markolatot a kiválasztott szerelőnyílásba.

A csiszológépet két kézzel javasolt használni. A felszerelt markolat biztosabb fogást biztosít és a minimálisra csökkenti a forgó tárcsa megérintésének, és az ezzel járó sérülésnek a kockázatát.

Védőburkolat rögzítése

FIGYELEM. *A védőburkolatot a csiszológép első használata előtt kell felszerelni. Az elektromos szerszámot nem szabad helyesen felszerelt védőburkolat nélkül használni!*

A védőburkolat pozíciója szabályozható. Ez lehetővé teszi a csiszológép különböző szögben való használatát anélkül, hogy csökkenjen a lepattogzások, forgácsok, szikrák vagy a tárcsa véletlen megérintése elleni védelem. A védőburkolatot kell felszerelni, hogy a letakart rész a felhasználó felé, a fedetlen rész a megmunkált anyag felé nézzen.

A védőburkolat (8) rögzítéséhez:

- Helyezze a csiszológépet az asztalra főorsóval felfelé.
- Helyezze fel a védőburkolatot az orsóra úgy, hogy a védőburkolat kivágásaiba becsússzanak az orsó barázdái.
- Állítsa a védőburkolatot olyan állásba, hogy védelmet nyújtson a felhasználónak.
- Erősen húzza meg a csavart egy imbuszkulccsal.

A tárcsa rögzítése és levétele

FIGYELEM. *A szetthez mellékelt vágótárcsa kizárólag fém vágására szolgál.*

MINDIG a tervezett munkának megfelelő tárcsát (pl. nem szabad vágásra szolgáló tárcsával csiszolni) és megmunkált anyagot kell használni.

Megfelelő átmérőjű és nyílásméretű tárcsát kell használni (lásd az elektromos szerszámra vonatkozó információkat).

A tárcsa rögzítéséhez:

- Győződjön meg róla, hogy lekapcsolta a csiszológépet az áramforrásról.
- Helyezze a csiszológépet az asztalra főorsóval felfelé.
- Győződjön meg róla, hogy a védőburkolat megfelelően van a csiszológépre rögzítve.
- Helyezze fel a belső karimát az orsóra.
- Helyezze fel a tárcsát a belső karimára.

- Helyezze fel a rögzítő anyát a tárcsára úgy, hogy annak sima része érintkezzen a tárcsával.
- Az orsó reteszelő gombot (1) benyomva tartva csavarja fel a rögzítő anyát a szetthez mellékelt kulccsal.
- Győződjön meg róla, hogy megfelelően felszerelte a rögzítő anyát és a tárcsa a belső karimán fekszik.

A tárcsa levételéhez:

- Az orsó reteszelő gombot benyomva tartva csavarja ki a rögzítő anyát a szetthez mellékelt kulccsal.
- Vegye le a rögzítő anyát, majd a tárcsát.

Az elektromos szerszám bekapcsolása/kikapcsolása

FIGYELEM. Minden használat előtt ellenőrizze, hogy az elektromos szerszám üzemképes állapotban van és a tárcsa egyben van, nincs elrepedve.

- Az elektromos szerszám bekapcsolásához tolja előre a kapcsológombot (6) a sarokcsiszoló feje irányába.
- Az elektromos szerszám kikapcsolásához húzza hátra a kapcsológombot (6).

KARBANTARTÁS



A tisztítás és karbantartás megkezdése előtt mindig kapcsolja ki az elektromos szerszámot és kapcsolja le a tápforrásról.

Rendszeresen tisztítsa meg az elektromos szerszám házát puha törlőkendővel, lehetőleg minden használat után. Ügyeljen arra, hogy a szellőzőnyílások portól, piszoktól és szennyeződésektől mentesek legyenek. A makacs szennyeződéseket szappanos vízzel nedvesített puha törlőkendővel kell eltávolítani. Semmilyen oldószert, pl. benzint, alkoholt, ammóniát stb. ne használjon a készülék tisztításához. Ezek a vegyi anyagok sérülést okoznak a termék műanyag elemeiben.

Mielőtt félretenné az elektromos szerszámot, tisztítsa meg. Az elektromos szerszámot, a használati útmutatót és a tartozékokat az eredeti csomagolásban tárolja. Az elektromos szerszám tiszta, száraz, nedvességtől védett helyen, gyerekektől elzárva tárolandó. Az elektromos szerszámot nem szabad olyan helyen tárolni, ahol a hőmérséklet 0°C alá eshet. Győződjön meg róla, hogy a tárolás során semmilyen tárgyat nem helyezett az elektromos szerszámra.

A termék és a használati útmutató módosulhat. A műszaki adatok előzetes tájékoztatás nélkül módosulhatnak.



Magyar

A termék helyes megsemmisítése

(elektromos és elektronikus berendezésekből származó hulladék)



A terméken vagy a hozzá tartozó dokumentáción szereplő jelzés arra utal, hogy hasznos élettartama végén a terméket nem szabad háztartási hulladékkal együtt kidobni. Annak érdekében, hogy megelőzhető legyen a szabálytalan hulladékleadás által okozott környezet- és egészségkárosodás, különítse ezt el a többi hulladéktól, és felelősségteljesen gondoskodjon a hulladék leadásáról, a hulladékanyagok fenntartható szintű újrafelhasználása céljából. A háztartási felhasználók a termék forgalmazójától vagy a helyi önkormányzati szervektől kérjenek tanácsot arra vonatkozóan, hová és hogyan vihetik el ez elhasznált terméket a környezetvédelmi szempontból biztonságos hulladékleadás céljából. Az üzleti felhasználók lépjenek kapcsolatba a forgalmazóval, és vizsgálják meg az adásvételi szerződés feltételeit. A terméket nem szabad leadni kereskedelmi forgalomból származó egyéb hulladékkal együtt.

Gyártotta CHRL a Lechpol Electronics Leszek Sp.k., Garwolińska utca 1, 08-400 Miętne.

SAUGUMO KLAISIMAI









Perskaitykite pridedamus saugos įspėjimus, papildomus saugos įspėjimus ir instrukciją. Saugumo įspėjimų ir nurodymų nesilaikymas gali sukelti elektros smūgį, gaisrą ir (arba) rimtus kūno sužalojimus.

Įsisaugokite saugumo perspėjimus ir instrukciją ateičiai.

Šioje instrukcijoje vartojamas terminas „elektrinis įrankis“ reiškia elektros įrankius, maitinamus elektros energija iš elektros tinklo (su maitinimo laidu) ir elektros įrankius, maitinamus baterijomis (be maitinimo laido).

Simboliai (Elektrinio įrankio simbolių paaiškinimas, jei taikytina)

	Perskaitykite naudojimo instrukciją.
	Nurodo kūno sužeidimo, mirties ar elektrinio įrankio sugadinimo riziką, jei nesilaikysite instrukcijoje pateiktų nurodymų.
	Elektros smūgio pavojus.
	Kintamas elektroninis greitis.
	Apsisukimai į kairę / dešinę.
	Naudoti tik patalpose.
	Gedimo atveju transformatorius nėra pavojingas.
	II klasės elektrinis įrankis - dviguba izoliacija - nereikia naudoti įžemintų kištukų.
	Saugokite elektros įrankį nuo ekstremalių temperatūrų (pernelyg aukštų ar pernelyg žemų) poveikio. Saugokite nuo tiesioginių saulės spindulių.
	Saugokite nuo oro sąlygų poveikio. Nenaudokite drėgnoje aplinkoje.
	Dėvėkite asmenines apsaugos priemones: dulkių kaukę, ausines ir apsauginius akinius.
	Dėvėti apsaugines pirštines ir apsauginius batus.
	Laikykite kūno dalis atokiau nuo judančių įrankio dalių.
	Įsitinkite, kad vaikai, kiti asmenys ir gyvūnai būtų saugiai atstume nuo elektros įrankio ir darbo zonos.

	<p>Prieš atlikdami bet kokius techninės priežiūros darbus, valydami arba kai įrankis nenaudojamas, atjunkite elektrinį įrankį nuo maitinimo šaltinio. Jei maitinimo laidas buvo pažeistas naudojimo metu, atjunkite maitinimo laidą. Suimkite ir patraukite už kištuko, o ne laido.</p>
	<p>Neišmeskite produkto į netinkamus konteinerius.</p>
	<p>Selektyvus ličio jonų akumuliatorių rinkimas.</p>
	<p>Produktas atitinka ES direktyvose nustatytus atitinkamų saugos standartų reikalavimus.</p>
	<p>Sprogimo pavojus! Saugokite akumuliatorių nuo šilumos šaltinių ir ugnies. Neišmeskite akumuliatoriaus į ugnį. Nepadegti.</p>
	<p>Neišmeskite akumuliatoriaus į vandenį.</p>
	<p>Didžiausia aplinkos temperatūra: 40°C/45°C. Visada įkrauti bateriją aplinkos temperatūroje nuo +10°C iki +40°C.</p>

Bendrosios elektrinių įrankių saugos taisyklės

- 1. Laikykite darbo vietą švarią ir gerai apšviestą.** Netvarka darbo vietoje, ar neapšviesta darbo zona gali būti nelaimingu atsitikimu priežastimi.
- 2. Nereikėtų dirbti su šiuo įrankiu potencialiai sprogoje aplinkoje, kur randasi pvz. degūs skysčiai, dujos ar dulkės.** Įrankio veikimo metu, susidaro kibirkštys, kurios gali užsidegti.
- 3. Naudodami elektrinį įrankį įsitikinkite, kad vaikai ir kiti asmenys yra saugiam atstume.** Išsiblaškyimas gali sukelti elektros įrankio valdymo praradimą.

Vaikai neturėtų naudoti elektros įrankio.

Neleiskite vaikams žaisti su elektriniu įrankiu.

Elektros sauga

Prieš prijungdami elektrinį įrankį patikrinkite elektros tinklo įtampos ir elektros įrankio suderinamumą.

- 1. Elektrinio įrankio kištukas turi atitikti lizdą.** Jokiu būdu nekeiskite kištuko. Nenaudokite adapterio kištukų elektros įrankiams su apsauginiu įžeminiu. Nepakeisti kištukai ir tinkami lizdai sumažina elektros smūgio riziką.
- 2. Venkite kontakto su įžemintais paviršiais, pvz., Vamzdžiais, šildytuvais, krosnelėmis ir šaldytuvais.** Elektros smūgio rizika yra didesnė, kai naudotojo kūnas yra įžemintas.
- 3. Elektrinis įrankis turi būti apsaugotas nuo lietaus ir drėgmės.** Vandens patekimas į elektros įrankį padidina elektros smūgio pavojų.

4. Niekada nenešiuokite elektrinio įrankio, laikydami jį už laido, niekada nenaudokite laido įrankio pakabinimui; taip pat negalima ištraukti kištuko iš lizdo traukiant už laido. Reikia saugoti laidą nuo aukštų temperatūrų, reikia jį laikyti atokiau nuo aliejaus, aštrių briaunų ar judančių elektros įrankio dalių. Pažeisti arba susipainioję laidai padidina elektros smūgio pavojų.
5. Jei maitinimo laidas yra sugadintas, jis turi būti pakeistas tik gamintojo arba kvalifikuoto aptarnavimo centro darbuotojo.
6. Naudojant elektrinį įrankį lauke, naudokite prailginimo laidą, skirtą išoriniams darbams. Tinkamo prailginimo laido naudojimas sumažina elektros smūgio pavojų.
7. Jei jums reikia naudoti ilginimo kabelį, atkreipkite dėmesį į tinkamą medžiagą bei kabelio skerspjūvį. Naudojant netinkamą prailginimo laidą gali staigiai sumažėti įtampa ir dėl to gali būti sugadintas elektrinis įrankis.
8. Jeigu negalite išvengti elektros įrankio naudojimo drėgnoje aplinkoje, reikia panaudoti skirtuminės srovės jungiklį (RCD). Skirtuminės srovės jungiklio panaudojimas sumažina elektros smūgio pavojų.

Asmenų saugumas

1. Naudojant elektros įrankį, reikia būti ypač atsargiam, o kiekvienas veiksmas turi būti atliktas įdėmiai ir atsargiai. Nereikėtų naudoti elektros įrankio, kai esamę pavargę, po svaiginamųjų preparatų, alkoholio ar vaistų vartojimo. Neatsargumo momentas dirbant elektros įrankiu gali būti rimtų kūno sužalojimų priežastimi.
2. Reikia turėti asmenines apsaugos priemones. Visada reikia dėvėti apsauginius akinius. Atitinkamomis sąlygomis panaudotos apsaugos priemonės, tokios kaip dulkių kaukė, batai su neslystančiu padu, apsauginis šalmas ar ausinės, sumažina kūno traumų riziką.
3. Venkite netyčinio elektrinio įrankio įjungimo. Prieš prijungdami prie maitinimo šaltinio ir / ar akumuliatoriaus, elektrinio įrankio paėmimo ar perkėlimo, įsitikinkite, kad jis yra išjungtas. Piršto laikymas ant jungiklio, kai perkeliate elektrinį įrankį arba prijungiate jį prie maitinimo šaltinio, keliai nelaimingų atsitikimų pavojų.
4. Prieš įjungdami elektrinį įrankį, pašalinkite nustatymo įrankius arba raktus. Įrankis ar veržliaraktis judančiose elektrinio įrankio dalyse gali sukelti kūno sužalojimą.
5. Venkite nenatūralių kūno padėčių darbo metu. Reikia laikyti stabilią poziciją ir išlaikyti pusiausvyrą. Tai užtikrina geresnį elektros įrankio valdymą netikėtose situacijose.
6. Dirbdami su elektriniu įrankiu būtinai dėvėkite tinkamą aprangą. Negalima dėvėti laisvų drabužių ar papuošalų. Įsitikinkite, kad plaukai, drabužiai ir pirštinės yra toli nuo judančių įrankio dalių. Laisvi drabužiai, papuošalai ar ilgi plaukai gali būti įtraukti įrankio judančių dalių.
7. Jei prie elektrinio įrankio galima prijungti išorinį siurbimo įrenginį, įsitikinkite, kad jis tinkamai prijungtas ir ar jis bus naudojamas tinkamu būdu. Naudojant dulkių siurbimo įrenginį, gali sumažėti dulkių keliami pavojai.

Tinkamas elektros įrankio aptarnavimas ir eksploatavimas

1. Neperkraukite elektros įrankio. Naudokite įrankius tiktai numatytiems darbams. Tinkamai parinktas elektrinis įrankis veikia geriau ir saugiau tam tikrame našumo diapazone.

2. **Nepalikite elektrinio įrankio darbo metu be priežiūros.**
3. **Naudokite pagalbinę (-es) rankeną (-as), jei yra prie elektros įrankio. Kontrolės praradimas, naudojant elektrinį įrankį gali sukelti kūno sužalojimus.**
4. **Laikykite elektros įrankio rankenas švaroje ir įsitikinkite, kad jos yra sausos, be teršalų, ypač aliejų ir riebalų.**
5. **Darbo metu įrankį laikykite už izoliuotų rankenų, jeigu darbo metu pjovimo įranga gali susiliesti su paslėptais laidais ar elektros įrankio laidu. Pjovimo įrangos susilietimas su laidu po įtampa gali sukelti, jog metalinės įrankio dalys taip pat atsiras po įtampa, kas įtakoja operatoriaus elektros smūgio pavojų.**
6. **Jei jungiklis veikia netinkamai, nedelsdami nutraukite elektrinio įrankio naudojimą.** Elektrinis įrankis, kuris negali būti įjungtas ar išjungtas, yra pavojingas ir turėtų būti pataisytas.
7. **Prieš bandydami sureguliuoti elektrinį įrankį, keisti priedus ar nustoti naudoti elektrinį įrankį, atjunkite elektrinį įrankį nuo maitinimo šaltinio ir (arba) atjunkite akumuliatorių.** Minėtos atsargumo priemonės gali neleisti netyčia įjungti elektros įrankį.
8. **Šią įrangą gali naudoti ne jaunesni kaip 8 metų vaikai ir asmenys, turintys sumažintas fizines, jutimo ar psichines savybes, taip pat tie, kurie neturi patirties ir kurie nėra susipažinę su įranga, jei yra užtikrinta tinkama priežiūra ar instruktažas, susijęs su saugiu šios įrangos naudojimu taip, kad susiję su tuo pavojai būtų aiškūs.**
9. **Elektrinius įrankius laikykite vaikams nepasiekiamoje vietoje ir neleiskite elektrinių įrankių naudoti asmenims, kurie nėra susipažinę su įranga arba nežino šioje instrukcijoje pateiktų sąlygų.** Elektriniai įrankiai kelia grėsmę žmonėms, kurie nėra susipažinę su įranga.
10. **Nepamirškite tinkamai prižiūrėti elektros įrankį.** Patikrinkite, ar judančios dalys veikia tinkamai, nėra užblokuotos, įtrūkusios ar pažeistos taip, kad galėtų neigiamai paveikti elektrinio įrankio veikimo. **Esant bet kokiems pažeidimams, reikia atiduoti įrankį taisymui.** Daug nelaimingų atsitikimų vyksta dėl netinkamos elektrinių įrankių priežiūros.
11. **Reikia užtikrinti pjovimo įrankių atitinkamą aštrumą bei švarą.** Tinkamai prižiūrimi pjovimo įrankiai yra lengviau valdomi, o įstrigimo tikimybė yra daug mažesnė.
12. **Elektriniai įrankiai, priedai, pagalbiniai įrankiai ir kt. turėtų būti naudojami pagal toliau pateiktas instrukcijas, atsižvelgiant į darbo sąlygas ir tipą.** Elektrinių įrankių naudojimas darbams, kurie neatitinka jų numatyto naudojimo, gali sukelti pavojingas situacijas.

Servisas

1. **Elektros įrankio remontas gali būti atliktas tiktai kvalifikuoto techniko, taip pat gali būti naudojamos tiktai originalios atsarginės dalys.** Minėta garantija užtikrina elektrinio įrankio saugumą.

Papildomi įspėjimai susiję su šlifuoklių saugumu

- **Reikėtų naudoti tiktai tam šlifuokliui skirtą diską bei tiktai tam šlifuokliui skirtą apsaugą.** Diskai, kurie nėra skirti šiam elektriniam įrankiui, negali būti pakankamai uždengti ir nėra saugūs.

- **Reikia naudoti tiktai gamintojo rekomenduojamus darbo įrankius.** Naudojant bet kokius kitus darbo įrankius gali kilti kūno bei įrankio sužeidimo pavojus. Ne kiekvienas darbo įrankis, kurį galima pritvirtinti prie elektrinio įrankio užtikrina saugų darbą. Jie turi atitikti konkrečius reikalavimus:
 - **Nominalus naudojamų darbo įrankių darbinis greitis turi būti bent jau lygus maksimaliam elektros įrankio darbiniam greičiui.** Naudojant darbo įrankius nepritaikytus darbai tokiu greičiu gali sukelti jų skilimą ir išmėtamą.
 - **Disko skersmuo ir storis turi būti tinkami elektriniam įrankiui.** Dėl netinkamo darbinio įrankio dydžio sunku tinkamai valdyti ir kontroliuoti elektrinį įrankį.
 - **Diskų, flanšų bei kitu priedų montavimo angos dydis turi atitikti šlifuko veleną.** Darbo įrankiai, kurie netinka prie elektrinio įrankio tvirtinimo elementų, nebus subalansuoti, sukels pernelyg didelius virpesius ir sukels elektrinio įrankio kontrolės praradimą.
 - **Nereikėtų pjauti ruošinių, kurių storis didesnis nei maksimalus pjovimo disko gylis.**
- **Laikykite maitinimo laidą toliau nuo besisukančių darbo įrankių.** Praradus elektros įrankio kontrolę, maitinimo laidas gali būti perpjautas arba įtrauktas, o plaštaka ar net visa ranka gali patekti į besisukančią darbo įrankį.
- **Prieš pradėdami darbą reikia įsitikinti, jog apdirbamas daiktas neturi tokių kliūčių, kaip vinys ar varžtai.** Esant reikalui juos reikia pašalinti.
- **Prieš pradėdami darbą įsitinkinkite, jog po ruošiniu yra laisva erdvė,** kad diskas neatsitrenktų į grindis, darbo stalą ir pan.
- **Reikia tvirtai dviem rankomis paimti elektros įrankį ir išsaugoti stabilią laikyseną.** Elektros įrankį lengviausia yra valdyti dviem rankomis. Disko užsiblokavimo atveju gali atsirasti staigios reakcijos momentai (atatranka).
- **Reikia pritvirtinti apdirbamą daiktą. Niekada nelaikykite ruošinio rankose, ant kojų ir neremkite jo į kūną.** Ruošinio tvirtinimas tvirtinimo įrengime ar spaustuve užtikrina didesnį saugumą ir stabilumą, nei daikto laikymas rankose. Nestabili apdirbamo daikto padėtis gali privesti prie elektros įrankio kontrolės praradimo, o tuo pačiu prie kūno sužalojimų.
- **Rankas ir kitas kūno dalis laikykite atokiau nuo šlifuko veikimo zonos. Nedėkite rankų po apdirbamu daiktu.** Palietus diską yra susižeidimo galimybė.
- **Prieš pridant elektros įrankį prie ruošinio, reikia jį įjungti ir palaukti, kol įrengimas pasieks maksimalų greitį.** Kitokiu atveju darbo įrankis gali užsiblokuoti ruošinyje ir sukelti atmetimą.
- **Nenaudokite pernelyg didelio slėgio elektros įrankiui.**
- **Nenaudokite šoninio slėgio elektros įrankiui.**
- **Reikia vengti erdvės prieš ir už besisukančio disko.** Disko stūmimas ruošinyje nuo savęs, gali sukelti, jog atmetimo atveju, elektros įrankis atšoks kartu su besisukančiu disku tiesiogiai į vartotojo pusę.
- **Disko apsauga turi būti gerai pritvirtinta prie elektros įrankio.** Apsauga turi būti sumontuota tokiu kampu, kad apsaugotų vartotoją nuo nuolaužų, atsitiktinio kontakto su disku, kaip ir nuo kibirkščių, kurios galėtų sukelti rūbų užsidegimą.
- **Jeigu apsauga turi bet kokius gedimo požymius, ją reikia grąžinti taisymui į autorizuotą aptarnavimo servisą.**
- **VISADA naudokite planuojamam darbui bei ruošinio medžiagai skirtų diskų (pvz. Nešlifukite disku, skirtu pjovimui).**
- **Draudžiama naudoti sugadintus diskus. Prieš kiekvieną vartojimą reikia įsitikinti, jog diskai nėra įskelti, sulaužyti ar išsisluksniavę.** Tokiu atveju reikia pakeisti diską nauju.

- **Prieš šlifavimo paleidimą reikia įsitikinti, kad diskas yra teisingai sumontuotas, ar laisvai apsisuka ir nekliūna už apsaugos.**
- **Venkite prisilietimo prie disko iš karto po darbo pabaigos, nes gali būti karštas. Panašiai ir darbinių įrankių išėmimo iš suklio metu, norint paimti už disko, reikia užmauti apsaugines pirštines. Diskas gali būti karštas po ilgesnio naudojimo.** Venkite kontakto su oda. Nusideginimo pavojus.
- **Nevertėtų pernešti įrengimo, kai jis yra įjungtas.** Atsitiktinio kontakto metu, darbinis įrankis gali suplėšyti drabužius ir sužeisti kūną.
- **Nukritus elektriniam įrankiui, reikia patikrinti, ar jis nesugedo.** Nustačius bet kokius gedimo požymius, reikia pakeisti sugedusias dalis.
- **Venkite prisilietimo prie apdirbamo daikto iš karto po darbo užbaigimo – jis gali būti karštas. Visada dėvėkite apsaugines pirštines.**
- **Visada reikia palaukti, kol diskas visiškai sustos, tik tada galima atidėti įrengimą.**
- **Reguliariai reikia valyti ventiliacines elektrinio įrankio angas.** Variklio ventiliatorius įtraukia dulkes į įrengimo korpusą, o didelis dulkių susikaupimas sudaro elektros įvykio pavojų.
- **Kai kuriose apdirbamose medžiagose gali būti toksiškų cheminių medžiagų.** Venkite dulkių įkvėpimo bei kontakto su oda.

Atmetimas ir susiję įspėjimai

Atmetimas, tai yra staigi elektros įrankio reakcija į besisukančio darbo įrankio užblokavimą ar užkliuvimą. Užkliuvimas ar užblokavimas priveda prie besisukančio darbo įrankio staigausto sustojimo. Nekontroliuojamas elektrinis įrankis bus staigiai atmetas priešinga kryptimi, negu darbo įrankio sukimosi kryptis.

Jeigu pvz. diskas užsiblokuos ar užstrigs ruošinyje, esantis apdirbamame daikte disko kraštas po užstrigimo gali iškristi arba gali būti atmetas. Tada disko judėsis (į arba nuo operatoriaus) priklausau nuo disko krypties blokavimo vietoje.

Atmetimas yra netinkamo elektrinio įrankio naudojimo rezultatas. Jo galima išvengtas laikantis atitinkamų atsargumo priemonių, aprašytų toliau:

- **Tvirtai laikykite įrankį o kūnas ir rankos turi atsirasti tokioje pozicijoje, kad būtų galima sušvelninti atmetimą. Jei prie elektrinio įrankio rinkinio yra pridėta pagalbinė rankena, visada ją naudokite, nes tai padės maksimaliai kontroliuoti elektrinio įrankio atmetimo jėgas ir pasitraukimo momentą paleidimo metu.** Asmuo, valdantis elektrinį įrankį, gali reguliuoti trūkčiojimus ir atmetimo reiškinį, imdamasis atitinkamų atsargumo priemonių.
- **Niekada nelaikykite rankų prie besisukančių darbo įrankių.** Darbinis įrankis atmetimo metu gali sužeisti ranką.
- **Laikykites atokiau nuo zonos, kurioje gali pajudėti įrankis atmetimo metu.** Atmetimo metu, elektrinis įrankis juda priešinga kryptimi, negu pjūklelio judėjimo kryptis užblokavimo vietoje.
- **Būkite ypač atsargūs, tvarkydami kampus, aštirus kraštus ir kt. Venkite darbo įrankių atmetimo ar blokavimo.** Besisukantis darbinis įrankis yra labiau linkęs įstrigti, kai apdirbami kampai, aštrios briaunos ar kai atšoka.

Kitos grėsmės

Net jeigu elektros įrenginys yra naudojamas pagal rekomendacijas, neįmanoma pašalinti visų rizikos faktorių. Su elektros įrankio konstrukcija susiję šie pavojai:

- Plaučių pažeidimas dulkių kaukės nenaudojimo atveju.
- Klausos pažeidimas apsauginių ausinių nenaudojimo atveju.
- Sveikatos pažeidimai dėl vibracijos, jei įrankis naudojamas ilgą laiką ir nėra tinkamai prižiūrimas ir reguliuojamas.
- Asmeniniai sužalojimai ir turtinės žalos, atsiradusios dėl sulaužytų priedų, kuriuos staiga išmeta įrankis.

Įspėjimas!



Šis elektrinis įrankis darbo metu sukuria elektromagnetinį lauką. Tam tikrais atvejais šis laukas gali trukdyti aktyviems ar pasyviems medicinos implantams. Siekiant sumažinti sunkių ar mirtinų sužalojimų riziką, rekomenduojame žmonėms, turintiems medicinos implantų, kreiptis į gydytoją ir implantų gamintoją prieš pradėdant naudoti šį įrankį.

INFORMACIJA APIE ELEKTROS ĮRANKĮ

Paskirtis

Šis kampinis šlifuoklis skirtas įvairių medžiagų pjovimui, šlifavimui ir trynimui, su sąlyga, kad naudojami diskai, tinkamai parinkti apdirbamai medžiagai. Nenaudokite šlifuoklio poliravimui.

Elektrinį įrankį naudokite tik pagal paskirtį. Bet koks naudojimo būdas, nukrypstantis nuo aprašyto šioje instrukcijoje, neatitinka numatomo elektrinio įrankio naudojimo. Naudotojas / savininkas, o ne gamintojas, yra atsakingas už bet kokią žalą, padarytą dėl netinkamo naudojimo.

Techniniai duomenys

Galia	720 W
Maitinimas	230 V; 50 Hz
Maitinimo laido ilgis	2 m
Disko skersmuo	115 mm
Sukimosi greitis be apkrovos	12 000 apsis./min.
Sriegis	M14
Svoris	1,8 kg

Komplekte	Šoninis laikiklis, disko apsauga, raktas, aptarnavimo instrukcija
Garso slėgio lygis L_{PA}	86 dB(A), K= 3 dB(A)
Garso galios lygis L_{WA}	97 dB(A), K= 3 dB(A)
Rankos vibracija	2,48 m/s ² K=1,5 m/s ²

Vibracijos lygis

Šioje instrukcijoje pateiktas vibracijos emisijos lygis buvo išmatuotas pagal suderintą bandymą, pateiktą EN 60745 normatyve, ir gali būti naudojamas tarpusavyje palyginti įrankius ir iš anksto įvertinti vibracijos poveikį, kai įrankis naudojamas numatytam tikslui.

- Naudojant įrankį kitiems tikslams ar su kitais, arba prastai prižiūretais aksesuarais, gali padidinti ekspozicijos lygį.
- Laikotarpiai, kai įrankis yra išjungtas arba įjungtas, bet nenaudojamas, gali žymiai sumažinti ekspozicijos lygį. Apsaugokite save nuo vibracijų poveikio, tinkamai konservuodami įrankį ir jo priedus, palaikydami rankų šilumą ir atitinkamai organizuodami savo darbą. Apsisaugokite nuo vibracijų poveikio, konservuojant atitinkamai įrankį bei ko priedus, išlaikant delnų šilumą bei tinkamai organizuojant darbą.

APTARNAVIMAS

DĖMESIO. Prieš montuodami šlifuoekli priedus, įsitikinkite, kad jis yra išjungtas ir atjungtas nuo maitinimo šaltinio.

Šoninio laikiklio tvirtinimas

DĖMESIO. Visuomet naudokite šliuoklį su prijungta šonine rankena.

Elektros įrankio galvutės kairėje ir dešinėje pusėje yra dvi tvirtinimo angos. Jos naudojamos šoninei rankenai sumontuoti. Norėdami pritvirtinti šoninę rankeną (7), įsukite ją į pasirinktą montavimo angą.

Rekomenduojama abiem rankomis laikyti šlifuoeklį. Įrengtas šoninis laikiklis užtikrina tvirtesnį elektrinio įrankio laikymą rankoje ir sumažina prisilietimo prie besisukančio disko bei sužeidimo patyrimo atmetimo metu riziką.

Disko apsaugos montavimas

DĖMESIO. Disko apsauga turi būti sumontuota prieš pirmą kartą naudojant šlifuoeklį. Nenaudokite elektros įrankio be tinkamai įrengtos apsaugos!

Disko apsaugos padėtis gali būti reguliuojama. Tai užtikrina galimybę naudoti šlifuoeklį skirtingais kampais, tuo pačiu išlaikant tinkamą apsaugą nuo nuolaužų, atsitiktinio kontakto su disku ar kibirkštėmis. Ji turi būti sumontuota taip, kad jos dengianti dalis būtų nukreipta į operatorių, o atidengta - ruošinio kryptimi.

Norint sumontuoti disko apsaugą (8) reikia:

- Padėti šlifuoeklį ant stalo sukliu į viršų.
- Užmauti apsaugą ant suklio taip, kad apsaugoje esantys įpjovimai pasidengtų su suklio išsikišimais.
- Nustatyti disko apsaugą taip, kad apsaugotų šlifuoolio operatorių.
- Stipriai užveržkite varžtą šešiakampiu raktu.

Diskų montavimas ir nuėmimas

DĖMESO. Komplekte esantis pjovimo diskas yra skirtas tiktai metalo pjovimui. VISADA naudokite diskus, skirtus planuojamam darbui bei ruošinio medžiagai (pvz. nereikėtų šlifuoti disku, skirtu pjovimui). Naudokite diskus, turinčius tinkamą skersmenį ir atitinkamą angą (žr. Informaciją apie įrankį).

Norint sumontuoti diską, reikia:

- Įsitikinti, jog šlifuoeklis yra atjungtas nuo maitinimo šaltinio.
- Padėti šlifuoeklį ant stalo sukliu į viršų.
- Įsitikinti, kad disko apsauga yra tinkamai pritvirtinta prie šlifuoeklio.
- Užmauti vidinį flanšą ant suklio.
- Patalpinkite diską ant vidinio flanšo.
- Uždėkite tvirtinimo veržlę ant disko taip, kad jos lygi dalis priglustų prie disko.
- Laikydami nuspaudę veleno blokavimo mygtuką (1), priveržkite tvirtinimo veržlę komplekte esančiu raktu.
- Įsitikinkite, kad tvirtinimo veržlė yra tinkamai pritvirtinta ir diskas yra priguldęs prie vidinio flanšo.

Norėdami nuimti diską:

- Laikydami nuspaustą veleno fiksavimo mygtuką, atsukite tvirtinimo veržlę komplekte esančiu raktu.
- Nuimkite tvirtinimo veržlę, tada nuimkite diską.

Elektrinio įrankio įjungimas/išjungimas

DĖMESIO. Prieš kiekvieną naudojimą patikrinkite, ar elektrinis įrankis yra pilnai veikiantis, ir diskas yra sveikas ir neįtrūkęs.

- Norėdami įjungti elektros įrankį, pastumkite jungiklį (6) šlifavimo galvutės link.
- Norėdami išjungti elektros įrankį, pastumkite jungiklį (6) atgal.

KONSERVACIJA



Prieš valydami ar prižiūrėdami elektros įrankį, visada jį išjunkite ir atjunkite nuo maitinimo šaltinio.

Reguliariai valykite įrankio korpusą minkšta šluoste, pageidautina po kiekvieno naudojimo. Įsitikinkite, kad vėdinimo angose nėra dulkių, purvo ir nešvarumų. Pašalinkite stiprius nešvarumus minkštu skudurėliu, sudrėkintu muilo putomis. Nenaudokite jokių tirpiklių, pvz., benzino, alkoholio, amoniako ir kt.. Tokios cheminės medžiagos pakenktų plastikinėms dalims.

Prieš atidedami, išvalykite elektrinį įrankį. Elektros įrankį, naudojimo instrukciją ir priedus laikykite originalioje pakuotėje. Elektrinį įrankį laikykite švarioje, sausoje, apsaugotoje nuo drėgmės ir vaikams nepasiekiamoje vietoje. Nelaikykite elektros įrankio aplinkoje, kurioje temperatūra nukrenta žemiau 0°C. Įsitikinkite, kad saugojimo metu ant elektros įrankio nėra jokių daiktų.

Gaminys ir naudojimo instrukcijos gali keistis. Techninės specifikacijos gali keistis be išankstinio įspėjimo.



Lietuvos
Teisingas produkto pašalinimas
(panaudota elektros ir elektroninė įranga)



Ženklinimas ant gaminio arba su juo susijusiuose tekstuose nurodo, kad pasibaigus naudojimo laikotarpiui, jis neturėtų būti šalinamas su kitomis namų ūkių atliekomis. Kad būtų išvengta žalingo poveikio aplinkai ir žmonių sveikatai dėl nekontroliuojamo atliekų šalinimo, prašome atskirti gaminį nuo kitų rūšių atliekų ir atsakingai perdirbti, siekiant skatinti pakartotinį materialinių išteklių naudojimą kaip nuolatinę praktiką. Norint gauti informaciją dėl saugaus produkto perdirbimo vietos bei būdo, namų ūkių vartotojai turėtų kreiptis į mažmeninę parduotuvę, kurioje jie įsigijo produktą ar vietos valdžios instituciją. Verslo vartotojai turėtų kreiptis į savo tiekėją ir patikrinti pirkimo sutarties sąlygas. Produktas neturi būti šalinamas su kitomis komercinėmis atliekomis.

Pagaminta KLR Lechpol Electronics Leszek Sp.k., ul. Garwolińska 1, 08-400 Miętne.

KWESTIE BEZPIECZEŃSTWA











Należy przeczytać dołączone ostrzeżenia dotyczące bezpieczeństwa, dodatkowe ostrzeżenia dotyczące bezpieczeństwa oraz instrukcję. Nieprzestrzeganie ostrzeżeń dotyczących bezpieczeństwa oraz instrukcji może prowadzić do porażenia prądem, pożaru i/lub poważnych obrażeń ciała.

Zachować ostrzeżenia dotyczące bezpieczeństwa oraz instrukcję na przyszłość.

Użyty w poniższej instrukcji termin „elektronarzędzie” odnosi się do elektronarzędzi zasilanych energią elektryczną z sieci (z przewodem zasilającym) i do elektronarzędzi zasilanych akumulatorami (bez przewodu zasilającego).

Symbole (Objaśnienie symboli występujących na elektronarzędziu, jeśli dotyczy)

	Przeczytać instrukcję obsługi.
	Oznacza ryzyko obrażeń ciała, śmierci lub uszkodzenia elektronarzędzia w razie nieprzestrzegania poleceń z instrukcji.
	Ryzyko porażenia prądem.
	Zmienna prędkość elektroniczna.
	Obroty, w lewo/prawo.
	Tylko do użytku w pomieszczeniach.
	W razie usterki transformator nie jest niebezpieczny.
	Elektronarzędzie klasy II – Podwójna izolacja – Nie trzeba stosować wtyczek z uziemieniem.
	Nie wystawiać elektronarzędzia na działanie ekstremalnych temperatur (zbyt wysokich lub zbyt niskich). Chronić przed bezpośrednim nasłonecznieniem.
	Nie wystawiać na działanie warunków atmosferycznych. Nie używać w wilgotnym otoczeniu.
	Nosić osobiste wyposażenie ochronne: maskę przeciwpyłową, nauszники oraz okulary ochronne.
	Nosić rękawice ochronne oraz obuwie ochronne.
	Utrzymywać części ciała z dala od ruchomych części elektronarzędzia.
	Upewnić się, aby dzieci, inne osoby oraz zwierzęta znajdowały się w bezpiecznej odległości od elektronarzędzia oraz miejsca pracy.

 	<p>Odłączyć elektronarzędzie od źródła zasilania przed rozpoczęciem jakichkolwiek prac konserwacyjnych, czyszczeniem lub gdy elektronarzędzie nie jest używane.</p> <p>Odłączyć przewód zasilający ładowarki sieciowej jeśli przewód zasilający został uszkodzony podczas użytkowania. Chwycić i pociągnąć za wtyczkę, nigdy za przewód.</p>
	<p>Nie wyrzucać produktu do nieodpowiednich pojemników.</p>
	<p>Zbiórka selektywna akumulatora litowo-jonowego.</p>
	<p>Produkt spełnia wymogi odpowiednich norm bezpieczeństwa podanych w dyrektywach UE.</p>
	<p>Ryzyko wybuchu! Chronić akumulator przed źródłami ciepła oraz ogniem.</p> <p>Nie wrzucać do ognia. Nie podpalać.</p>
	<p>Nie wrzucać akumulatora do wody.</p>
 	<p>Maksymalna temperatura otoczenia: 40°C/45°C.</p> <p>Zawsze ładować akumulator w temperaturze otoczenia od +10°C do +40°C.</p>

Ogólne przepisy bezpieczeństwa dla elektronarzędzi

1. **Należy utrzymywać stanowisko pracy w czystości i dobrze oświetlone.** Nieporządek w miejscu pracy lub nieoświetlona przestrzeń robocza mogą być przyczyną wypadków.
2. **Nie należy pracować tym elektronarzędziem w otoczeniu zagrożonym wybuchem, w którym znajdują się np. łatwopalne ciecze, gazy lub pyły.** Podczas pracy elektronarzędziem wytwarzają się iskry, które mogą spowodować zapłon.
3. **Podczas użytkowania elektronarzędzia, upewnić się aby dzieci i inne osoby znajdowały się w bezpiecznej odległości.** Odwrócenie uwagi może spowodować utratę kontroli nad elektronarzędziem.

Dzieci nie powinny posługiwać się elektronarzędziem.

Nie należy pozwalać dzieciom bawić się elektronarzędziem.

Bezpieczeństwo elektryczne

Przed podłączeniem elektronarzędzia, należy sprawdzić zgodność napięcia prądu gniazda sieciowego i elektronarzędzia.

1. **Wtyczka elektronarzędzia musi pasować do gniazda. Nie wolno zmieniać wtyczki w jakikolwiek sposób. Nie wolno używać wtyków adapterowych w przypadku elektronarzędzi z uziemieniem ochronnym.** Niezmienione wtyczki i pasujące gniazda zmniejszają ryzyko porażenia prądem.

2. **Należy unikać kontaktu z uziemionymi powierzchniami jak rury, grzejniki, piece i lodówki.** Ryzyko porażenia prądem jest większe, gdy ciało użytkownika jest uziemione.
3. **Elektronarzędzie należy zabezpieczyć przed deszczem i wilgocią.** Przedostanie się wody do elektronarzędzia podwyższa ryzyko porażenia prądem.
4. **Nigdy nie należy nosić elektronarzędzia, trzymając je za przewód, używać przewodu do zawieszenia elektronarzędzia; nie wolno też wyciągać wtyczki z gniazdka pociągając za przewód. Przewód należy chronić przed wysokimi temperaturami, należy go trzymać z dala od oleju, ostrych krawędzi lub ruchomych części elektronarzędzia.** Uszkodzone lub splątane przewody zwiększają ryzyko porażenia prądem.
5. **Jeśli przewód zasilający ulegnie uszkodzeniu, należy go wymienić wyłącznie u wytwórcy lub przez wykwalifikowanego pracownika zakładu serwisowego.**
6. **W przypadku użytkowania elektronarzędzia na zewnątrz, należy użyć przewodu przedłużającego przeznaczonego do pracy na zewnątrz.** Użycie odpowiedniego przedłużacza zmniejsza ryzyko porażenia prądem.
7. **Jeśli zaistnieje konieczność użycia przewodu przedłużającego, należy zwrócić uwagę na odpowiedni materiał oraz przekrój przewodu.** Użycie nieodpowiedniego przedłużacza może doprowadzić do nagłego spadku napięcia a w konsekwencji do uszkodzenia elektronarzędzia.
8. **Jeśli nie da się uniknąć zastosowania elektronarzędzia w wilgotnym otoczeniu, należy zastosować wyłącznik ochronny różnicowoprądowy (RCD).** Użycie wyłącznika różnicowoprądowego zmniejsza ryzyko porażenia prądem.

Bezpieczeństwo osób

1. **Podczas użytkowania elektronarzędzia, należy zachować szczególną ostrożność, a każdą czynność wykonywać uważnie i z rozumą. Nie należy używać elektronarzędzia, gdy jest się zmęczonym, pod wpływem środków odurzających, alkoholu lub lekarstw.** Moment nieuwagi podczas pracy z elektronarzędziem może doprowadzić do poważnych urazów ciała.
2. **Należy nosić osobiste wyposażenie ochronne. Należy zawsze nosić okulary ochronne.** Wyposażenie ochronne, takie jak maska przeciwpyłowa, buty z podeszwą antypoślizgową, kask ochronny czy naszelniki ochronne użyte do odpowiednich warunków zmniejszają ryzyko doznania obrażeń ciała.
3. **Należy zapobiegać przypadkowemu uruchomieniu elektronarzędzia. Przed podłączeniem do źródła zasilania oraz/lub akumulatora, chwyceniem lub przeniesieniem elektronarzędzia należy upewnić się, że jest ono wyłączone.** Trzymanie palca na włączniku podczas przenoszenia elektronarzędzia lub podłączania go do źródła zasilania stwarza ryzyko wypadków.
4. **Przed włączeniem elektronarzędzia, należy usunąć narzędzia nastawcze lub klucze.** Narzędzie lub klucz, znajdujący się w ruchomych częściach elektronarzędzia mogą doprowadzić do obrażeń ciała.
5. **Należy unikać nienaturalnych pozycji podczas pracy. Należy utrzymywać stabilną pozycję i zachować równowagę.** Zapewnia to lepszą kontrolę nad elektronarzędziem w niespodziewanych sytuacjach.
6. **Podczas pracy z elektronarzędziem należy pamiętać o odpowiednim ubiorze. Nie należy nosić luźnej odzieży oraz biżuterii. Należy upewnić się, że włosy, odzież oraz rękawice znajdują się z dala od ruchomych części elektronarzędzia.** Luźna odzież, biżuteria lub długie włosy mogą zostać wciągnięte przez ruchome części.

7. Jeśli istnieje możliwość podłączenia zewnętrznego urządzenia odsysającego doelektronarzędzia, należy upewnić się, że zostało ono prawidłowo podłączone oraz że będzie używane w odpowiedni sposób. Użycie urządzenia odsysającego pył może zmniejszyć zagrożenia związane z pyłami.

Prawidłowa obsługa i eksploatacja elektronarzędzia

1. Nie należy przeciążać elektronarzędzia. Używać wyłącznie elektronarzędzi przeznaczonych do zaplanowanych prac. Odpowiednio dobranym elektronarzędziem pracuje się w danym zakresie wydajności lepiej i bezpieczniej.
2. Nie należy pozostawiać elektronarzędzia podczas pracy bez nadzoru.
3. Stosować uchwyt(y) pomocniczy(e), jeśli został(y) dołączony(e) do elektronarzędzia. Utrata panowania nad elektronarzędziem może powodować obrażenia ciała.
4. Należy utrzymywać uchwyty oraz rękojeść elektronarzędzia w czystości oraz upewnić się, że są suche, wolne od zanieczyszczeń, w szczególności olejów i tłuszczów.
5. Trzymać elektronarzędzie za izolowane powierzchnie chwytania podczas wykonywania pracy, podczas której osprzęt tnący może zetknąć się z ukrytym okablowaniem lub przewodem elektronarzędzia. Zetknięcie się osprzętu tnącego z przewodem pod napięciem może sprawić, że odsonięte metalowe części narzędzia również będą pod napięciem i spowodować porażenie operatora prądem.
6. Należy natychmiast zaprzestać używania elektronarzędzia, jeżeli włącznik nie działa prawidłowo. Elektronarzędzie, którego nie można włączyć lub wyłączyć jest niebezpieczne i powinno zostać naprawione.
7. Przed przystąpieniem do regulacji elektronarzędzia, wymianą osprzętu lub zaprzestaniem korzystania z elektronarzędzia, należy odłączyć je od źródła zasilania i/lub odłączyć akumulator. Wymienione środki ostrożności mogą zapobiec przypadkowemu włączeniu elektronarzędzia.
8. Niniejszy sprzęt może być użytkowany przez dzieci w wieku co najmniej 8 lat i przez osoby o obniżonych możliwościach fizycznych, czuciowych lub umysłowych, a także te, które nie posiadają doświadczenia i nie są zaznajomione ze sprzętem, jeżeli zapewniony zostanie nadzór lub instruktaż odnośnie użytkowania sprzętu w bezpieczny sposób tak, aby związane z tym zagrożenia były zrozumiałe.
9. Należy przechowywać elektronarzędzia poza zasięgiem dzieci oraz nie pozwalać obsługiwać elektronarzędzia osobom niezaznajomionym ze sprzętem lub nie znającym poniższej instrukcji. Elektronarzędzia stanowią zagrożenie dla osób niezaznajomionych ze sprzętem.
10. Należy pamiętać o właściwej konserwacji elektronarzędzia. Należy kontrolować, czy ruchome części działają prawidłowo, nie są zablokowane, pęknięte lub uszkodzone w sposób, który mógłby negatywnie wpłynąć na pracę elektronarzędzia. W wypadku jakichkolwiek uszkodzeń, należy oddać elektronarzędzie do naprawy. Wiele wypadków jest skutkiem nieprawidłowej konserwacji elektronarzędzi.
11. Należy dbać o odpowiednią ostrość oraz czystość narzędzi tnących. Odpowiednio konserwowane narzędzia tnące są łatwiejsze w prowadzeniu a prawdopodobieństwo ich zakleszczenia jest o wiele mniejsze.
12. Elektronarzędzia, osprzęt, narzędzia pomocnicze itd. należy używać zgodnie z poniższymi zaleceniami, z uwzględnieniem warunków oraz rodzaju wykonywanej pracy. Używanie elektronarzędzi do prac niezgodnych z ich przeznaczeniem może doprowadzić do niebezpiecznych sytuacji.

Serwis

1. **Naprawę elektronarzędzia należy zlecić jedynie wykwalifikowanemu serwisantowi i używać jedynie oryginalnych części zamiennych.** Powyższe daje gwarancję na zachowanie bezpieczeństwa elektronarzędzia.

Dodatkowe ostrzeżenia dotyczące bezpieczeństwa dla szlifierek

- **Należy użyć odpowiednich detektorów, aby określić czy w obszarze roboczym są ukryte linie narzędziowe. Kontakt z przewodami elektrycznymi może doprowadzić do pożaru i porażenia prądem. Uszkodzenie przewodu gazowego może doprowadzić do wybuchu. Przebicie linii wody może doprowadzić do uszkodzenia mienia lub porażenia prądem.**
- **Należy używać wyłącznie tarczy przeznaczonej dla danej szlifiarki i osłony przeznaczonej dla danej szlifiarki.** Tarcze nie będące oprzyrządowaniem danego elektronarzędzia nie mogą być wystarczająco osłonięte i nie są bezpieczne.
- **Należy używać wyłącznie narzędzi roboczych zalecanych przez producenta.** Stosowanie jakichkolwiek innych narzędzi roboczych może stanowić ryzyko uszkodzenia ciała oraz elektronarzędzia. Nie każde narzędzie robocze, które można przymocować do elektronarzędzia zapewnia bezpieczną pracę. Muszą one spełniać konkretne warunki:
 - **Znamionowa prędkość robocza używanych narzędzi roboczych musi być przynajmniej równa maksymalnej prędkości roboczej elektronarzędzia.** Użycie narzędzi nie przystosowanych do pracy z taką prędkością, może spowodować ich pęknięcie i rozrzućenie.
 - **Średnica oraz grubość tarczy musi być odpowiednia dla elektronarzędzia.** Nieodpowiednie rozmiary narzędzia roboczego utrudniają prawidłowe prowadzenie i kontrolę nad elektronarzędziem.
 - **Rozmiar otworu mocującego tarcz, kołnierzy oraz innych akcesoriów musi pasować do wrzeciona szlifiarki.** Narzędzia robocze, które nie pasują do elementów mocujących elektronarzędzia, nie będą wyważone, będą wpadać w nadmierne drgania i powodować utratę kontroli nad elektronarzędziem.
 - **Nie należy przecinać obrabianych przedmiotów o grubości większej niż maksymalna głębokość cięcia tarczy tnącej.**
- **Przewód sieciowy należy trzymać z dala od obracających się narzędzi roboczych.** W przypadku utraty kontroli nad narzędziem, przewód sieciowy może zostać przecięty lub wciągnięty, a dłoń lub cała ręka mogą dostać się w obracające się narzędzie robocze.
- **Przed rozpoczęciem pracy należy upewnić się, że obrabiany przedmiot nie zawiera przeszkód, takich jak gwoździe lub śruby.** W razie potrzeby, należy je usunąć.
- **Przed przystąpieniem do pracy należy upewnić się, że pod obrabianym przedmiotem znajduje się wolna przestrzeń, aby tarcza nie uderzyła w podłogę, stół warsztatowy itp.**
- **Należy mocno chwycić elektronarzędzie, jeśli to możliwe, obiema dłońmi i zachować stabilną postawę.** Elektronarzędzie najłatwiej jest prowadzić obiema dłońmi. W przypadku zablokowania się tarczy, mogą nastąpić wysokie momenty reakcji.
- **Należy zabezpieczyć obrabiany przedmiot. Nigdy nie należy trzymać obrabianego przedmiotu w dłoniach, na nogach lub opierać go o ciało.** Umieszczenie obrabianego przedmiotu w urządzeniu mocującym lub imadle zapewnia większe bezpieczeństwo i stabilność niż trzymanie go w dłoniach. Niestabilna pozycja obrabianego przedmiotu może doprowadzić do utraty kontroli nad elektronarzędziem a w konsekwencji do obrażeń ciała.

- **Ręce oraz inne części ciała należy trzymać z dala od zakresu działania szlifierki. Nie wkładać rąk pod obrabiany przedmiot.** Przy kontakcie z tarczą istnieje niebezpieczeństwo zranienia się.
- **Przed przyłożeniem elektronarzędzia do obrabianego przedmiotu, należy je uruchomić i pozwolić aby osiągnęło maksymalną prędkość.** W przeciwnym wypadku narzędzie robocze może zablokować się w obrabianym przedmiocie i spowodować odrzut.
- **Nie należy wywierać zbyt dużego nacisku na elektronarzędzie.**
- **Nie należy wywierać nacisku bocznego na tarczę.**
- **Należy unikać obszaru przed i za obracającą się tarczą.** Przesuwanie tarczy w obrabianym przedmiocie w kierunku od siebie, może spowodować, iż w razie odrzutu, elektronarzędzie odskoczy wraz z obracającą się tarczą bezpośrednio w kierunku użytkownika.
- **Ostona tarczy musi być dobrze przymocowana do elektronarzędzia.** Ostona musi być zamontowana pod takim kątem, aby osłaniała operatora przed odłamkami, przypadkowym kontaktem z tarczą, jak również iskrami, które mogłyby spowodować zapalenie się odzieży.
- **Jeśli ostona posiada jakiegokolwiek oznaki uszkodzenia, należy zwrócić elektronarzędzie do autoryzowanego punktu serwisowego w celu jej naprawy.**
- **Należy ZAWSZE używać tarcz przeznaczonych do planowanej pracy (np. nie należy szlifować tarczą przeznaczoną do cięcia) oraz materiału obrabianego przedmiotu.**
- **Zabronione jest używanie uszkodzonych tarcz.** Przed każdym użyciem należy sprawdzić czy tarcze nie są pęknięte, połamane lub rozwarstwione. W takim przypadku należy wymienić tarczę na nową.
- **Przed uruchomieniem szlifierki należy sprawdzić czy tarcza jest poprawnie przymocowana, czy swobodnie się obraca i nie zahacza o osłonę.**
- **Należy unikać dotykania tarczy zaraz po zakończeniu pracy, gdyż może być gorąca. Podobnie podczas wyjmowania osprzętu z wrzeciona, należy założyć rękawice ochronne aby móc chwycić tarczę. Tarcza może być gorąca po dłuższym użytkowaniu. Należy unikać kontaktu ze skórą. Ryzyko poparzeń.**
- **Nie należy przenosić elektronarzędzia, gdy jest włączone.** Podczas przypadkowego kontaktu, narzędzie robocze może rozerwać ubranie i wbić się w ciało.
- **Jeśli elektronarzędzie upadnie, należy sprawdzić czy nie uległo uszkodzeniu.** W przypadku zlokalizowania jakichkolwiek oznak uszkodzenia, należy wymienić uszkodzone części.
- **Należy unikać dotykania obrabianego przedmiotu zaraz po zakończeniu pracy, gdyż może być gorący. Należy zawsze zakładać rękawice ochronne.**
- **Należy poczekać, aż tarcza znajdzie się w całkowitym bezruchu zanim elektronarzędzie zostanie odłożone.**
- **Należy regularnie czyścić otwory wentylacyjne elektronarzędzia.** Wentylator silnika zasysa kurz do obudowy elektronarzędzia, a nadmierne nagromadzenie kurzu stwarza zagrożenie elektryczne.
- **Niektóre obrabiane materiały mogą zawierać toksyczne chemikalia.** Należy unikać wdychania pyłu i kontaktu ze skórą.

Odrzut i powiązane ostrzeżenia

Odrzut jest nagłą reakcją elektronarzędzia na zablokowanie lub zawadzenie obracającego się narzędzia. Zaczepienie się lub zablokowanie prowadzi do nagłego zatrzymania się

obracającego się narzędzia roboczego. Niekontrolowane elektronarzędzie zostanie przez to szarpnięte w kierunku przeciwnym do kierunku obrotu narzędzia roboczego. Gdy np. tarcza zablokuje się lub zatnie w obrabianym przedmiocie, zanurzona w materiale krawędź tarczy może się zablokować i spowodować jej wypadnięcie lub odrzut. Ruch tarczy (w kierunku osoby obsługującej lub od niej) jest wtedy uzależniony od kierunku tarczy w miejscu zablokowania.

Odrzut jest następstwem niewłaściwego lub błędnego użycia elektronarzędzia. Można go uniknąć przez zachowanie opisanych poniżej odpowiednich środków ostrożności:

- **Elektronarzędzie należy trzymać mocno, a ciało i ręce ustawić w pozycji, umożliwiającej złagodzenie odrzutu. Jeżeli do zestawu elektronarzędzia dołączona jest rękojeść dodatkowa, należy zawsze jej używać, co pozwoli na utrzymanie jak największej kontroli nad siłami odrzutu lub momentem odwodzącym podczas rozruchu.** Osoba obsługująca elektronarzędzie może opanować szarpnięcia i zjawisko odrzutu poprzez zachowanie odpowiednich środków ostrożności.
- **Nigdy nie należy trzymać rąk w pobliżu obracających się narzędzi roboczych.** Narzędzie robocze może wskutek odrzutu zranić rękę.
- **Należy trzymać się z dala od strefy zasięgu, w której porusza się elektronarzędzie podczas odrzutu.** Na skutek odrzutu, elektronarzędzie przemieszcza się w kierunku przeciwnym do ruchu brzeszczota w miejscu zablokowania.
- **Należy zachować szczególną ostrożność podczas obrabiania narożników, ostrych krawędzi itd. Należy zapobiegać odbijaniu się lub blokowaniu narzędzi roboczych.** Obracające się narzędzie robocze jest bardziej podatne na zakleszczenie przy obróbce kątów, ostrych krawędzi lub gdy zostanie odbite.

Pozostałe zagrożenia

Nawet gdy elektronarzędzie jest użytkowane zgodnie z zaleceniami, nie można wyeliminować wszystkich czynników ryzyka (szczątkowego). Następujące zagrożenia wiążą się z budową elektronarzędzia:

- Uszkodzenie płuc w przypadku nie zastosowania maski przeciwpyłowej.
- Uszkodzenie słuchu w przypadku nie zastosowania naszników ochronnych.
- Szkody dla zdrowia wynikające z emisji drgań, jeśli elektronarzędzie jest używane przez długi okres i nie jest odpowiednio konserwowane i regulowane.
- Obrażenia ciała i uszkodzenia mienia z powodu pękniętych akcesoriów, nagle wyrzuconych przez elektronarzędzie.

OSTRZEŻENIE!



To elektronarzędzie wytwarza pole elektromagnetyczne podczas pracy. To pole może w pewnych okolicznościach zakłócać aktywne lub pasywne implanty medyczne. Aby ograniczyć ryzyko poważnych lub śmiertelnych obrażeń ciała, zalecamy osobom z implantami medycznymi konsultację z lekarzem oraz producentem implantu przed rozpoczęciem obsługi tego elektronarzędzia.

INFORMACJE O ELEKTRONARZĘDZIU

Przeznaczenie

Niniejsza szlifierka kątowa jest przeznaczona do cięcia, szlifowania oraz ścierania różnych materiałów pod warunkiem zastosowania tarcz dobranych do danego materiału. Nie należy używać szlifierki do polerowania.

Elektronarzędzie używać tylko zgodnie z jego przeznaczeniem. Każde użycie, odbiegające od opisanego w niniejszej instrukcji jest niezgodne z przeznaczeniem elektronarzędzia. Za powstałe w wyniku niewłaściwego użytkownika szkody lub zranienia odpowiedzialność ponosi użytkownik/właściciel, a nie producent.

Dane techniczne

Moc	720 W
Zasilanie	230 V; 50 Hz
Długość przewodu zasilającego	2 m
Średnica tarczy	115 mm
Prędkość obrotowa bez obciążenia	12 000 obr./min
Gwint	M14
Waga	1,8 kg
W zestawie	Rękojeść boczna, osłona tarczy, klucz, instrukcja obsługi
Poziom ciśnienia akustycznego (L_{PA})	86 dB(A), K= 3 dB(A)
Poziom mocy akustycznej (L_{WA})	97 dB(A), K= 3 dB(A)
Drgania ręka-ramię	2,48 m/s ² K=1,5 m/s ²

Poziom drgań

Poziom emisji drgań podany w niniejszej instrukcji został zmierzony zgodnie ze zharmonizowanym testem podanym w normie EN 60745 i może być stosowany do porównywania narzędzi ze sobą oraz w celu wstępnego oszacowania narażenia na drgania podczas stosowania narzędzia zgodnie z podanym przeznaczeniem.

- Używanie narzędzia do innych zastosowań lub z innymi albo źle konserwowanymi akcesoriami może znacząco zwiększać poziom ekspozycji.
- Okresy, kiedy narzędzie jest wyłączone, lub gdy jest włączone, ale nie jest używane, mogą znacząco ograniczać poziom ekspozycji. Chroń się przed wpływem drgań, konserwując odpowiednio narzędzie i akcesoria, utrzymując ciepłotę dłoni oraz odpowiednio organizuj

OBSŁUGA

UWAGA. *Przed przystąpieniem do montażu osprzętu szlifierki należy upewnić się, że jest ona wyłączona i odłączona od źródła zasilania.*

Mocowanie rękojeści bocznej

UWAGA. *Należy zawsze używać szlifierki z zamocowaną rękojeścią boczną.*

Po lewej oraz prawej stronie głowicy elektronarzędzia znajdują się dwa otwory montażowe. Służą one do zamontowania rękojeści bocznej. Aby zamontować rękojeść boczną (7) należy wkręcić ją maksymalnie w wybrany otwór montażowy.

Zalecane jest używanie szlifierki oburącz. Zainstalowana rękojeść boczna zapewnia pewniejszy chwyt w dłoni elektronarzędzia a ryzyko dotknięcia wirującej tarczy oraz doznania urazu podczas odrzutu jest zminimalizowane.

Mocowanie osłony tarczy

UWAGA. *Osłonę tarczy należy zamontować przed pierwszym użyciem szlifierki. Nie wolno używać elektronarzędzia bez poprawnie zamontowanej osłony!*

Położenie osłony tarczy może być regulowane. Zapewnia to możliwość używania szlifierki pod różnymi kątami, przy zachowaniu odpowiedniej ochrony przed odłamkami, przypadkowym kontaktem z tarczą lub iskrami. Powinna zostać zamontowana w taki sposób, aby jej osłonięta część była skierowana ku operatorowi, a nieosłonięta w kierunku obrabianego przedmiotu.

Aby zamontować osłonę tarczy (8) należy:

- Ułożyć szlifierkę na stole wrzecionem do góry.
- Nasadzić osłonę tarczy na wrzeciono tak, aby wycięcia w osłonie nałożyły się na wypustki wrzeciona.
- Ustawić osłonę tarczy w pozycji zabezpieczającej operatora.
- Mocno dokręcić śrubę za pomocą klucza imbusowego.

Mocowanie i zdejmowanie tarcz

UWAGA. *Tarcza tnąca dołączona do zestawu przeznaczona jest wyłącznie do cięcia metalu. Należy ZAWSZE używać tarcz przeznaczonych do planowanej pracy (np. nie należy szlifować tarczą przeznaczoną do cięcia) oraz materiału obrabianego przedmiotu. Należy używać tarcz o właściwej średnicy i wielkości otworu tarczy (patrz Informacje o elektronarzędziu).*

Aby zamocować tarczę należy:

- Upewnić się, że szlifierka jest odłączona od źródła zasilania.
- Ułożyć szlifierkę na stole wrzecionem do góry.
- Upewnić się, że osłona tarczy jest prawidłowo przymocowana do szlifierki.

- Nałożyć kołnierz wewnętrzny na wrzeciono.
- Umieścić tarczę na kołnierzu wewnętrznym.
- Nałożyć nakrętkę mocującą na tarczę tak, aby jej gładka część przylegała do tarczy.
- Trzymając wciśnięty przycisk blokady wrzeciona (1) dokręcić nakrętkę mocującą za pomocą klucza dołączonego do zestawu.
- Upewnić się, że nakrętka mocująca została zamontowana poprawnie a tarcza przylega do kołnierza wewnętrznego.

Aby zdjąć tarczę należy:

- Trzymając wciśnięty przycisk blokady wrzeciona, odkręcić nakrętkę mocującą za pomocą klucza dołączonego do zestawu.
- Zdjąć nakrętkę mocującą, następnie zdjąć tarczę.

Włączanie/wyłączanie elektronarzędzia

UWAGA. *Przed każdym użyciem należy sprawdzić, czy elektronarzędzie jest w pełni sprawne a tarcza jest cała i nie popękana.*

- Aby włączyć elektronarzędzie należy przesunąć włącznik (6) do przodu w kierunku głowicy szlifierki.
- Aby wyłączyć elektronarzędzie należy przesunąć włącznik (6) do tyłu.

KONSERWACJA



Przed rozpoczęciem czyszczenia i konserwacji zawsze wyłączać elektronarzędzie i odłączać je od źródła zasilania.

Czyścić obudowę maszyny regularnie miękką ściereczką, najlepiej po każdym użyciu. Dopilnować, aby otwory wentylacyjne były wolne od pyłu, kurzu i zabrudzeń. Czyścić brzeszczot (pamiętać o uchwycie brzeszczota) pędzlem lub sprężonym powietrzem. Usuwać odporne zabrudzenia miękką ściereczką zwilżoną mydlinami. Nie używać żadnych rozpuszczalników, takich jak benzyna, alkohol, amoniak itp. Takie substancje chemiczne spowodują uszkodzenie części z tworzyw sztucznych.

Przed odłożeniem, wyczyścić elektronarzędzie. Przechowywać elektronarzędzie, instrukcję obsługi oraz akcesoria w oryginalnym opakowaniu. Przechowywać elektronarzędzie w miejscu czystym, suchym zabezpieczonym przed wilgocią i poza zasięgiem dzieci. Nie przechowywać elektronarzędzia w otoczeniu, gdzie temperatura spada poniżej 0°C. Upewnić się, że podczas przechowywania na elektronarzędziu nie znajdują się żadne przedmioty.

Produkt i instrukcja obsługi podlegają zmianom. Dane techniczne podlegają zmianom bez uprzedzenia.

WIĘCEJ

Więcej informacji na temat tego urządzenia dostępne są na stronie: www.rebelelectro.com.

Przed użyciem należy dokładnie zapoznać się z treścią instrukcji obsługi.

Odwiedź stronę www.rebelelectro.com, aby poznać więcej produktów i akcesoriów.



Poland
Prawidłowe usuwanie produktu
(zużyty sprzęt elektryczny i elektroniczny)



Oznaczenie umieszczone na produkcie lub w odnoszących się do niego tekstach wskazuje, że po upływie okresu użytkowania nie należy usuwać z innymi odpadami pochodzącymi z gospodarstw domowych. Aby uniknąć szkodliwego wpływu na środowisko naturalne i zdrowie ludzi wskutek niekontrolowanego usuwania odpadów, prosimy o oddzielenie produktu od innego typu odpadów oraz odpowiedzialny recykling w celu promowania ponownego użycia zasobów materialnych jako stałej praktyki. W celu uzyskania informacji na temat miejsca i sposobu bezpiecznego dla środowiska recyklingu tego produktu użytkownicy w gospodarstwach domowych powinni skontaktować się z punktem sprzedaży detalicznej, w którym dokonali zakupu produktu, lub z organem władz lokalnych. Użytkownicy w firmach powinni skontaktować się ze swoim dostawcą i sprawdzić warunki umowy zakupu. Produktu nie należy usuwać razem z innymi odpadami komercyjnymi. Taki sprzęt podlega zbiórce i recyklingowi. Zawarte w nim szkodliwe substancje mogą powodować zanieczyszczenie środowiska i stanowić zagrożenie dla zdrowia ludzi.

Wyprodukowano w CHRL dla Lechpol Electronics Leszek Sp.k., ul. Garwolińska 1, 08-400 Miętne.

DEKLARACJA ZGODNOŚCI CE

Producent: Lechpol Electronics Leszek, Sp.k.
Adres: ul. Garwolińska 1, 08-400 Miętne, Polska

Rodzaj sprzętu
Szlifierka kątowa
Model: RB-1020

My, niżej podpisani, niniejszym deklaruujemy, że powyżej wymienione wyroby spełniają wymagania następujących dyrektyw:

Norma wyrobu:
EN 60745-1 :2009+A11:2010
EN 60745-2-3: 2011+A2:2013+A11:2014+A12:2014+A13:2015
EN 55014-1:2006/+A1:2009/+A2:2011
EN 55014-2:2015
EN 61000-3-2:2014
EN 61000-3-3:2013

Zgodnie z następującymi europejskimi dyrektywami:
Maszyny i urządzenia bezpieczeństwa: 2006/42/WE
Dyrektywa niskonapięciowa LVD: 2014/35/EU
Kompatybilność elektromagnetyczna: 2014/30/EU
Substancje niebezpieczne w sprzęcie elektrycznym: 2011/65/EU

Producent: Lechpol Electronics Leszek, Sp.k.

Nazwisko przedstawiciela: Marek Puszkiel

Miejsce i data wydania: Garwolin, Polska; 14.02.2021

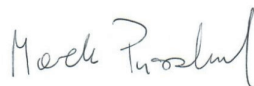

INSTRUCȚIUNI PRIVIND SIGURANȚA











Citiți avertismentele anexate privind siguranța, avertismentele suplimentare privind siguranța și instrucțiunile. Nerespectarea acestora poate duce la electrocutare, incendii și/sau vătămări corporale.

Păstrați avertismentele și instrucțiunile pentru consultări ulterioare.

În avertismentele de mai jos, termenul "unealtă electrică" înseamnă unealtă care este alimentată de la rețea (cu cablu de alimentare) sau unealtă electrică alimentată din baterie (fără cablu).

Simboluri (Explicarea simbolurilor care apar pe unealtă, dacă este cazul)

	Citiți manualul de instrucțiuni.
	Risc de accidentare și/sau defecțiune și/sau deteriorarea produsului în caz de nerespectare a cerințelor privind siguranța.
	Risc de electrocutare.
	Viteză electronică variabilă.
	Rotire, stânga/dreapta.
	Doar pentru utilizare în interior.
	Nu expuneți la intemperii.
	Aparat clasa II – Izolație dublă – Nu aveți nevoie de priză cu pământare.)
	Nu expuneți la intemperii. Nu utilizați în medii umede sau ude.
	Nu expuneți produsul la temperaturi extreme (mediu prea cald sau prea rece). Protejați de expunerea la lumina directă a soarelui.
	Purtați echipament de protecție: mască pentru față, protecție pentru urechi și ochi.
	Purtați mănuși și cizme de protecție.
	Țineți toate părțile corpului departe de componentele care se mișcă.

	Țineți persoanele (în special copiii) și animalele departe de unealta electrică și de zona de lucru.
	Deconectați aparatul de la sursa de alimentare înainte de întreținerea, curățarea sau orice altă intervenție asupra produsului sau când nu utilizați produsul.
	Deconectați cablul de alimentare de la priză dacă cablul sau prelungitorul sunt deteriorate sau tăiate în timpul funcționării. Deconectați cablul trăgând de ștecher, nu de cablu.
	Nu aruncați produsul în recipiente neadecvate.
	Colectare separată pentru bateria Li-Ion.
	Produsul este în conformitate cu standardele de siguranță europene.
	Pericol de explozie! Protejați bateria împotriva căldurii și a focului. Nu aruncați bateria în foc. Nu o ardeți.
	Nu aruncați bateria în apă.
	Temperatura maximă ambientală: 40°C/45°C. Încărcați întotdeauna bateria la o temperatură ambientală între +10°C și +40°C.

Instrucțiuni generale de siguranță privind uneltele electrice

- Păstrați zona de lucru curată și bine iluminată.** Zonele dezordonate și iluminate slab pot provoca accidente.
- Nu utilizați unealta electrică în atmosfere explozive, cum ar fi prezența lichidelor inflamabile, gazelor sau prafului.** Uneltele electrice produc scânteii care pot aprinde substanțele volatile.
- Țineți copiii și alte persoane departe, în timp ce utilizați unealta electrică.** Distragerea atenției poate duce la pierderea atenției asupra uneltei electrice.

Nu permiteți niciodată copiilor să utilizeze unealta.

Copiii trebuie supravegheați pentru a vă asigura că nu se joacă cu unealta.

Siguranța electrică

Înainte de a conecta unealta electrică la priză, asigurați-vă că tensiunea indicată pe aparat corespunde cu tensiunea de la priză.

- Ștecherul uneltei electrice trebuie să se potrivească cu priza. Este interzisă modificarea ștecherului. Este interzisă utilizarea prelungitoarelor la uneltele electrice legate la pământare.** Nemodificarea prizelor și a ștecherelor reduce riscul de electrocutare.

2. **Evitați să atingeți corpul de suprafețele cu pământare, cum ar fi conducte, radiatoare, frigider.** În cazul atingerii acestora, crește riscul de electrocutare.
3. **Nu expuneți uneltele electrice la ploaie sau la medii umede.** În cazul în care intră apă în acestea, crește riscul de electrocutare.
4. **Nu abuzați de cablurile de conectare. Nu folosiți cablul de alimentare la mutarea, tragerea uneltei și nu trageți ștecherul din priză. Păstrați cablul de alimentare departe de surse de căldură, ulei, margini ascuțite sau părți în mișcare.** Cablurile deteriorate sau încurcate cresc riscul de electrocutare.
5. **În cazul în care cablul de alimentare este deteriorat, înlocuiți-l doar la un service autoriza.**
6. **În cazul în care unealta electrică este folosită în aer liber, conectarea trebuie efectuată cu ajutorul prelungitoarelor destinate funcționării în aer liber.** Folosirea prelungitorului destinat funcționării în aer liber reduce riscul de electrocutare.
7. **Dacă este necesar să utilizați un prelungitor, accordați atenție secțiunii conductoarelor prelungitorului.** Dacă prelungitorul este neadecvat, poate cauza căderi de tensiune pe cablu, care duc la pierderea puterii și la supraîncălzire.
8. **În cazul în care utilizarea unealtei electrice în mediu umed este inevitabilă, este necesară utilizarea unui dispozitiv de protecție, cum ar fi un dispozitiv de curent rezidual (RCD).** Folosirea RCD reduce riscul de electrocutare.

Siguranța personală

1. **Trebuie să fiți atent, să aveți grijă ce faceți și să fiți responsabil în timp ce utilizați unealta electrică. Nu folosiți unealta electrică când sunteți sub influența drogurilor, alcoolului sau a medicamentelor.** Un moment de neatenție în timpul utilizării aparatului poate cauza vătămări personale grave.
2. **Folosiți echipament de protecție. Purtați întotdeauna ochelari de protecție.** Folosirea echipamentului de protecție cum ar fi masca de praf, pantofi anti-alunecare, cască, sau protecție pentru urechi, reduce riscul de vătămare.
3. **Evitați pornirea accidentală. Înainte de conectarea la sursa de alimentare și/sau înainte de conectarea bateriei și înainte de ridicarea sau mutarea uneltei, asigurați-vă că comutatorul uneltei electrice este în poziția oprit.** Mutarea uneltei electrice cu degetul pe comutator sau conectarea acesteia la rețeaua de alimentare în poziția pornit, poate provoca un accident.
4. **Înainte de punerea uneltei electrice, îndepărtați toate uneltele din apropiere.** Dacă lăsați unelte pe părțile mobile ale uneltei electrice se pot produce vătămări corporale.
5. **Nu vă aplecați prea mult. Trebuie să stați ferm și să vă păstrați bine echilibrul.** Acest lucru vă permite un control mai bun asupra uneltei electrice în situații neașteptate.
6. **Îmbrăcați-vă corespunzător. Nu purtați haine largi sau bijuterii. Țineți părul strâns, hainele și mânușile departe de părțile în mișcare.** Hainele largi, bijuteriile sau părul lung se pot agăța de părțile în mișcare.
7. **Dacă echipamentul este conectat la dispozitive de aspirare și colectare a prafului, asigurați-vă că acestea sunt conectate și utilizate corect.** Utilizarea acestora poate reduce pericolele care pot să apară din cauza prafului.

Utilizarea și îngrijirea unelei electrice

- 1. Nu suprasolicitați unealta electrică. Utilizați o unealtă electrică în funcție de puterea necesară muncii efectuate.** Unealta electrică aleasă corect vă permite o utilizare sigură, la viteza nominală pentru care a fost proiectată.
- 2. Nu lăsați unealta electrică nesupravegheată în timp ce funcționează.**
- 3. Utilizați mânerul/mânerele suplimentare dacă sunt furnizate împreună cu unealta electrică. Pierderea controlului poate provoca vătămări corporale.**
- 4. Mențineți mânerele uscate, curate, fără urme de ulei sau grăsimi.**
- 5. Țineți unealta electrică de suprafețele de prindere izolate atunci când efectuați o operațiune în cazul în care accesoriul de tăiere poate intra în contact cu cablajele ascunse sau chiar cu cablul propriu.** Tăierea accesoriilor care conțin cabluri sub tensiune poate expune piesele metalice ale unelei electrice sub tensiune și poate electrocuta utilizatorul.
- 6. Nu utilizați unealta electrică dacă comutatorul nu pornește și nu oprește unealta.** Fiecare unealtă electrică care nu pornește sau nu se oprește este periculoasă și trebuie reparată.
- 7. Deconectați ștecherul de la sursa de alimentare a unelei electrice și/sau deconectați bateria înainte de orice setare, schimbare de piese sau depozitare.** Aceste mijloace de protecție reduc riscul unei porniri accidentale a unelei electrice.
- 8. Această unealtă nu poate fi folosită de copii cu vârsta de peste 8 ani și de persoane cu capacități fizice și mentale reduse sau cu lipsă de experiență sau cunoștință, dacă nu sunt supravegheați sau nu li se acordă instruire cu privire la folosirea aparatului în siguranță și dacă nu înțeleg pericolele pe care le implică utilizarea aparatului.**
- 9. Unealta electrică nefolosită trebuie depozitată departe de copii și nu trebuie împrumutată persoanelor care nu cunosc unealta electrică sau care nu au citit instrucțiunile de utilizare ale unelei electrice.** Unealta electrică este periculoasă când este folosită de o persoană fără experiență.
- 10. Unealta electrică trebuie bine întreținută. Trebuie controlată alinierea sau jocurile pieselor în mișcare, deteriorarea pieselor și alți factori care pot avea influență în funcționarea unelei electrice. Dacă găsim un defect, unealta electrică trebuie reparată înainte de a fi folosită din nou.** Cauza multor accidente este întreținerea necorespunzătoare a unelei electrice.
- 11. Unelte de tăiere trebuie să fie ascuțite și curate.** Întreținerea părților ascuțite ale uneltelor de tăiere reduce riscul de blocare în material și ușurează folosirea uneltelor.
- 12. Unealta electrică, echipamentul, unelte de lucru, etc. trebuie să fie folosite în conformitate cu aceste instrucțiuni, ținând cont de tipul și condițiile de lucru.** Utilizarea unelei electrice în alt mod decât este proiectată, poate duce la situații periculoase.

Repararea

- 1. Repararea unelei electrice trebuie efectuată de persoane calificate, care folosesc doar piese de schimb originale.** Acest lucru asigură o utilizare în siguranță a unelei.

Avertismente suplimentare privind siguranța pentru polizorul unghiular

- **Utilizați detectoare adecvate pentru a determina dacă liniile de utilități (curent, gaze, apă, etc.) sunt ascunse în zona de lucru sau contactați compania locală de utilități pentru asistență.** Contactul cu cablurile electrice poate duce la incendii și la electrocutări. Deteriorarea unei conducte de gaz poate duce la explozie. Penetrarea unei conducte de apă cauzează daune materiale sau electrocutarea.
- **Utilizați doar tipuri de discuri și apărătoare care sunt recomandate pentru unealta electrică.** Discurile care nu sunt destinate pentru o anumită unealtă electrică nu pot fi protejate suficient, deci nu sunt sigure.
- **Nu utilizați accesoriile care nu sunt proiectate special pentru unealta electrică și recomandate de producător.** Utilizarea altor accesorii poate cauza accidentări grave și deteriorarea unelei electrice. Nu este din cauză că accesoriul nu poate fi atașat unelei, ci din cauză că acesta nu poate asigura funcționarea în siguranță. Accesoriile trebuie să îndeplinească anumite cerințe:
 - **Viteza nominală a accesoriului trebuie să fie cel puțin egală cu viteza maximă marcată pe unealta electrică.** Accesoriile care funcționează mai repede decât viteza nominală se pot rupe și pot sări din unealtă.
 - **Diametrul și grosimea discului trebuie să fie adecvate pentru unealta electrică.** Accesoriile de dimensiuni necorespunzătoare nu pot fi protejate sau controlate corespunzător.
 - **Montarea discurilor, a flanșelor sau a altor accesorii trebuie să se potrivească cu filetul axului polizorului unghiular.** Accesoriile care nu se potrivesc cu partea de montare a unelei electrice, pot cauza pierderea echilibrului, pot vibra și pot cauza pierderea controlului asupra unelei.
 - **Nu tăiați piesa de lucru cu un diametru mai mare decât adâncimea maximă de tăiere a discurilor de tăiere.**
- **Țineți cablul de alimentare departe de discul care se rotește.** Dacă pierdeți controlul unelei, cablul de alimentare poate fi tăiat sau prins și mâna sau brațul dumneavoastră poate fi tras în discul care se rotește.
- **Verificați dacă piesa de lucru are cuie și scoteți-le înainte de utilizarea unelei.**
- **Verificați ca distanța de sub piesa de lucru să fie adecvată** astfel încât discul să nu atingă podeaua, bancul de lucru, etc.
- **Țineți ferm unealta cu ambele mâini (dacă este posibil) și păstrați-vă echilibrul.** Unealta poate fi ghidată cel mai bine cu ambele mâini. O reacție puternică la cuplu poate să apară dacă se blochează discul.
- **Asigurați piesa de lucru. Nu țineți niciodată piesa de lucru în mână sau peste picioare sau corp.** O piesă de lucru fixată într-un dispozitiv de prindere sau într-o menghină este mai sigură decât dacă o țineți în mână. Dacă piesa de lucru este instabilă poate cauza pierderea controlului asupra unelei și/sau accidentări.
- **Țineți-vă mâinile departe de zona de lucru.** Nu stați sub piesa de lucru. Contactul cu discul poate provoca accidentări grave.
- **Puneți unealta electrică pe piesa de lucru doar după ce ați pornit-o.** În caz contrar, există pericolul unui recul atunci când discul se blochează în piesa de lucru.
- **Nu aplicați prea mare presiune pe unealta electrică.**

- **Nu plicăți presiune din lateral pe disc.**
- **Evitați zonele din fața și din spatele discului care se rotește.** Când discul de tăiere este deplasat pe o piesă de lucru departe de utilizator, unealta electrică poate sări înapoi ca rezultat al reculului, cu discul de tăiere care se rotește îndreptat direct spre utilizator.
- **Apărătoarea pentru disc trebuie fixată bine pe unealta electrică.** Aceasta trebuie poziționată astfel încât să protejeze utilizatorul de așchii, contactul accidental cu discul și de scânteii care pot da foc hainelor.
- **Dacă apărătoarea nu funcționează corect, trebuie reparată la un service autorizat înainte de a mai utiliza unealta electrică.**
- **Utilizați ÎNTOTDEAUNA discul conform recomandării (de exemplu: nu polizați cu un disc pentru tăiere) și conform materialului piesei de lucru.**
- **Nu utilizați discuri deteriorate.** Înainte de fiecare utilizare, verificați dacă sunt așchii sau fisuri. Dacă găsiți așa ceva, înlocuiți discul cu unul nou.
- **Înainte de a porni unealta electrică, verificați dacă discul este montat corect, dacă se poate roti liber și dacă nu atinge apărătoarea.**
- **Evitați să atingeți discul imediat după utilizare deoarece poate fi fierbinte.** În mod similar, atunci când scoateți accesoriul din ax, purtați mănuși de protecție pentru a-l prinde. Discul poate fi fierbinte după o utilizare îndelungată. Evitați contactul cu pielea. Pericol de ardere.
- **Nu utilizați unealta electrică în timp ce o transportați lângă dumneavoastră.** Contactul accidental cu accesoriul vă poate agăța haina, trăgând accesoriul în corpul dumneavoastră.
- **Dacă unealta electrică a căzut, verificați dacă sunt semne de deteriorare.** În caz de deteriorare, înlocuiți piesele deteriorate.
- **Evitați atingerea pieselor imediat după utilizare, deoarece pot fi fierbinți.** Purtați întotdeauna mănuși de protecție.
- **Așteptați întotdeauna ca discul să se oprească complet înainte de a pune unealta electrică jos.**
- **Curățați în mod regulat fantele de ventilație ale uneltei electrice.** Ventilatorul motorului va atrage praful în interiorul carcasei și acumularea excesivă de praf poate cauza daune electrice.
- **Unele materiale pot conține chimicale care pot fi toxice. Evitați inhalarea prafului și orice contact cu pielea.**

Recul și avertismente legate de acesta

Recul este o reacție bruscă a accesoriului care se agăță sau se îndoie în timpul mișcării. Agățarea sau îndoirea provoacă blocarea rapidă a accesoriului de tăiere care la rândul său determină pierderea controlului asupra uneltei electrice și forțarea acesteia în direcția opusă mișcării.

De exemplu, dacă discul este agățat sau îndoit de piesa de lucru, marginea discului care intră în punctul de blocare poate găuri suprafața materialului, determinând ca discul să se ridice sau să lovească. Discul poate, de asemenea, să sară spre, sau departe de utilizator, în funcție de direcția de mișcare a discului în momentul blocării.

Recul este rezultatul folosirii greșite a uneltei electrice și/sau a unor proceduri sau condiții incorecte de utilizare și pot fi evitate prin respectarea măsurilor de siguranță prezentate mai jos:

- **Prindeți ferm de mânerul unelei electrice și poziționați-vă corpul și brațele astfel încât să vă permită să rezistați forțelor reculului. Utilizați mânerul auxiliar, dacă este furnizat, pentru un control maxim asupra reculului sau a reacției de cuplu la pornire.** Utilizatorul poate controla reacțiile de cuplu sau forțele reculului, dacă sunt respectate măsurile de precauție.
- **Nu vă puneți niciodată mâinile în apropierea accesoriului în mișcare.** Acesta vă poate lovi peste mână.
- **Nu vă poziționați corpul în zona în care unealta electrică se va mișca dacă se produce recul.** Reculul va arunca unealta electrică în direcția opusă mișcării discului.
- **Aveți grijă când lucrați în colțuri, margini ascuțite, etc. Evitați să aruncați sau loviți accesoriul.** Colțurile, marginile ascuțite sau săriturile au tendința de a bloca accesoriul rotativ și pot provoca pierderea controlului sau reculul.

Riscuri reziduale

Chiar și atunci când unealta electrică este utilizată conform instrucțiunilor, nu este posibil să eliminați toți factorii de risc rezidual. Următoarele pericole pot apărea în legătură cu unealta electrică:

- Dacă nu purtați mască pentru praf, plămânii pot fi afectați.
- Dacă nu purtați protecție pentru urechi, auzul poate fi deteriorat.
- Deficiențe de sănătate rezultate din vibrațiile emise, în cazul în care unealta electrică este utilizată o perioadă mai lungă de timp sau nu este gestionată în mod adecvat și întreținută în mod corespunzător.
- Accidentări și daune materiale datorate accesoriilor rupte care opresc brusc unealta.



AVERTISMENT!

Această unealtă electrică produce un câmp electromagnetic în timpul funcționării. Acesta poate, în anumite circumstanțe, să interfereze cu implanturile medicale active sau pasive. Pentru a reduce riscul unor vătămări grave, se recomandă ca persoanele care au implanturi medicale să consulte medicul și producătorul implantului înainte de a folosi această unealtă electrică.

INFORMAȚII PRIVIND UNEALTA ELECTRICĂ

Utilizarea prevăzută

Acest polizor unghiular este destinat tăierii și ascuțirii diferitelor materiale, cu condiția ca discul să se potrivească cu materialul piesei de lucru. Nu utilizați acest polizor unghiular pentru lustruire.

Utilizați unealta electrică doar în scopul prevăzut. Orice altă utilizare este considerată a fi un caz de utilizare incorectă. Utilizatorul/proprietarul acestei unelte electrice este responsabil pentru daunele cauzate de manipularea necorespunzătoare a uneltei electrice.

Date tehnice

Putere	720 W
Alimentare	230 V; 50 Hz
Lungime cablu de alimentare	2 m
Diametru disc de tăiere	115 mm
Filet ax	M14
Viteza de funcționare fără sarcină	12 000 rpm
Greutate	1,8 kg
Setul include	Mâner lateral, apărătoare de protecție, cheie, manual de utilizare
Nivel de presiune sonoră (L_{PA})	86 dB(A), K= 3 dB(A)
Nivel de putere sonoră (L_{WA})	97 dB(A), K= 3 dB(A)
Vibrație la nivelul mâinii	2,48 m/s ² K=1,5 m/s ²

Nivel vibrații

Nivelul emisiilor de vibrații specificat în acest manual a fost măsurat în conformitate cu un test standard din EN 60745; acesta poate fi utilizat pentru a compara o unealtă cu alta și pentru o evaluare preliminară a expunerii la vibrații atunci când se utilizează instrumentul pentru aplicațiile menționate.

- Utilizarea unelei pentru aplicații diferite, sau cu accesorii diferite sau întreținute necorespunzător poate crește semnificativ nivelul de expunere.
- Momentele în care unealta este oprită sau când funcționează, dar nu execută efectiv, poate reduce semnificativ nivelul de expunere. Identificați măsuri suplimentare de siguranță pentru a proteja utilizatorul de efectele vibrațiilor, cum ar fi: întreținerea unelei și a accesoriilor, mențineți mâinile încălzite, organizați spațiul de lucru.

FUNȚIONARE

AVERTISMENT. *Oprțiți unealta electrică și deconectați-o de la priză înainte de asamblare sau reglare.*

Montarea mânerului lateral

AVERTISMENT. *Utilizați întotdeauna polizorul unghiular cu mânerul lateral atașat.*

Sunt două orificii pentru montare pe partea stângă și pe partea dreaptă a capului unelei electrice. Utilizați-le pentru a atașa mânerul lateral. Pentru a fixa mânerul lateral (7), înșurubați-l maxim în orificiul de montare dorit.

Utilizați unealta electrică cu ambele mâini. Mânerul lateral asigură o aderență fermă, iar riscul de a atinge discul în timp ce se rotește și accidentările cauzate de recul sunt reduse la minim.

Montarea apărătoarei de protecție

AVERTISMENT. *Montați apărătoarea înainte de fiecare utilizare. Nu utilizați polizorul unghiular fără să atașați apărătoarea!*

Poziția apărătoarei poate fi reglată. Această caracteristică permite utilizarea polizorului unghiular la diferite unghiuri menținând protecția împotriva pieselor care pot sări, a contactului accidental cu discul sau împotriva scânteilor. Ar trebui montată astfel încât partea care acoperă să fie îndreptată spre utilizator, în timp ce cealaltă parte să fie îndreptată spre piesa de lucru.

Pentru a monta apărătoarea (8), respectați instrucțiunile de mai jos:

- Puneți unealta electrică cu capul în jos pe bancul de lucru.
- Puneți apărătoarea pe ax astfel încât creștăturile din apărătoare să se potrivească cu axul.
- Reglați poziția apărătoarei astfel încât partea care acoperă să fie spre utilizator.
- Strângeți șurubul cu cheia hexagonală.

Montarea și demontarea discurilor

AVERTISMENT. *Discul de tăiere inclus în set este destinat exclusiv tăierii metalului. Utilizați ÎNTOTDEAUNA discul conform recomandării (de exemplu: nu polizați cu un disc pentru tăiere) și conform materialului piesei de lucru. Utilizați discuri cu diametrul și dimensiunea orificiului de montare adecvate (Vezi Informații despre unealta electrică).*

Pentru a monta discul, respectați instrucțiunile de mai jos:

- Asigurați-vă că unealta electrică este deconectată de la priză.
- Întoarceți polizorul unghiular cu capul în jos pe bancul de lucru.
- Asigurați-vă că apărătoarea de protecție este atașată corect.
- Puneți flanșa interioară pe ax.
- Puneți discul pe flanșa interioară.
- Puneți piulița de blocare pe disc astfel încât suprafața plată a acesteia să adere la disc.
- Țineți apăsat pe butonul de blocare al axului (1) și strângeți piulița de blocare cu cheia inclusă în set.
- Asigurați-vă că piulița de blocare este atașată corect și că discul aderă la flanșa interioară.

Pentru a demonta discul, respectați instrucțiunile de mai jos:

- Continuați să apăsați butonul de blocare a axului și deșurubați piulița de blocare cu cheia inclusă în set.
- Scoateți piulița de blocare și discul.

Pornirea și oprirea unelei electrice

AVERTISMENT. Înainte de fiecare utilizare, verificați dacă unealta electrică este funcțională complet și dacă discul are urme de deteriorări.

- Glisați butonul de pornire/oprire (6) în față pentru a porni unealta electrică.
- Glisați butonul de pornire/oprire (6) în spate pentru a opri unealta electrică.

MENTENANȚĂ



Înainte de curățare și întreținere, opriți întotdeauna unealta electrică și deconectați-o de la sursa de alimentare.

Curățați carcasa în mod regulat cu un material textil moale, de preferat după fiecare utilizare. Asigurați-vă că fanțele de ventilație nu sunt pline cu praf sau murdărie. Îndepărtați petele persistente utilizând un material textil umezit, cu detergent. Nu utilizați solvenți, cum ar fi benzină, alcool, amoniac, etc. Aceste chimicale vor deteriora componentele sintetice.

Curățați unealta electrică înainte de depozitare. Depozitați unealta electrică, manualul de utilizare și accesoriile în ambalajul original. Depozitați produsul într-un loc uscat și curat protejat de praf și păstrați-l departe accesul copiilor. Nu depozitați produsul la temperaturi sub 0°C. Nu puneți sau depozitați niciun obiect pe unealta electrică.

Produsul și manualul de utilizare pot fi modificate. Specificațiile pot fi modificate fără o notificare prealabilă.

AFLĂ MAI MULTE

Pentru mai multe informații despre acest dispozitiv vizitați: www.rebelelectro.com.

Citiți manualul de utilizare cu atenție înainte de a utiliza dispozitivul.

Vizitați site-ul web www.rebelelectro.com pentru mai multe produse și accesorii.



Romania

Reciclarea corectă a acestui produs

(reziduuri provenind din aparatura electrică și electronică)



Marcajale de pe acest produs sau menționate în instrucțiunile sale de folosire indică faptul că produsul nu trebuie aruncat împreună cu alte reziduuri din gospodărie atunci când nu mai este în stare de funcționare. Pentru a preveni posibile efecte daunatoare asupra mediului înconjurător sau a sănătății oamenilor datorate evacuării necontrolate a reziduurilor, vă rugăm să separați acest produs de alte tipuri de reziduuri și să-l reciclați în mod responsabil pentru a promova re folosirea resurselor materiale. Utilizatorii casnici sunt rugați să ia legătura fie cu distribuitorul de la care au achiziționat acest produs, fie cu autoritățile locale, pentru a primi informații cu privire la locul și modul în care pot depozita acest produs în vederea reciclării sale ecologice. Utilizatorii instituționali sunt rugați să ia legătura cu furnizorul și să verifice condițiile stipulate în contractul de vânzare. Acest produs nu trebuie amestecat cu alte reziduuri de natură comercială. Este interzisă depozitarea deșeurilor de echipamente marcate cu simbolul unui coș de gunoi alături de alte deșeuri. Acest echipament este supus colectării și reciclării selective. Substanțele nocive pe care le conține pot provoca poluarea mediului și reprezintă o amenințare pentru sănătatea umană.

Distribuit de Lechpol Electronic SRL, Republicii nr. 5, Resița, CS, ROMANIA.

ПРАВИЛА БЕЗОПАСНОСТИ











Перед началом работы внимательно прочтите все правила безопасности и инструкции. Несоблюдение правил безопасности и инструкций может привести к поражению электрическим током, возникновению пожара и/или получению тяжелых телесных повреждений.

Сохраните правила безопасности и инструкции для использования в будущем.

Используемый в данном руководстве термин «электроинструмент» относится к Вашему электроинструменту с питанием электроэнергией от сети (с кабелем питания) и аккумуляторному (беспроводному) электроинструменту.

Символы (Объяснение символов, имеющих на электроинструменте, если касается)

	Внимательно прочтите руководство по эксплуатации.
	Означает опасность получения телесных повреждений, потери жизни или повреждения электроинструмента в случае несоблюдения правил, предусмотренных руководством по эксплуатации.
	Риск поражения электрическим током!
	Переменная частота вращения.
	Вращение влево/вправо.
	Предназначен для применения исключительно внутри помещений.
	В случае неисправности трансформатор не представляет собой опасности.
	Электроинструмент II класса - двойная изоляция - Не использовать заземляющих устройств.
	Не подвергать электроинструмент воздействию экстремальных температур (слишком высоких или слишком низких). Защищать электроинструмент от непосредственного попадания солнечных лучей.
	Не подвергать электроинструмент воздействию погодных условий. Не использовать во влажной среде.
	Применять средства индивидуальной защиты: пылезащитную маску, наушники и защитные очки.
	Использовать защитные перчатки и защитную обувь.
	Держать свои участки тела подальше от движущихся частей электроинструмента.

	Убедиться в том, что дети, другие лица и животные находятся на безопасном расстоянии от электроинструмента и места работы.
 	Отсоединить электроинструмент от источника питания перед началом проведения любого технического обслуживания, очистки или когда электроинструмент не используется. Отсоединить кабель питания зарядного устройства если кабель питания был поврежден во время эксплуатации. Схватить за вилку и потянуть, не прикасаться к кабелю.
	Не выбрасывать изделие в несоответствующие контейнеры.
	Избирательный сбор литий-ионного аккумулятора.
	Продукт соответствует требованиям соответствующих норм безопасности, предусмотренных директивами ЕС.
	Риск взрыва! Защищайте аккумулятор от источников тепла и огня. Не бросать аккумулятор в огонь. Не поджигать.
	Не бросать аккумулятор в воду.
	Максимальная температура окружающей среды: 40°C/45°C. Всегда заряжать аккумулятор при температуре окружающей среды в пределах +10°C - +40°C.

Общие правила безопасности для электроинструментов

- 1. Поддерживайте чистоту и порядок на своем рабочем месте и обеспечьте его хорошее освещение.** Беспорядок на рабочем месте или неосвещенное рабочее пространство могут стать причиной несчастных случаев.
- 2. Не используйте электроинструмент во взрывоопасной среде, где находятся, например, легковоспламеняющиеся жидкости, газы или пыли.** Во время работы электроинструмент создает искры, которые могут привести к возгоранию.
- 3. Во время пользования электроинструментом следует убедиться в том, что дети и другие лица находятся на безопасном расстоянии.** Отвлечение от работы может привести к потере контроля над электроинструментом.

*Дети не должны пользоваться электроинструментом.
Не разрешайте детям играть с электроинструментом.*

Электробезопасность

Перед подключением электроинструмента следует проверить соответствие напряжения и частоты тока электрической сети и электроинструмента.

- 1. Вилка электроинструмента должна подходить к гнезду. Ни коим образом не модифицируйте вилку. В случае электроинструментов с защитным заземлением, использование адаптерных вилок запрещено.** Оригинальные вилки и соответствующие им розетки снижают риск поражения электрическим током.
- 2. Избегайте контакта с заземленными поверхностями, такими как трубы, радиаторы отопления, печи и холодильники.** Риск поражения электрическим током увеличивается, когда тело оператора заземлено.
- 3. Необходимо защитить электроинструмент от дождя и влаги.** Проникновение воды в электроинструмент увеличивает риск поражения электрическим током.
- 4. Никогда не переносите электроинструмент держа его за кабель, а также не используйте кабель для подвески электроинструмента; не вынимайте вилку из розетки держа за шнур. Защищайте кабель от воздействия высоких температур, держите его подальше от масла, острых краев или подвижных частей электроинструмента.** Поврежденные или запутанные кабели увеличивают риск поражения электрическим током.
- 5. В случае повреждения кабеля питания, обратитесь исключительно к производителю или квалифицированному персоналу сервисного центра с целью его замены.**
- 6. Пользуясь электроинструментом на открытом воздухе, воспользуйтесь удлинительным кабелем, предназначенным для наружных работ.** Использование соответствующего удлинителя снижает риск поражения электрическим током.
- 7. В случае возникновения необходимости использования удлинителя, обратите внимание на соответствующий материал и сечение провода.** Использование неподходящего удлинителя может привести к резкому падению напряжения, а следовательно к повреждению электроинструмента.
- 8. Если использования электроинструмента в сыром помещении избежать нельзя, воспользуйтесь устройством защитного отключения.** Использование устройства защитного отключения снижает риск поражения электрическим током.

Индивидуальная безопасность

- 1. Во время пользования электроинструментом следует соблюдать особую осторожность, быть внимательным и следить за своими действиями. Если Вы чувствуете усталость, находитесь под воздействием наркотических веществ или лекарственных препаратов или находитесь в состоянии алкогольного опьянения не пользуйтесь электроинструментом.** Минута невнимательности во время работы с электроинструментом может привести к серьезной травме.
- 2. Следует применять средства индивидуальной защиты. Всегда надевайте защитные очки.** Средства защиты, такие как противопыльная маска, обувь с противоскользящей подошвой, защитная каска и наушники, применяемые в соответствующих условиях, снижают риск получения травм.
- 3. Избегайте случайного запуска электроинструмента. Перед подключением к источнику питания и/или аккумулятору, взятием в руки или переносом электроинструмента убедитесь в том, что он выключен.** Во избежание несчастных случаев, при перемещении электроинструмента или подключении его к источнику питания не держите палец на включателе.

4. **Перед включением электроинструмента удалите все инструменты для регулировки или ключи.** Инструмент или ключ, находящийся в подвижных элементах электроинструмента, может привести к телесным повреждениям.
5. **Во время работы избегайте неестественные позиции тела. Примите устойчивое положение тела и сохраняйте равновесие.** Соответствующая позиция обеспечит лучший контроль над электроинструментом в неожиданной ситуации.
6. **При выполнении работ с помощью электроинструмента следует помнить о соответствующей одежде. Не надевайте свободную одежду и украшения. Убедитесь в том, что Ваши волосы, одежда и перчатки находятся вне зоны досягаемости движущихся частей электроинструмента.** Свободная одежда, украшения или длинные волосы могут попасть в движущиеся части.
7. **Если существует возможность подключить внешнее устройства для сбора пыли к электроинструменту, убедитесь в том, что оно было правильно подключено и будет использоваться надлежащим образом.** Использование устройства для сбора пыли может снизить риски, связанные с пылью.

Правильная эксплуатация и обслуживание электроинструмента

1. **Нельзя перегружать электроинструмент. Пользуйтесь электроинструментами только по их назначению.** Выполнение работ правильно подобранным электроинструментом обеспечивает безопасность и лучшую производительность.
2. **Во время работы не оставляйте электроинструмент без присмотра.**
3. **Используйте дополнительную(ые) рукоятку(и), если такова(ые) имелась в комплекте поставки.** Потеря контроля над электроинструментом может привести к травме.
4. **Поддерживайте рукоятки в чистоте и убедитесь в том, что они сухие и на них нет загрязнений, особенно маслянистых веществ.**
5. **Держите электроинструмент за изолированные поверхности при работе в местах, где режущий инструмент может задеть скрытую кабельную систему или кабель питания электроинструмента.** Соприкосновение режущего инструмента с проводом под напряжением может привести к тому, что открытые металлические детали инструмента также окажутся под напряжением, что может привести к поражению оператора электрическим током.
6. **Немедленно прекратите пользоваться электроинструментом, если выключатель работает ненадлежащим образом.** Электроинструмент, который нельзя включить или выключить опасен и должен быть сдан на ремонт.
7. **Отключайте электроинструмент от сетевой розетки и/или извлекайте аккумулятор перед регулированием, заменой деталей, а также во время его хранения.** Такие меры предосторожности снижают риск непреднамеренного включения электроинструмента.
8. **Данное устройство может использоваться детьми старше 8 лет и лицами с ограниченными физическими, сенсорными или умственными возможностями, а также теми, которые не имеют опыта и не знакомы с устройством, если будет обеспечен контроль или инструктаж по использованию устройством безопасным способом так, чтобы связанные с этим риски были понятны.**

9. **Храните электроинструменты в недоступном для детей месте и не разрешайте лицам, не ознакомленным с электроинструментом или данными инструкциями, пользоваться электроинструментом.** Электроинструменты представляют опасность в руках неопытных операторов.
10. **Помните о соответствующем уходе за электроинструментом. Проверяйте точность совмещения и легкость перемещения подвижных деталей, целостность деталей и любых других элементов электроинструмента, воздействующих на его работу. В случае любых повреждений сдайте электроинструмент в ремонт.** Многие несчастные случаи являются следствием ненадлежащего технического ухода за электроинструментом.
11. **Следите за остротой заточки и чистотой режущих инструментов.** Надлежащий технический уход за режущими деталями позволяет избежать заклинивания и делает работу менее утомительной.
12. **Используйте электроинструмент, режущие инструменты, насадки и т.п. в соответствии с данным Руководством и с учетом рабочих условий и характера выполняемых работ.** Использование электроинструмента не по назначению может привести к опасным ситуациям.

Сервис

1. Ремонт устройства можно поручить исключительно квалифицированному персоналу сервисного центра. Используйте только оригинальные запасные части. Соблюдение этих правил дает гарантию на сохранение безопасности электроинструмента.

Дополнительные меры предосторожности для шлифовальных машинок

- **Используйте шлифовальные круги и защитный кожух предназначенные для данной шлифовальной машинки.** Шлифовальные круги, которые не являются оборудованием данного электроинструмента не могут быть в достаточной мере ограждены и являются небезопасными.
- **Используйте рабочие инструменты, рекомендованные производителем.** Использование любых других рабочих инструментов травмоопасно и может создать риск повреждения электроинструмента. Не каждый рабочий инструмент, который можно присоединить к электроинструменту, обеспечивает безопасную работу. Рабочие инструменты должны соответствовать следующим критериям:
 - **Номинальная рабочая скорость используемых рабочих инструментов должна быть по крайней мере равна максимальной рабочей скорости электроинструмента.** Использование инструментов, не приспособленных к работе с такой скоростью может привести к их разрыву и разбросу.
 - **Диаметр и толщина шлифовального круга должны совпадать с параметрами электроинструмента.** Несоразмерные рабочие инструменты препятствуют правильному управлению и контролю над электроинструментом.
 - **Размеры посадочного отверстия шлифовальных кругов, фланцев и других аксессуаров должны точно подходить шпинделю шлифовальной машинки.** Рабочие инструменты, которые не соответствуют крепежным элементам

электроинструмента не будут уравновешены, будут подвергаться чрезмерным вибрациям и приводить к потере контроля над электроинструментом.

- **Пропиливание деталей, толщиной больше, чем максимальная глубина пропила шлифовального круга запрещается.**
- **Сетевой кабель должен всегда находиться вдали от зоны работы вращающихся рабочих инструментов.** При потере контроля над инструментом, сетевой кабель может быть перерезан или захвачен, а кисть или рука могут попасть под вращающийся рабочий инструмент.
- **Перед обработкой предмета убедитесь в том, что в нем нет никаких инородных предметов, таких как гвозди или винты.** В случае необходимости, удалите их.
- **Перед началом работы следует убедиться в том, что под обрабатываемым предметом находится свободное пространство,** чтобы круг не ударил в пол, рабочий стол и т. д.
- **Держите электроинструмент крепко, желателно обеими руками, и сохраняйте устойчивое положение тела.** Электроинструментом легче управлять обеими руками. В случае блокировки круга может произойти высокий крутящий момент.
- **Необходимо защитить обрабатываемый предмет. Никогда не держите обрабатываемого предмета в руках, наногахиопиратьегонатело.** Использование тисков или других приспособлений для фиксации обрабатываемого предмета обеспечивает большую безопасность и устойчивость, чем держание его в руках. Нестабильное положение обрабатываемого предмета может привести к потере контроля над электроинструментом, а следовательно к телесным повреждениям.
- **Держите руки подальше от зоны работы шлифовальной машинки. Не кладите рук под обрабатываемый предмет.** Контакт со шлифовальным кругом может привести к телесными повреждениями.
- **Перед направлением электроинструмента к обрабатываемому предмету следует включить его и дождаться, пока наберет максимальное число оборотов.** В противном случае рабочий инструмент может заклинить в обрабатываемом предмете и привести к отдаче.
- **Нельзя сильно давить на электроинструмент.**
- **Нельзя оказывать бокового давления на круг.**
- **Избегайте зоны перед и за вращающимся кругом.** Перемещение круга в обрабатываемом предмете в направлении от оператора может привести к тому, что в случае отдачи, электроинструмент будет отброшен назад, в направлении оператора.
- **Защитный кожух круга должен быть надежно закреплен на электроинструменте.** Защитный кожух должен быть закреплен под таким углом, чтобы защищать от осколков и случайного контакта со шлифовальным кругом, а также искрами, которые могут привести к возгоранию одежды.
- **Если защитный кожух имеет любые признаки повреждения, следует сдать электроинструмент в ремонт в авторизованный сервисный центр.**
- **ВСЕГДА используйте шлифовальные круги, предназначенные для выбранного Вами вида работ (например, нельзя шлифовать кругом, предназначенным для резки) и материала обрабатываемого предмета.**
- **Запрещается использовать поврежденные шлифовальные круги. Перед каждым применением проверяйте шлифовальные круги на наличие сколов, трещин и расслойки.** В случае обнаружения повреждений замените круг новым.

- **Перед запуском шлифовальной машинки убедитесь в том, что круг установлен правильно, вращается свободно и не задевает кожу.**
- **Избегайте прикасания к кругу сразу после завершения работы, поскольку он может быть сильно нагретым. Также будьте осторожны во время извлечения оснастки из шпинделя - чтобы прикасаться к нему наденьте защитные перчатки. Круги в результате продолжительных работ могут сильно нагреваться. Следует избегать контакта с кожей. Риск ожогов.**
- **Запрещается переносить электроинструмент во включенном состоянии.** Во время случайного контакта, рабочий инструмент может разорвать одежду и воткнуться в тело.
- **В случае падения электроинструмента убедитесь в отсутствии повреждений.** При обнаружении любых повреждений, замените поврежденные детали.
- **Избегайте прикасания к обрабатываемому предмету сразу после завершения работы, поскольку он может быть сильно нагретым. Всегда надевайте защитные перчатки.**
- **Подождите, пока круг не окажется в полной неподвижности, прежде чем электроинструмент будет отложен на место.**
- **Необходимо регулярно чистить вентиляционные отверстия электроинструмента.** Вентилятор двигателя всасывает пыль в корпус электроинструмента, а чрезмерное накопление пыли создает электрический риск.
- **Некоторые обрабатываемые материалы могут содержать токсичные химикаты.** Следует избегать вдыхания пыли и контакта с кожей.

Отдача и соответствующие предупреждения

Отдача - это реакция электроинструмента на заклинивание или задевание движущегося инструмента. Задевание или заклинивание вызывает резкое торможение движущегося рабочего инструмента. Неконтролируемый электроинструмент отскочит в направлении, противоположном до направления движения рабочего инструмента.

Если, к примеру, круг заклинило в обрабатываемом предмете, заглублена в поверхность материала кромка

круга может заблокироваться и привести к его выпаданию или отдаче. В таком случае движение круга (в направлении оператора или от него) зависит от направления движения рабочего инструмента в месте заклинивания.

Отдача является результатом неправильного обращения с электроинструментом. Во избежание отдачи, примите приведенные ниже меры предосторожности.

- **Надежно удерживайте электроинструмент, тело и руки должны находиться в состоянии готовности в любой момент уменьшить силу отдачи. Если электроинструмент укомплектован дополнительной рукояткой обязательно пользуйтесь ей, чтобы сохранять как можно больший контроль над силой отдачи или реактивным моментом при пуске.** При соблюдении мер предосторожности оператор электроинструмента может контролировать реактивный момент или силу отдачи.
- **Никогда не приближайте рук к движущимся рабочим инструментам.** При отдаче рабочий инструмент может повредить руку.
- **Избегайте нахождения в зоне предполагаемого движения рабочего инструмента в случае отдачи.** В следствие отдачи, электроинструмент движется в направлении, противоположном направлению хода круга в месте заклинивания.

- **Будьте особо осторожны при обработке углов, острых кромок и т.п. Необходимо предотвращать столкновение с другими предметами и блокирование рабочих инструментов.** Движущийся рабочий инструмент более подвержен заклиниванию при обработке углов, острых кромок и при столкновении.

Остальные риски

Даже если электроинструмент используется с соблюдением соответствующих правил техники безопасности, нельзя избежать некоторых рисков (остаточных). Риски, связанные с конструкцией электроинструмента:

- Повреждение легких в случае отсутствия защитной маски.
- Нарушение слуха в случае отсутствия защитных наушников.
- Ущерб здоровью, нанесенный в результате воздействия вибраций, если электроинструмент используется в течение длительного периода времени и не проводится его надлежащее техническое обслуживание и регулировка.
- Телесные повреждения и порча имущества вызванные лопнувшими деталями, внезапно выброшенными электроинструментом.

Предупреждение!



Во время работы с электроинструментом создается электромагнитное поле. Это поле в определенных обстоятельствах может нарушать работу активных или пассивных медицинских имплантатов. Чтобы снизить риск серьезных или смертельных телесных повреждений, лицам с медицинскими имплантатами, перед началом эксплуатации этого электроинструмента, рекомендуется проконсультироваться с врачом и обратиться к изготовителю имплантанта.

ХАРАКТЕРИСТИКА ЭЛЕКТРОИНСТРУМЕНТА

Назначение

Данная угловая шлифовальная машинка предназначена для резки, шлифования и очистки разных материалов при условии использования кругов, предназначенных для данного материала. Не используйте шлифовальную машинку для полировки.

Используйте электроинструмент только по его назначению. Использование электроинструмента для других целей, отличных от предусмотренных настоящими правилами, является использованием электроинструмента не по назначению. За возникшие в результате неправильного использования шлифовальной машинки повреждения или травмы, ответственность несет оператор/владелец, а не производитель.

Технические характеристики

Мощность	720 Вт
Питание	230 В; 50 Гц
Длина кабеля питания	2 м
Диаметр круга	115 мм
Частота вращения без нагрузки	12 000 об/мин
Резьба	M14
Вес	1,8 кг
Комплект поставки	Боковая рукоятка, защитный кожух, ключ, руководство по эксплуатации
Уровень звукового давления (L_{PA})	86 dB(A), K= 3 dB(A)
Акустическая мощность (L_{WA})	97 dB(A), K= 3 dB(A)
Значение вибрационного воздействия	2,48 m/s ² K=1,5 m/s ²

Уровень вибраций

Уровень вибрации, указанный в данном руководстве, измеряется по стандартному методу тестирования в соответствии со стандартом EN 60745 и может использоваться для сравнения разных инструментов с целью предварительной оценки воздействия вибраций во время использования инструмента по назначению.

- Использование инструмента по непредусмотренному назначению или с аксессуарами, которые не подвергаются надлежащему уходу, может значительно повысить уровень воздействия.
- В период, когда инструмент включен или выключен, но не используется, уровень экспозиции может быть существенн. Защищайте себя от воздействия вибраций, соответствующим образом проводя техническое обслуживание инструмента и аксессуаров, сохраняя тепло рук и соответственно организуя работу. Защищайте себя от воздействия вибраций, соответствующим образом проводя техническое обслуживание инструмента и аксессуаров, сохраняя тепло рук и соответственно организуя работу.

ИСПОЛЬЗОВАНИЕ

ВНИМАНИЕ. *Перед началом монтажа оснастки шлифовальной машинки убедитесь в том, что электроинструмент выключен и отсоединен от источника питания.*

Крепление боковой рукоятки

ВНИМАНИЕ. *Работайте всегда только с установленной боковой рукояткой.*

С левой стороны головки электроинструмента находятся два монтажных отверстия. Они служат для установки боковой рукоятки. Чтобы установить боковую рукоятку (7) вверните ее до упора в выбранное монтажное отверстие.

Рекомендуется эксплуатировать шлифовальную машинку двумя руками. Благодаря установленной боковой рукоятке Вы можете надежно держать электроинструмент в руках, а риск прикосновения к вращающемуся кругу и травмирования во время отдачи сводится к минимуму.

Установка защитного кожуха

ВНИМАНИЕ. *Защитный кожух шлифовальной машинки установите перед первым использованием электроинструмента. Нельзя эксплуатировать электроинструмент без правильно установленного защитного кожуха!*

Положение защитного кожуха шлифовального круга может быть отрегулировано. Это дает возможность использовать шлифовальную машинку под разными углами и одновременно сохранять надлежащую защиту от осколков, случайного контакта с кругом или искрами. Круг должен быть установлен таким образом, чтобы его защищенная часть была направлена к оператору, а открытая в направлении обрабатываемого предмета.

Чтобы установить защитный кожух (8):

- Установите шлифовальную машинку шпинделем вверх.
- Установите защитный кожух шлифовального круга на шпиндель таким образом, чтобы вырезки на кожухе встали в выемки шпинделя.
- Установите защитный кожух в положении, которое защищает оператора.
- Прочно затяните гайку с помощью имбусового ключа.

Установка и замена кругов

ВНИМАНИЕ. *Отрезной круг, входящий в комплект, предназначен исключительно для резки металла.*

ВСЕГДА используйте шлифовальные круги, предназначенные для выбранного Вами вида работ (например, нельзя шлифовать кругом, предназначенным для резки) и материала обрабатываемого предмета.

Используйте круги соответствующего диаметра и размера посадочного отверстия круга (см. Информация об электроинструменте).

Чтобы установить круг:

- Убедитесь в том, что шлифовальная машинка отключена от источника питания.
- Установите шлифовальную машинку шпинделем вверх.
- Убедитесь в том, что защитный кожух правильно закреплен на шлифовальной машинке.
- Зафиксируйте опорный фланец на шпинделе.
- Поместите круг на опорный фланец.
- Установите гайку на круг так, чтобы ее гладкая сторона прилегала к кругу.
- Нажмите и удерживайте кнопку стопора шпинделя (1), затем завинтите гайку с помощью ключа, входящего в комплект поставки.
- Убедитесь в том, что гайка зафиксирована правильно, а круг прилегает к опорному фланцу.

Чтобы заменить шлифовальный круг:

- Нажмите и удерживайте кнопку стопора шпинделя, затем отпустите гайку с помощью ключа, входящего в комплект поставки.
- Снимите гайку крепления, затем снимите круг.

Включение и выключение электроинструмента

ВНИМАНИЕ. *Перед каждым использованием убедитесь в том, что электроинструмент находится в исправном состоянии, а круг не поврежден и не имеет трещин.*

- Чтобы включить электроинструмент следует передвинуть включатель (6) вперед.
- Чтобы выключить электроинструмент следует передвинуть включатель (6) назад.

ТЕХНИЧЕСКОЕ ОБСЛУЖИВАНИЕ



Перед проведением работ по техническому обслуживанию и чистке всегда выключайте электроинструмент и отсоединяйте его от источника питания.

Регулярно очищайте корпус электроинструмента с помощью мягкой ткани, желательно после каждого использования. Следите за тем, чтобы в вентиляционных отверстиях не концентрировались пыль и загрязнения. Устойчивые загрязнения удаляйте с помощью мягкой ткани, смоченной в мыльном растворе. Не используйте никаких растворителей, в том числе бензина, спирта, аммиака и т.п. Такие химические вещества приведут к повреждению пластмассовых элементов.

После завершения работы очистите электроинструмент. Храните электроинструмент, руководство по эксплуатации и аксессуары в оригинальной упаковке. Храните электроинструмент в чистом, сухом месте, защищенном от влаги и вне досягаемости детей. Нельзя хранить электроинструменты в среде, где температура падает ниже 0°C. Убедитесь в том, что во время хранения на электроинструменте не находятся никакие предметы.

Инструмент и руководство по эксплуатации могут быть изменены. Технические характеристики могут быть изменены без предварительного уведомления.



Россия
Надлежащий способ утилизации продукта
(изношенное электрическое и электронное оборудование)



Маркировка, находящаяся на продукте или в касающихся его текстах, указывает на то, что по истечении срока эксплуатации устройство не следует выбрасывать вместе с другими отходами домашнего хозяйства. Чтобы избежать вредного влияния на окружающую среду и здоровье людей вследствие неконтролируемого удаления отходов, просим отделить продукт от отходов иного типа и отправить его на повторную переработку с целью способствования и поддержки повторного использования материальных ресурсов в качестве постоянной практики. В целях получения информации о месте и способе безопасной для окружающей среды повторной переработки этого продукта индивидуальные пользователи должны обратиться в пункт розничной торговли, где они приобрели этот продукт, или в органы местной администрации. Корпоративные пользователи должны обратиться к своему поставщику и проверить условия договора купли-продажи. Продукт не следует утилизировать вместе с другими коммерческими отходами.

Изготовлено в КН Р для «Lechpol Electronics Leszek Sp.k.», ul. Garwolińska 1, 08-400 Miętne.

BEZPEČNOSTNÉ POKYNY









Prečítajte si priložené bezpečnostné varovania, doplnkové bezpečnostné varovania a pokyny. Nedodržiavanie bezpečnostných varovaní a pokynov môže mať za následok zásah elektrickým prúdom, vznik požiaru a/alebo vážnu ujmu na zdraví.

Všetky bezpečnostné varovania a pokyny si odložte na neskoršie použitie.

Výraz „elektrické náradie“, ktorý sa používa v tejto príručke, sa vzťahuje na elektrické náradie poháňané elektrickou energiou zo siete (s napájacím káblom) a na elektrické náradie napájané z batérií (bez napájacieho kábla).

Symboly (Vysvetlenie symbolov na náradí)

	Prečítajte si používateľskú príručku.
	Vypovedá o riziku ujmy na zdraví, usmrtenia a poškodenia náradia v prípade nedodržiavania pokynov v tejto príručke.
	Riziko zásahu elektrickým prúdom.
	Elektronicky nastaviteľné otáčky.
	Otáčanie doľava/doprava.
	Len na použitie v interiéri.
	V prípade poruchy transformátor nie je nebezpečný.
	Zariadenie triedy II - dvojité izolácia - nevyžaduje si uzemnenú zástrčku.
	Nevystavujte náradie extrémnym teplotám (príliš vysokým alebo príliš nízkym). Chráňte pred priamym slnečným žiarením.
	Nevystavujte atmosférickým podmienkam. Nepoužívajte vo vlhkom prostredí.
	Používajte osobné ochranné prostriedky: respirátor, chrániče sluchu a ochranné okuliare.
	Používajte ochranné rukavice a bezpečnostnú obuv.
	Udržujte telo mimo pohyblivých častí elektrického náradia.
	Zabezpečte, aby deti, iné osoby a zvieratá boli v bezpečnej vzdialenosti od elektrického náradia a pracoviska.

	<p>Pred vykonaním údržby, čistením, alebo ak náradie nepoužívate, odpojte ho od zdroja napájania. Ak bol napájací kábel počas používania poškodený, odpojte napájací kábel sieťovej nabíjačky. Uchopte a ťahajte za zástrčku, nikdy neťahajte za kábel.</p>
	<p>Výrobok nelikvidujte v nevhodných kontajneroch.</p>
	<p>Separovaný zber pre lítium-iónovú batériu.</p>
	<p>Produkt je v súlade s platnými bezpečnostnými štandardmi obsiahnutými v európskych smerniciach.</p>
	<p>Nebezpečenstvo výbuchu! Chráňte batériu pred zdrojmi tepla a ohňom. Batériu nevhadzujte do ohňa. Nepodpaľujte.</p>
	<p>Batériu nevhadzujte do vody.</p>
	<p>Maximálna teplota: 40°C/45°C. Batériu nabíjajte vždy pri teplote od +10°C do +40°C.</p>

Všeobecné bezpečnostné predpisy pre elektrické náradie

- Udržujte pracovisko čisté a dostatočne osvetlené.** Neporiadok na pracovisku a neosvetlený pracovný priestor môže byť zdrojom úrazu.
- Nepoužívajte toto elektrické náradie vo výbušnom prostredí, v ktorom sa nachádzajú napr. horľavé kvapaliny, plyny, alebo prach.** Pri prevádzke náradia sa vytvárajú iskry, ktoré môžu spôsobiť vznietenie.
- Pri používaní elektrického náradia zaistite, aby sa deti a iné osoby nachádzali v bezpečnej vzdialenosti.** Nepozornosť a rozptýlenie pri práci môže mať za následok stratu ovládania nad elektrickým náradím.

Deti by nemali obsluhovať toto elektrické náradie.

Nedovoľte deťom hrať sa s týmto elektrickým náradím.

Elektrická bezpečnosť

Pred pripojením elektrického náradia skontrolujte, či sa napätie uvedené na štítku zhoduje s napätím vašej elektrickej siete.

- Zástrčka elektrického náradia musí pasovať do zásuvky.** Zástrčku nikdy nezamieňajte. **Nepoužívajte zásuvkové adaptéry v prípade použitia elektrického náradia s ochranným uzemnením.** Nezmenené zástrčky a im zodpovedajúce zásuvky znižujú riziko úrazu elektrickým prúdom.
- Zabráňte pri práci kontaktu s uzemnenými povrchmi, ako sú rúry, ohrievače, sporáky a chladničky.** Riziko úrazu elektrickým prúdom je väčšie, ak je telo používateľa uzemnené.

3. **Elektrické náradie chráňte pred dažďom a vlhkosťou.** Vniknutie vody do elektrického áradia zvyšuje riziko úrazu elektrickým prúdom.
4. **Nikdy neprenášajte elektrické náradie držaním za kábel, ani za náradie nevesajte; taktiež neodpájajte zo zásuvky ťahaním za kábel. Kábel chráňte pred vysokými teplotami, udržiajte mimo dosahu oleja, ostrých hrán a pohyblivých častí náradia.** Poškodené alebo zapletené káble zvyšujú riziko úrazu elektrickým prúdom.
5. **Ak je napájací kábel poškodený, musí byť vymenený iba výrobcom, alebo kvalifikovaným servisným technikom.**
6. **V prípade využitia elektrického náradia vonku použite predlžovací kábel určený na vonkajšie použitie.** Použitím správneho predlžovacieho kábla sa znižuje riziko úrazu elektrickým prúdom.
7. **Ak je potrebné použiť predlžovací kábel, dbajte na správny materiál prevedenia a prierez kábla.** Použitie nevhodného predlžovacieho kábla môže viesť k náhlemu poklesu napätia a následnému poškodeniu elektrického náradia.
8. **Ak je nevyhnutné použiť elektrické náradie vo vlhkom prostredí, zabezpečte ochranu prúdovým chráničom (RCD).** Použitie prúdového chrániča znižuje riziko úrazu elektrickým prúdom.

Bezpečnosť osôb

1. **Pri používaní elektrického náradia dbajte na opatrnosť a každú činnosť vykonávajte pozorne a s rozvahou. Náradie nepoužívajte, ak ste unavení, pod vplyvom omamných látok, alkoholu, alebo liekov.** Chvilka nepozornosti pri práci s elektrickým náradím môže viesť k vážnym zraneniam.
2. **Používajte osobné ochranné prostriedky. Vždy noste ochranné okuliare.** Ochranná výbava použitá za správnych podmienok, ako napr. respirátor proti prachu, obuv s protišmykovou podrážkou, ochranná prilba, či chrániče sluchu znižujú riziko zranenia.
3. **Zabráňte neúmyselnému a náhodnému spusteniu elektrického náradia. Pred pripojením k zdroju napájania a/alebo akumulátora, uchytením, alebo prenesením náradia sa uistite, že je vypnuté.** Držanie prsta na vypínači počas prenášania elektrického náradia, alebo pri pripojení do elektrickej zásuvky môže spôsobiť zranenie.
4. **Pred zapnutím elektrického náradia z neho odstráňte prídavné nástavce, alebo kľúč.** Nástavce alebo kľúč nachádzajúci sa v pohyblivých častiach náradia môže spôsobiť zranenie.
5. **Vyhňte sa počas prevádzky neprirodzeným pracovným polohám. Udržujte stabilnú polohu a zachovajte rovnováhu.** Tým sa zabezpečí lepšia kontrola nad elektrickým náradím v neočakávaných situáciách.
6. **Pri práci s elektrickým náradím dbajte na to, aby ste boli vhodne oblečení. Nenoste voľné oblečenie a šperky. Uistite sa, že vlasy, odev a rukavice sú mimo pohyblivých častí náradia.** Voľný odev, šperky, náramky alebo dlhé vlasy môžu byť namotané na pohyblivé časti.
7. **Ak je možné pripojiť k elektrickému náradiu externé odsávacie zariadenie, skontrolujte, či je správne pripojené a či bude použité vhodným spôsobom.** Použitie zariadenia na odsávanie prachu môže znížiť riziká spojené s nežiaducim prachom.

Správne použitie a prevádzka elektrického náradia

1. **Elektrické náradie nepreťažujte. Používajte iba elektrické náradie určené pre dané vykonanie prác.** So správne zvoleným elektrickým náradím sa pracuje lepšie a bezpečnejšie.
2. **Počas prevádzky nenechávajte náradie bez dozoru.**
3. **Použite prídavnú(é) rukoväť(te) , ak je(sú) súčasťou náradia. Strata kontroly nad náradím môže spôsobiť zranenie.**
4. **Udržujte rukoväte náradia čisté, suché, bez znečistení, masnôt a tukov.**
5. **Počas práce držte náradie za izolované úchytné plochy, pretože sa rezný nástroj môže dostať do kontaktu so skrytým elektrickým vedením, alebo s napájacím káblom elektrického náradia.** Priamy kontakt rezného nástroja s káblom pod napätím môže spôsobiť, že neizolované kovové časti náradia budú pod napätím a týmto môže dôjsť u používateľa k úrazu elektrickým prúdom.
6. **Ak spínač nefunguje správne, ihneď prestaňte elektrické náradie používať.** Elektrické náradie, ktoré sa nedá zapnúť ani vypnúť je nebezpečné a mali by ste ho dať opraviť.
7. **Pred samotným nastavovaním náradia, výmene príslušenstva, alebo ukončení používania, odpojte elektrické náradie od zdroja napájania a/alebo odpojte akumulátor.** Vyššie uvedené opatrenia môžu zabrániť náhodnému zapnutiu elektrického náradia.
8. **Toto zariadenie nesmú obsluhovať deti vo veku do 8 rokov a osoby so zníženými fyzickými, zmyslovými alebo duševnými schopnosťami, rovnako ako osoby, ktoré nemajú vedomosti a skúsenosti potrebné na prevádzku zariadenia; s výnimkou ak bude zabezpečený dohľad a poučenie týkajúce sa používania spotrebiča bezpečným spôsobom a oboznámenie sa s možnými rizikami.**
9. **Elektrické náradie uchovávajte mimo dosahu detí a nedovoľte, aby ho obsluhovali osoby, ktoré s ním nie sú oboznámené a nepoznajú nižšie uvedené pokyny.** Elektrické náradie je nebezpečné pre osoby, ktoré s ním nie sú oboznámené.
10. **Elektrické náradie pravidelne kontrolujte ; či pohyblivé časti pracujú správne, či nie sú zablokované, popraskané, alebo inak poškodené, čo by mohlo negatívne ovplyvniť jeho funkčnosť. V prípade akéhokoľvek poškodenia nechajte náradie opraviť.** Mnoho nehôd vzniká v dôsledku nesprávnej údržby elektrického náradia.
11. **Dbajte na správnu ostrosť a čistotu rezných nástrojov.** Správne udržiavané rezné nástroje sú ľahšie ovládateľné a pravdepodobnosť zaseknutia je oveľa menšia.
12. **Elektrické náradie, príslušenstvo, pomocné náradie atď. používajte v súlade s nasledujúcimi pokynmi, berúc do úvahy podmienky a typ vykonávanej činnosti.** Použitie elektrického náradia na práce, ktoré nie sú v súlade s ich určením, môže viesť k nebezpečným situáciám.

Servis

1. **Opravu elektrického náradia zverte kvalifikovanému servisnému technikovi a používajte iba originálne náhradné diely.** Týmto bude zaručená bezpečnosť elektrického náradia.

Doplnkové bezpečnostné predpisy týkajúce sa uhlovej brúsky

- **Používajte iba kotúče určené pre tento typ uhlovej brúsky a ochranný kryt určený pre tento typ uhlovej brúsky.** Kotúče, ktoré nie sú určené pre tento typ, nemôžu byť dostatočne zakrytované a tým nie sú bezpečné.
- **Používajte len pracovné nástroje odporúčané výrobcom.** Používanie akýchkoľvek iných pracovných nástrojov môže predstavovať riziko poranenia tela a poškodenie elektrického náradia. Nie každý pracovný nástroj, ktorý je možné k náradiu primontovať zaručuje bezpečnú prevádzku. Musia spĺňať špecifické podmienky:
 - **Menovitá prevádzková rýchlosť použitých pracovných nástrojov musí byť minimálne rovnaká, ako je maximálna prevádzková rýchlosť elektrického náradia.** Použitie nástrojov, ktoré nie sú prispôsobené takej rýchlosti, môže spôsobiť ich prasknutie a vymrštenie.
 - **Priemer a hrúbka kotúča musí byť pre elektrické náradie vhodná.** Neprimerané rozmery pracovného nástroja sťažujú ovládanie a kontrolu nad elektrickým náradím.
 - **Rozmer montážneho otvoru kotúča, upínacej príruby a iného príslušenstva musí zodpovedať veľkosti vretena uhlovej brúsky.** Pracovné nástroje, ktoré nepasujú do upínacieho mechanizmu elektrického náradia nebudú vyvážené a spôsobia nadmerné vibrácie, čo bude mať za následok stratu kontroly nad elektrickým náradím.
 - **Nerežte obrábaný predmet s hrúbkou väčšou ako je maximálna hĺbka rezu kotúča.**
- **Napájací kábel udržiavajte mimo dosahu rotujúcich pracovných nástrojov.** V prípade straty kontroly nad náradím môže byť napájací kábel prerezaný alebo namotaný a dľaň alebo celá ruka sa môže dostať do rotujúceho pracovného nástroja.
- **Pred začatím práce sa uistite, že obrobok neobsahuje žiadne prekážky, napr. klinec a skrutky.** V prípade potreby ich najprv odstráňte.
- **Pred začatím práce sa uistite, že pod obrobkom je voľný priestor,** aby rezný kotúč nenarazil do podlahy, pracovného stola atď.
- **Náradie držte pevne, ak je to možné oboma rukami a udržiavajte stabilnú polohu.** Elektrické náradie je najjednoduchšie ovládať oboma rukami. V prípade zablokovania kotúča sa môžu vyskytnúť silné reakčné momenty.
- **Obrábaný predmet dobre zabezpečte. Nikdy nedržte obrobok v rukách, na nohách ani neopierajte o telo.** Umiestnenie obrobku v upínacom zariadení alebo zveráku poskytuje väčšiu bezpečnosť a stabilitu, než držanie v rukách. Nestabilná poloha obrobku môže viesť k strate kontroly nad samotným náradím a následnému zraneniu.
- **Ruky a iné časti tela držte pri práci v bezpečnej vzdialenosti od kotúča brúsky. Nevkladajte ruky pod obrábaný predmet.** Pri kontakte s rezným kotúčom hrozí riziko poranenia.
- **Pred priložením elektrického náradia k obrábanému predmetu ho zapnite a nechajte dosiahnuť maximálnu rýchlosť.** V opačnom prípade sa môže pracovný nástroj zaseknúť v obrobku a spôsobiť spätný ráz.
- **Na elektrické náradie nevyvíjajte príliš silný tlak.**
- **Nevykonávajte na rezný kotúč bočný tlak.**
- **Vyhýbajte sa priestoru pred a za rotujúcim kotúčom.** Pohyb kotúčom v obrábanom predmete smerom od seba môže spôsobiť, že v prípade spätného rázu odskočí elektrické náradie s rotujúcim kotúčom priamo k užívateľovi.
- **Ochranný kryt kotúča musí byť dobre pripevnený k elektrickému náradiu.** Ochranný kryt musí byť namontovaný pod takým uhlom, aby chránila užívateľa pred úlomkami, náhodným kontaktom s rezným kotúčom, ako aj iskrami, ktoré by mohli zapáliť odev.

- **Ak ochranný kryt vykazuje nejaké známky poškodenia, odovzdajte elektrické náradie do autorizovaného servisného strediska na opravu.**
- **VŽDY používajte rezné kotúče určené na daný typ práce (napr. nebrúste s kotúčom určeným na rezanie) a materiálu obrábaného predmetu.**
- **Používanie poškodených kotúčov je zakázané. Pred každým použitím skontrolujte, či nie sú kotúče prasknuté, zlomené, alebo rozdvojené. V takomto prípade vymeňte kotúč za nový.**
- **Pred spustením brúsky skontrolujte, či je kotúč správne pripevnený, či sa voľne otáča a či sa neotiera o kryt.**
- **Nedotýkajte sa kotúča hneď po ukončení práce, pretože môže byť horúci. Podobne pri vyberaní pracovného nástroja z vretena a uchopení kotúča si nasadte ochranné rukavice. Po dlhšom používaní môže byť horúci. Zabráňte kontaktu s pokožkou. Riziko popálenia.**
- **Elektrické náradie neprenášajte, ak je zapnuté. Počas náhodného kontaktu môže pracovný nástroj roztrhnúť odev a zarezať sa do tela.**
- **Pri páde elektrického náradia skontrolujte, či nie je poškodené. V prípade zistenia akéhokoľvek poškodenia, vymeňte poškodené diely.**
- **Nedotýkajte sa obrobku hneď po ukončení práce, pretože môže byť horúci. Vždy používajte ochranné rukavice.**
- **Pred uložením elektrického náradia počkajte, kým sa kotúč alebo pracovný nástroj úplne zastaví.**
- **Pravidelne čistite vetracie otvory elektrického náradia. Ventilátor motora nasáva prach do vnútra elektrického náradia, pričom nadmerné nahromadenie prachu predstavuje elektrické nebezpečenstvo.**
- **Niektoré obrábané materiály môžu obsahovať toxické chemikálie. Zabráňte vdychovaniu prachu a kontaktu s pokožkou.**

Spätný ráz a príslušné bezpečnostné upozornenia

Spätný ráz je náhla reakcia v dôsledku zaseknutia alebo zablokovania otáčajúceho sa nástroja. Zaseknutie alebo zablokovanie vedie k náhlemu zastaveniu rotujúceho pracovného nástroja. V dôsledku toho sa zrýchli pohyb nekontrolovaného elektrického náradia proti smeru otáčania vloženého nástroja na zablokované miesto.

Keď sa napríklad v obrábanom predmete zasekne alebo zablokuje brúsny kotúč, môže sa zachytiť hrana brúsneho kotúča, ktorá sa vnára do obrábaného predmetu, v dôsledku čoho sa brúsny kotúč vylomí alebo vyvolá spätný ráz. Brúsny kotúč sa následne pohybuje smerom k obsluhu alebo od nej, v závislosti od smeru otáčania kotúča na zablokovanom mieste.

Spätný ráz je dôsledkom nesprávneho alebo chybného použitia elektrického náradia. Dá sa mu vyhnúť vhodnými preventívnymi opatreniami, ktoré sú opísané nižšie:

- **Elektrické náradie držte pevne a telo i ramená uveďte do polohy, v ktorej dokážete zachytiť silu spätného rázu. Vždy používajte prídavnú rukoväť, aby ste dosiahli čo najvyšší stupeň kontroly nad silou spätného rázu alebo nad reakčným momentom pri zapnutí. Personál obsluhy dokáže prijatím vhodných preventívnych opatrení ovládať silu spätného rázu alebo reakčnú silu.**
- **Ruku nikdy nekladte do blízkosti otáčajúcich sa vložených nástrojov. Vložený nástroj môže pri spätnom ráze prejsť cez vašu ruku.**

- **Vyhýbajte sa telom oblasti, do ktorej sa elektrické náradie presúva pri spätnom ráze.** Spätný ráz ženie elektrické náradie do smeru oproti pohybu brúsneho kotúča na zablokovanom mieste.
- **Obzvlášť opatrne pracujte v oblasti rohov, ostrých hrán, atď. Zabráňte odrazeniu vložených nástrojov od obrábaného predmetu a ich zaseknutiu. Rotujúci vložený nástroj má na rohoch, ostrých hranách alebo po odrazení sklon k zaseknutiu.**

Reziduálne riziká

Ani v prípade, ak sa elektrické náradie používa podľa pokynov, nie je možné eliminovať všetky zvyškové rizikové faktory. Nasledujúce nebezpečenstvá sa týkajú konštrukcie elektrického náradia:

- Poškodenie pľúc, ak nepoužívate respirátor.
- Poškodenie sluchu v prípade nepoužívania chráničov sluchu.
- Poškodenie zdravia spôsobené vibračnými emisiami elektrického náradia hrozí v prípade, ak sa náradie používa počas dlhých časových období, nie je riadne udržiavané a nepodrobuje sa údržbe.
- Ublíženie na zdraví a škody na majetku môžu byť spôsobené vymrštenými kusmi zlomeného príslušenstva.

Varovanie!



Toto elektrické náradie vytvára počas prevádzky elektromagnetické pole. Toto pole môže za istých okolností rušiť aktívne alebo pasívne lekárske implantáty. V záujme zníženia rizika vážnych a smrteľných zranení odporúčame sa osobám s lekáorskými implantátmi pred zahájením používania náradia poradiť s ošetrojúcim lekárom, alebo výrobcem implantátu.

INFORMÁCIE O ELEKTRICKOM NÁRADÍ

Cieľové použitie

Táto uhlová brúska je určená na rezanie, brúsenie a opracovanie rôznych materiálov za predpokladu, že budú použité správne kotúče pre daný materiál. Nepoužívajte brúska na leštenie.

Elektrické náradie používajte iba na určený účel. Každé iné použitie, ktoré sa líši s použitím uvedeným v tomto návode, považuje sa za použitie v rozpore s určením a nesie so sebou značné riziko úrazu. Za takto vzniknuté škody alebo zranenia, vyplývajúce z nesprávneho použitia je zodpovedný užívateľ / prevádzkovateľ a nie výrobca.

Technické špecifikácie

Príkon	720 W
Napájanie	230 V; 50 Hz
Dĺžka prívodného kábla	2 m

Priemer kotúča	115 mm
Otáčky bez záťaže	12 000 ot./min.
Závit	M14
Hmotnosť	1,8 kg
Obsah balenia	Bočná rukoväť, ochranný kryt kotúča, kľúč, návod na použitie
Hladina akustického tlaku L_{PA}	86 dB(A), K= 3 dB(A)
Hladina akustického výkonu L_{WA}	97 dB(A), K= 3 dB(A)
Vibrácie prenášané na ruku/pažu	2,48 m/s ² K=1,5 m/s ²

Hladina vibrácií

Hladina vibračných emisií uvádzaná v tejto užívateľskej príručke bola nameraná podľa štandardizovaného testu definovaného v štandarde EN 60745 a môže sa použiť na porovnanie jedného náradia s druhým a ako predbežné hodnotenie vibrácií pri používaní náradia na uvádzané účely.

- Používanie náradia na rôzne účely alebo s rôznym či nevhodne udržiavaným príslušenstvom môže výrazne zvýšiť hladinu expozície.
- Obdobia, keď je náradie vypnuté, alebo ak je zapnuté ale sa nepoužíva (bez pracovného úkonu), môžu výrazne znížiť hladinu expozície. Chráňte sa pred účinkami vibrácií, pravidelne ošetrujte náradie i príslušenstvo, udržiavajte ruky v teple a prácu správne organizujte.

PREVÁDZKA

POZNÁMKA. *Pred montážou príslušenstva uhlovej brúsky sa uistite, že je vypnutá a odpojená od napájania.*

Montáž bočnej rukoväte

POZNÁMKA. *Vždy používajte brúsku s namontovanou bočnou rukoväťou.*

Po ľavej a pravej strane hlavice sa nachádzajú dva montážne otvory. Slúžia na primontovanie bočnej rukoväte. Ak chcete rukoväť (7) primontovať, zaskrutkujte ju pevne do zvoleného montážneho otvoru.

Odporúča sa používať a ovládať brúsku oboma rukami. Nainštalovaná bočná rukoväť poskytuje pevnejšie uchopenie elektrického náradia a minimalizuje riziko kontaktu rotujúceho kotúča a zranenia pri spätnom ráze.

Montáž ochranného krytu

POZNÁMKA. *Ochranný kryt kotúča namontujte ešte pred prvým použitím brúsky. Nepoužívajte náradie bez správne namontovaného ochranného krytu!*

Polohu ochranného krytu je možné nastaviť. To umožňuje používať brúsku v rôznych uhloch, pričom zostane zachovaná primeraná ochrana pred úlomkami, iskrami a prípadným kontaktom s kotúčom. Namontujte ho tak, aby tienená časť smerovala k užívateľovi a nie k obrábanému predmetu.

Pre montáž ochranného krytu (8) vykonajte:

- Uložte brúsku na stôl tak, aby vreteno smerovalo nahor.
- Nasadte ochranný kryt na vreteno tak, aby zárezy v kryte zapadli do výstupkov vretena.
- Nastavte ochranný kryt do polohy ochrany užívateľa.
- Pomocou imbusového kľúča pevne skrutku dotiahnite.

Montáž a demontáž kotúčov

POZNÁMKA. *Rezný kotúč, ktorý je súčasťou balenia je určený iba na rezanie kovu. VŽDY používajte kotúče určené na daný typ práce (napr. nebrúste kotúčom určeným na rezanie) a materiálu obrobku.*

Používajte kotúče so správnym priemerom a veľkosťou otvoru (pozri informácie o elektrickom náradí).

Pre montáž kotúča vykonajte:

- Uistite sa, že je brúška odpojená od napájania.
- Uložte brúsku na stôl vretenom nahor.
- Uistite sa, že je ochranný kryt správne a pevne namontovaný.
- Nasadte na vreteno upínaciu prírubu.
- Na prírubu nasadte kotúč.
- Zaskrutkujte upínaciu maticu na kotúč tak, aby jej hladká časť priliehala k kotúču.
- Držte stlačené aretačné tlačidlo vretena (1) a utiahnite upínaciu maticu pomocou pribaleného kľúča.
- Uistite sa, že upevňovacia matica bola správne namontovaná a kotúč pevne prilieha k upínacej prírubu.

Pre demontáž kotúča vykonajte:

- Držte stlačené aretačné tlačidlo vretena a povolte upínaciu maticu pomocou pribaleného kľúča.
- Maticu odskrutkujte, kotúč vyberte.

Zapnutie/vypnutie elektrického náradia

UPOZORNENIE. *Pred každým použitím skontrolujte, či je náradie funkčné a kotúč nie je popraskaný.*

- Náradie zapnete posunutím prepínača (6) dopredu, smerom k hlavicu brúsky.
- Ak chcete náradie vypnúť, posuňte prepínač (6) dozadu.

ÚDRŽBA



Pred čistením a údržbou elektrické náradie vždy vypnite a odpojte ho od napájania.

Pravidelne čistite kryt elektrického náradia mäkkou handričkou, podľa možností po každom použití. Uistite sa, že vetracie otvory neobsahujú prach a nečistoty. Odolné nečistoty odstráňte jemnou tkaninou navlhčenou v mydlovej vode. Nepoužívajte rozpúšťadlá ako benzín, alkohol, amoniak atď. Takéto chemikálie môžu poškodiť plastové časti.

Pred uskladnením náradie vyčistite. Uchovávajte ho spolu s návodom na použitie a príslušenstvom v originálnom balení. Elektrické náradie skladujte na čistom, suchom, chránenom pred vlhkosťou mieste a mimo dosahu detí. Neuskladňujte náradie na miestach s okolitou teplotou pod 0°C. Uistite sa, že počas uskladnenia sa na elektrickom náradí nenachádzajú žiadne predmety.

Na tomto výrobku a v tomto návode môžu byť vykonávané zmeny. Technické parametre môžu byť zmenené bez predchádzajúceho upozornenia.



Slovensko
Správna likvidácia tohto produktu
(O odpade z elektronických zariadení a ich príslušenstva)



(Platí v Európskej únii a v ostatných európskych krajinách so systémom triedeného odpadu) Toto označenie na výrobku alebo v dokumentácii znamená, že by nemal byť likvidovaný s inými domácimi zariadeniami po skončení svojho funkčného obdobia. Aby sa zabránilo možnému znečisteniu životného prostredia alebo poškodeniu ľudského zdravia nekontrolovanou likvidáciou odpadu, oddel'te ich prosíme od ďalších typov odpadov a recyklujte ich zodpovedne a podporte opätovné využitie materiálnych zdrojov. Domáci spotrebitelia by sa mali informovať u predajcu kde tento výrobok zakúpili ako ho správne recyklovať alebo kde by ho mohli odovzdať k recyklácii. Priemyselní používatelia by mali kontaktovať svojho dodávateľa a overiť podmienky kúpnej zmluvy. Tento výrobok by sa nemal miešať s inými komerčnými produktmi, určenými na likvidáciu.

Výrobené v Číne pre Lechpol Electronics Leszek Sp.k., ul. Garwolińska 1, 08-400 Miętne.

Rebel
TOOLS

www.rebelelectro.com