

KM2012 Car radio

BEDIENUNGSANLEITUNG

DE

OWNER'S MANUAL

EN

INSTRUKCJA OBSŁUGI

PL

MANUAL DE UTILIZARE

RO

SICHERHEITSANLEITUNGEN

Installations-Vorsichtsmassnahmen

- Das Gerät wurde für 10,8 – 14,4 V Gleichstrombetrieb, mit negativem Masseanschluss. Wenn Ihr Fahrzeug nicht dieses System besitzt, wird ein Spannungswandler benötigt.
- Der Ort der Montage sollte so gewählt werden, dass das Gerät die normale Fahrfunktion des Fahrers nicht beeinträchtigt. Stellen Sie das Gerät so auf, dass es nicht in den Weg des Fahrers gerät und den Beifahrer nicht verletzen kann, im Falle eines plötzlichen Bremsmanövers. Installieren Sie das Gerät oder Kabel NICHT an einem Ort, an dem:
 - es die Bedienung des Lenkrads und des Schalthebels behindern kann,
 - es den Betrieb von Sicherheitseinrichtungen wie Airbags behindern kann
 - es Sicht behindern kann
 - nicht genug Belüftung vorhanden ist
- Vermeiden Sie es, das Gerät an Orten zu installieren, an denen es hohen Temperaturen ausgesetzt ist, z.B. durch direkte Sonneneinstrahlung oder durch heiße Luft, von der Heizung oder an Orten, an denen es Staub, Schmutz oder starken Vibrationen ausgesetzt ist. Setzen Sie dieses Gerät weder Regen noch Feuchtigkeit aus und verwenden Sie es nicht in der Nähe von starken Magnetfeldern. Behandeln Sie dieses Gerät nicht mit nassen Händen.
- Stellen Sie sicher, dass alle Verbindungen ordnungsgemäß ausgeführt werden. Verkehrte Verbindungen führen zu Kurzschluss und Beschädigung.
- Wenn der Installationswinkel 30° von der Horizontalen abweicht, liefert das Gerät möglicherweise nicht die optimale Leistung.
- Bevor Sie das Gerät endgültig installieren, schließen Sie die Verkabelung vorübergehend an und stellen sicher, dass alles richtig angeschlossen ist und das Gerät und das System ordnungsgemäß funktionieren.
- Wenn die Sicherung durchbrennt, überprüfen Sie den Stromanschluss und ersetzen die Sicherung durch eine mit den gleichen spezifizierten Werten. Wenn die Sicherung häufig

- durchbrennt, wenden Sie sich zur Überprüfung / Reparatur an einen autorisierten Kundendienst.
- Um Kurzschlüsse zu vermeiden, decken Sie die Anschlüsse der NICHT VERWENDETEN Leitungen mit Isolierband ab.
 - Stellen Sie sicher, dass die Zündung ausgeschaltet ist, bevor Sie das Gerät anschließen.
 - Achten Sie darauf, die gelben und roten Stromversorgungskabel anzuschließen, nachdem alle anderen Kabel bereits angeschlossen sind.
 - Der Kühlkörper wird nach dem Gebrauch sehr heiß. Achten Sie darauf, beim Entfernen des Geräts diesen nicht zu berühren.
 - Achten Sie bei der Installation darauf, alle Kabel (Drähte sowohl von diesem Gerät als auch vom Fahrzeug selbst) so zu befestigen, dass keine Kabel mit dem Kühlkörpern auf der Rückseite und der Seite des Geräts in Berührung kommen können.
 - Installationsabbildungen zeigen eine typische Installation. Sie sollten jedoch Anpassungen vornehmen, die Ihrem spezifischen Fahrzeug entsprechen. Wenn Sie Fragen haben oder Informationen zu Einbausätzen benötigen, wenden Sie sich an Ihren Autohändler.
 - Wenn Sie nicht sicher sind, wie Sie dieses Gerät richtig installieren, lassen Sie es von einem qualifizierten Techniker installieren. Der Hersteller übernimmt keine Haftung für falsche Montage / Installation oder für unsachgemäße Handhabung und Verwendung, ohne diese Bedienungsanleitung zu beachten.
 - Achten Sie bei der Montage des Geräts darauf, dass Sie die mitgelieferten Schrauben wie angegeben verwenden. Wenn andere Schrauben verwendet werden, können sich Teile lösen oder beschädigt werden. Verwenden Sie nur die im Lieferumfang enthaltenen Teile, um eine ordnungsgemäße Installation zu gewährleisten. Die Verwendung nicht zugelassener Teile kann zu Fehlfunktionen führen.
 - Achten Sie beim Anziehen von Schrauben oder Bolzen darauf, dass Sie kein Verbindungskabel einklemmen.
 - Achten Sie darauf, die Belüftungsöffnungen nicht zu blockieren.
 - Schließen Sie die Lautsprecherkabel NICHT an die Autobatterie an. Andernfalls wird das Gerät ernsthaft beschädigt.

- BEVOR Sie die Lautsprecherkabel anschließen, überprüfen Sie die Lautsprecherverkabelung in Ihrem Auto.
 - Entfernen Sie nicht das Gehäuse/ demontieren das Gerät. Keine vom Benutzer zu wartende Teile im Inneren des Gerätes.
- Wenden Sie sich im Schadensfall zur Überprüfung / Reparatur an einen autorisierten Kundendienst.
- Wenn das Fahrzeug längere Zeit in heißer oder kalter Umgebung geparkt wurde, warten Sie, bis sich die Temperatur im Fahrzeug normalisiert hat, bevor Sie das Gerät in Betrieb nehmen.

Sicherheitsanleitungen

- Bedienen Sie das Gerät NICHT während der Fahrt, da dies zu einem Verkehrsunfall führen kann.
- Stoppen Sie das Fahrzeug, bevor Sie irgendwelche Bedienungen durchführen! Führen Sie keine Aktivitäten durch, die vom vorsichtigen Fahren ablenken könnten, z.B. die Verwaltung der Wiedergabeliste.
- Erhöhen Sie die Lautstärke nicht zu stark, da dadurch Geräusche von außen blockiert werden und das Fahren gefährlich wird.
- Nur mit einem weichen, leicht feuchten Tuch reinigen.
- Achten Sie beim Einlegen der Batterie auf die richtige Polarität.
- Wenn die Fernbedienung längere Zeit nicht benutzt wird, entfernen Sie die Batterie, um mögliche Schäden durch auslaufende Batterie zu vermeiden.

Hörsicherheit

- Hören Sie mit mäßiger Lautstärke. Der Ton kann täuschen. Im Laufe der Zeit passt sich Ihr "Hörkomfortniveau" an höhere Lautstärken an. Nach längerem Hören kann das, was "normal" klingt, sogar laut und schädlich für Ihr Gehör sein. Um sich dagegen zu schützen, stellen Sie Ihre Lautstärke auf ein sicheres Niveau ein, bevor sich Ihr Gehör anpasst und lassen es dort.
- Hören Sie für einen angemessenen Zeitraum:

- Längeres Aussetzen an Ton, selbst auf normalerweise "sicherer" Lautstärke, kann ebenfalls zu Hörverlust führen.
- Achten Sie darauf, Ihr Gerät vernünftig zu benutzen und angemessene Pausen zu machen.

Hinweise zum externen Speicher

- Bewahren Sie das Speichermedium nicht im Fahrzeug auf, wo es direkter Sonneneinstrahlung, hohen Temperaturen, hoher Feuchtigkeit oder korrosiven Substanzen ausgesetzt ist.
- Stellen Sie sicher, dass das angeschlossene USB Speichermedium das Fahren des Fahrzeugs nicht behindert.
- Das Speichermedium funktioniert in Umgebungen mit extrem hohen / niedrigen Temperaturen möglicherweise nicht ordnungsgemäß.
- Der Hersteller garantiert keine Kompatibilität mit jedem externen Speichermedium.
- Dateien, die gegen Kopieren geschützt sind (Kopierschutz), können möglicherweise nicht abgespielt werden.
- In einigen Fällen kann der Start der Wiedergabe verzögert sein, stellt jedoch keine Fehlfunktion oder Beschädigung dar.
- Der Hersteller übernimmt keine Haftung für Datenverluste.
- Ziehen Sie das externe Speichermedium nicht während der Wiedergabe heraus. Ändern Sie die Tonquelle, bevor Sie das Speichermedium von diesem Gerät trennen.

PRODUKTBESCHREIBUNG

Vorderseite

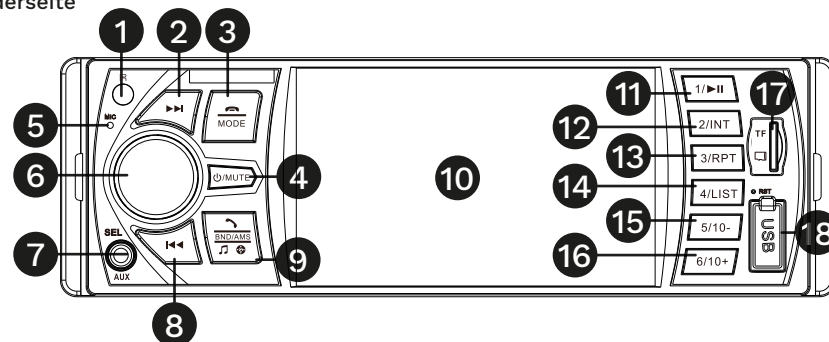

- | | |
|---|---|
| 1. IR LED | 10. Display |
| 2. Taste nächster Titel | 11. Taste erstes Programm/Pause |
| 3. Taste Modus / Anruf beenden | 12. Taste zweites Programm/Titelliste |
| 4. Taste Ein/Aus/Stumm | 13. Taste drittes Programm/Wiederholen |
| 5. Mikrofon | 14. Taste viertes Programm/Zufällige Wiedergabe |
| 6. Lautstärkeregler/Optionen | 15. Taste fünftes Programm/Taste -10 |
| 7. AUX Eingang | 16. Taste sechstes Programm/Taste +10 |
| 8. Taste vorheriger Titel | 17. MikroSD Kartensteckplatz |
| 9. Taste Band ändern/Anruf annehmen/AMS | 18. USB Steckplatz für Wiedergabe |

Rückseite

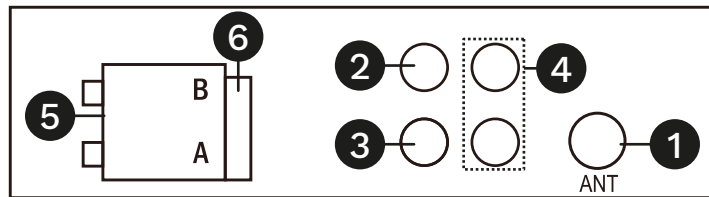

1. Antenneneingang
2. Videoausgang
3. Eingang für Rückfahrkamera

4. RCA Ausgänge
5. ISO Kabelstecker
6. Sicherung

Fernbedienung

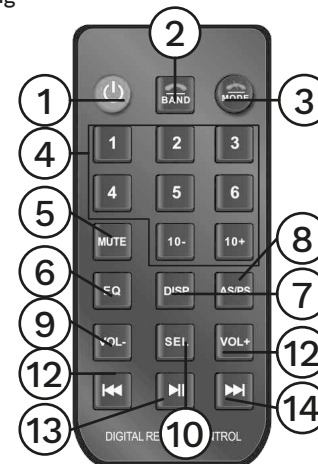

1. Taste Ein/Aus
2. Taste Wellenbereich ändern / Anruf annehmen
3. Taste Modus ändern / Anruf beenden
4. Taste Programm / Funktionstasten
5. Taste Ton aus
6. Grafischer Equalizer
7. Taste Uhr
8. Automatische Sendersuche
9. Taste Lautstärke verringern
10. Taste Einstellungen
11. Taste Lautstärke erhöhen
12. Taste vorheriger Titel
13. Taste Wiedergabe / Pause
14. Taste nächster Titel

ANSCHLÜSSE

- Schließen Sie den Radiostecker vom Auto an die ISO-Buchse des Radios an (Adapter für verschiedene Automodelle sind separat erhältlich).

Buchse B

1. Rechter hinterer Lautsprecher +
2. Rechter hinterer Lautsprecher -
3. Rechter vorderer Lautsprecher +
4. Rechter vorderer Lautsprecher -
5. Linker vorderer Lautsprecher +
6. Linker vorderer Lautsprecher -
7. Linker hinterer Lautsprecher +
8. Linker hinterer Lautsprecher -

Buchse A

1. Nicht benutzt
2. Nicht benutzt
3. Nicht benutzt
4. Stromanschluss B+ - 12 V Stromversorgung
5. Audioantenne B+ - Antennen-Stromversorgung
6. Nicht benutzt
7. ACC +12V — 12 V nach Zündung
8. GROUND - Masseanschluss

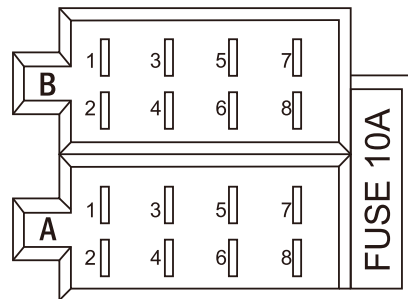

BETRIEB

- Drücken Sie die Taste EIN/AUS um das Gerät einzuschalten. Die Taste EIN/AUS drücken und halten um das Radio auszuschalten.
- Drücken Sie die Taste MODUS um den Wiedergabemodus zu ändern.
- Drücken Sie die Taste Einstellungen um das Einstellungsmenü zu öffnen. Benutzen Sie den Regler um die Einstellungen zu ändern.

Einstellen der Uhrzeit

1. Radio einschalten.
2. Lautstärkereglern drücken und halten, um das Hauptmenü zu öffnen. Mit dem Regler gehen Sie ganz rechts und wählen Einstellungen. Drücken Sie den Regler um das Einstellungsmenü zu öffnen.
3. Mit den Tasten Nächster/Vorheriger Titel gehen Sie zum Menü Zeiteinstellung.
4. Mit dem Lautstärkereglern die Uhrzeit einstellen.

Radio

- Radio ist der Standardmodus, wenn Sie es zum ersten Mal einschalten.
- Um automatisch nach Radiosendern zu suchen, die Taste AMS drücken und halten.
- Um die Frequenz automatisch zu ändern, drücken Sie die Taste vorheriger oder nächster Titel. Der Frequenzwechsel beginnt. Drücken Sie erneut eine der Tasten, um den Frequenzwechsel zu stoppen.
- Um die Frequenz manuell einzustellen, halten Sie die Taste Nächster oder vorheriger Titel gedrückt. Auf dem Display erscheint die Meldung "HAND". Verwenden Sie die Tasten Nächster und Vorheriger Titel, um die Frequenz einzustellen. Nach 3 Sekunden Inaktivität zeigt das Radio die Meldung "AUTO" an und durch Drücken der Taste Nächster oder vorheriger Titel wird die Frequenz automatisch geändert.

- Um einer der unteren sechs Tasten eine eingestellte Frequenz zuzuweisen, halten Sie die ausgewählte Programmtaste gedrückt.
- Jedem UKW-Band (FM1, FM2, FM3, AM1, AM2) kann ein separater Satz gespeicherter Radiosender zugewiesen werden.
- Um den Wellenbereich zu wechseln, drücken Sie die Taste Wellenbereich ändern. Bei jedem Drücken wird auf einen anderen Wellenbereich umgeschaltet.

Wiedergabe von einer MikroSD Karte oder USB Speicher

Wenn Sie einen USB Speicher (z. B. ein Flash-Laufwerk) oder eine MikroSD-Karte anschließen (die Karte rastet im Sockel ein, stecken Sie diese so ein, dass die Stifte zum Display zeigen), wechselt das Radio automatisch in den richtigen Modus. Wenn dies nicht geschieht, schalten Sie den Modus manuell mit der Taste MODUS um.

- Die Taste Wellenbereich ändern drücken und halten, um Informationen über den wiedergegebenen Titel anzuzeigen. Drücken Sie die Taste Wellenbereich ändern und verwenden dann den Regler, um zum ausgewählten Titel zu wechseln.
- Drücken Sie die Taste Pause, um den Titel anzuhalten oder fortzusetzen.
- Drücken Sie die Taste INT Modus, um diesen zu aktivieren. In diesem Modus werden die ersten 10 Sekunden jedes Titels abgespielt.
- Drücken Sie die Taste Wiederholen, um den Wiederholungsmodus zu ändern: Wiederholen eines einzelnen Titels (RPT ONE), Wiederholen von Titel aus einem Ordner (RPT FOL), Wiederholen aller Titel (RPT ALL). Wenn auf dem Display die Meldung RPT angezeigt wird, ist einer der ersten beiden Modi aktiv (der standardmäßige Wiederholungsmodus wiederholt alle Titel und wird nicht durch eine Meldung RPT angezeigt).
- Drücken Sie die Taste Zufällige Wiedergabe, um den Zufallswiedergabemodus zu aktivieren oder zu deaktivieren. Wenn Sie den Modus einschalten, erscheint die Meldung RDM auf dem Display.

Wiedergabe von AUX

1. Verbinden Sie den 3,5 mm Stecker des externen Gerätes mit dem AUX Eingang.
2. Ändern Sie den Modus zu AUX IN durch drücken der Taste MODUS.
3. Benutzen Sie das externe Gerät um die Musikwiedergabe zu steuern.

Bluetooth Wiedergabe

1. Drücken Sie die Taste MODUS, um den Wiedergabemodus auf BT LINK zu ändern. Auf dem Display erscheint die Meldung "BT OFF", die anzeigt, dass das Radio zum Koppeln bereit ist.
2. Schalten Sie Bluetooth auf Ihrem Telefon ein und suchen nach Geräten in der Nähe. Verbinden Sie sich mit dem CAR BT. Nach einer Weile erscheint die Meldung "BT LINK" auf dem Display und zeigt damit an, dass die Verbindung hergestellt wurde.
3. Sie können die vom Telefon abgespielte Musik im Radio steuern. Starten Sie den Musikplayer auf Ihrem Telefon. Vom Radio aus können Sie mit den Tasten zum vorherigen und nächsten Titel blättern und die Wiedergabe mit der Taste Pause anhalten und fortsetzen. Die Bluetooth Musikwiedergabe und -Steuerung kann nur im Modus BT LINK erfolgen.
4. Wenn Ihr Telefon mit dem Radio verbunden ist, wird auch die Anrufverwaltungsfunktion aktiviert. Bei einem eingehenden Anruf stoppt die Musik und auf dem Display wird eine Telefonnummer angezeigt. Um den Anruf anzunehmen, drücken Sie die Taste Anruf annehmen. Um den Anruf zu beenden oder abzulehnen, drücken Sie die Taste Anruf beenden.
5. Wenn Ihr Telefon mit dem Radio gekoppelt ist, schalten Sie einfach Bluetooth auf Ihrem Telefon ein und stellen sicher, dass Ihr Telefon eine Verbindung zum Radio herstellt. Das Radio muss nicht in den Modus BT LINK geschaltet werden. Wenn die Verbindung hergestellt ist, erscheint die Meldung "BT LINK" im Radio und die Musik im ausgewählten Modus wird fortgesetzt.

TECHNISCHE DATEN**HAUPTMERKMALE**

- Größe: 1 DIN
- Unterstützte Formate:
- Audio: MP3, WMA, OGG, FLAC
- Video: MP4, AVI, WMA
- Bilder: JPG, PNG
- Equalizer: Pop/Rock/Classic/Jazz/User
- Mikrofon: Ja
- Entfernungsskala: Ja
- Tastenbeleuchtung: RGB

TECHNISCHE DATEN

- Maximale Leistung: 4 x 25 W
- S/N Verhältnis: 45 dB
- Kanaltrennung: 43 dB
- Spannung: 10,8 - 14,4 V
- Montagetiefe: 12 cm
- Unterstützte Dateiformate: MP3, WMA

RADIO TUNER

- UKW Frequenzbereich: 87,5 - 108 MHz
- UKW Stationsspeicher: 18
- LKW Stationsspeicher: 12
- RDS: Ja (AF/TA/PTY)
- Frequenzsuche: automatisch / manuell
- Stereo-Trennung: 43 dB

ANSCHLÜSSE

- USB Steckplätze (Wiedergabe)
- MikroSD Steckplatz
- AUX: 3,5 mm
- Ausgang
- Antenneneingang
- ISO Kabelbaum buchse

IM SET

- Hauptgerät
- ISO Stecker
- Halbtasche
- Montagezubehör

Hiermit erklärt die Firma Lechpol Electronics Leszek Sp.k. dass sich das Gerät autoradio KM2012 im Einklang mit den Bestimmungen der Richtlinie 2014/53/UE befindet.

Komplette Konformitätserklärung zum herunterladen auf www.lechpol.pl.



Deutsch
Korrekte Entsorgung dieses Produkts
(Elektromüll)



(Anzuwenden in den Ländern der Europäischen Union und anderen europäischen Ländern mit einem separaten Sammelsystem) Die Kennzeichnung auf dem Produkt bzw. auf der dazugehörigen Literatur gibt an, dass es nach seiner Lebensdauer nicht zusammen mit dem normalen Haushaltsmüll entsorgt werden darf. Entsorgen Sie dieses Gerät bitte getrennt von anderen Abfällen, um der Umwelt bzw. der menschlichen Gesundheit nicht durch unkontrollierte Müllbeseitigung zu schaden. Recyceln Sie das Gerät, um die nachhaltige Wiederverwertung von stofflichen Ressourcen zu fördern. Private Nutzer sollten den Händler, bei dem das Produkt gekauft wurde, oder die zuständigen Behörden kontaktieren, um in Erfahrung zu bringen, wie sie das Gerät auf umweltfreundliche Weise recyceln können. Gewerbliche Nutzer sollten sich an Ihren Lieferanten wenden und die Bedingungen des Kaufvertrags konsultieren. Dieses Produkt darf nicht zusammen mit anderem Gewerbemüll entsorgt werden.

Hergestellt in China für Lechpol Electronics Leszek Sp.k., ul. Garwolińska 1, 08-400 Miętne.

SAFETY INSTRUCTIONS

Installation precautions

- This unit is designed to operate on 10,8 – 14,4 V DC power supply. If your vehicle does not have this system, a voltage inverter is required. The device also requires connecting to negative of the car.
- Choose the mounting location where the unit will not interfere with the normal driving function of the driver. Install the unit where it does not get in the driver's way and cannot injure the passenger if there is a sudden stop. DO NOT install the unit or any cable in a location where:
 - it may obstruct the steering wheel and gearshift lever operations,
 - it may obstruct the operation of safety devices such as air bags
 - it may obstruct visibility
 - there is not enough ventilation provided
- Avoid installing the unit where it would be subject to high temperature, such as from direct sunlight, hot air, or a heater, or where it would be subject to dust, dirt or excessive vibration. Do not expose this equipment to rain or moisture nor use near strong magnetic fields. Do not handle this appliance with wet hands.
- Make sure all the connections are executed in a proper manner. Reversed connection will cause short circuit and damage.
- Before finally installing the unit, connect the wiring temporarily and make sure it is all connected up properly and the unit and the system work properly.
- If the fuse blows, check the power connection and replace the fuse with one of the same specified rating. If the fuse blows frequently, consult an authorized service point for check-up/repair.
- To prevent short circuits, cover the terminals of the UNUSED leads with insulating tape.
- Make sure that the ignition is off before connecting the device.

- Make sure to connect the yellow and red power supply cables after all other cables are already connected.
- The heat sink becomes hot after use. Be careful not to touch it when removing this unit.
- At the time of installation, be sure to fix all wires (wires both from this unit and from the car itself) in a way that any wires cannot come into contact with heat sinks on the rear and side of the unit.
- Installation illustrations show a typical installation. However, you should make adjustments corresponding to your specific car. If you have any questions or require information regarding installation kits, consult your car dealer.
- If you are not sure how to install this unit correctly, have it installed by a qualified technician. Producer does not claim liability of incorrect mounting/installation nor for inappropriate handling and use disregarding this user's manual.
- When mounting the unit, be sure to use the screws provided, as instructed. If other screws are used, parts could become loose or damaged. Use only the parts included with the unit to ensure proper installation. The use of unauthorized parts can cause malfunctions.
- When tightening screws or bolts, be careful not to pinch any connection cord.
- Make sure not to block the ventilation outlets.
- DO NOT connect the speaker leads of the power cord to the car battery; otherwise, the unit will be seriously damaged.
- BEFORE connecting the speaker leads, check the speaker wiring in your car.
 - Do not remove the housing/disassemble the device. The device has no user-serviceable parts inside.
- In case of damage, contact an authorized service point for check-up/repair.
- If the vehicle has been parked for a long time in hot or cold environment, wait until the temperature in the vehicle becomes normal before operating the unit.

Safety precautions

- DO NOT operate this device while driving, as this may lead to a traffic accident.
- Stop the car before performing any operations! Do not perform any activities that may distract from cautious driving, such as managing playlist.
- Do not raise the volume level too much, as this will block outside sounds, making driving dangerous.
- Clean with soft, slightly damp cloth only.
- When inserting battery, please note the correct polarity.
- If the remote is not used for an extended period of time, remove the battery to prevent possible damage from battery leakage.

Hearing safety

- Listen at a moderate volume. Sound can be deceiving. Over time your hearing “comfort level” adapts to higher volumes of sound. So after prolonged listening, what sounds “normal” can actually be loud and harmful to your hearing. To guard against this, set your volume to a safe level before your hearing adapts and leave it there.
- Listen for reasonable periods of time:
 - Prolonged exposure to sound, even at normally “safe” levels, can also cause hearing lose.
 - Be sure to use your equipment reasonably and take appropriate breaks.

Notes on external memory

- Do not store memory drive inside the vehicle where it will be exposed to direct sunlight, high temperatures, high humidity or corrosive substances.
- Make sure the connected USB drive does not obstruct unhindered vehicle driving.
- Memory drive may not function properly in extremely high/low temperature environments.

- The producer does not guarantee capability with every external memory.
- Files protected against copying (copyright protection) may not be played.
- In some cases, start of the playback may be delayed, but does not constitute of any malfunction or damage.
- Producer does not claim any liability for any data loss.
- Do not unplug external memory while playback. Change the sound source before disconnecting the memory drive from this device.

PRODUCT DESCRIPTION

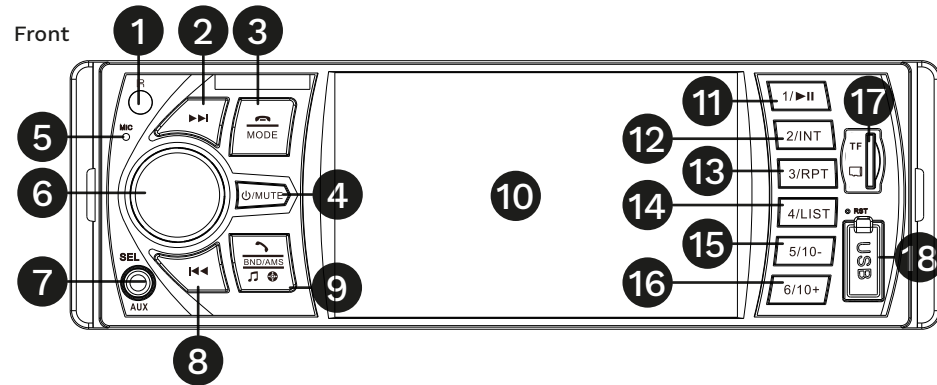

1. IR LED
2. Next track button
3. Mode change/end call button
4. Power/mute button
5. Microphone
6. Volume/options knob
7. AUX input
8. Previous track button
9. Band change/pick up call/AMS button

10. Display
11. First program/pause button
12. Second program/track list button
13. Third program/repeat button
14. Fourth program/random playback button
15. Fifth program button/-10 button
16. Sixth program button/+10 button
17. MicroSD card slot
18. USB playback socket

Back

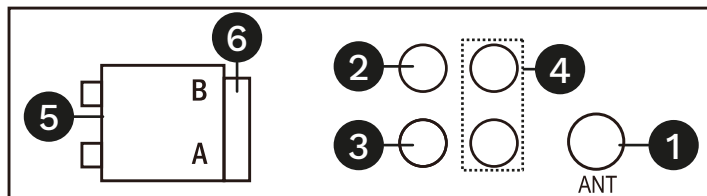

1. Antenna input
2. Video output
3. Reversing camera input

4. RCA outputs
5. ISO wiring socket
6. Fuse

Remote control

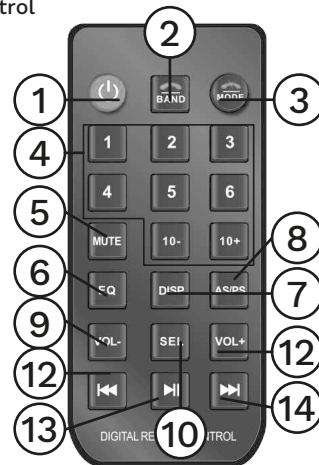

1. Power button
2. Band change/pick up call button
3. Mode change /end call button
4. Program/function buttons
5. Mute sound
6. Graphic equalizer
7. Clock button
8. Automatic scanning of radio stations
9. Volume down
10. Settings button
11. Volume up
12. Previous track
13. Play/pause
14. Next track

CONNECTION

- Connect the radio plug from the car to the ISO socket of the radio (adapters for different car models are sold separately).

Socket B

1. Rear right speaker +
2. Rear right speaker -
3. Front right speaker +
4. Front right speaker -
5. Front left speaker +
6. Front left speaker -
7. Rear left speaker +
8. Rear left speaker -

Socket A

1. Unused
2. Unused
3. Unused
4. Power B+ - 12 V power supply
5. Audio antenna B+ - antenna power
6. Unused
7. ACC +12V - 12 V after ignition
8. GROUND - grounding

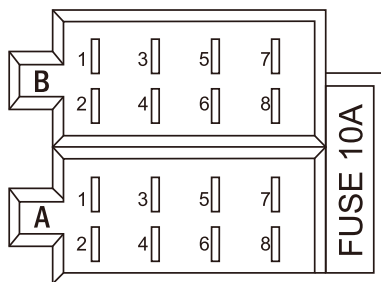

OPERATION

- Press the power button to turn the radio on. Press and hold the power button to turn the radio off.
- Press the MODE button to change the playback mode.
- Press the adjustment knob to open the settings. Use the knob to change the settings.

Setting the clock

1. Turn on the radio.
2. Press and hold the volume knob to open the main menu. Use the volume knob to scroll to the far right and select Settings. Press the volume knob to enter Settings.
3. Use the next and previous track buttons to scroll to the time settings.
4. Use the volume knob to set the time.

Radio

- Radio is the default mode when you first turn it on.
- To automatically search for radio stations, press and hold the AMS button.
- To change the frequency automatically, press the previous or next song button. The frequency change will begin. Press one of the buttons again to stop the frequency change.
- To set the frequency manually, press and hold the next or previous song button. The message "HAND" will appear on the display. Use the next and previous track buttons to set the frequency. After 3 seconds of inactivity, the radio will display the "AUTO" message, and pressing the next or previous song button will automatically change the frequency.
- To assign a set frequency to one of the lower six buttons, press and hold the selected program button.
- A separate set of saved radio stations can be assigned to each FM band (FM1, FM2, FM3, AM1, AM2).

- To change the band, press the BAND button. Each press will switch to another band.

Playing from a microSD card or USB drive

When you connect a USB drive (e.g. a flash drive) or a microSD card (the card locks in the socket, insert it with pins facing the display), the radio will automatically switch to the correct mode. If this does not happen, switch the mode manually using the MODE button.

- Press and hold the BAND button to display information about the song being played. Press the BAND button, then use the rotary knob to skip to the selected song.
- Press the pause button to pause or resume the song.
- Press the INT mode button to activate it. In this mode, the songs will play for the first 10 seconds.
- Press the repeat button to change the repeating mode: repeating a single song (RPT ONE), repeating songs from a folder (RPT DIR), repeating all songs (RPT ALL). If there is an RPT message on the display, one of the first two modes is active (the default repetition mode is repeating all songs and is not indicated by an RPT message).
- Press the random play button to enable or disable random play mode. When you turn on the mode, an RDM message will appear on the display.

Playing from AUX

1. Connect the 3.5 mm plug of the external device to the AUX socket.
2. Change the mode to AUX IN using the MODE button.
3. Use the external device to control the playback of the music.

Bluetooth playback

1. Press the MODE button to change the playing mode to BT. A "BT OFF" message will appear on the display, indicating that the radio is ready for pairing.
2. Turn on Bluetooth on your phone and search for nearby devices. Connect to the CAR BT. After a while, the message "BT LINK" will appear on the display, indicating that the

connection has been established.

3. You can control the music played from the phone on the radio. Start the music player on your phone. From the radio you can scroll through songs using the previous and next track buttons, and pause and resume playback using the pause button. Bluetooth music control can only be done in BT LINK mode.
4. When your phone is connected with the radio, the call management function is also activated. When you have an incoming call, the music will stop and a phone number will appear on the display. To answer, press the pick up call button. To end or reject the call, press the end call button.
5. If your phone is paired with the radio, simply turn on Bluetooth on your phone and make sure that your phone connects to the radio. The radio does not need to be switched to BT LINK mode. When the connection is established, the message "BT LINK" will appear on the radio, and the music in the selected mode will continue.

SPECIFICATION**MAIN FEATURES**

- Size: 1 DIN
- Supported formats
- Audio: MP3, WMA, OGG, FLAC
- Video: MP4, AVI, WMA
- Picture: JPG, PNG
- Equalizer: Pop/Rock/Classic/Jazz/User
- Microphone: Yes
- Parking lines: Yes
- Keys backlight: 7 colors

TECHNICAL PARAMETERS

- Maximum power: 4 x 25 W
- S/N ratio: 45 dB
- Channel separation: 43 dB
- Voltage: 10.8 - 14.4 V
- Mounting depth: 12 cm
- Supported file formats: MP3, WMA

RADIO TUNER

- FM frequency range: 87,5 - 108 MHz
- FM preset memory: 18
- AM preset memory: 12
- RDS: yes
- Frequency search: automatic / manual
- Stereo separation: 43 dB

INPUTS/OUTPUTS

- USB port (playback)
- microSD port
- AUX: 3,5 mm
- RCA output
- Reversing camera input
- Antenna input
- ISO harness socket

IN SET

- Main unit
- ISO plug
- Halfsleeve
- Mounting accessories

Radio	Frequency	Max. output power
Bluetooth	2400 - 2450 MHz	4,2 dBm

Lechpol Electronics Leszek Sp.k. hereby declares that radio KM2012 is consistent with directive 2014/53/UE. Full text of the EU Declaration of Conformity is available at following Internet address: www.lechpol.pl.



English
Correct Disposal of This Product
(Waste Electrical & Electronic Equipment)



(Applicable in the European Union and other European countries with separate collection systems) This marking shown on the product or its literature, indicates that it should not be disposed with other household wastes at the end of its working life. To prevent possible harm to the environment or human health from uncontrolled waste disposal, please separate this from other types of wastes and recycle it responsibly to promote the sustainable reuse of material resources. Household users should contact either the retailer where they purchased this product, or their local government office, for details of where and how they can take this item for environmentally safe recycling. Business users should contact their supplier and check the terms and conditions of the purchase contract. This product should not be mixed with other commercial wastes for disposal.

Made in China for Lechpol Electronics Leszek Sp.k., ul. Garwolińska 1, 08-400 Miętne.

KWESTIE BEZPIECZEŃSTWA

- NIE NALEŻY obsługiwać tego urządzenia podczas prowadzenia pojazdu, gdyż stwarza to ryzyko kolizji drogowej. Kierowca nie powinien skupiać swojej uwagi na informacjach wyświetlanych na ekranie urządzenia podczas jazdy.
- Przed obsługą urządzenia należy zatrzymać pojazd w bezpiecznym miejscu! Podczas prowadzenia pojazdu, nie należy wykonywać żadnych czynności, które rozpraszają uwagę kierowcy, np. zarządzanie listą odtwarzania.
- Nie należy ustawiać poziomu głośności na zbyt wysokim poziomie. Takie działanie zagłusza dźwięki dobiegające z zewnątrz i tym samym stwarza ryzyko kolizji drogowej.
- Urządzenie należy czyścić jedynie za pomocą miękkiej, lekko wilgotnej ściereczki.
- Przy instalacji baterii należy zwrócić uwagę na poprawną polaryzację.
- Jeżeli pilot nie będzie używany przez dłuższy czas, należy wyjąć z niego baterię.

OPIS PRODUKTU

Przód

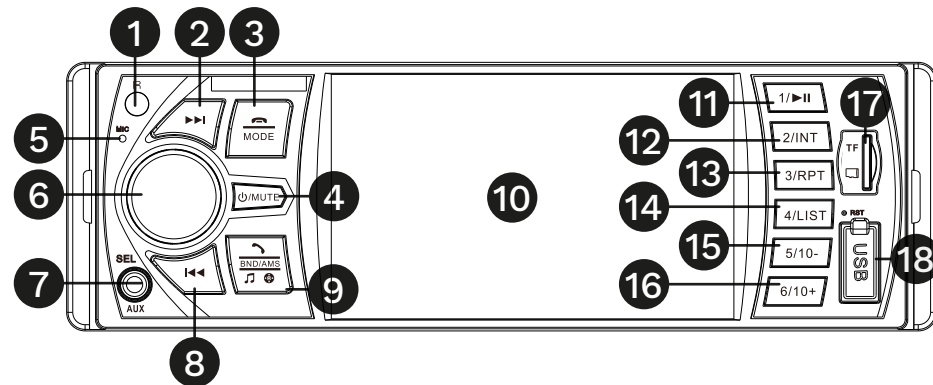

1. Dioda IR pilota
2. Następny utwór
3. Przycisk trybu/zakończenia połączenia
4. Przycisk zasilania/wyciszenia
5. Mikrofon
6. Pokrętło regulacji głośności/zmiany opcji
7. Gniazdo AUX
8. Poprzedni utwór
9. Przycisk zmiany pasma/odbierania połączenia/AMS
10. Wyświetlacz
11. Przycisk pierwszego programu/odtworzenia/pauzy
12. Przycisk drugiego programu/trybu INT
13. Przycisk trzeciego programu/powtarzania
14. Przycisk czwartego programu/listy utworów
15. Przycisk piątego programu/-10
16. Przycisk szóstego programu/+10
17. Gniazdo karty microSD
18. Gniazdo odtwarzania USB

Tył

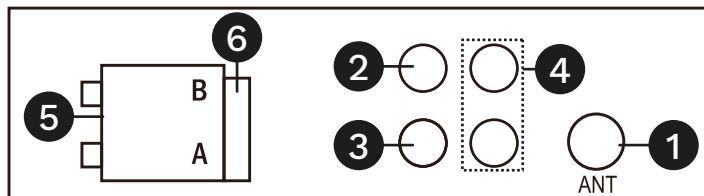

1. Gniazdo antenowe
2. Wyjście wideo
3. Wejście kamery cofania
4. Gniazdo RCA
5. Gniazdo samochodowe
6. Bezpiecznik

Pilot

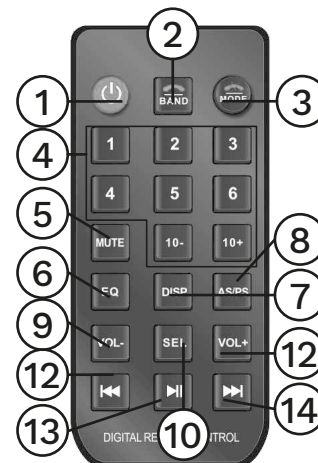

1. Przycisk zasilania/
2. Zmiana pasma/odbieranie połączeń
3. Zmiana trybu odtwarzania/zakończenie
4. Przyciski programów/funkcji
5. Wyciszenie dźwięku
6. Korektor graficzny
7. Przycisk zegara
8. Automatyczne skanowanie stacji radiowych (należy nacisnąć i przytrzymać)
9. Zmniejszenie głośności
10. Menu ustawień
11. Zwiększenie głośności
12. Poprzedni utwór
13. Odtwarzanie/pauza
14. Następny utwór

PODŁĄCZENIE

- Należy podłączyć wtyk radiowy z samochodu do gniazda ISO radia (przejściówki do różnych modeli samochodów są sprzedawane oddzielnie).

Gniazdo B

1. Tylny głośnik prawy +
2. Tylny głośnik prawy -
3. Przedni głośnik prawy +
4. Przedni głośnik prawy -
5. Przedni głośnik lewy +
6. Przedni głośnik lewy -
7. Tylny głośnik lewy +
8. Tylny głośnik lewy -

Gniazdo A

1. Nieużywany
2. Nieużywany
3. Nieużywany
4. Power B+ - zasilanie stałe 12 V
5. Audio antenna B+ - zasilanie anteny
6. Nieużywany
7. ACC +12V - 12 V po zapłonie
8. GROUND - uziemienie

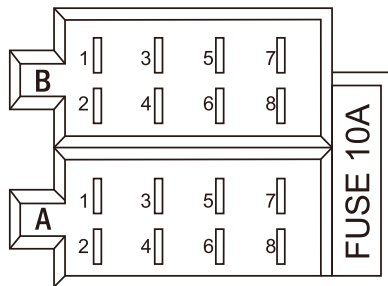

OBSŁUGA

- Nacisnąć przycisk zasilania aby włączyć lub radio. Nacisnąć i przytrzymać przycisk zasilania aby wyłączyć radio.
- Nacisnąć przycisk MODE, aby zmienić tryb odtwarzania.
- Nacisnąć i przytrzymać pokrętło głośności aby otworzyć menu główne. Użyć pokrętła aby zmieniać opcje.

Ustawianie zegara

1. Włączyć radio.
2. Nacisnąć i przytrzymać pokrętło głośności aby otworzyć menu główne. Użyć pokrętła aby przejść do menu ustawień SETUP.
3. Użyć przycisków przewijania utworów, aby przejść do opcji ustawień zegara. Użyć pokrętła głośności do ustawienia godziny.

Radio

- Radio jest domyślnym trybem po pierwszym włączeniu.
- Aby automatycznie wyszukać stacje radiowe należy nacisnąć i przytrzymać przycisk AMS.
- Aby zmienić częstotliwość automatycznie należy nacisnąć przycisk poprzedniego lub następnego utworu. Rozpocznie się zmiana częstotliwości. Nacisnąć ponownie jeden z przycisków, aby zatrzymać zmianę częstotliwości.
- Aby ustawić częstotliwość ręcznie należy nacisnąć i przytrzymać przycisk następnego lub poprzedniego utworu. Na wyświetlaczu pojawi się komunikat „HAND”. Należy użyć przycisków następnego i poprzedniego utworu do ustawiania częstotliwości. Po 3 sekundach bezczynności radio wyświetli komunikat „AUTO”, a naciśnięcie przycisku następnego lub poprzedniego utworu spowoduje automatyczną zmianę częstotliwości.
- Aby przypisać ustawioną częstotliwość do jednego z sześciu dolnych przycisków, należy

nacisnąć i przytrzymać wybrany przycisk programu.

- Do każdego pasma FM (FM1, FM2, FM3, AM1, AM2, AM1, AM2) można przypisać osobny zestaw zapisanych stacji radiowych.
- Aby zmienić pasmo należy nacisnąć przycisk BAND. Każde naciśnięcie przełączy na kolejne pasmo.

Odtwarzanie z karty microSD lub dysku USB

Po podłączeniu dysku USB (np. pendrive'a) lub karty microSD (karta zatrzaskuje się w gnieździe, należy ją wkładać pinami w stronę wyświetlacza), radio automatycznie przełączy na odpowiedni tryb. Jeżeli się tak nie stanie, należy przełączyć ręcznie tryb przy pomocy przycisku MODE.

- Nacisnąć i przytrzymać przycisk BAND, aby wyświetlić informacje o odtwarzanym utworze. Nacisnąć przycisk BAND, a następnie użyć pokrętła aby przewinąć do wybranego utworu.
- Nacisnąć przycisk pauzy, aby zatrzymać lub wznowić odtwarzanie utworu.
- Nacisnąć przycisk odtwarzania w trybie INT, aby go aktywować. W tym trybie utwory będą odtwarzane przez pierwsze 10 sekund.
- Nacisnąć przycisk powtarzania, aby zmienić tryb powtarzania: powtarzanie pojedynczego utworu (RPT ONE), powtarzanie utworów z folderu (RPT FOL), powtarzanie wszystkich utworów (RPT ALL). Jeżeli na wyświetlaczu jest komunikat RPT, jeden z dwóch pierwszych trybów jest aktywny (domyślnym trybem powtarzania jest powtarzanie wszystkich utworów i nie jest sygnalizowany komunikatem RPT).
- Nacisnąć przycisk odtwarzania losowego, aby włączyć lub wyłączyć tryb odtwarzania losowego. Po włączeniu trybu, na wyświetlaczu pojawi się komunikat RDM.

Odtwarzanie przez AUX

1. Podłączyć wtyczkę 3,5 mm urządzenia zewnętrznego do gniazda AUX.
2. Zmienić tryb na AUX IN przy pomocy przycisku MODE.
3. Sterowanie odtwarzaniem odbywa się na urządzeniu zewnętrznym.

Odtwarzanie przez Bluetooth

1. Nacisnąć przycisk trybu, aby zmienić tryb odtwarzania na BT. Na wyświetlaczu pojawi się komunikat „BT OFF” oznaczający, że radio jest gotowe do parowania.
2. Włączyć Bluetooth na telefonie i wyszukać urządzenia w pobliżu. Połączyć z urządzeniem CAR BT. Po chwili na wyświetlaczu pojawi się komunikat „BT LINK”, oznaczający że połączenie zostało nawiązane.
3. Z poziomu radia można sterować odtwarzaną muzyką z telefonu. Należy uruchomić odtwarzacz muzyki na telefonie. Z poziomu radia można przewijać utwory przyciskami poprzedniego i następnego utworu, oraz pauzować i wznowiać odtwarzanie przy pomocy przycisku pauzy. Odtwarzanie i sterowanie muzyką Bluetooth może odbywać się tylko w trybie BT LINK.
4. Podczas połączenia Bluetooth z telefonem zostaje również aktywowana funkcja zarządzania połączeniami. W przypadku połączenia przychodzącego muzyka jest zatrzymywana, a na wyświetlaczu pojawi się numer telefonu. Aby odebrać, należy nacisnąć przycisk odbierania połączenia. Aby zakończyć lub odrzucić połączenie należy nacisnąć przycisk zakończenia połączenia.
5. Jeżeli telefon jest sparowany z radiem, wystarczy włączyć Bluetooth w telefonie i upewnić się, że telefon łączy się z radiem. Radio nie musi być przełączone do trybu BT LINK. Po nawiązaniu połączenia na radiu pojawi się komunikat „BT LINK”, a muzyka w wybranym trybie będzie kontynuowana.

SPECYFIKACJA**GŁÓWNE CECHY**

- Rozmiar: 1 DIN
- Obsługiwane formaty
- Audio: MP3, WMA, OGG, FLAC
- Wideo: MP4, AVI, WMA
- Obrazy: JPG, PNG
- Equalizer: Pop/Rock/Classic/Jazz/User
- Mikrofon: Tak
- Linie pomocnicze parkowania: tak
- Kolor podświetlenia klawiszy: RGB

PARAMETRY TECHNICZNE

- Moc maksymalna: 4 x 25 W
- Stosunek S/N: 45 dB
- Separacja kanałów: 43 dB
- Zasilanie: 10.8 - 14.4 V
- Głębokość montażu: 12 cm
- Obsługiwane formaty plików: MP3, WMA

TUNER RADIOWY

- Zakres częstotliwości FM: 87,5 - 108 MHz
- Pamięć kanałów FM: 18
- Pamięć kanałów AM: 12
- RDS: Tak (AF/TA/PTY)

- Wyszukiwanie częstotliwości: automatyczne / manualne
- Separacja stereo: 43 dB

WEJŚCIA/WYJŚCIA

- Port USB (odtwarzanie)
- Gniazdo karty microSD
- Wejście AUX: Jack 3,5 mm
- Wyjście RCA
- Gniazdo kamery cofania
- Wejście antenowe
- Gniazdo kostki ISO

W ZESTAWIE

- Jednostka główna
- Kość zasilająca
- Półkieszeń
- Akcesoria do montażu

Radio	Częstotliwość	Maks. moc wyjściowa
Bluetooth	2400 - 2450 MHz	4,2 dBm

Lechpol Electronics Leszek Sp.k. niniejszym oświadcza, że radio samochodowe KM2012 jest zgodne z dyrektywą 2014/53/UE. Pełny tekst deklaracji zgodności UE jest dostępny pod następującym adresem internetowym: www.lechpol.pl.



Polska
Prawidłowe usuwanie produktu
(zużyty sprzęt elektryczny i elektroniczny)



Oznaczenie przekreślonego kosza umieszczone na produkcie lub w odnoszących się do niego tekstach wskazuje, że po upływie okresu użytkowania nie należy usuwać go z innymi odpadami pochodzącymi z gospodarstw domowych. Aby uniknąć szkodliwego wpływu na środowisko naturalne i zdrowie ludzi wskutek niekontrolowanego usuwania odpadów, prosimy o oddzielenie produktu od innego typu odpadów oraz odpowiedzialny recykling w celu promowania ponownego użycia zasobów materialnych, jako stałej praktyki. W celu uzyskania informacji na temat miejsca i sposobu bezpiecznego dla środowiska recyklingu tego produktu użytkownicy w gospodarstwach domowych powinni skontaktować się z punktem sprzedaży detalicznej, w którym dokonali zakupu produktu, lub z organem władz lokalnych. Użytkownicy w firmach powinni skontaktować się ze swoim dostawcą i sprawdzić warunki umowy zakupu. Produktu nie należy usuwać razem z innymi odpadami komunalnymi. Taki sprzęt podlega selektywnej zbiórce i recyklingowi. Zawarte w nim szkodliwe substancje mogą powodować zanieczyszczenie środowiska i stanowić zagrożenie dla życia i zdrowia ludzi.

Wyprodukowano w CHRL dla Lechpol Electronics Leszek Sp.k., ul. Garwolińska 1, 08-400 Miętno.

INSTRUCȚIUNI PRIVIND SIGURNAȚA

Măsuri de precauție privind instalarea

- Această unitate este proiectată să funcționeze cu o sursă de alimentare de 10,8 – 14,4 V DC. Dacă vehiculul dumneavoastră nu are acest sistem, este necesar un invertor de tensiune. Dispozitivul necesită și conectarea la șasiul mașinii (la polaritatea ”-”).
- Alegeți locul de montare în care unitatea nu va interfera cu funcția normală de conducere a șoferului. Instalați unitatea într-un loc unde nu îl împiedică pe șofer și nu poate răni pasagerul dacă are loc o oprire bruscă. NU instalați unitatea sau orice cablu într-un loc în care:
 - Poate împiedica operarea volanului și a schimbătorului de viteze,
 - Poate împiedica funcționarea dispozitivelor de siguranță precum airbag-urile,
 - Poate obstrucționa vizibilitatea,
 - Nu este asigurată suficientă ventilație.
- Evitați instalarea unității în locuri unde ar fi supusă la temperaturi ridicate, cum ar fi lumina directă a soarelui, aer cald sau un încălzitor, sau unde ar putea fi supusă prafului, murdăriei sau vibrațiilor excesive. Nu expuneți acest echipament la ploaie sau umezeală și nu îl utilizați în apropierea câmpurilor magnetice puternice. NU manipulați acest aparat cu mâinile ude.
- Asigurați-vă că toate conexiunile sunt executate corect. Conexiunea inversă va cauza scurtcircuitare și deteriorare.
- Înainte de a instala definitiv unitatea, conectați temporar cablurile și asigurați-vă că toate sunt conectate corect și că unitatea și sistemul funcționează corect.
- Dacă siguranța se arde, verificați conexiunea de alimentare și înlocuiți siguranța cu una cu aceeași valoare specificată. Dacă siguranța se arde frecvent, consultați un service autorizat pentru verificare/reparație.
- Pentru a preveni scurtcircuitarea, acoperiți bornele circuitelor NEUTILIZATE cu bandă izolatoare.
- Asigurați-vă că contactul este oprit înainte de a conecta dispozitivul.

- Asigurați-vă că conectați cablurile de alimentare galben și roșu după ce toate celelalte cabluri sunt deja conectate.
- Radiatorul devine fierbinte după utilizare. Aveți grijă să nu îl atingeți când scoateți această unitate.
- În momentul instalării, asigurați-vă că fixați toate firele (atât firele de la această unitate, cât și cele de la mașină) astfel încât firele să nu intre în contact cu radiatoarele din spatele și lateralul mașinii.
- Ilustrațiile de instalare arată o instalare atipică. Cu toate acestea, ar trebui să faceți reglări corespunzătoare mașinii dumneavoastră. Dacă aveți întrebări sau aveți nevoie de informații cu privire la kit-urile de instalare, consultați dealer-ul auto.
- Dacă nu sunteți sigur cum să instalați corect această unitate, solicitați instalarea acesteia de către un tehnician calificat. Producătorul nu își asumă răspunderea pentru montarea/instalarea incorectă și nici pentru manipularea și utilizarea inadecvată, fără a ține cont de acest manual de utilizare.
- Când montați unitatea, asigurați-vă că utilizați șuruburile furnizate, conform instrucțiunilor. Dacă sunt folosite alte șuruburi, piesele se pot slăbi sau deteriora. Utilizați doar piesele incluse în pachetul unității pentru a asigura o instalare corectă. Utilizarea pieselor neautorizate poate cauza defecțiuni.
- Când strângeți șuruburile sau bolțurile, aveți grijă să nu prindeți niciun cablu de conectare.
- Asigurați-vă că nu blocați orificiile de ventilație.
- NU conectați cablurile de difuzoare ale cablului de alimentare la bateria mașinii; în caz contrar, unitatea va fi grav deteriorată.
- ÎNAINTE de a conecta cablurile difuzoarelor, verificați cablajul difuzorului de mașină.
 - Nu scoateți carcasa/dezasamblați dispozitivul. Dispozitivul nu are piese în interior care pot fi reparate de utilizator.
- În caz de deteriorare, contactați un service autorizat pentru verificare/reparații.
- Dacă vehiculul a fost parcat o perioadă lungă de timp într-un mediu cald sau rece, așteptați până când temperatura din vehicul devine normală înainte de a utiliza unitatea.

Instrucțiuni privind siguranța

- NU utilizați acest dispozitiv în timp ce conduceți, deoarece aceasta poate duce la un accident de circulație.
- Opriți mașina înainte de a efectua orice operațiune! Nu efectuați activități care vă pot distra atenția de la conducerea prudentă, cum ar fi gestionarea listelor de redare.
- Nu ridicați prea mult nivelul volumului, deoarece acest lucru va bloca sunetele din exterior, făcând condusul periculos.
- Curățați doar cu un material textil moale, ușor umezit.
- Când introduceți bateria, vă rugăm să respectați polaritatea corectă.
- Dacă telecomanda nu este utilizată o perioadă lungă de timp, scoateți bateria pentru a preveni posibilele deteriorări din cauza scurgerii bateriei.

Siguranța auditivă

- Ascultați la un volum moderat. Sunetul poate fi înșelător. În timp, "nivelul de confort" auditiv se adaptează la volume mai mari de sunet. Deci, după o ascultare prelungită, ceea ce sună "normal" poate fi de fapt tare și dăunător auzului. Pentru a evita acest lucru, setați volumul la un nivel sigur înainte ca auzul să se adapteze și lăsați-l acolo.
- Ascultați pentru perioade rezonabile de timp:
 - Expunerea prelungită la sunet, chiar și la niveluri în mod normal "sigure", poate provoca, de asemenea, pierderea auzului.
 - Asigurați-vă că utilizați echipamentul în mod rezonabil și luați pauzele adecvate.

Note despre memoria externă

- Nu depozitați unitatea de memorie în interiorul vehiculului unde va fi expus la lumina directă a soarelui, temperaturi ridicate, umiditate ridicată sau substanțe corozive.
- Asigurați-vă că unitatea USB conectată nu împiedică conducerea liberă a vehiculului.
- Este posibil ca unitatea de memorie să nu funcționeze corect în medii cu temperatură extrem de ridicată/joasă.

- Producătorul nu garantează compatibilitatea cu orice memorie externă.
- Este posibil ca fișierele protejate împotriva copierii (protecție prin drepturi de autor) să nu fie redade.
- În unele cazuri, începerea redării poate fi întârziată, dar nu constituie nicio defecțiune sau deteriorare.
- Producătorul nu își asumă nicio răspundere pentru orice pierdere de date.
- Nu deconectați memoria externă în timpul redării. Schimbați sursa de sunet înainte de a deconecta unitatea de memorie de la acest dispozitiv.

DESCRIEREA PRODUSULUI

Partea din față

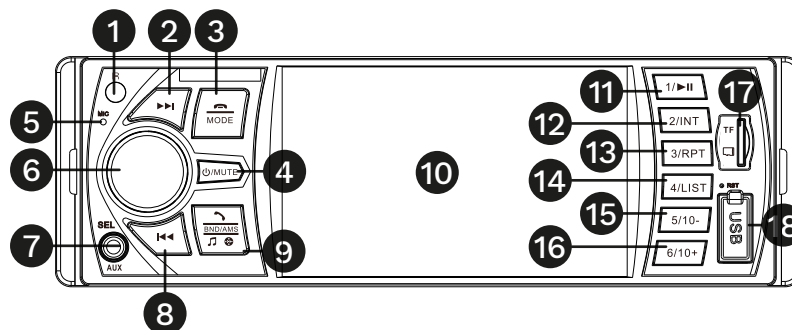

- | | |
|--|--|
| 1. LED IR | 10. Afișaj |
| 2. Buton melodia următoare | 11. Buton primul program/pauză |
| 3. Buton de schimbare a modului/terminare apel | 12. Buton al doilea program/listă de melodii |
| 4. Buton pornire/mute | 13. Buton al treilea program/repetare |
| 5. Microfon | 14. Buton al patrulea program/redare aleatorie |
| 6. Buton volum/opțiuni | 15. Buton al cincilea program/-10 |
| 7. Intrare AUX | 16. Buton al șaselea program/+10 |
| 8. Buton melodia anterioară | 17. Slot card microSD |
| 9. Buton schimbare bandă/preluare apel/AMS | 18. Mufă redare USB |

Partea din spate

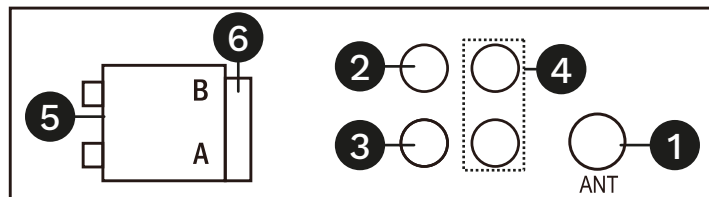

- | | |
|-----------------------------|---------------------|
| 1. Intrare antenă | 4. Ieșiri RCA |
| 2. Ieșire video | 5. Mufă cablare ISO |
| 3. Intrare cameră marșarier | 6. Siguranță |

Telecomandă

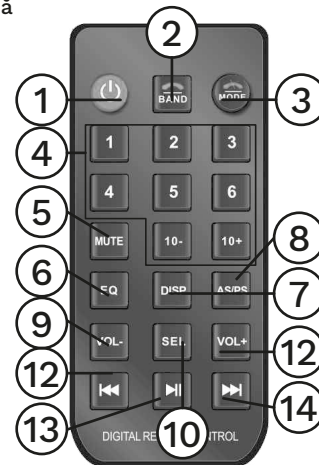

- | |
|--|
| 1. Buton pornire |
| 2. Buton schimbare bandă/preluare apel |
| 3. Buton schimbare mod/terminare apel |
| 4. Butoane program/funcții |
| 5. Dezactivare sunet |
| 6. Egalizator grafic |
| 7. Buton ceas |
| 8. Scanarea automată a posturilor de radio |
| 9. Reducere volum |
| 10. Buton setări |
| 11. Creștere volum |
| 12. Piesa anterioară |
| 13. Redare/pauză |
| 14. Piesa următoare |

CONEXIUNE

- Conectați mufa radio de la mașină la mufa ISO a radioului (adaptoarele pentru diferite modele de mașini sunt vândute separat).

Mufa B

1. Difuzor spate dreapta +
2. Difuzor spate dreapta -
3. Difuzor față dreapta +
4. Difuzor față dreapta -
5. Difuzor față stânga +
6. Difuzor față stânga -
7. Difuzor spate stânga +
8. Difuzor spate stânga -

Mufa A

1. Nefolosit
2. Nefolosit
3. Nefolosit
4. Alimentare B+ - alimentare 12 V
5. Antenă audio B+ - putere antenă
6. Nefolosit
7. ACC +12V — 12 V după pornire
8. GROUND - împământare

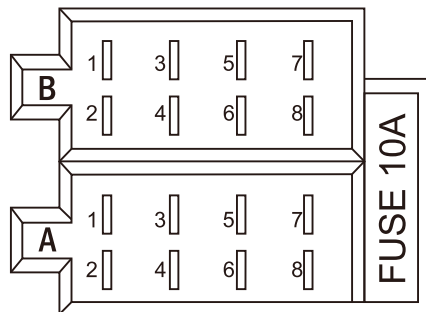

FUNȚIONARE

- Apăsați butonul de pornire pentru a porni radioul. Apăsați și mențineți apăsat butonul de pornire pentru a opri radioul.
- Apăsați butonul MODE pentru a schimba modul de redare.
- Apăsați butonul de reglare pentru a deschide setările. Utilizați butonul pentru a modifica setările.

Setarea ceasului

1. Porniți radioul.
2. Apăsați și mențineți apăsat butonul de volum pentru a deschide meniul principal. Folosiți butonul de volum pentru a derula la extrema dreaptă și selectați Setări. Apăsați butonul de volum pentru a intra în Setări.
3. Utilizați butoanele următor și anterior pentru a derula la setările de timp.
4. Folosiți butonul de volum pentru a seta ora.

Radio

- Radioul este modul implicit când porniți pentru prima dată.
- Pentru a căuta automat posturi radio, apăsați și mențineți apăsat butonul AMS.
- Pentru a schimba automat frecvența, apăsați butonul pentru melodia anterioară sau următoare. Schimbarea frecvenței va începe. Apăsați din nou unul dintre butoane pentru a opri schimbarea frecvenței.
- Pentru a seta manual frecvența, apăsați și mențineți apăsat butonul melodiei următoare sau anterioară. Mesajul "HAND" va apărea pe afișaj. Utilizați butoanele următoare sau anterioară pentru a selecta frecvența. După 3 secunde de inactivitate, radioul va afișa mesajul "AUTO", iar apăsarea butonului melodiei următoare sau anterioară va schimba automat frecvența.

- Pentru a atribui o frecvență setată unuia dintre cele șase butoane inferioare, apăsați și mențineți apăsat butonul de program selectat.
- Un set separat de posturi de radio salvate poate fi alocat fiecărei benzi FM (FM1, FM2, FM3, AM1, AM2).
- Pentru a schimba banda, apăsați butonul BAND. Fiecare apăsare va comuta la altă bandă.

Redare de pe un card microSD sau o unitate USB

Când conectați o unitate USB (de exemplu, o unitate flash) sau un card microSD (cardul se blochează în mufă, introduceți-l cu pinii îndreptați spre afișaj), radioul va comuta automat în modul corect. Dacă acest lucru nu se întâmplă, comutați manual modul folosind butonul MODE.

- Apăsați și țineți apăsat butonul BAND pentru a afișa informații despre melodia redată. Apăsați butonul BAND, apoi utilizați butonul rotativ pentru a trece la melodia selectată.
- Apăsați butonul pauză pentru a întrerupe sau a relua melodia.
- Apăsați butonul INT pentru a-l activa. În acest mod, melodiile vor fi redade primele 10 secunde.
- Apăsați butonul de repetare pentru a schimba modul de repetare: repetarea unei singure melodii (RPT ONE), repetarea melodiilor dintr-un fișier (RPT DIR), repetarea tuturor melodiilor (RPT ALL). Dacă există un mesaj RPT pe afișaj, unul dintre primele două moduri este activ (modul de repetare implicite repetă toate melodiile și nu este indicat de un mesaj RPT).
- Apăsați butonul de redare aleatorie pentru a activa sau dezactiva modul de redare aleatorie. Când activați modul, pe afișaj va apărea un mesaj RDM.

Redare de la AUX

1. Conectați mufa de 3,5 mm a dispozitivului extern la mufa AUX.
2. Modificați modul la AUX IN folosind butonul MODE.
3. Utilizați dispozitivul extern pentru a controla redarea muzicii.

Redare Bluetooth

1. Apăsați butonul MODE pentru a schimba modul de redare la BT. Un mesaj "BT OFF" va apărea pe afișaj, indicând faptul că radioul este pregătit pentru asociere.
2. Activați Bluetooth pe telefon și căutați dispozitive din apropiere. Conectați-vă la CAR BT. După un timp, pe afișaj va apărea mesajul "BT LINK", indicând faptul că a fost stabilită conexiunea.
3. Puteți controla muzica redată de pe telefon la dispozitiv. Porniți player-ul de pe telefon. De pe dispozitiv puteți parcurge melodiile utilizând butoanele melodie anterioară și următoare și puteți întrerupe și relua redarea folosind butonul de pauză. Redare și controlul muzicii prin Bluetooth se pot face doar în modul BT LINK.
4. Când telefonul este conectat la radio, este activată și funcția de gestionare a apelurilor. Când primiți un apel, muzica se va opri și un număr de telefon va apărea pe afișaj. Pentru a răspunde, apăsați butonul de preluare a apelului. Pentru a încheia sau respinge apelul, apăsați butonul de terminare a apelului.
5. Dacă telefonul dumneavoastră este asociat cu radioul, pur și simplu porniți Bluetooth pe telefon și asigurați-vă că telefonul se conectează la radio. Radioul nu trebuie să fie comutat în modul NT LINK. Când conexiunea este stabilită, mesajul "BT LINK" va apărea pe radio, iar muzica în modul selectat va continua.

SPECIFICAȚII

CARACTERISTICI PRINCIPALE

- Dimensiune: 1 DIN
- Formate acceptate
- Audio: MP3, WMA, OGG, FLAC
- Video: MP4, AVI, WMA
- Imagine: JPG, PNG
- Egalizator: Pop/Rock/Classic/Jazz/User de utilizator
- Microfon: Da
- Intrare linie auxiliară: Da
- Lumină de fundal pentru taste: RGB

PARAMETRII FIZICI

- Putere maximă: 4 x 25 W
- Raport S/N: 45 dB
- Separare canale: 43 dB
- Tensiune: 10.8 - 14.4 V
- Adâncime de montare: 13 cm
- Formate fișiere acceptate: MP3, WMA

TUNER RADIO

- Domeniu frecvență FM: 87,5 – 108 Mhz
- Memorare posturi FM: 18
- Memorare posturi AM: 12
- RDS: Da (AF/TA/PTY)
- Căutare frecvență: automată / manuală

- Separare stereo: 43 dB

INTRĂRI/IEȘIRI

- Port USB (redare)
- Port microSD
- AUX: 3,5 mm
- Ieșire RCS
- Intrare antenă
- Mufă ISO

SETUL INCLUDE

- Unitate principală
- Mufă ISO
- Cadru montaj
- Accesorii de montaj

Compania Lechpol Electronics Leszek Sp.k. declară prin prezenta că radio auto KM2012 este în conformitate cu Directiva 2014/53/UE.

Textul integral al Declarației de Conformitate UE este disponibil la următoarea adresă: www.lechpol.pl.



Romania
Reciclarea corectă a acestui produs
(reziduuri provenind din aparatura electrică și electronică)



Marcajele de pe acest produs sau menționate în instrucțiunile sale de folosire indică faptul că produsul nu trebuie aruncat împreună cu alte reziduuri din gospodărie atunci când nu mai este în stare de funcționare. Pentru a preveni posibile efecte daunatoare asupra mediului înconjurător sau a sănătății oamenilor datorate evacuării necontrolate a reziduurilor, vă rugăm să separați acest produs de alte tipuri de reziduuri și să-l reciclați în mod responsabil pentru a promova re folosirea resurselor materiale. Utilizatorii casnici sunt rugați să ia legătura fie cu distribuitorul de la care au achiziționat acest produs, fie cu autoritățile locale, pentru a primi informații cu privire la locul și modul în care pot depozita acest produs în vederea reciclării sale ecologice. Utilizatorii instituționali sunt rugați să ia legătura cu furnizorul și să verifice condițiile stipulate în contractul de vânzare. Acest produs nu trebuie amestecat cu alte reziduuri de natură comercială.

Distribuit de Lechpol Electronic SRL, Republicii nr. 5, Resita, CS, ROMANIA.



Krüger&Matz is a registered trademark