

reesa®

Water filtration pitcher

TSA0103

Bedienungsanleitung

DE

Owner's manual

EN

Εγχειρίδιο χρήσης

GR

Instrukcja obsługi

PL

Manual de utilizare

RO

Návod na použitie

SK

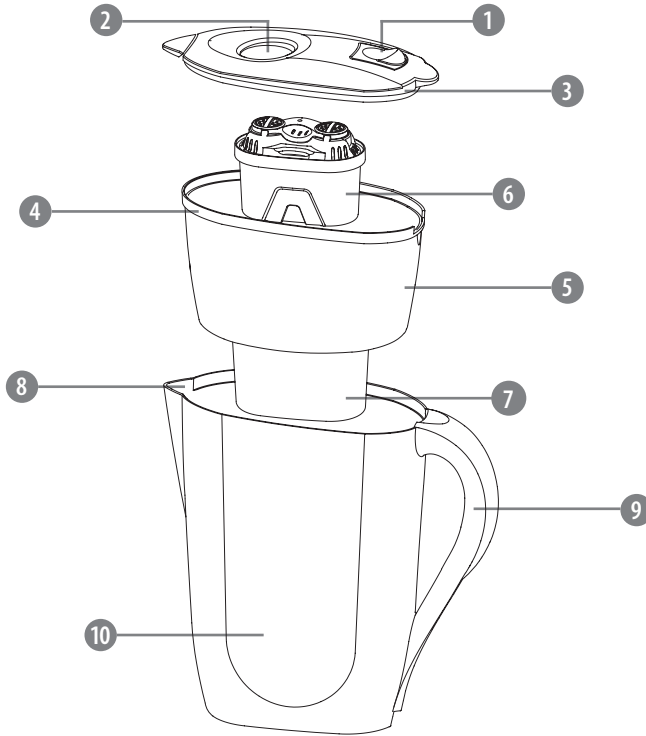

	DE	EN	GR	PL	RO	SK
1	Gleitende Filterwechselanzeige	Filter exchange indicator slider	Ολισθητήρας ένδειξης αλλαγής φίλτρου	Wysuwany wskaźnik wymiany filtra	Glisorul indicatorului pentru schimbarea filtrului	Výsuvný indikátor výmeny filtra
2	Wassereinlass	Water inlet	Εισαγωγή νερού	Wlew wody	Orificiu introducere apă	Plniaci otvor
3	Deckel	Lid	Καπάκι	Pokrywa	Capac	Veko
4	Trichter	Funnel	Χωνί	Lejek	Pâlnie	Lievik
5	Leitungswasserbehälter	Tap water container	Δοχείο νερού βρύσης	Zbiornik wody nieprzefiltrowanej	Recipient pentru apa de la robinet	Nádržka neprefiltrovanej vody
6	Filter	Filter	Φίλτρο	Filtr	Filtru	Filter
7	Filterraum	Filter space	Χώρος φίλτρου	Miejsce na filtr	Spațiu pentru filtru	Miesto pre filter
8	Wasserausguss	Water outlet	Έξοδος νερού	Wylew wody	Ieșire apă	Výtok vody
9	Griff	Handle	Χερούλι	Rączka	Mâner	Rukoväť
10	Krug	Pitcher	Κανάτα	Dzbanek	Cană	Kanvica

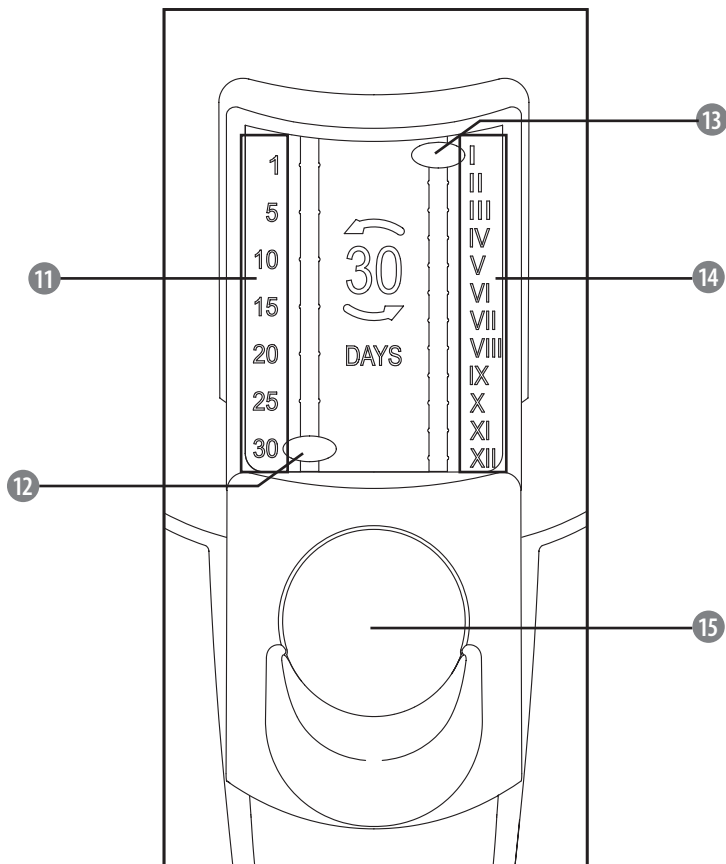

	DE	EN	GR	PL	RO	SK
11	Tageszähler	Days count	Μετρητής ημερών	Dni	Numărătoare zile	Dni
12	Tagesanzeige	Day indicator	Ένδειξη ημέρας	Wskaźnik dnia	Indicator zi	Ukazovateľ dňa
13	Monatsanzeige	Month indicator	Ένδειξη μήνα	Wskaźnik miesiąca	Indicator lună	Ukazovateľ mesiaca
14	Monatszähler	Months count	Μετρητής μηνών	Miesiące	Numărătoare luni	Mesiace
15	Schiebegriff der Filterwechselanzeige	Filter exchange indicator slider handle	Χερούλι ολισθητήρα ένδειξης αλλαγής φίλτρου	Rączka wysuwanego wskaźnika wymiany filtra	Măner indicator schimbare filtru	Rukovät' výsuvného indikátora výmeny filtra

Danke für den Kauf des TEESA Gerätes. Bitte lesen Sie diese Bedienungsanleitung sorgfältig durch und bewahren diese auf für späteres Nachschlagen. Der Hersteller übernimmt keine Verantwortung für Schäden, die durch unsachgemäße Handhabung und Verwendung des Produktes verursacht wurden.

SICHERHEITSANLEITUNGEN

Lesen Sie diese Bedienungsanleitung sorgfältig, auch wenn Sie mit dem Gerät vertraut sind. Bewahren Sie diese auf für späteres Nachschlagen.

- Lagern Sie das Gerät auf einer ebenen, stabilen Oberfläche.
- Dieser Krug ist ausschließlich für private und nicht für kommerzielle Zwecke bestimmt.
- Bewahren Sie den Krug außerhalb der Reichweite von Kindern auf. Lassen Sie Kinder nicht unbeaufsichtigt mit dem Krug.
- Versuchen Sie nicht, das Gerät selbst zu reparieren, nur autorisiertes und qualifiziertes Personal darf diesen Krug reparieren.
- Halten Sie den Krug von Hitze, direkter Sonneneinstrahlung, scharfen Kanten und dergleichen fern. Stellen Sie den Krug niemals in eine Mikrowelle oder einen anderen Ofen. Stellen Sie den Krug nicht in die Nähe von Gas- oder Elektroherden. Verwenden Sie den Krug nicht in der Nähe von explosiven und / oder entzündlichen Dämpfen.
- Verwenden Sie nur Originalzubehör!
- Der Krug ist nur für den Gebrauch in geschlossenen Räumen bestimmt.
- Verwenden Sie den Krug nur für den vorgesehenen Zweck.
- Verwenden Sie zum Befüllen des Geräts nur kaltes Wasser. Verwenden Sie kein Wasser mit einer Temperatur unter 1°C oder über 35°C, da dies einen eigenartigen Geruch erzeugt.
- Das Produkt filtert nur Leitungswasser. Es kann sich blockieren, beim filtrieren von anderen Flüssigkeiten.
- Es wird empfohlen, das filtrierte Wasser so schnell wie möglich zu verwenden, da sich Bakterien ohne Chlor im gereinigten Wasser leicht vermehren können. Gefiltertes Wasser nicht länger bei Raumtemperatur lagern. Gefiltertes Wasser sollte nicht länger als 48 Stunden im Kühlschrank aufbewahrt werden. Stellen Sie den Krug nicht in den Gefrierschrank!
- Überfüllen Sie nicht den Krug.
- WICHTIG: Dieses Produkt ist kein medizinisches Gerät. Es ist NICHT für die Herstellung von Trinkwasser geeignet (z.B. kann es nicht zum Filtern von verunreinigtem Wasser in Trinkwasser verwendet werden). Bitte beachten Sie, dass für bestimmte Personengruppen, z.B. Personen mit eingeschränktem Immunsystem und zur Zubereitung von Babynahrung sollte Wasser, auch das durch den Krug gefilterte Wasser, vor dem Verzehr gekocht werden. Kontaktieren Sie Ihren Arzt, wenn Sie Fragen oder Zweifel haben.
- Lagern Sie die Filter in der Originalverpackung an einem kühlen, trockenen Ort.
- Waschen Sie den Krug, den Trichter und den Deckel vor dem ersten Gebrauch in lauwarmem Wasser mit einer milden Seife

BEDIENUNG

Vor der Inbetriebnahme, stellen Sie sicher dass sich ein Filter im Krug befindet. Wenn nicht, befolgen Sie die Schritte im unteren *Abschnitt Filter* wechseln.

Filter wechseln

Der Filter sollte spätestens nach 60 Tagen oder nach 200 l gefiltertem Wasser gewechselt werden. Je nach Frequenz und Wasserqualität kann die Filterwechselzeit abweichen. Der Hersteller schlägt vor, die Filter spätestens nach dem oben angegebenen Zeitraum / Wasserverbrauch zu wechseln.

1. Entfernen Sie den verwendeten Filter, falls vorhanden.
2. Entnehmen Sie einen neuen Filter aus den Verpackungsbeuteln.
3. Weichen Sie den Filter etwa 12 Minuten vollständig in Wasser ein. Dann waschen Sie ihn 2-3 Mal unter fließendem Wasser (das Wasser kann schwarz werden, dies ist es ein normales Phänomen).
4. Setzen Sie den Filter in den Filterraum. Setzen Sie den Trichter in den Krug ein. Legen Sie den Deckel auf.
5. Gleiten Sie den Wassereinlassdeckel zur heraus und füllen Wasser ein. Warten Sie, bis es gefiltert ist. Das gefilterte Wasser ausgießen. Wiederholen Sie den Vorgang.

HINWEIS: Trinken Sie nicht die ersten 2-mal gefiltertes Wasser!

6. Setzen Sie die Filterwechselanzeige gemäß den Schritten im unteren Abschnitt *Benutzen der Filterwechselanzeige* zurück, damit diese den Tag und Monat des nächsten Filterwechsels anzeigt.
7. Der Krug ist gebrauchsfertig. Die Wassereinlassabdeckung herauschieben und Wasser einfüllen. Warten Sie, bis das Wasser gefiltert ist.einfüllen. Warten Sie, bis das Wasser gefiltert ist.

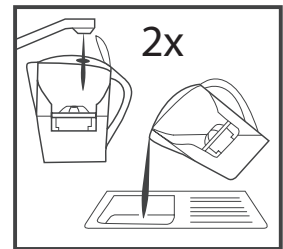
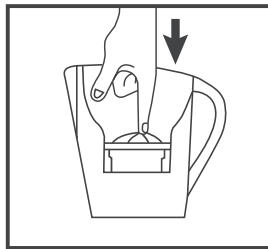
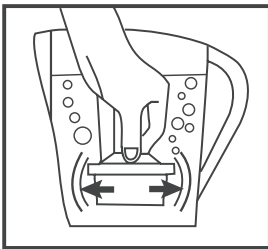

HINWEISE:

- Um zu verhindern, dass Leitungswasser und gefiltertes Wasser vermischt werden, gießen Sie kein gefiltertes Wasser aus, wenn das Leitungswasser nicht vollständig gefiltert wurde.
- Wenn Kohlenstoffpartikel freigesetzt werden, die sich auf dem Krug oder im gefilterten Wasser als schwarze Punkte befinden, entfernen Sie den Filter und spülen den Trichter aus. Spülen Sie den Filter gründlich aus, bis die schwarzen Flecken verschwinden und setzen den Filter wieder an seinen Platz ein.

Benutzen der Filterwechselanzeige

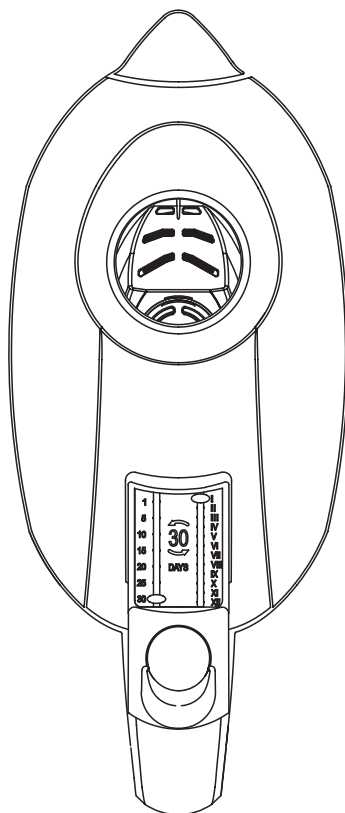

Die Anzeige auf dem Deckel des Kruges weist den Benutzer, auf die Benutzungszeit des Filters hin und erinnert ihn daran, diesen rechtzeitig zu wechseln. Setzen Sie die Anzeige zurück nachdem ein neuer Filter eingesetzt wurde.

1. Ziehen Sie am Anzeigegriff um die Anzeige herauszuziehen.
2. Die linke Seite zeigt den Tageszähler. Setzen Sie die Markierung auf den Tag des nächsten Filterwechsels.
3. Die rechte Seite zeigt den Monatszähler. Setzen Sie die Markierung auf den Monat des nächsten Filterwechsels.

REINIGUNG UND WARTUNG

- Halten Sie das Produkt sauber. Reinigen Sie den Krug regelmäßig.
- Vor dem ersten Gebrauch oder Wechsel des erschöpften Filters den Krug, den Trichter und den Deckel mit einem weichen, feuchten Tuch und milder Seifenlauge reinigen und gründlich mit lauwarmem Wasser abspülen.
- Reinigen Sie den Krug, den Deckel und den Trichter regelmäßig mit einem weichen, leicht feuchten Tuch. Gut ausspülen.
- Verwenden Sie niemals chemische Mittel, um dieses Gerät zu reinigen. Verwenden Sie keine Scheuermittel oder Scheuerschwämme.
- Produkt nicht zur Reinigung in der Spülmaschine geeignet.

TECHNISCHE DATEN

- Gesamtkapazität: 2,6 l
- Gefilterte Wasserkapazität: 1,4 l
- Filterwechselanzeiger: manuell
- Einlassabdeckung: gleitend
- Material: ABS + AS
- BPA frei: Ja
- Set beinhaltet: 1 Filter

DE



Deutsch
Korrekte Entsorgung dieses Produkts
(Elektromüll)



(Anzuwenden in den Ländern der Europäischen Union und anderen europäischen Ländern mit einem separaten Sammelsystem) Die Kennzeichnung auf dem Produkt bzw. auf der dazugehörigen Literatur gibt an, dass es nach seiner Lebensdauer nicht zusammen mit dem normalen Haushaltsmüll entsorgt werden darf. Entsorgen Sie dieses Gerät bitte getrennt von anderen Abfällen, um der Umwelt bzw. der menschlichen Gesundheit nicht durch unkontrollierte Müllbeseitigung zu schaden. Recyceln Sie das Gerät, um die nachhaltige Wiederverwertung von stofflichen Ressourcen zu fördern. Private Nutzer sollten den Händler, bei dem das Produkt gekauft wurde, oder die zuständigen Behörden kontaktieren, um in Erfahrung zu bringen, wie sie das Gerät auf umweltfreundliche Weise recyceln können. Gewerbliche Nutzer sollten sich an Ihren Lieferanten wenden und die Bedingungen des Verkaufsvertrags konsultieren. Dieses Produkt darf nicht zusammen mit anderem Gewerbemüll entsorgt werden.

Hergestellt in China für Lechpol Electronics Leszek Sp.k., ul. Garwolińska 1, 08-400 Miętne.

Thank you for purchasing TEESA appliance. Please read this operation instruction carefully before use, and keep it for future use. Producer does not take responsibility for damages caused by inappropriate handling and use of the product.

SAFETY INSTRUCTIONS

Read this instruction manual carefully, even if you are familiar with the appliance. Keep the manual for future reference.

- Store the device on flat, stable surface.
- This pitcher is intended exclusively for private and not for commercial use.
- Keep the pitcher out of the reach of children. Do not leave children unsupervised with the pitcher.
- Do not attempt to repair the device yourself, only authorized and qualified personnel may repair this pitcher.
- Keep the pitcher away from heat, direct sunlight, sharp edges and the like. Never place the pitcher inside a microwave or any other type of oven. Do not place the pitcher near oven and gas or electric cookers. Do not use the pitcher in the vicinity of explosive and/or flammable fumes.
- Use only original accessories!
- The pitcher is for indoor use only.
- Use the pitcher only for its intended purpose.
- Use only cold water when filling the device. Do not use water with temperature lower than 1°C or higher than 35°C, as it will generate peculiar smell.
- The product filtrates tap-water only. It may be blocked if filtrates other liquid.
- It is suggested to use the filtrated water as soon as possible, as bacteria will easily reproduce in purifier water without chlorine. Do not store filtered water at room temperature for longer period of time. Filtered water should be stored in the refrigerator no longer than 48 hours. Do not place pitcher in freezer!
- Do not overfill the pitcher.
- **IMPORTANT:** This product is not a medical device. It is NOT suitable for the production of potable water (e.g. it cannot be used to filter contaminated water into potable). Please note, for certain groups of people, e.g. persons with limited immune defense and for the preparation of baby food, water, even the water filtered through the pitcher, should be boiled prior to consumption. Contact your doctor in case of any questions or doubts.
- Store filters in their original wrapping in a cool, dry place.
- Wash the pitcher, funnel, and the lid in lukewarm water with mild soap before first use.

OPERATION

Before operation, make sure the pitcher has a filter installed. If not, follow the steps in *Filter replacement* section below.

Filter replacement

The filter should be replaced no later than after 60 days of use or after 200 l water is filtrated. According to using frequency and water quality, the filter replacement time may vary. Producer suggests exchanging the filters no later than after period / water usage indicated above.

1. Remove used filter if present.
2. Take out filter from packing bags.
3. Soak filter in water completely for about 12 minutes. Then wash it 2-3 times under faucet (the water may become black, it is normal phenomenon).
4. Put filter into filter space. Place funnel into the pitcher. Place the lid on.
5. Slide out the water inlet cover and pour in water. Wait until it's filtrated. Pour out the filtered water. Repeat the process.

NOTE: Do not drink the first 2 times of filtered water!

6. Reset the filter exchange indicator for it to show the day and month of the next filter replacement according to steps in *Filter exchange indicator use* section below.
7. The pitcher is ready to use. Slide out the water inlet cover and pour in water. Wait until the water is filtered.

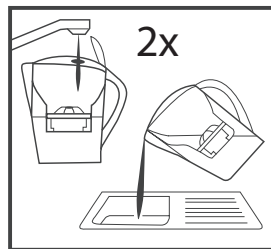
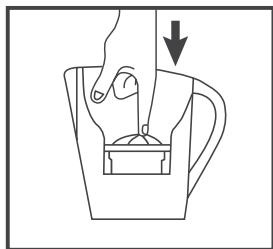
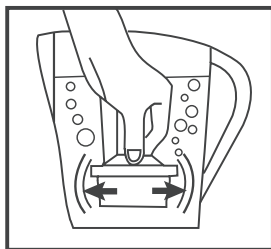

HINTS:

- To prevent tap water and filtered water from being mixed, please do not pour out filtered water when tap water has not been filtrated completely.
- If the carbon particles are released, present on the pitcher or in the filtered water as black bits, remove the filter and rinse the funnel. Thoroughly rinse the filter until black bits disappear, and place the filter back into its place.

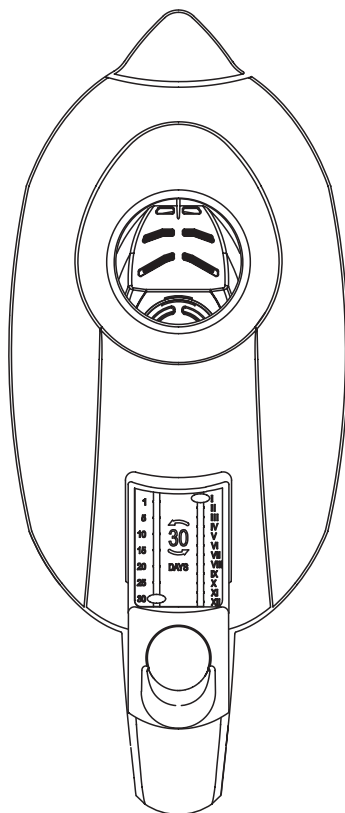
Filter exchange indicator use

The indicator on the lid of pitcher helps user to remember the using time of filter and remind of replacing it in time. Reset the indicator after a new filter has been inserted or replaced:

1. Pull the indicator's handle to slide out the indicator.
2. Left hand side shows days count. Set the pin to the day of the next filter replacement.
3. Right hand side shows months count. Set the pin to the month of the next filter replacement.

CLEANING AND MAINTENANCE

- Keep the product clean. Clean the pitcher regularly.
- Prior to the first use or change of the exhausted filter clean the pitcher, the funnel and the lid with soft, damp cloth and mild soapy water and rinse thoroughly with lukewarm water.
- Clean the pitcher, lid and funnel periodically with a soft, slightly damp cloth. Rinse well.
- Never use chemical agents to clean this device. Do not use abrasive cleaners nor scrubbing sponges.
- Product not suitable for cleaning in a dishwasher.

SPECIFICATION

- Total capacity: 2,6 l
- Filtered water capacity: 1,4 l
- Filter exchange indicator: manual
- Inlet cover: slide
- Material: ABS + AS
- BPA free: yes
- Set includes: 1 filter



English
Correct Disposal of This Product
(Waste Electrical & Electronic Equipment)



(Applicable in the European Union and other European countries with separate collection systems)
 This marking shown on the product or its literature, indicates that it should not be disposed with other household wastes at the end of its working life. To prevent possible harm to the environment or human health from uncontrolled waste disposal, please separate this from other types of wastes and recycle it responsibly to promote the sustainable reuse of material resources. Household users should contact either the retailer where they purchased this product, or their local government office, for details of where and how they can take this item for environmentally safe recycling. Business users should contact their supplier and check the terms and conditions of the purchase contract. This product should not be mixed with other commercial wastes for disposal.

Σας ευχαριστούμε για την αγορά της συσκευής TEESA. Διαβάστε προσεκτικά αυτές τις οδηγίες χρήσης πριν τη χρήση και φυλάξτε τις για μελλοντική χρήση. Ο παραγωγός δεν αναλαμβάνει την ευθύνη για ζημιές που προκλήθηκαν από ακατάλληλο χειρισμό και χρήση του προϊόντος.

ΟΔΗΓΙΕΣ ΑΣΦΑΛΕΙΑΣ

Διαβάστε αυτό το εγχειρίδιο οδηγιών προσεκτικά, ακόμα και αν είστε εξοικειωμένοι με τη συσκευή. Διατηρήστε το εγχειρίδιο για μελλοντική αναφορά.

- Αποθηκεύστε τη συσκευή σε επίπεδη, σταθερή επιφάνεια.
- Αυτή η κανάτα προορίζεται αποκλειστικά για ιδιωτική και όχι για εμπορική χρήση.
- Κρατήστε την κανάτα μακριά από παιδιά. Μην αφήνετε τα παιδιά χωρίς επιτήρηση με την κανάτα.
- Μην επιχειρήσετε να επισκευάσετε μόνοι σας τη συσκευή, μόνο εξουσιοδοτημένο και εξειδικευμένο προσωπικό μπορεί να επισκευάσει αυτή την κανάτα. Σημαντικό: η ένδειξη μπαταρίας δεν αντικαθίσταται. Μην προσπαθήσετε να την αντικαταστήσετε μόνοι σας!
- Κρατήστε την κανάτα μακριά από τη θερμότητα, το άμεσο ηλιακό φως, τις αιχμηρές άκρες και τα παρόμοια. Μην τοποθετείτε ποτέ την κανάτα μέσα σε φούρνο μικροκυμάτων ή σε οποιοδήποτε άλλο τύπο φούρνου. Μην τοποθετείτε την κανάτα κοντά στον φούρνο και τα αέρια ή τις ηλεκτρικές κουζίνες. Μην χρησιμοποιείτε την κανάτα κοντά σε εκρηκτικούς και / ή εύφλεκτους καπνούς.
- Χρησιμοποιείτε μόνο αυθεντικά αξεσουάρ!
- Η κανάτα προορίζεται μόνο για χρήση σε εσωτερικούς χώρους.
- Χρησιμοποιείτε την κανάτα μόνο για τον προορισμό της.
- Χρησιμοποιείτε μόνο κρύο νερό κατά την πλήρωση της συσκευής. Μην χρησιμοποιείτε νερό με θερμοκρασία μικρότερη από 1 ° C ή μεγαλύτερη από 35 ° C, καθώς δημιουργεί ιδιαίτερη οσμή.
- Το προϊόν φιλτράρει μόνο το νερό της βρύσης. Μπορεί να μπλοκαριστεί εάν φιλτράρει άλλο υγρό.
- Συνιστάται η χρήση του φιλτραρισμένου νερού το συντομότερο δυνατόν, καθώς τα βακτήρια θα αναπαράγονται εύκολα στο φιλτραρισμένο νερό χωρίς χλώριο. Μην αποθηκεύετε το φιλτραρισμένο νερό σε θερμοκρασία δωματίου για μεγαλύτερο χρονικό διάστημα. Το φιλτραρισμένο νερό πρέπει να φυλάσσεται στο ψυγείο το πολύ 48 ώρες. Μην τοποθετείτε την κανάτα στην κατάψυξη!
- Μην γεμίζετε υπερβολικά την κανάτα.
- ΣΗΜΑΝΤΙΚΟ: Αυτό το προϊόν δεν είναι ιατρική συσκευή. Δεν είναι κατάλληλο για την παραγωγή πόσιμου νερού (π.χ. δεν μπορεί να χρησιμοποιηθεί για να φιλτράρει το μολυσμένο νερό σε πόσιμο νερό). Σημειώστε, για ορισμένες ομάδες ανθρώπων, π.χ. τα άτομα με περιορισμένη ανοσολογική άμυνα και για την παρασκευή παιδικής τροφής, το νερό, ακόμη και το νερό που φιλτράρεται μέσα από την κανάτα, πρέπει να βράσουν πριν την κατανάλωση. Επικοινωνήστε με το γιατρό σας σε περίπτωση οποιωνδήποτε ερωτήσεων ή αμφιβολιών.
- Φυλάσσετε τα φίλτρα στην αρχική τους συσκευασία σε δροσερό, ξηρό μέρος.
- Πλύνετε την κανάτα, τη χοάνη και το καπάκι σε χλιαρό νερό με ήπιο σαπούνι πριν την πρώτη χρήση.

ΛΕΙΤΟΥΡΓΙΑ

Πριν από τη λειτουργία, βεβαιωθείτε ότι έχει εγκατασταθεί φίλτρο. Εάν όχι, ακολουθήστε τα βήματα στην ενότητα Αντικατάσταση φίλτρου παρακάτω.

Αντικατάσταση φίλτρου

Το φίλτρο πρέπει να αντικατασταθεί το αργότερο μετά από 60 ημέρες χρήσης ή αφού φιλτραριστούν 200 λίτρα νερού. Ανάλογα με τη συχνότητα και την ποιότητα του νερού, ο χρόνος αντικατάστασης του φίλτρου ενδέχεται να διαφέρει. Ο παραγωγός προτείνει την αλλαγή των φίλτρων το αργότερο μετά από την περίοδο χρήσης / χρήσης νερού που αναφέρεται παραπάνω.

1. Αφαιρέστε το χρησιμοποιημένο φίλτρο εάν υπάρχει.
2. Βγάλτε ένα νέο φίλτρο από τις σακούλες συσκευασίας.
3. Βυθίστε το φίλτρο σε νερό εντελώς για περίπου 12 λεπτά. Στη συνέχεια, πλένετε 2-3 φορές κάτω από τη βρύση (το νερό μπορεί να γίνει μαύρο, είναι φυσιολογικό φαινόμενο).
4. Τοποθετήστε το φίλτρο στο χώρο φίλτρου. Τοποθετήστε τη χοάνη στην κανάτα. Τοποθετήστε το καπάκι.
5. Ανασηκώστε το κάλυμμα της εισόδου νερού και ρίξτε στο νερό. Περιμένετε έως ότου φιλτραριστεί. Ρίξτε έξω το φιλτραρισμένο νερό. Επαναλάβετε τη διαδικασία.

ΣΗΜΕΙΩΣΗ: Μην πίνετε τις πρώτες 2 φορές φιλτραρισμένο νερό!

6. Επαναφέρετε την ένδειξη αλλαγής φίλτρου για να εμφανίσετε την ημέρα και το μήνα της επόμενης αντικατάστασης φίλτρου σύμφωνα με τα βήματα που αναφέρονται στην ενότητα Χρήση του δείκτη αλλαγής φίλτρου παρακάτω.
7. Η κανάτα είναι έτοιμη για χρήση. Βγάλτε το κάλυμμα της εισόδου νερού και ρίξτε νερό. Περιμένετε έως ότου φιλτραριστεί το νερό.

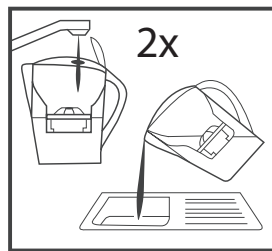
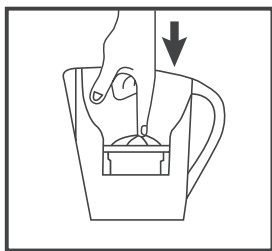
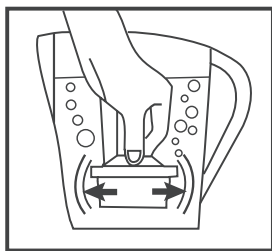

GR

ΣΥΜΒΟΥΛΕΣ:

- Για να αποφύγετε την ανάμιξη του νερού της βρύσης και του φιλτραρισμένου νερού, μην ρίχνετε φιλτραρισμένο νερό όταν το νερό της βρύσης δεν έχει φιλτραριστεί πλήρως.
- Εάν τα σωματίδια άνθρακα απελευθερωθούν, υπάρχουν στην κανάτα ή στο φιλτραρισμένο νερό ως μαύρα κομμάτια, αφαιρέστε το φίλτρο και ξεπλύνετε τη χοάνη. Ξεπλύνετε καλά το φίλτρο μέχρι να εξαφανιστούν τα μαύρα κομμάτια και τοποθετήστε το φίλτρο πίσω στη θέση του.

Χρήση της ένδειξης αλλαγής φίλτρου

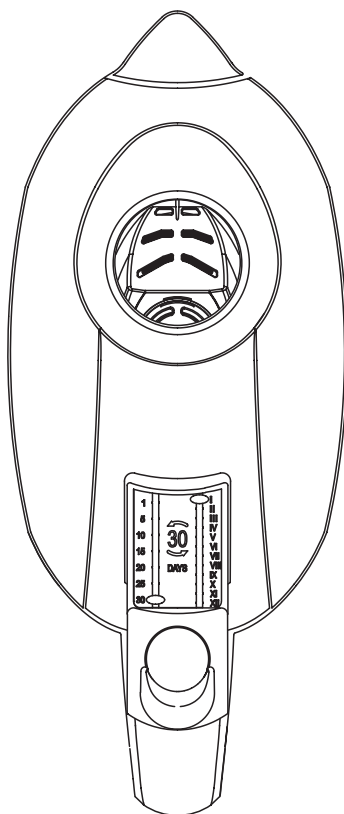

Η ένδειξη στο καπάκι της κανάτας βοηθά τον χρήστη να θυμάται το χρόνο χρήσης του φίλτρου και να υπενθυμίζει την αντικατάστασή του στην ώρα του. Επαναφέρετε την ένδειξη μετά την εισαγωγή ή την αντικατάσταση νέου φίλτρου:

1. Τραβήξτε τη λαβή της ένδειξης για να σύρετε έξω την ενδεικτική λυχνία.
2. Η αριστερή πλευρά δείχνει την καταμέτρηση ημερών. Ρυθμίστε τον ακροδέκτη στην ημέρα της επόμενης αντικατάστασης του φίλτρου.
3. Η δεξιά πλευρά δείχνει τον αριθμό των μηνών. Ρυθμίστε τον ακροδέκτη στο μήνα της επόμενης αντικατάστασης του φίλτρου.

ΚΑΘΑΡΙΣΜΟΣ ΚΑΙ ΣΥΝΤΗΡΗΣΗ

- Κρατήστε το προϊόν καθαρό. Καθαρίστε τακτικά την κανάτα.
- Πριν από την πρώτη χρήση ή την αλλαγή του εξαντλημένου φίλτρου καθαρίστε την κανάτα, τη χοάνη και το καπάκι με μαλακό, υγρό πανί και ήπιο σαπουνόνερο και ξεπλύνετε καλά με χλιαρό νερό.
- Καθαρίζετε την κανάτα, το καπάκι και τη χοάνη με ένα μαλακό, ελαφρώς υγρό πανί. Ξεπλύνετε καλά.
- Ποτέ μην χρησιμοποιείτε χημικά μέσα για να καθαρίσετε τη συσκευή. Μην χρησιμοποιείτε λειαντικά καθαριστικά ούτε σφουγγάρια καθαρισμού.
- Το προϊόν δεν είναι κατάλληλο για καθαρισμό σε πλυντήριο πιάτων.

ΠΡΟΔΙΑΓΡΑΦΕΣ

- Συνολική χωρητικότητα: 2,6 l
- Χωρητικότητα φιλτραρισμένου νερού: 1,4 l
- Ένδειξη αλλαγής φίλτρου: χειροκίνητη
- Κάλυμμα εισόδου: ολίσθηση
- Υλικό: ABS + AS
- Χωρίς BPA: ναι
- Το σετ περιλαμβάνει: 1 φίλτρα



Ελληνικά

Σωστή απόρριψη αυτού του προϊόντος

(Απορρίμματα Ηλεκτρικού & Ηλεκτρονικού Εξοπλισμού)



GR

(Ισχύει στην Ευρωπαϊκή Ένωση και σε άλλες ευρωπαϊκές χώρες με συστήματα χωριστής συλλογής) Αυτή η σήμανση που αναγράφεται στο προϊόν ή στη βιβλιογραφία του, υποδηλώνει ότι δεν θα πρέπει να διατίθεται μαζί με άλλα οικιακά απόβλητα στο τέλος της ζωής του. Για να αποφευχθεί πιθανή βλάβη στο περιβάλλον ή την ανθρώπινη υγεία από την ανεξέλεγκτη απόρριψη των αποβλήτων, διαχωρίστε τα από άλλα είδη αποβλήτων και ανακυκλώστε με υπευθυνότητα για την προώθηση της βιώσιμης επαναχρησιμοποίησης των υλικών πόρων. Οι οικιακοί χρήστες θα πρέπει να επικοινωνήσουν είτε με τον έμπορο λιανικής πώλησης από τον οποίο αγόρασαν αυτό το προϊόν είτε με το γραφείο της τοπικής κυβέρνησης για λεπτομέρειες σχετικά με το πού και πώς μπορούν να πάρουν αυτό το στοιχείο για περιβαλλοντικά ασφαλή ανακύκλωση. Οι επιχειρηματικοί χρήστες πρέπει να επικοινωνούν με τον προμηθευτή τους και να ελέγχουν τους όρους και τις προϋποθέσεις της σύμβασης αγοράς. Το προϊόν αυτό δεν πρέπει να αναμειχθεί με άλλα εμπορικά απόβλητα για απόρριψη.

Κατασκευάστηκε στην Κίνα για την Lechpol Electronics Leszek Sp.k., ul. Garwolińska 1, 08-400 Miętne.

Dziękujemy za zakup urządzenia TEESA. Przed użyciem należy dokładnie zapoznać się z treścią instrukcji obsługi oraz zachować ją w celu późniejszego wykorzystania. Producent nie ponosi odpowiedzialności za nieprawidłowe użycie i obsługę tego urządzenia.

KWESTIE BEZPIECZEŃSTWA

Przed użyciem należy dokładnie zapoznać się z treścią instrukcji obsługi, nawet w przypadku wcześniejszego używania podobnego sprzętu. Instrukcję należy zachować w celu późniejszego wykorzystania.

- Urządzenie należy umieścić na płaskiej, stabilnej powierzchni.
- Urządzenie wyłącznie do użytku prywatnego; nie należy używać go w celach komercyjnych.
- Urządzenie należy przechowywać w miejscu niedostępnym dla dzieci. Zabrania się używania dzbanka przez dzieci bez nadzoru osób dorosłych.
- Zabrania się własnoręcznej naprawy dzbanka. Jedynie osoby do tego upoważnione i wykwalifikowane mogą naprawiać urządzenie.
- Dzbaneq należy przechowywać z dala od źródeł ciepła, wody, wilgoci, ostrych krawędzi oraz innych czynników, które mogłyby spowodować jego uszkodzenie. Zabrania się umieszczania dzbanka w kuchence mikrofalowej czy innego rodzaju kuchence. Zabrania się umieszczania dzbanka w pobliżu piekarników, oraz elektrycznych lub gazowych palników. Nie należy używać produktu w pobliżu materiałów wybuchowych lub łatwopalnych.
- Nie należy używać nieoryginalnych akcesoriów.
- Dzbaneq wyłącznie do użytku wewnątrz pomieszczeń.
- Dzbaneq należy używać tylko w celach opisanych w poniższej instrukcji obsługi.
- Dzbaneq należy napełniać jedynie zimną wodą. Nie należy wlewać do dzbanka wody o temperaturze wyższej niż 35°C, gdyż może to generować specyficzny zapach, ani niższej niż 1°C.
- Produkt przeznaczony do filtrowania jedynie wody kranowej. W przypadku używania innych płynów, może dojść do zablokowania filtra.
- Zaleca się użycie przefiltrowanej wody tak szybko jak to możliwe, gdyż przefiltrowana woda bez chloru sprzyja rozwojowi bakterii. Nie należy przechowywać przefiltrowanej wody w temperaturze pokojowej. Przefiltrowana woda nie powinna być przechowywana w lodówce dłużej niż przez 48 godzin. Nie należy umieszczać dzbanka w zamrażarce!
- Nie należy przepelniać dzbanka.
- WAŻNE: Produkt nie jest urządzeniem medycznym. Urządzenie NIE nadaje się do produkcji pitnej wody (nie jest przeznaczone do przetwarzania wody skażonej w pitną). Należy pamiętać, że niektóre osoby, np. osoby z obniżoną odpornością lub w przypadku przetwarzania żywności dla dzieci, woda, nawet ta przefiltrowana powinna być przegotowana przed spożyciem. W przypadku pytań lub wątpliwości, należy skonsultować się z lekarzem.
- Filtry należy przechowywać w oryginalnym opakowaniu w suchym, chłodnym miejscu.
- Dzbaneq, lejek oraz pokrywę należy umyć przed pierwszym użyciem w letniej wodzie z dodatkiem lekkiego płynu do mycia.

OBSŁUGA

Przed użyciem, należy się upewnić, że w dzbanku znajduje się filtr. W przeciwnym wypadku, należy wykonać kroki opisane w paragrafie *Wymiana filtra* poniżej.

Wymiana filtra

Filtr powinien być wymieniany nie później niż 60 dni od pierwszego użycia lub po przefiltrowaniu 200 litrów wody. W zależności od częstotliwości użycia i jakości wody, częstotliwość wymiany filtra może się różnić. Producent sugeruje wymianę filtra nie później niż po upływie okresu / przefiltrowaniu ilości wody wskazanej powyżej.

1. Należy wyjąć zużyty filtr, jeśli znajduje się w dzbanku.
2. Wyjąć nowy filtr z opakowania.
3. Umieścić filtr w wodzie, tak, aby cały był zamoczony, na około 12 minut. Następnie wypłukać go 2-3 krotnie pod bieżącą wodą (woda może się zrobić czarna, jest to normalne zjawisko).
4. Umieścić filtr w lejku. Umieścić lejek w dzbanku. Założyć pokrywę na dzbanek.
5. Należy wysunąć wskaźnik wymiany filtra, tak, aby odsłonić wlew, i włączyć wodę do dzbanka. Odczekać aż zostanie przefiltrowana. Wylać przefiltrowaną wodę. Powtórzyć proces.

UWAGA: Nie należy spożywać wody po pierwszych dwóch przefiltrowaniach!

6. Ustawić wskaźnik wymiany filtra, tak, aby wskazywał datę kolejnej wymiany filtra zgodnie z instrukcjami w paragrafie *Obsługa wskaźnika wymiany filtra* poniżej.
7. Dzbanek jest gotowy do użycia. Należy wysunąć wskaźnik wymiany filtra, tak, aby odsłonić wlew i włączyć wodę do dzbanka. Odczekać, aż woda zostanie przefiltrowana.

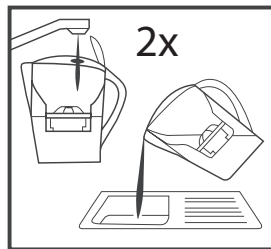
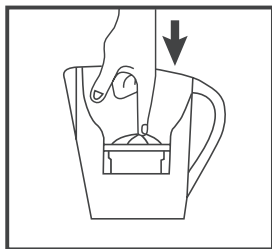
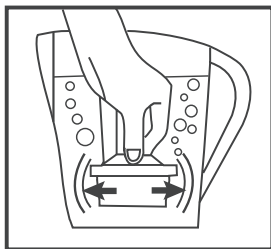
**WSKAZÓWKI:**

- Aby nie dopuścić do zmieszania wody nieprzefiltrowanej i przefiltrowanej, należy odczekać aż woda kranowa zostanie całkowicie przefiltrowana przed wylaniem jej z dzbanka.
- Jeśli w wodzie znajdują się drobinki węgla, osadzające się na dzbanku lub pływające w przefiltrowanej wodzie w postaci czarnych ziarenek, należy wyjąć filtr i przepłukać lejek. Dokładnie wypłukać filtr, aż czarne drobinki nie będą widoczne, a następnie umieścić filtr w lejku.

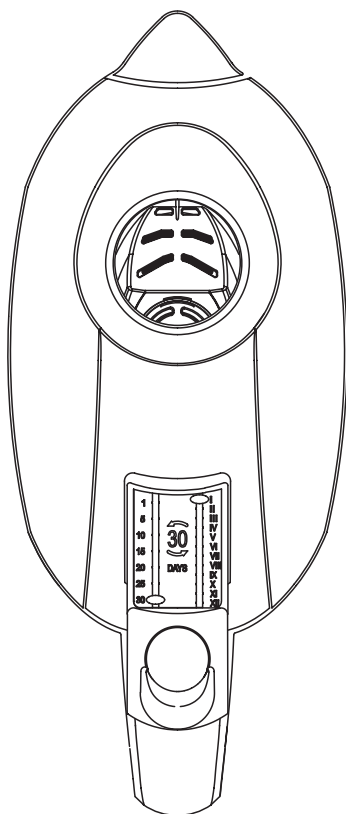
Obsługa wskaźnika wymiany filtra

Wskaźnik na pokrywie dzbanka przypomina użytkownikowi o wymianie filtra w odpowiednim czasie. Po umieszczeniu nowego, lub po wymianie filtra, należy ustawić wskaźnik wymiany filtra, tak, aby wskazywał datę kolejnej wymiany filtra:

1. Należy wysunąć wskaźnik wymiany filtra.
2. Po lewej stronie znajduje się wskaźnik dni. Należy ustawić wskaźnik na dzień kolejnej wymiany filtra.
3. Po prawej stronie znajduje się wskaźnik miesięcy. Należy ustawić wskaźnik na miesiąc kolejnej wymiany filtra.

CZYSZCZENIE I KONSERWACJA

- Urządzenie należy utrzymywać w czystości. Należy regularnie czyścić dzbanek.
- Przed pierwszym użyciem oraz wymianą zużytego filtra, należy umyć dzbanek, lejek i pokrywę za pomocą miękkiej, lekko wilgotnej ściereczki i wody z dodatkiem lekkiego detergentu, a następnie dokładnie wypłukać w letniej wodzie.
- Należy regularnie czyścić dzbanek, pokrywę i lejek za pomocą miękkiej, lekko wilgotnej ściereczki. Dokładnie spłukać wodą.
- Nie należy używać środków chemicznych lub detergentów do czyszczenia tego urządzenia. Nie należy używać środków ściernych ani gąbek do szorowania.
- Produkt nie jest przeznaczony do mycia w zmywarce.

SPECYFIKACJA

- Pojemność całkowita: 2,6 l
- Pojemność wody przefiltrowanej: 1,4 l
- Wskaźnik wymiany filtra: ręczny
- Pokrywa wlewu: przesuwana
- Materiał: ABS + AS
- Wolne od BPA: tak
- W zestawie: 1 filtr



Poland
Prawidłowe usuwanie produktu
 (zużyty sprzęt elektryczny i elektroniczny)



PL

Oznaczenie umieszczone na produkcie lub w odnoszących się do niego tekstach wskazuje, że po upływie okresu użytkowania nie należy usuwać z innymi odpadami pochodzącymi z gospodarstw domowych. Aby uniknąć szkodliwego wpływu na środowisko naturalne i zdrowie ludzi wskutek niekontrolowanego usuwania odpadów, prosimy o oddzielenie produktu od innego typu odpadów oraz odpowiedzialny recykling w celu promowania ponownego użycia zasobów materialnych jako stałej praktyki. W celu uzyskania informacji na temat miejsca i sposobu bezpiecznego dla środowiska recyklingu tego produktu użytkownicy w gospodarstwach domowych powinni skontaktować się z punktem sprzedaży detalicznej, w którym dokonali zakupu produktu, lub z organem władz lokalnych. Użytkownicy w firmach powinni skontaktować się ze swoim dostawcą i sprawdzić warunki umowy zakupu. Produktu nie należy usuwać razem z innymi odpadami komercyjnymi. Taki sprzęt podlega selektywnej zbiórce i recyklingowi. Zawarte w nim szkodliwe substancje mogą powodować zanieczyszczenie środowiska i stanowić zagrożenie dla życia i zdrowia ludzi.

Wyprodukowano w CHRL dla Lechpol Electronics Leszek Sp.k., ul. Garwolińska 1, 08-400 Miętno.

Vă mulțumim pentru achiziționarea aparatului TEESA. Vă rugăm să citiți cu atenție aceste instrucțiuni înainte de utilizare și să le păstrați pentru consultări ulterioare. Producătorul nu își asumă responsabilitatea pentru daunele cauzate de manipularea și utilizarea necorespunzătoare a produsului.

INSTRUCȚIUNI PRIVIND SIGURANȚA

Citiți cu atenție acest manual de instrucțiuni, chiar dacă sunteți familiarizat cu aparatul. Păstrați manualul pentru consultări ulterioare.

- Depozitați aparatul pe o suprafață plană și stabilă.
- Aparatul este destinat exclusiv pentru uz casnic, nu pentru uz comercial.
- Păstrați dispozitivul departe de a ajunge copiii la acesta. Nu lăsați copiii nespuravegheați în jurul aparatului.
- Nu încercați să reparați dispozitivul singur, doar personalul autorizat și calificat poate repara dispozitivul. Important: bateria indicatorului nu poate fi înlocuită. Nu încercați să o înlocuiți singur!
- Țineți produsul departe de căldură, lumina directă a soarelui, margini ascuțite și altele. Nu introduceți aparatul niciodată în cuptorul cu microunde sau alte tipuri de cuptoare. Nu puneți aparatul lângă cuptor și aragaze pe gas sau electrice. Nu utilizați aparatul în apropierea gazelor explozive și/sau inflamabile.
- Utilizați doar accesoriile originale!
- Aparatul este doar pentru uz intern.
- Utilizați aparatul doar în scopul prevăzut.
- Utilizați doar apă rece când umpleți dispozitivul. nu utilizați apă cu o temperatură mai mică de 1°C sau mai mare de 35°C, deoarece va genera un miros aparte.
- Produsul filtrează doar apa de la robinet. Se poate bloca dacă introduceți alt lichid.
- Se recomandă utilizarea apei filtrate cât mai curând posibil, deoarece bacteriile se vor reproduce ușor în apa purificată, fără clor. Nu depozitați apa filtrată la temperatura camerei pentru prea mult timp. Nu puneți dispozitivul în congelator!
- Nu umpleți prea tare dispozitivul.
- IMPORTANT: Acest produs nu este un dispozitiv medical. NU este potrivit pentru a produce apă potabilă (ex.: nu poate fi utilizat pentru filtrarea apei contaminate în apă potabilă). Rețineți că, pentru anumite grupuri de oameni, de ex.: persoane cu apărare a imunității limitată, chiar și apa filtrată ar trebui fiartă înainte de a fi consumată. Contactați medicul dumneavoastră dacă aveți întrebări sau îndoieli.
- Depozitați filtrele în ambalajul original, într-un loc uscat și răcoros.
- Spălați cana, pâlnia și capacul în apă caldă cu săpun înainte de prima utilizare

FUNCȚIONARE

Înainte de funcționare, asigurați-vă că filtrul este montat. Dacă nu, respectați pașii din capitolul *Înlocuirea filtrului* de mai jos.

Înlocuirea filtrului

Filtrul trebuie înlocuit cel mai târziu după 60 de zile de utilizare sau după filtrarea a 200 l de apă. În funcție de frecvența utilizării și calitatea apei, timpul de schimbare al filtrului poate varia. Producătorul sugerează schimbarea filtrelor conform instrucțiunilor de mai sus.

1. Scoateți filtrul utilizat dacă este prezent.
2. Scateți filtrul nou din ambalaj.
3. Înmuiați complet filtrul în apă timp de aproximativ 12 minute. Apoi spălați-l de 2-3 ori sub robinet (apa poate deveni neagră, este un fenomen normal).
4. Puneți fitrul în spațiu pentru filtru. Puneți pâlnia în cană. Puneți capacul la loc.
5. Ridicați capacul de la orificiul de intrare pentru apă și introduceți apa. Așteptați până când apa este filtrată. Scoateți apa filtrată. Repetați procesul.

NOTĂ: Nu beți apa după primele 2 filtrări!

6. Resetați indicatorul de schimbare al filtrului pentru a afișa ziua și luna în care trebuie schimbat filtrul conform pașilor din secțiunea *Utilizarea indicatorului se schimbare al filtrului*.
7. Aparatul este pregătit pentru a fi utilizat. Ridicați capacul de pe orificiul de intrare pentru apă și turnați apă. Așteptați până când apa este filtrată.

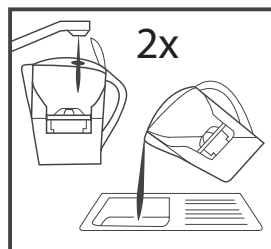
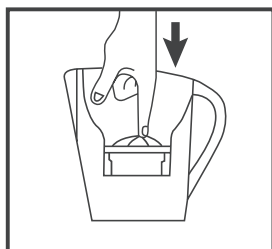
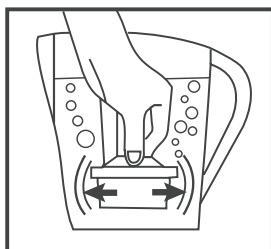

SFATURI:

- Pentru a preveni amestecarea apei de la robinet cu apa filtrată, vă rugăm să nu vărsați apa filtrată atunci când apa de la robinet nu a fost complet filtrată.
- Dacă particulele de carbon sunt eliberate, prezente pe cană sau în apa filtrată ca puncte negre, scoateți filtrul și clătiți pâlnia. Clătiți bine filtrul sub jetul de apă până când punctele negre dispar și puneți filtrul la loc.

Utilizarea indicatorului de schimbare al filtrului

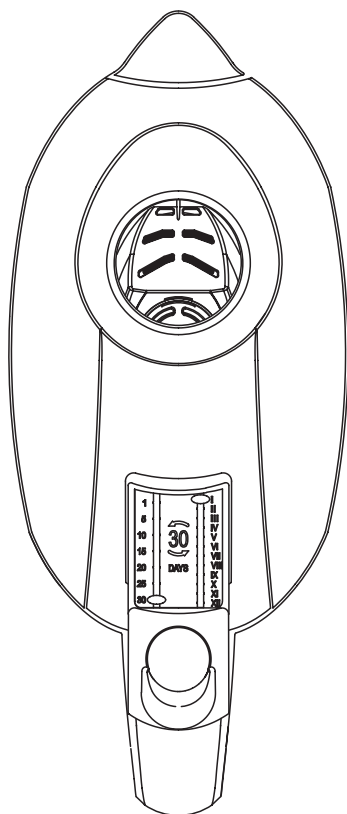

Indicatorul de pe capacul aparatului ajută utilizatorul să își amintească timpul de utilizare al filtrului și momentul în care trebuie schimbat filtrul. Resetați indicatorul după ce un filtru nou a fost introdus sau înlocuit:

1. Trageți mânerul indicatorului pentru a trage afară indicatorul.
2. Partea din stânga arată numărul de zile. Setează pinul în ziua următoarei înlocuirii a filtrului.
3. Partea din dreapta arată numărul de luni. Setează pinul în luna următoarei înlocuirii a filtrului.

CURĂȚARE ȘI ÎNTREȚINERE

- Păstrați produsul curat. Curățați aparatul în mod regulat.
- Înainte de prima utilizare sau schimbare a filtrului uzat, curățați cana, pâlnia și capacul cu un material textil moale, umezit cu apă cu săpun și clătiți bine cu apă caldă.
- Curățați cana, capacul și pâlnia periodic cu un material textil moale, umezit. Clătiți bine.
- Nu utilizați niciodată agenți chimici petru a curăța dispozitivul. NU utilizați agenți de curățare abrazivi și nici bureți abrazivi.
- Produsul nu poate fi spălat în mașina de spălat vase.

SPECIFICAȚII

- Capacitate totală: 2,6 l
- Capacitate apă filtrată: 1,4 l
- Indicator schimbare filtru: manual
- Umplere: se glisează
- Material: ABS + AS
- BPA free: da
- Setul include: 1 filtru



Romania

Reciclarea corectă a acestui produs

(reziduuri provenind din aparatura electrică și electronică)



Marcajale de pe acest produs sau menționate în instrucțiunile sale de folosire indică faptul că produsul nu trebuie aruncat împreună cu alte reziduuri din gospodărie atunci când nu mai este în stare de funcționare. Pentru a preveni posibile efecte daunătoare asupra mediului înconjurător sau a sănătății oamenilor datorate evacuării necontrolate a reziduurilor, vă rugăm să separați acest produs de alte tipuri de reziduuri și să-l reciclați în mod responsabil pentru a promova re folosirea resurselor materiale. Utilizatorii casnici sunt rugați să ia legătura fie cu distribuitorul de la care au achiziționat acest produs, fie cu autoritățile locale, pentru a primi informații cu privire la locul și modul în care pot depozita acest produs în vederea reciclării sale ecologice. Utilizatorii instituționali sunt rugați să ia legătura cu furnizorul și să verifice condițiile stipulate în contractul de vânzare. Acest produs nu trebuie amestecat cu alte reziduuri de natură comercială. Este interzisă depozitarea deșeurilor de echipamente marcate cu simbolul unui coș de gunoi alături de alte deșeuri. Acest echipament este supus colectării și reciclării selective. Substanțele nocive pe care le conține pot provoca poluarea mediului și reprezintă o amenințare pentru sănătatea umană.

Distribuit de Lechpol Electronic SRL, Republicii nr. 5, Resita, CS, ROMANIA.

Ďakujeme za nákup spotrebiča TEESA. Pred prvým použitím si starostlivo prečítajte tento návod na použitie a uschovajte ho pre prípadné neskoršie použitie. Výrobca nezodpovedá za nesprávne používanie a prevádzku tohto spotrebiča.

BEZPEČNOSTNÉ PREDPISY

Pred použitím si pozorne prečítajte návod na použitie a to aj v prípade, že ste už podobný spotrebič v minulosti používali. Uchovajte si tento návod na neskoršie použitie.

- Zariadenie umiestnite na rovný a stabilný povrch.
- Zariadenie slúži len na súkromné domáce použitie; nepoužívajte ho na komerčné účely.
- Zariadenie uchováva mimo dosahu detí. Je zakázané kanvicu používať deťmi bez dozoru dospeléj osoby.
- Je zakázané svojpomocne kanvicu opravovať. Iba oprávnené a kvalifikované osoby môžu zariadenie opraviť.
- Kanvicu neskladujte v blízkosti zdrojov tepla, vody, vlhkosti, ostrých hrán a ďalších faktorov, ktoré by mohli spôsobiť jej poškodenie. Je zakázané umiestňovať kanvicu do mikrovlnnej rúry. Neumiestňujte ju tiež v blízkosti rúry na pečenie, elektrických platničiek a plynových horákov. Nepoužívajte výrobok v blízkosti výbušných a horľavých materiálov.
- Nepoužívajte neoriginálne príslušenstvo.
- Kanvicu používajte iba v interiéri.
- Kanvicu používajte iba na účely uvedené v návode nižšie.
- Kanvicu naplňajte iba studenou vodou. Nenalievajte doň vodu s teplotou nižšou ako 1°C ani vyššou ako 35°C, pretože to môže spôsobiť špecifický zápach.
- Výrobok je určený iba na filtrovanie vody z vodovodu. V prípade použitia iných kvapalín môže dôjsť k zablokovaniu filtra.
- Odporúča sa použiť filtrovanú vodu čo najskôr, pretože prefiltrovaná voda bez chlóru podporuje rast baktérií. Neuchovávajte prefiltrovanú vodu pri izbovej teplote. Prefiltrovaná voda by sa nemala uchovávať v chladničke dlhšie ako 48 hodín. Nevkladajte kanvicu do mrazničky!
- Kanvicu nepreplňujte.
- **DÔLEŽITÉ:** Výrobok nie je zdravotníckym prístrojom. Kanvica NIE JE určená na výrobu pitnej vody (nie je určená na spracovanie kontaminovanej vody na pitnú vodu). Majte na pamäti, že niektoré osoby, napr. so zníženou imunitou a v prípade spracovania potravín pre deti, by sa mala voda, dokonca aj tá prefiltrovaná najprv prevariť. Ak máte nejaké otázky alebo obavy, obráťte sa na svojho lekára.
- Filtre skladujte v pôvodnom balení na suchom, chladnom mieste.
- Kanvicu, lievik a veko pred použitím umyte vo vlažnej vode s dodatkom jemného saponátu.

POUŽÍVANIE

Pred použitím skontrolujte, či sa filter nachádza v kanvici. V opačnom prípade postupujte podľa krokov uvedených nižšie v kapitole *Výmena filtra*.

Výmena filtra

Filter by sa mal vymeniť najneskôr do 60 dní od prvého použitia, alebo po prefiltrovaní 200 litrov vody. V závislosti od frekvencie používania a kvality vody sa môže doba výmeny filtra líšiť. Výrobca odporúča vymeniť filter najneskôr po skončení obdobia / prefiltrovaním vyššie uvedeného množstva vody.

1. Vyberte použitý filter, ak sa nachádza v kanvici.
2. Vybalte nový filter z obalu.
3. Ponorte filter do vody po dobu asi 12 minút. Následne ho opláchnite 2-3 krát pod tečúcou vodou (voda sa môže sfarbiť na čierne, je to normálny jav).
4. Vložte filter do lievika. Lievik umiestnite do kanvice. Nasadte veko na kanvicu.
5. Vysuňte indikátor výmeny filtra tak, aby ste odkryli plniaci otvor a nalejte vodu do kanvice. Počkajte kým sa prefiltruje. Vylejte prefiltrovanú vodu. Proces zopakujte.

POZNÁMKA: Po prvých dvoch filtráciách vodu nepite!

6. Nastavte indikátor výmeny filtra tak, aby zobrazoval dátum ďalšej výmeny filtra podľa nižšie uvedených pokynov v kapitole *Ovládanie indikátora výmeny filtra*.
7. Kanvica je pripravená na použitie. Vysuňte indikátor výmeny filtra tak, aby ste odkryli plniaci otvor a nalejte vodu do kanvice. Počkajte kým sa prefiltruje.

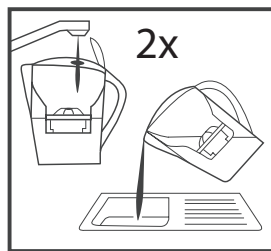
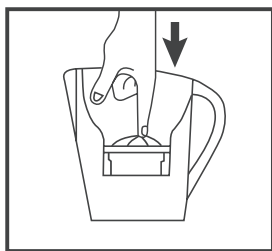
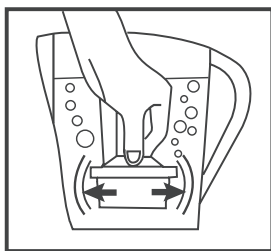

TIPY A RADY:

- Aby ste zabránili zmiešaniu neprefiltrovanej a prefiltrovanej vody, počkajte, kým bude voda z vodovodu úplne prefiltrovaná pred vyliatím z kanvice.
- Ak sa vo vode nachádzajú uhlíkové častice, usadeniny na stenách, alebo plávajú v prefiltrovanej vode vo forme čiernych zŕn, vyberte filter a opláchnite lievik. Dôkladne filter opláchnite, kým čierne čiastočky nezmiznú a následne vložte filter do lievika.

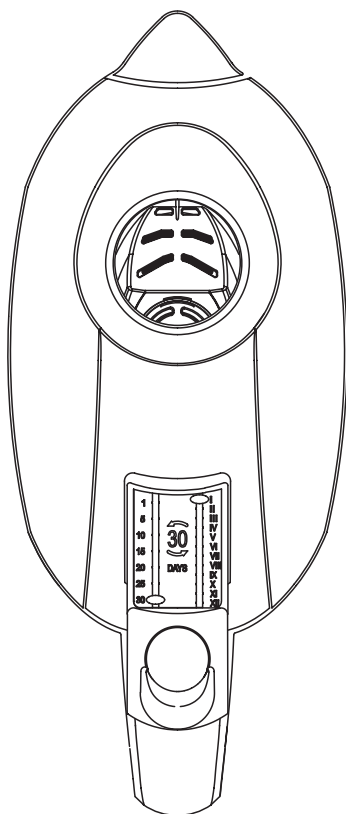
Ovládanie indikátora výmeny filtra

Indikátor na veku kanvice pripomína užívateľovi, aby vymenil filter v správny čas. Po vložení nového filtra, alebo po výmene filtra nastavte indikátor tak, aby zobrazoval dátum ďalšej výmeny filtra:

1. Vysuňte indikátor výmeny filtra.
2. Na ľavej strane sa nachádza ukazovateľ dňa. Nastavte ho na deň ďalšej výmeny filtra.
3. Na pravej strane sa nachádza ukazovateľ mesiaca. Nastavte ho na mesiac ďalšej výmeny filtra.

ČISTENIE A ÚDRŽBA

- Zariadenie udržiajte čisté. Kanvicu pravidelne čistite.
- Pred prvým použitím a výmenou použitého filtra umyte kanvicu, lieviek a veko mäkkou, jemne navlhčenou handričkou s dodatkom jemného saponátu a následne dôkladne opláchnite vlažnou vodou.
- Pravidelne čistite kanvicu, veko a lieviek mäkkou, jemne navlhčenou handričkou. Dôkladne opláchnite vodou.
- Na čistenie nepoužívajte chemikálie ani čistiace prostriedky. Taktiež nepoužívajte práškové čistiace prostriedky, tvrdé špongie a drôtenky.
- Výrobok nie je určený na umývanie v umývačke riadu.

ŠPECIFIKÁCIE

- Celkový objem: 2,6 l
- Objem prefiltrovanej vody: 1,4 l
- Indikátor výmeny filtra: mechanický
- Plniaci otvor vo veku: posuvný
- Materiál: ABS + AS
- Bez obsahu BPA: áno
- Obsah balenia: 1 filter



Slovensko

Správna likvidácia tohto produktu

(O odpade z elektronických zariadení a ich príslušenstva)



(Platí v Európskej únii a v ostatných európskych krajinách so systémom triedeného odpadu) Toto označenie na výrobku alebo v dokumentácii znamená, že by nemal byť likvidovaný s inými domácimi zariadeniami po skončení svojho funkčného obdobia. Aby sa zabránilo možnému znečisteniu životného prostredia alebo poškodeniu ľudského zdravia nekontrolovanou likvidáciou odpadu, oddelte ich prosíme od ďalších typov odpadov a recyklujte ich zodpovedne a podprite opätovné využitie materiálnych zdrojov. Domáci spotrebitelia by sa mali informovať u predajcu kde tento výrobok zakúpili ako ho správne recyklovať alebo kde by ho mohli odovzdať k recyklácii. Priemyselní používatelia by mali kontaktovať svojho dodávateľa a preveriť podmienky kúpnej zmluvy. Tento výrobok by sa nemal miešať s inými komerčnými produktmi, určenými na likvidáciu.

The page contains 20 horizontal dotted lines for writing notes, spaced evenly down the page.

A series of 20 horizontal dotted lines for writing notes.

teesa®

www.teesa.pl