

# reesa®

# Citrus juicer with handle

TSA3011



**Návod k obsluze**

**CS**

**Bedienungsanleitung**

**DE**

**Owner's manual**

**EN**

**Εγχειρίδιο χρήσης**

**GR**

**Instrukcja obsługi**

**PL**

**Manual de utilizare**

**RO**

**Návod na použitie**

**SK**

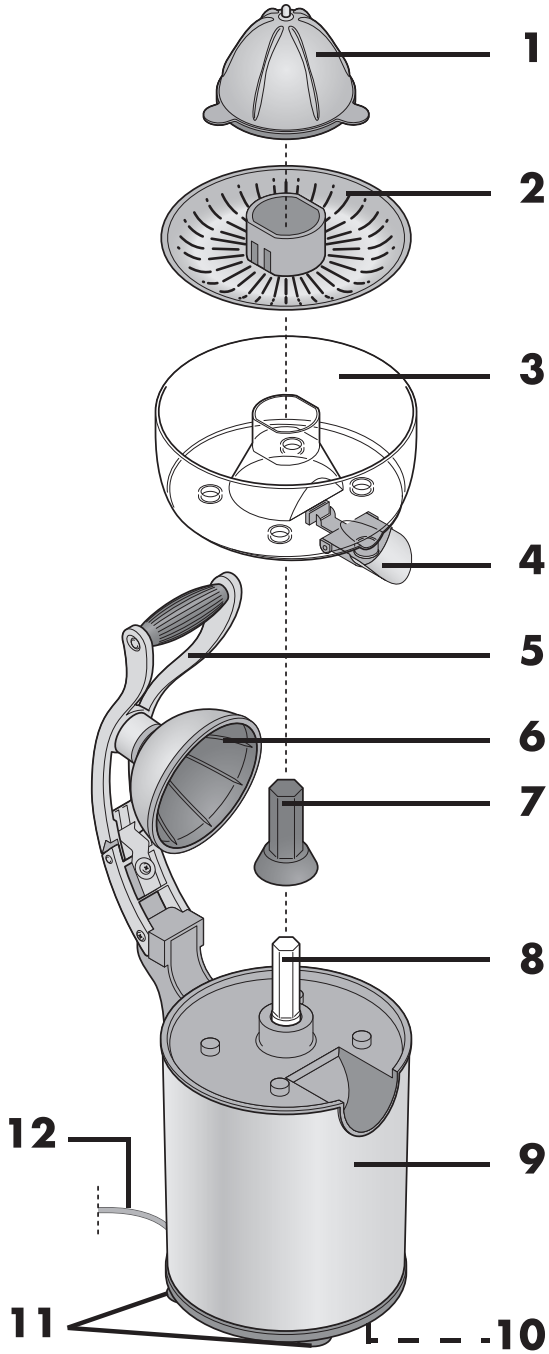

	CS	DE	EN
1	Κυζελ	Konus	Cone
2	Σίτκο	Filter	Filter
3	Νάδοβα na štávu	Saftbehälter	Juice container
4	Οδτοκ (s ochranou proti kapání)	Auslauf (mit Anti-Tropf-Mechanismus)	Spout (with anti-drip mechanism)
5	Ρυκοjeť odšťavňovače	Pressgriff	Pressing handle
6	Βίκο odšťavňovače	Fruchtpresse	Fruit press
7	Κρυτ hnací hřídele	Abdeckung der Antriebsachse	Cover of the drive axle
8	Ηnací hřídel	Antriebsachse	Drive axle
9	Μοτοροβά jednotka	Motoreinheit	Motor unit
10	Οτvor pro uložení kabelu	Kabelaufwicklung	Cord storage
11	Πrotiskluzové nohy	Rutschfeste Füße	Anti-slip feet
12	Ναπάjeící kabel	Netzkabel	Power cable

	GR	PL	RO	SK
1	Κώνος	Stożek	Con	Κυζελ
2	Φίλτρο	Σίτκο	Filtru	Sito
3	Δοχείο χυμού	Zbiornik na sok	Recipient pentru suc	Ζάσοβνίκ na štávu
4	Στόμιο (με μηχανισμό κατά του σταλάγματος)	Odpływ (z zabezpieczeniem przed kapaniem)	Gură de scurgere (cu mecanism anti-picurare)	Ύττοκ (s mechanizmom proti kvapkaniu)
5	Λαβή πίεσης	Uchwyt wyciskarki	Măner pentru presare	Rameno
6	Πρέσα φρούτων	Pokrywa wyciskarki	Presă pentru fructe	Πρίτλακ
7	Καλυμά του κινητήριου άξονα	Ośłona osi napędowej	Capac pentru axul de antrenare	Κρυτ hnacieho hriadeľa
8	Άξονας μετάδοσης κίνησης	Oś napędowa	Ax de antrenare	Ηnací hriadeľ
9	Μονάδα κινητήρα	Jednostka silnikowa	Unitatea motorului	Μοτοροβά jednotka
10	Αποθήκευση καλωδίου	Schowek na przewód	Loc pentru depozitarea cablului	Uskladnenie kábla
11	Αντιολισθητικά πόδια	Antypoślizgowe stopki	Picioare anti-alunecare	Πrotišmykové nožičky
12	Καλώδιο τροφοδοσίας	Przewód zasilający	Cabl de alimentare	Ναπάjeící kábel

Děkujeme, že jste si koupili zařízení TEESA. Před použitím si pečlivě přečtěte uživatelskou příručku a uložte ji pro pozdější použití. Výrobce neodpovídá za nesprávné používání a provoz tohoto zařízení.

## OTÁZKY BEZPEČNOSTI

### **Aby nedošlo k poškození nebo zranění, dodržujte základní bezpečnostní opatření používaná k provozu elektrických zařízení, včetně následujících:**

1. Před použitím si pečlivě přečtěte návod k obsluze, a to i v případě, že jste dříve používali podobné zařízení. Tento návod si ponechtejte pro pozdější použití.
2. Před připojením zařízení zkontrolujte kompatibilitu napájecího napětí síťové zásuvky a zařízení.
3. Zařízení by mělo být připojeno k uzemněné síťové zásuvce. Pokud používáte prodlužovací kabel, ujistěte se, že je zásuvka rovněž uzemněna.
4. Zařízení NEMŮŽE být připojeno k externímu zařízení (např. časový spínač), protože by mohlo dojít k poškození zařízení.
5. Umístěte zařízení na rovném a stabilním povrchu. Zařízení nepoužívejte na nakloněném nebo nestabilním povrchu.
6. Zařízení čistěte podle pokynů uvedených v části "Čištění a Skladování".
7. Před prvním použitím umyjte / vyčistěte všechny části zařízení, které přicházejí do kontaktu s potravinami!
8. Zařízení vždy vypněte a odpojte od napájení:
  - pokud přístroj nefunguje správně,
  - pokud zvuky činnosti zařízení nejsou standardní nebo indikují anomálie,
  - před demontáží,
  - před čištěním,
  - pokud se nepoužívá.
9. Při odpojování zařízení od zdroje napájení uchopte a zatáhněte za zástrčku, nikdy za kabel / vodič.
10. Zařízení uchovávejte mimo dosah a dohled dětí. Je zakázáno aby zařízení používaly děti bez dohledu dospělých.
11. Toto zařízení smí používat děti mladší 8 let a osoby s omezenými fyzickými, smyslovými nebo duševními schopnostmi, stejně jako osoby, které nemají žádné zkušenosti a nejsou seznámeny se zařízením, pokud je zajištěn dohled nebo školení týkající se používání zařízení takovým způsobem, aby rizika s tím spojená byla srozumitelná. Je nutné poučit děti, aby zařízením nepovažovaly za hračku. Děti by neměly provádět čištění a údržbu zařízení bez dozoru.
12. Neodpojitelný napájecí kabel lze vyměnit pouze v autorizovaném servisním středisku.
13. Udržujte zařízení a napájecí kabel mimo dosah tepla, vody, vlhkosti, ostrých hran a dalších faktorů, které by mohly poškodit toto zařízení nebo kabel. Neponořujte zařízení do vody ani do jakékoliv jiné kapaliny. Chraňte motorovou jednotku před vlhkostí, vodou a postříkáním. Motorová jednotka, napájecí šňůra a její zástrčka by neměly být ponořeny do vody nebo jiné kapaliny.
14. Neumísťujte přístroj na horkém povrchu (např. varné desce) nebo v blízkosti zdrojů tepla nebo otevřeného ohně.

15. Zařízení nepoužívejte k jiným účelům, než je popsáno v níže uvedených pokynech.
16. Zařízení je určeno výhradně pro vytlačení šťávy z citrusů. Nepoužívejte odšťavňovač na tvrdé ovoce, protože by mohlo dojít k poškození spotřebiče.
17. Během provozu nenechávejte zařízení bez dozoru.
18. Výrobce neodpovídá za škody způsobené nesprávným použitím výrobku.
19. Nevyvíjejte příliš velký tlak na rukojeť odšťavňovače.
20. Ujistěte se, že se v sítku během provozu nenachází žádné předměty.
21. Pokud se vytlačovací kužel neotočí nebo se otáčí obtížně, okamžitě zastavte práci. Odpojte zařízení od zdroje napájení a ujistěte se, že v zařízení nejsou žádné předměty.
22. Zařízení bylo vybaveno protiskluzovými nohami. Vzhledem k pokrytí nábytku různými materiály a použitím různých konzervačních prostředků, existuje možnost nežádoucí interakce s protiskluzovými nohami zařízení. V případě potřeby položte pod zařízení protiskluzovou podložku.
23. Vždy odpojte zařízení od zdroje napájení, pokud se nepoužívá.
24. Je zakázáno používat odšťavňovač, pokud došlo k poškození zařízení nebo napájecího kabelu nebo zástrčky nebo k pádu zařízení.
25. Je zakázáno samostatně opravovat zařízení. Zařízení mohou opravit pouze autorizované a kvalifikované osoby. Je zakázáno rozebírat motorovou část zařízení.
26. Nepoužívejte neoriginální příslušenství.
27. Zařízení je určeno pouze pro domácí použití. Výrobek není určen pro komerční použití. Zařízení je navrženo pro zpracování takového množství výrobků, odpovídajícího domácím podmínkám. Není určeno pro profesionální použití.
28. Nepřehánějte zařízení během provozu.
29. Před zapnutím se ujistěte, že byly správně namontovány všechny součásti. Během provozu zařízení nerozoberjte.
30. Nedotýkejte se pohyblivých částí zařízení. Před demontáží se ujistěte, že je zařízení vypnuté. Nedotýkejte se rotujících částí zařízení. Ujistěte se, že jsou vaše vlasy a volné oblečení mimo dosah pohyblivých částí zařízení.
31. Některé části zařízení lze umýt v myčce nádobí (kužel / sítko / nádobka na šťávu).
32. Vždy počkejte, až se zastaví pohyblivé součásti, a před demontáží zařízení odpojte od napájecího zdroje.
33. Nepřekračujte maximální čas nepřetržité práce zařízení (10 minut). Před dalším použitím počkejte, dokud se teplota přístroje nevrátí do původního stavu.
34. Nedotýkejte se pohyblivých částí, pokud je zařízení připojeno k napájecímu zdroji.
35. **DŮLEŽITÉ:** aby byla zajištěna bezpečnost dětí, měly by být všechny obaly (plastové tašky, krabice atd.) uloženy mimo jejich dosah. Upozornění! Nedovolte malým dětem hrát si s fólií, protože hrozí nebezpečí udušení!

## PŘED PRVNÍM POUŽITÍM

Před prvním použitím umyjte části zařízení, které přicházejí do styku s potravinami. Následně je důkladně opláchněte pod tekoucí vodou a vysušte. Neponořujte motorovou část do vody ani do jakékoliv jiné kapaliny.

## MONTÁŽ

**DŮLEŽITÉ:** Zařízení připojte k síťovému napájení teprve po správné montáži.

1. Umístěte zařízení na rovném, suchém a stabilním povrchu.
2. Nejprve umístěte víko odšťavňovače v otvoru páky odšťavňovače a otočte proti směru hodinových ručiček o čtvrt otáčky, dokud nezaklapne.

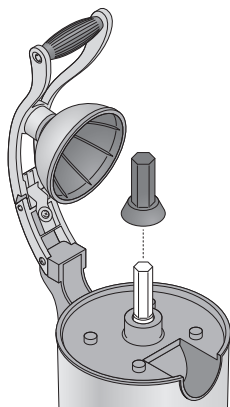
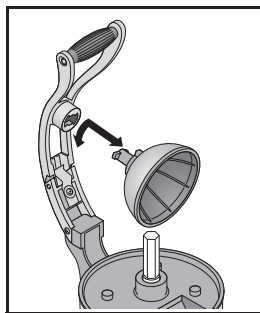

3. Nasadte kryt na hnací hřídel.

4. Umístěte nádobu na šťávu na motorovou jednotku a zatlačte dolů. Ujistěte se, že odtok směřuje směrem dopředu a zda jsou čtyři otvory ve spodní části nádoby na šťávu přesně uloženy na krátkých hrotech jednotky motoru.

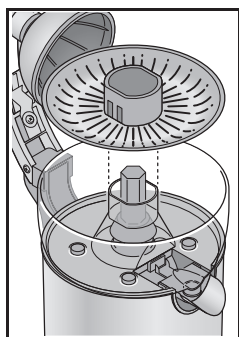
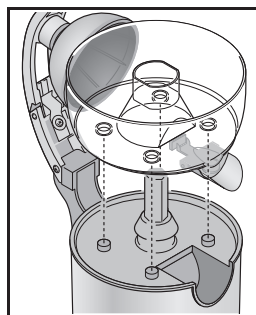

5. Namontujte sítko na nádobu na šťávu. Ujistěte se, že jsou zploštělé strany středového otvoru v sítku správně uloženy na nádobě na šťávu.

6. Vložte kužel na kryt hnací hřídele.

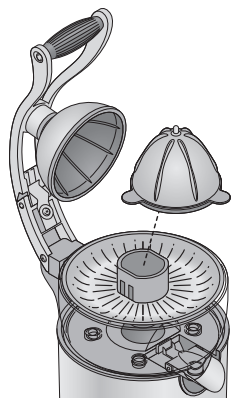

## POUŽÍVÁNÍ

**UPOZORNĚNÍ!**

- Ujistěte se, že v sítku nejsou žádné předměty (např. pecky).
- Nevývíjejte příliš velký tlak na rukojeť odšťavňovače.

**Příprava citrusů**

Zařízení je navrženo pro vytlačení šťávy z citrusů různých velikostí (např. limetka, citron, pomeranče). Odšťavňovač není vhodný pro zpracování velkého citrusového ovoce (např. grapefruitu).

Chcete-li získat co nejvíce šťávy, použijte nejvíce zralé ovoce.

Překrojte ovoce na poloviny tak, abyste získali horní a dolní poloviny a všechny měsíčky byly překrojeny.

**Vytlačování citrusů**

1. Připojte zařízení k síťovému zdroji.
2. Umístěte nádobu (např. sklenici) pod odtok nádoby na šťávu.
3. Otevřete odtok odšťavňovače.
4. Umístěte jednu polovinu citrusu na kužel, bez přitlačení.
5. Vytáhněte rukojeť odšťavňovače dolů. Kužel se začne otáčet a šťáva začne vytékat přes odtok.
6. Pokud ze zařízení vytéká už jen malé množství šťávy, zvedněte rukojeť a zkontrolujte vnitřek poloviny citrusu. Zvláště u větších druhů ovoce nebo v případě, že byl citrus položen nestejně na kužel, může ovoce obsahovat ještě hodně šťávy. V takovém případě změňte polohu poloviny ovoce a pokračujte v vytlačení.
7. Jakmile přestanete tlačít na rukojeť odšťavňovače zařízení se zastaví.
8. Zvedněte rukojeť a vyjměte vytlačenou polovinu citrusu.
9. Uživatel může vyměnit nádobku na šťávu pod odtokem nebo přerušit vytlačování. Chcete-li to provést, uzavřete odtok.
10. Po dokončení odšťavňování odpojte zařízení od napájecího zdroje.

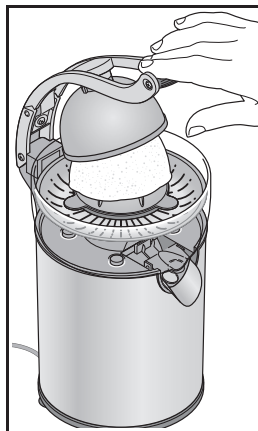

CS

**Poznámky:**

- Pokud se kužele přestane otáčet, zkontrolujte, zda se mezi sítkem a kuželem nenachází žádné pecky. Pokud jsou, měly by být odstraněny,
- V případě nahromadění dužiny a pecek na sítku, odpojte zařízení od napájecího zdroje a vyprázdněte sítko.
- Vyčistěte zařízení ihned po použití, aby nedošlo k zaschnutí dužiny.

**Odtok s ochranou proti kapání**

Odtok nádoby na šťávu má mechanismus, který brání kapání. Uživatel může vyměnit nádobku na šťávu pod odtokem. Chcete-li to provést, uzavřete odtok tak, aby se šťáva nedostala z odšťavňovače.

**POZNÁMKA:** ujistěte se, že je odtok otevřený, během práce zařízení V opačném případě se vytlačená šťáva nahromáždí v nádobě na šťavu v zařízení.

- Chcete-li uzavřít odtok, opatrně zatlačte odtok směrem vzhůru.
- Chcete-li otevřít odtok, jemně zatlačte odtok směrem dolů.

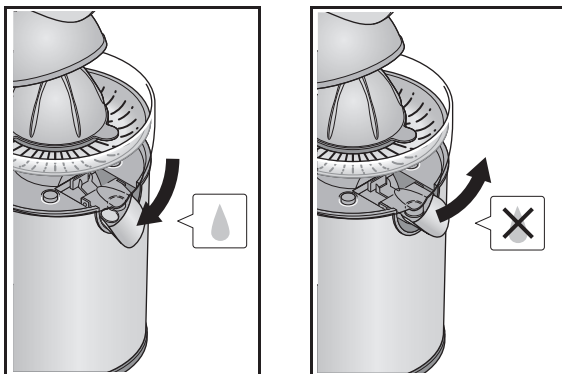

## DEMONTÁŽ

1. V případě potřeby uzavřete odtok.
2. Otočte víko odšťavovače ve směru hodinových ručiček o čtvrt otáčky, a následně jej vytáhněte z držadla a umístěte jej na kužel.
3. Odstraňte všechny prvky z motorové jednotky zvednutím nádoby na šťavu - tím způsobem můžete všechny části přesunout do umyvadla, kde je pak můžete umýt.

## ČIŠTĚNÍ A SKLADOVÁNÍ

- Před prvním použitím umyjte všechny části, které přicházejí do kontaktu s potravinami.
- Před demontáží a čištěním odpojte zařízení od zdroje napájení.
- Motorová jednotka, napájecí šňůra a její zástrčka by neměly být ponořeny do vody nebo jiné kapaliny.
- **POZNÁMKA:** vyčistěte zařízení ihned po použití, aby nedošlo k zaschnutí dužiny.
- Odstranění dužiny a pecek: před mytím částí ručně nebo v myčce z nich odstraňte pecky a dužinu.
- Nepoužívejte abrazivní chemické prostředky nebo detergenty k čištění tohoto zařízení.
- Prvky zařízení, které lze mýt v myčce nebo ručně: kužel, sítko, nádobka na šťavu.
- Části, které nelze umýt v myčce, by měly být otřeny měkkým, mírně navlhčeným hadříkem (rukojeť odšťavovače, kryt odšťavovače, kryt hnací hřídele, hnací hřídel, motorová jednotka)
- Zvláštní pozornost věnujte nečistotám v odtoku nádoby na šťavu.
- V případě odolných skvrn utřete oblast látkou namočenou v lehkém saponátu.
- Před opětovným zamontováním se ujistěte, že jsou všechny díly suché.
- Přístroj by měl být skladován mimo dosah dětí, a to i během skladování.
- Zařízení uchovávejte na chladném, suchém místě.



## ŘEŠENÍ PROBLÉMŮ

Problém	Možné řešení
Kužel se přestal otáčet	<ul style="list-style-type: none"> <li>• Příliš velký tlak na kužel</li> <li>• Mezi sítkem a kuželem se nachází objekty (např. pecky).</li> </ul>
Z odtoku nevytéká žádná šťáva	<ul style="list-style-type: none"> <li>• Pokud je odtok uzavřen, otevřete jej</li> <li>• Pokud je odtok zanesen dužinou nebo v něm zůstala např. pecka, je nutné jej vyčistit.</li> </ul>

## SPECIFIKACE

**Hlavní funkce**

- Automatické vytlačování
- Neustálý průtok šťávy
- Odnímatelné části, usnadňující čištění
- Některé části lze mýt v myčce nádobí (kužel / sítko / nádoba na šťávu)
- Snadné čištění
- Snadná montáž
- Odtok s ochranou proti kapání
- Otvor pro uložení kabelu
- Protiskluzové nohy
- Průhled v nádobě na šťávu
- Bez BPA

**Použité materiály**

- Odtok: Nerezová ocel
- Kryt / kužel / kryt kuželu / sítko: Nerezová ocel + ABS
- Rukojeť: Hliník
- Nádoba na šťávu: AS

**Technické parametry**

- Objem: 350 ml
- Rychlost: 114 otáček / minutu
- Motor: AC
- Hladina zvuku: <78 dB
- Trvalá prevádzka: ≤10 minút
- Výkon: 130 W
- Napájení: 220-240 V; 50/60 Hz
- Délka napájecího kabelu: 0,9 m

**Čeština****Správná likvidace výrobku****■ (opotřebované elektrické a elektronické vybavení)**

Označení umístěné na výrobku anebo v textech, které se ho týkají, poukazuje na skutečnost, že po vypršení doby používání je zakázáno likvidovat tento výrobek společně s ostatním domovním odpadem. Pro to, abyste se vyhnuli škodlivému vlivu na přírodní prostředí a lidské zdraví v důsledku nekontrolované likvidace odpadů, oddělte tento výrobek od odpadů jiného typu a zodpovědně ho recyklujte za účelem propagace opětovného využití hmotných zdrojů coby stálé praxe. Pro více informací ohledně místa a způsobu recyklace tohoto výrobku, která bude bezpečná pro životní prostředí, domácí uživatelé mohou kontaktovat maloobchodní prodejnu, v níž výrobek zakoupili, nebo orgán místní samosprávy. Firemní uživatelé mohou kontaktovat dodavatele a zkontrolovat podmínky kupní smlouvy. Neodstraňujte výrobek společně s ostatními komerčními odpady.

Danke für den Kauf des TEESA Gerätes. Bitte lesen Sie diese Bedienungsanleitung sorgfältig und bewahren diese auf für späteres Nachschlagen. Der Händler übernimmt keine Verantwortung für Schäden, die durch unsachgemäße Handhabung und Verwendung des Produktes verursacht wurden.

### SICHERHEITSANLEITUNGEN:

#### **Um Beschädigungen oder Verletzungen zu vermeiden, befolgen Sie die grundlegenden Sicherheitsvorkehrungen bei der Verwendung elektrischer Geräte, einschließlich der folgenden:**

1. Lesen Sie diese Bedienungsanleitung sorgfältig, auch wenn Sie mit dem Gerät vertraut sind. Heben Sie die Bedienungsanleitung auf für späteres nachschlagen.
2. Vor dem Anschluss des Gerätes an die Netzsteckdose, stellen Sie sicher, dass die auf dem Gerät angegebene Spannung mit der Spannung der Steckdose übereinstimmt.
3. Das Gerät muss an eine geerdete Steckdose angeschlossen werden. Wenn Sie ein elektrisches Verlängerungskabel verwenden müssen, muss dieses geerdet werden.
4. Dieses Gerät DARF NICHT durch eine externe Schaltvorrichtung, wie Timer oder an eine Schaltung angeschlossen werden, die regelmäßig ein- und ausgeschaltet wird, da sie zu einer Beschädigung des Gerätes führen kann.
5. Stellen Sie das Gerät auf eine flache, stabile Oberfläche. Das Gerät nicht auf einer schiefen oder instabilen Oberfläche benutzen.
6. Reinigen Sie das Gerät gemäß den in Kapitel "Reinigung und Wartung" aufgeführten Anweisungen.
7. Reinigen Sie, vor dem ersten Gebrauch Teile und Zubehör die mit Lebensmitteln in Berührung kommen!
8. Schalten Sie das Gerät IMMER aus und trennen es von der Stromversorgung:
  - Wenn es nicht richtig funktioniert
  - Wenn es ein seltenes Geräusch bei der Verwendung gibt
  - Vor dem Zerlegen des Gerätes
  - Vor der Reinigung
  - Bei Nichtgebrauch
9. Ziehen Sie beim Trennen des Netzkabels vom Gerät am Stecker und nicht am Kabel.
10. Halten Sie das Gerät außerhalb der Reichweite von Kindern. Lassen Sie Kinder nicht unbeaufsichtigt mit dem Produkt.
11. Das Gerät kann von Kindern benutzt werden, die älter als 8 Jahre alt sind und von Personen mit eingeschränkten physischen, sensorischen oder geistigen Fähigkeiten oder Mangel an Erfahrung und Wissen, wenn sie von einer Person beaufsichtigt und geleitet werden, die für ihre Sicherheit zuständig ist, in einer vorsichtigen Art und Weise und die alle Sicherheitsvorkehrungen verstanden hat und befolgen wird. Kinder sollten nicht mit diesem Gerät spielen. Kinder sollten nicht die Reinigung und Wartung des Gerätes ohne Aufsicht durchführen.
12. Das Netzkabel darf nur von einem autorisierten Kundendienst ersetzt werden.
13. Halten Sie das Gerät und sein Kabel fern von Hitze, Wasser, Feuchtigkeit, scharfen Kanten und andere Faktoren, die das Gerät oder das Netzkabel beschädigen könnten. Stellen Sie das Gerät nicht ins Wasser oder andere Flüssigkeiten; verwenden Sie es nicht mit nassen oder feuchten Händen. Schützen Sie Motoreinheit vor Feuchtigkeit, Wassertropfen und Spritzwasser. Tauchen Sie die Motoreinheit, Netzkabel und Stecker nicht in Wasser oder

andere Flüssigkeiten.

14. Stellen Sie das Gerät nie auf heiße Oberflächen (z.B. heiße Platten) oder in der Nähe von Wärmequellen oder offenes Feuer.
15. Das Produkt nicht für andere Zwecke verwenden, als in dieser Bedienungsanleitung angegeben.
16. Dieses Gerät ist ausschließlich zum gewinnen von Saft aus Zitrusfrüchten bestimmt. Verwenden Sie dieses Gerät nicht für harte Früchte. Es besteht die Gefahr, dass das Gerät beschädigt wird.
17. Lassen Sie das Gerät nicht unbeaufsichtigt, wenn es funktioniert.
18. Der Hersteller dieses Produkts ist nicht verantwortlich für Schäden, die durch unsachgemäße Handhabung und Verwendung des Geräts verursacht werden.
19. Verwenden Sie den Pressgriff nicht, um übermäßigen Druck auf den Entsafter-Konus auszuüben.
20. Stellen Sie sicher, dass sich während des Betriebs keine Fremdkörper auf dem Filter oder im Gerät befinden.
21. Unterbrechen Sie den Betrieb sofort, wenn sich der Entsafter-Konus nicht oder nur schwer drehen lässt. Ziehen Sie den Netzstecker und prüfen Sie, ob sich Fremdkörper im Gerät befinden.
22. Das Gerät ist mit rutschfesten Füßen ausgestattet. Da Möbel mit einer Vielzahl von Lacken und Kunststoffen beschichtet und mit verschiedenen Pflegemitteln behandelt werden können, kann nicht ausgeschlossen werden, dass einige dieser Substanzen Komponenten aufweisen, die die rutschfesten Füße angreifen und erweichen können. Legen Sie ggf. eine rutschfeste Unterlage unter das Gerät.
23. IMMER das Gerät von der Stromversorgung trennen, wenn es nicht verwendet wird.
24. NIEMALS dieses Gerät verwenden, wenn das Netzkabel oder der Stecker beschädigt ist, das Gerät defekt ist oder zuvor fallen gelassen wurde.
25. Versuchen Sie nicht, dieses Gerät selbst zu reparieren, nur autorisiertes und qualifiziertes Personal darf dieses Produkt reparieren. Niemals das Motorgehäuse des Gerätes zerlegen.
26. Verwenden Sie kein unautorisiertes Zubehör.
27. Das Gerät ist nur für den Innenbereich und Haushaltsgebrauch bestimmt. Das Gerät ist so konstruiert, dass es normale Haushaltsmengen verarbeitet. Nicht für den gewerblichen Gebrauch.
28. Bewegen Sie das Gerät nicht, wenn es in Betrieb ist.
29. Klemmen Sie immer alle Teile fest, bevor Sie den Motor einschalten. Zerlegen Sie nicht das Gerät, während dieses in Betrieb ist.
30. Berühren Sie keine beweglichen Teile. Stellen Sie sicher, dass der Motor vollständig stoppt, bevor Sie ihn demontieren. Berühren Sie die drehenden Teile nicht mit Löffeln oder anderen Küchenutensilien. Halten Sie lange Haare und lose Kleidung von den drehenden Teilen fern.
31. Einige Teile sind spülmaschinenfest (Kegel / Filter / Saftbehälter).
32. Warten Sie immer, bis die beweglichen Teile nicht mehr drehen und trennen das Gerät vom Netz, bevor Sie die Teile öffnen, zerlegen oder entfernen.
33. Achtung: das Gerät nicht länger als 10 Minuten kontinuierlich verwenden. Lassen Sie den Motor abkühlen, bevor Sie es wieder verwenden
34. Berühren Sie keine beweglichen Teile wenn das Gerät ans Stromnetz angeschlossen ist.
35. WICHTIG: Um die Sicherheit von Kindern zu gewährleisten, halten Sie bitte alle Verpackungen (Plastiktüten, Kartons usw.) außerhalb ihrer Reichweite. Vorsicht! Lassen Sie kleine Kinder nicht mit der Folie spielen, da Erstickungsgefahr besteht!

## VOR DEM ERSTEN GEBRAUCH

Vor dem ersten Gebrauch, Reinigen Sie alle Zubehörteile die mit Lebensmittel in Berührung kommen. Gründlich mit warmem Wasser spülen und an Luft trocknen lassen. Die Motoreinheit nie in Wasser oder andere Flüssigkeiten tauchen.

## MONTAGE

**WICHTIG:** Schließen Sie das Gerät erst an das Stromnetz an, nachdem das Gerät vollständig und korrekt zusammengebaut wurde.

1. Stellen Sie die Motoreinheit auf eine ebene, trockene, glatte und wasserdichte Arbeitsplatte.
2. Setzen Sie die Fruchtpresse in die Öffnung am Pressgriff und drehen diese etwa eine Viertel-Drehung, bis diese fest sitzt.

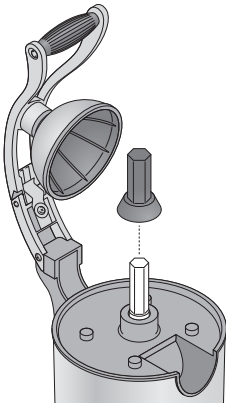
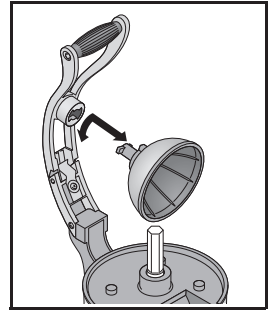

3. Stecken Sie die Abdeckung auf die Antriebsachse.

4. Stellen Sie den Saftbehälter auf die Motoreinheit und drücken ihn fest nach unten. Stellen Sie sicher, dass der Auslauf nach vorne zeigt und die vier Aussparungen an der Unterseite des Saftbehälters genau auf den kurzen Stiften der Motoreinheit liegen.

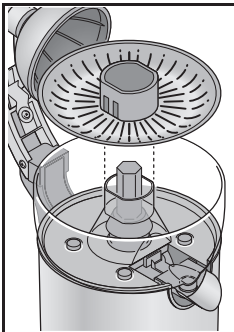
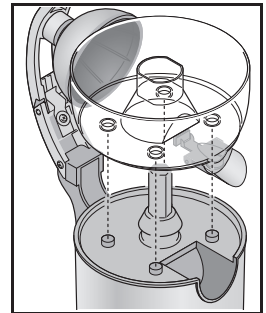

5. Setzen Sie den Filter in den Saftbehälter. Stellen Sie sicher, dass die flache Seite der zentralen Öffnung mit dem Saftbehälter zusammenpasst.

6. Setzen Sie den Konus auf die Abdeckung der Antriebsachse.

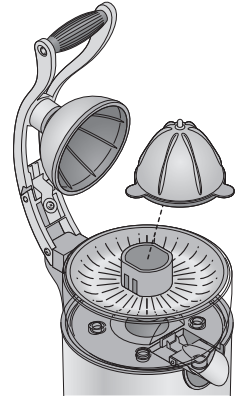

## BEDIENUNG

### WARNUNG!

- Stellen Sie sicher, dass sich keine Fremdkörper auf dem Filter oder im Gerät befinden (z.B. Kerne).
- Verwenden Sie nicht den Pressgriff, um übermäßigen Druck auf den Entsafter-Konus auszuüben.

### Vorbereitung der Zitrusfrüchte

Die Zitruspresse ist so ausgelegt, dass diese zum herstellen von Saft von Zitrusfrüchten verschiedener Größen (z.B. Limetten, Zitronen, Orangen) verwendet werden kann. Ungeeignet sind große Zitrusfrüchte, die nicht in die Fruchtpresse passen, nachdem sie halbiert wurden (z. B. Pampelmusen).

Verwenden Sie für eine optimale Saftausbeute die möglicherweise reifsten Früchte, die mehr Saft enthalten.

Schneiden Sie die Zitrusfrüchte zur Hälfte in Fruchtsegmente, so dass Sie eine obere und eine untere Hälfte erhalten und alle Fruchtsegmente geschnitten sind.

### Entsaften der Zitrusfrüchte

1. Schließen Sie das Gerät an die Steckdose an.
2. Stellen Sie einen Behälter (z.B. ein Glas) unter den Auslauf des Saftbehälters.
3. Öffnen Sie den Auslauf.
4. Legen Sie eine Hälfte einer Zitrusfrucht auf den Entsafter-Konus, ohne Druck auszuüben.
5. Drücken Sie den Pressgriff nach unten. Der Entsafter-Konus beginnt sich zu drehen, und der Saft fließt aus dem Auslauf.
6. Wenn der Saft fast zum Stillstand gekommen ist, heben Sie den Pressgriff an und überprüfen die Innenseite der Hälfte der Zitrusfrüchte. Insbesondere bei größeren Früchten oder wenn die Hälfte einer Zitrusfrucht in einem Winkel angeordnet war, kann die Frucht noch viel nicht extrahierten

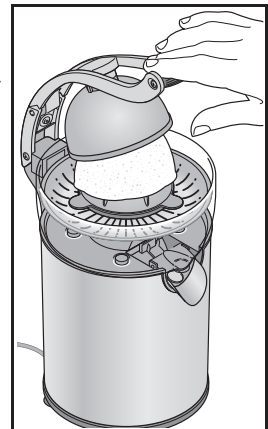

Saft enthalten. Drücken Sie nach einer Wende der Hälfte der Zitrusfrucht weiter.

7. Sobald Sie aufhören, den Pressgriff zu drücken, stoppt das Gerät.
8. Heben Sie den Pressgriff an und entfernen die ausgepresste Hälfte der Zitrusfrucht.
9. Wenn Sie den Behälter zwischendurch wechseln oder das Entsaften beenden möchten, schließen Sie den Tropfschutz am Auslass.
10. Trennen Sie nach dem Entsaften das Gerät vom Stromnetz.

#### HINWEISE:

- Wenn sich der Entsafter-Konus nicht mehr dreht, prüfen Sie, ob sich Kerne zwischen dem Entsafter-Konus und dem Filter befinden, und entfernen diese gegebenenfalls.
- Wenn sich im Filter viel Zellstoff und Kerne angesammelt haben, trennen Sie das Gerät vom Stromnetz und leeren den Filter.
- Reinigen Sie das Gerät so bald wie möglich nach jedem Gebrauch, damit der Zellstoff nicht auf den Oberflächen trocknet.

#### Auslauf mit Tropfschutz

Der Auslass des Saftbehälters verfügt über einen integrierten Tropfschutzmechanismus. Wenn Sie den Behälter unter dem Auslass entfernen oder wieder einsetzen möchten, können Sie den Auslauf mit Tropfschutz schließen, um zu verhindern, dass Saft ausläuft.

**HINWEIS:** Stellen Sie sicher, dass während des Entsaftens der Auslauf geöffnet ist, damit sich der Saft nicht im Saftbehälter sammelt.

- Zum Schließen des Auslaufs drücken Sie diesen leicht nach oben.
- Zum Öffnen des Auslaufs drücken Sie diesen leicht nach unten.

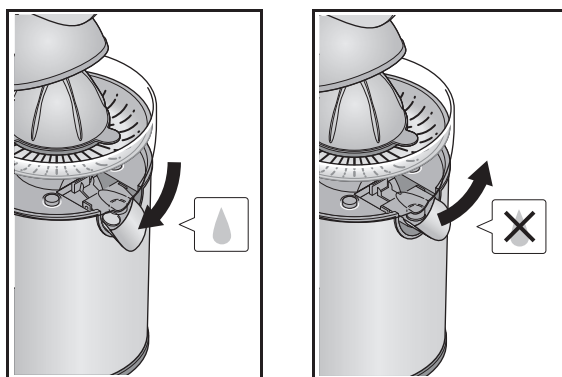

#### DEMONTAGE

1. Schließen Sie ggf. den Auslauf mit Tropfschutz.
2. Drehen Sie die Fruchtpresse um etwa eine viertel Umdrehung im Uhrzeigersinn, entfernen diese vom Pressgriff und legen sie auf den Entsafter-Konus.
3. Entfernen Sie alle Zubehörteile gemeinsam von der Motoreinheit. Heben Sie den

Softbehälter nach oben - ohne zu tropfen, Sie können alles Zubehör zur Spüle transportieren, wo Sie diese zerlegen und reinigen.

## REINIGUNG UND WARTUNG

- Reinigen Sie vor dem ersten Gebrauch, alle Zubehöerteile die mit Lebensmittel in Berührung kommen!
- Trennen Sie das Gerät von der Steckdose, bevor Sie es zerlegen und reinigen.
- Die Motoreinheit, das Netzkabel und der Netzstecker dürfen nicht in Wasser oder andere Flüssigkeiten eingetaucht werden.
- HINWEIS: Reinigen Sie das Gerät so bald wie möglich nach jedem Gebrauch, damit der Zellstoff nicht auf den Oberflächen trocknet.
- Entfernen des Fruchtfleischs und der Kerne: Bevor Sie mit dem Abwaschen beginnen oder das Zubehör in die Spülmaschine legen, nehmen Sie die Kerne und das Fruchtfleisch heraus.
- Verwenden Sie keine scharfen oder scheuernden Reinigungsmittel.
- Folgende Teile können in der Spülmaschine oder von Hand gereinigt werden: Konus, Filter, Softbehälter.
- Teile, die nicht im Geschirrspüler gereinigt werden können, sollten nur mit einem weichen, leicht angefeuchteten Tuch abgewischt werden (Pressgriff, Fruchtpresse, Abdeckung der Antriebsachse, Antriebsachse, Motoreinheit).
- Achten Sie besonders auf die Rückstände, die sich möglicherweise im Auslauf am Softbehälter befinden.
- Bei hartnäckigen Verschmutzungen etwas Spülmittel verwenden und abwischen.
- Trocknen Sie alle Teile sorgfältig ab, bevor Sie das Gerät wieder zusammenbauen und lagern.
- Bewahren Sie das Gerät auch bei Lagerung außerhalb der Reichweite von Kindern auf.
- Lagern Sie das Gerät an einem kühlen, trockenen Ort.

DE

## FEHLERSUCHE

Problem	Mögliche Lösung
Der Konus dreht sich nicht mehr	<ul style="list-style-type: none"> <li>• Sie haben vielleicht zu viel Druck auf den Konus ausgeübt</li> <li>• Kerne oder andere Hindernisse zwischen Konus und Filter</li> </ul>
Kein Saft fließt aus dem Auslauf	<ul style="list-style-type: none"> <li>• Ist der Auslauf geschlossen? Öffnen wenn er geschlossen ist.</li> <li>• Hat Fruchtfleisch oder kleine Kerne den Auslauf verstopft? Hindernis entfernen</li> </ul>

## TECHNISCHE DATEN

### Hauptmerkmale

- Automatisches Entsaften



- Kontinuierlicher Fluss
- Abnehmbare Teile für einfache Reinigung
- Spülmaschinenfeste Teile (Konus/ Filter / Saftbehälter)
- Einfache Reinigung
- Einfache Montage
- Anti-Tropf Saftauslass
- Kabelaufwicklung
- Rutschfeste Füße
- Durchsichtiger Saftbehälter
- BPA frei

### Benutzte Materialien

- Auslauf: Edelstahl
- Gehäuse / Kegel / Kegelabdeckung / Filter: Edelstahl + ABS
- Griff: Aluminium
- Saftbehälter: AS

### Technische Daten

- Fassungsvermögen: 350 ml
- Geschwindigkeit: 114 U/min
- Motor: Wechselstrom
- Geräuschpegel: < 78 dB
- Ununterbrochene Arbeitszeit: ≤ 10 Minuten.
- Leistung: 130 W
- Stromversorgung: 220-240 V; 50/60 Hz
- Kabellänge: 0,9 m

DE



**Deutsch**  
**Korrekte Entsorgung dieses Produkts**  
**(Elektromüll)**



(Anzuwenden in den Ländern der Europäischen Union und anderen europäischen Ländern mit einem separaten Sammelsystem) Die Kennzeichnung auf dem Produkt bzw. auf der dazugehörigen Literatur gibt an, dass es nach seiner Lebensdauer nicht zusammen mit dem normalen Haushaltsmüll entsorgt werden darf. Entsorgen Sie dieses Gerät bitte getrennt von anderen Abfällen, um der Umwelt bzw. der menschlichen Gesundheit nicht durch unkontrollierte Müllbeseitigung zu schaden. Recyceln Sie das Gerät, um die nachhaltige Wiederverwertung von stofflichen Ressourcen zu fördern. Private Nutzer sollten den Händler, bei dem das Produkt gekauft wurde, oder die zuständigen Behörden kontaktieren, um in Erfahrung zu bringen, wie sie das Gerät auf umweltfreundliche Weise recyceln können. Gewerbliche Nutzer sollten sich an Ihren Lieferanten wenden und die Bedingungen des Verkaufsvertrags konsultieren. Dieses Produkt darf nicht zusammen mit anderem Gewerbemüll entsorgt werden.

Thank you for purchasing this TEESA appliance. Please read this operation instruction carefully before use, and keep it for future use. Producer does not take responsibility for damages caused by inappropriate handling and use of the product.

## SAFETY INSTRUCTIONS

**In order to reduce the injuries or damages, follow basic safety precautions applied when using any electrical device, including the following:**

1. Read this instruction manual carefully, even if you are familiar with the appliance. Keep the manual for future reference.
2. Before connecting the device to power supply socket, make sure the voltage indicated on the appliance corresponds to the voltage in the power supply socket.
3. The appliance must be plugged into an earthed electrical socket. If you have to use an electrical extension lead, it must be earthed.
4. This appliance **MUST NOT** be supplied through an external switching device, such as a timer, or connected to a circuit that is regularly switched on and off by the utility, as it may lead to damage of the device.
5. Place the device on flat, stable surface. Do not use this appliance on a tilted or unstable table.
6. Clean this device in accordance to instructions listed in "Cleaning and Maintenance" section.
7. Clean the parts and attachments that come in contact with food before first use!
8. **ALWAYS** turn off the device and disconnect it from the mains supply:
  - if it's not operating correctly
  - if there's an uncommon voice when using
  - before disassembling the device
  - before cleaning
  - when not in use
9. When you disconnect the power cord of the device, grasp and pull the plug, not the cord/cable.
10. Keep the device out of the reach of children. Do not leave children unsupervised with the product.
11. This appliance may be used by children who are above 8 years old and by persons with reduced physical, sensory or mental capabilities, or lack of experience and knowledge, if they are supervised and guided by a person who is responsible for their safety in a cautious manner, and all the safety precautions are understood and followed. Children should not play with this device. Children should not perform cleaning and servicing of the device unsupervised.
12. Fixed power cable may only be replaced in an authorized service point.
13. Keep the device and its cord/cable away from heat, water, moisture, sharp edges and any other factor which may damage the appliance or its cord. Do not place the appliance in water or any liquid. Protect the motor unit from moisture, water drops and water splashes. The motor unit, the power cable and the mains plug must not be immersed in water or any other liquid.
14. Never place the device on hot surfaces (e.g. hot plates) or near to heat sources or open fire.

15. Do not use the product for purposes different from displayed in this operating manual.
16. This device is exclusively designed to extract juice from citrus fruits. Do not use this appliance for hard fruits, as it poses the risk of the device' damage.
17. Do not leave the appliance unattended when it's working.
18. Producer of this product is not responsible for damages caused by inappropriate handle and use of the device.
19. Do not use the pressing handle to exert excessive pressure on the juicer cone.
20. Ensure that there are no foreign objects on the filter or in the device during operation.
21. Stop operation immediately, if the juicer cone is not turning or having difficulty turning. Pull out the mains plug and check if there is a foreign object in the device.
22. The device is fitted with non-slip feet. Because furniture can be coated with a wide variety of varnishes and plastics, and treated with various care products, the possibility cannot be excluded that some of these substances have components that may attack and soften the non-slip feet. If necessary, place a non-slip mat under the device.
23. ALWAYS disconnect the product from the mains supply when it is not in use.
24. DO NOT use this device if the cord or the plug is damaged, the appliance is broken or has previously been dropped.
25. Do not attempt to repair this appliance yourself. Only authorized and qualified personnel may repair this device. Never disassemble the motor body of the device.
26. Do not use unauthorized accessories.
27. Appliance for indoor and household use only. The device is constructed to process normal household quantities. Not for commercial use.
28. Do not move the appliance while it is operating.
29. Always securely clamp in place all parts before the motor is turned on. Do not disassemble while the device is operating.
30. Do not touch moving parts. Make sure the motor stops completely before disassembling. Do not touch the rotating parts with spoons or any other kitchen utensils. Keep long hair and loose clothing away from the rotating parts.
31. Some parts are dishwasher safe (cone/filter/juice container).
32. Always wait until the moving parts stop running, and then unplug the appliance before opening, disassembling or removing the parts.
33. Do not use for more than 10 minutes at a time, allow motor to cool before reusing.
34. Never touch any moving parts when the device is connected to power supply.
35. IMPORTANT: In order to ensure children's safety, please keep all packaging (plastic bags, boxes, etc.) out of their reach. Caution! Do not allow small children to play with the foil as there is a danger of suffocation!

## BEFORE FIRST USE

Wash the parts that will have contact with food before first use. Rinse thoroughly with warm water and allow to air dry. Never submerge the device motor unit in water or any other liquid.

## ASSEMBLY

**IMPORTANT:** Plug the device into power mains only AFTER the device has been completely and correctly assembled.

1. Place the motor unit onto a level, dry, smooth, waterproof worktop.
2. Insert the fruit press into the opening at the pressing handle and turn it anticlockwise by approx. one quarter of a revolution until it sits tight.

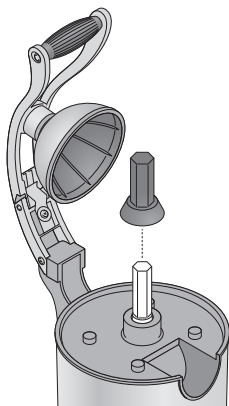
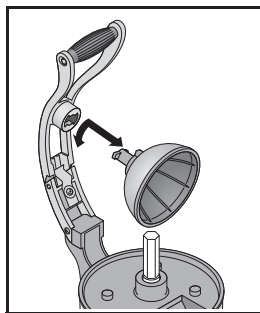

3. Place the cover on the drive axle.

4. Place the juice container on the motor unit and press it firmly down. Ensure that the spout points forward and the four recesses on the underside of the juice container are positioned exactly on the short pins of the motor unit.

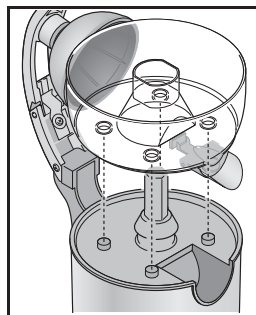

EN

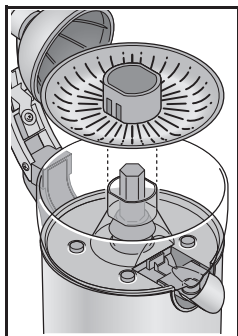

5. Place the filter into the juice container. Ensure to fit the flat side of the central opening on the juice container.

6. Place the juicer cone on the cover of the drive axle.

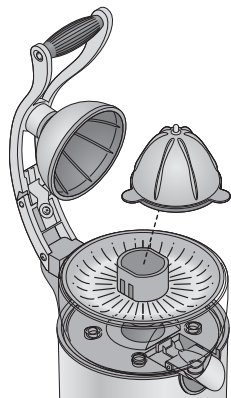

## OPERATION

**WARNING!**

- Ensure that there are no foreign objects on the filter or in the device (e.g. pits).
- Do not use the pressing handle to exert excessive pressure on the juicer cone.

**Preparing citrus fruits**

The citrus press is designed so that this can be used to juice citrus fruits of different sizes (e.g. limes, lemons, oranges). Unsuitable are large citrus fruits, which do not fit into the fruit press after being cut in half (e.g. grapefruits).

For an optimal juice yield, use the possibly ripest fruits containing more juice.

Cut the citrus fruits in half across to the fruit segments so that you receive a top and bottom half and all fruit segments are cut.

**Juicing citrus fruits**

1. Connect the device to power supply mains socket.
2. Place a container (e.g. a glass) under the spout of the juice container.
3. Open the anti-drip spout.
4. Place one half of a citrus fruit on the juicer cone, without exerting pressure.
5. Press the pressing handle down. The juicer cone starts turning, and the juice flows out of the spout.
6. When the juice flow has almost come to a stop, lift the pressing handle and check the inside of the half of the citrus fruit. Especially with larger fruits or if the half of a citrus fruit had been positioned at an angle, the fruit may still have a lot of nonextracted juice. Continue to press the half of the citrus fruit after a turn.
7. As soon as you stop pressing on the pressing handle the device stops.
8. Lift the pressing handle and remove the pressed out half of the citrus fruit.
9. If you want to change the container in between or stop juicing, close the anti-drip spout at the outlet.
10. When the juicing is completed, disconnect the device from power mains.

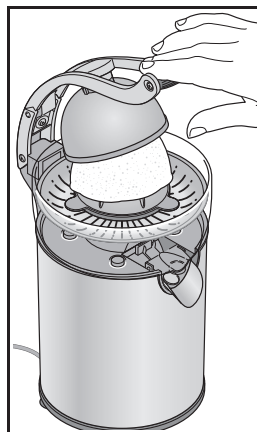
**NOTES:**

- Should the juicer cone stop turning, check if there are pips between the juicer cone and the filter, and remove them if necessary.
- If a lot of pulp and pips accumulated in the filter, disconnect the device from power supply and empty the filter.
- Clean the device as soon as possible after each use, so that the pulp does not dry onto the surfaces.

**Anti-drip spout**

The outlet of the juice container has an integrated anti-drip spout mechanism. If you want to remove or replace the container under the outlet, you can close the anti-drip spout to

prevent juice from dripping out.

**NOTE:** ensure that the anti-drip spout is open during juicing, so that the juice does not collect in the juice container.

- To close the anti-drip spout, gently press the spout upwards.
- To open the anti-drip spout, gently press the spout downwards.

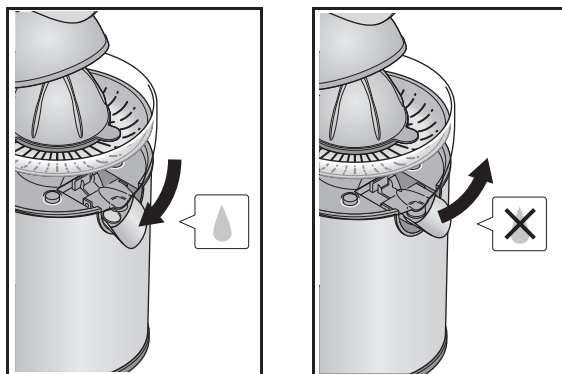

## DISSASSEMBLY

1. Close the anti-drip spout if necessary.
2. Turn the fruit press clockwise by approx. a quarter turn, remove it from the pressing handle and place it on the juicer cone.
3. Remove all accessories together from the motor unit, by lifting the juice container upwards - without dripping, you are able to transport all accessories to the sink where you disassemble and clean them.

## CLEANING AND MAINTENANCE

- Clean all the parts that will come in the contact with food prior to first use of the device!
- Disconnect from the power supply socket before disassembling and cleaning.
- The motor unit, the power cable and the mains plug must not be immersed in water or any other liquid.
- NOTE: clean the device as soon as possible after each use, so that the pulp does not dry onto the surfaces.
- Removing pulp and pips: before starting the washing-up or putting the accessories in the dishwasher, remove pips and pulp.
- Do not use any sharp or abrasive cleaning agents.
- The following parts can be cleaned in the dishwasher or by hand: cone, filter, juice container.
- Parts that cannot be cleaned in a dishwasher should be wiped with soft, slightly damp

- cloth only (pressing handle, fruit press, cover of the drive axle, drive axle, motor unit).
- Pay special attention to the residues, which might be located in the anti-drip spout at the outlet of the juice container.
  - In case of stubborn stains use a little detergent and wipe over.
  - Dry all parts carefully before reassembling the device and storing it.
  - Keep the device out of the reach of children, even when storing.
  - Store the device in cool, dry place.

## TROUBLESHOOTING

Problem	Possible solution
The cone stops turning	<ul style="list-style-type: none"> <li>• There might have been too much pressure exerted on the cone</li> <li>• Pips or other obstacles between the cone and the filter</li> </ul>
No juice leaves the spout	<ul style="list-style-type: none"> <li>• Is the anti-drip spout closed? Open if closed.</li> <li>• Did pulp or a small pip got stuck in the outlet? Remove the obstacle</li> </ul>

## SPECIFICATION

### Main features

- Automatic juicing
- Continuous flow
- Detachable parts for easy cleaning
- Dishwasher safe parts (cone/filter/juice container)
- Easy to clean
- Easy to assemble
- Anti-drip juice outlet
- Cord storage
- Anti-slip feet
- Transparent juice container
- BPA free

### Used materials

- Spout: Stainless steel
- Housing/cone/cone cover/filter: Stainless steel + ABS
- Handle: Aluminum
- Juice container: AS

### Technical data

- Capacity: 350 ml
- Speed: 114 rpm
- Motor: AC
- Noise level: < 78 dB

- Continuous working time: ≤ 10 minutes
- Power: 130 W
- Power supply: 220-240 V; 50/60 Hz
- Power cord length: 0,9 m

**English****Correct Disposal of This Product****(Waste Electrical & Electronic Equipment)**

(Applicable in the European Union and other European countries with separate collection systems) This marking shown on the product or its literature, indicates that it should not be disposed with other household wastes at the end of its working life. To prevent possible harm to the environment or human health from uncontrolled waste disposal, please separate this from other types of wastes and recycle it responsibly to promote the sustainable reuse of material resources. Household users should contact either the retailer where they purchased this product, or their local government office, for details of where and how they can take this item for environmentally safe recycling. Business users should contact their supplier and check the terms and conditions of the purchase contract. This product should not be mixed with other commercial wastes for disposal.



Σας ευχαριστούμε για την αγορά αυτής της συσκευής TEESA. Διαβάστε προσεκτικά αυτές τις οδηγίες χρήσης πριν τη χρήση και φυλάξτε το για μελλοντική χρήση. Ο παραγωγός δεν φέρει ευθύνη για ζημιές που προκλήθηκαν από ακατάλληλο χειρισμό και χρήση του προϊόντος.

### ΟΔΗΓΙΕΣ ΑΣΦΑΛΕΙΑΣ

**Για να μειώσετε τους τραυματισμούς ή τις ζημιές, ακολουθήστε τις βασικές προφυλάξεις ασφαλείας που εφαρμόζονται κατά τη χρήση οποιασδήποτε ηλεκτρικής συσκευής, συμπεριλαμβανομένων των παρακάτω:**

1. Διαβάστε αυτό το εγχειρίδιο οδηγιών προσεκτικά, ακόμα και αν είστε εξοικειωμένοι με τη συσκευή. Διατηρήστε το εγχειρίδιο για μελλοντική αναφορά.
2. Πριν συνδέσετε τη συσκευή στην πρίζα, βεβαιωθείτε ότι η τάση που αναγράφεται στη συσκευή αντιστοιχεί στην τάση στην πρίζα παροχής ρεύματος.
3. Η συσκευή πρέπει να συνδεθεί σε μια γειωμένη ηλεκτρική πρίζα. Εάν πρέπει να χρησιμοποιήσετε ηλεκτρικό καλώδιο επέκτασης, πρέπει να είναι γειωμένο.
4. Η συσκευή αυτή ΔΕΝ πρέπει να τροφοδοτείται μέσω εξωτερικής συσκευής μεταγωγής, όπως χρονοδιακόπτη, ή να συνδέεται με ένα κύκλωμα που ανάβει και σβήνει τακτικά από το βοηθητικό πρόγραμμα, καθώς μπορεί να προκαλέσει βλάβη στη συσκευή.
5. Τοποθετήστε τη συσκευή σε επίπεδη, σταθερή επιφάνεια. Μην χρησιμοποιείτε τη συσκευή σε κεκλιμένο ή ασταθές τραπέζι.
6. Καθαρίστε τη συσκευή σύμφωνα με τις οδηγίες που αναφέρονται στην ενότητα "Καθαρισμός και συντήρηση".
7. Καθαρίστε τα εξαρτήματα και τα εξαρτήματα που έρχονται σε επαφή με τα τρόφιμα πριν από την πρώτη χρήση!
8. ΠΑΝΤΑ σβήστε τη συσκευή και αποσυνδέστε την από την παροχή ρεύματος:
  - Εάν δεν λειτουργεί σωστά
  - Εάν υπάρχει μια ασυνήθιστη φωνή κατά τη χρήση
  - πριν την αποσυναρμολόγηση της συσκευής
  - πριν τον καθαρισμό
  - όταν δεν χρησιμοποιείται
9. Όταν αποσυνδέετε το καλώδιο τροφοδοσίας της συσκευής, πιάστε και τραβήξτε το βύσμα και όχι το καλώδιο / καλώδιο.
10. Κρατήστε τη συσκευή μακριά από παιδιά. Μην αφήνετε τα παιδιά χωρίς επιτήρηση με το προϊόν.
11. Η συσκευή αυτή μπορεί να χρησιμοποιηθεί από παιδιά ηλικίας άνω των 8 ετών και από άτομα με μειωμένες σωματικές, αισθητηριακές ή διανοητικές ικανότητες ή από έλλειψη εμπειρίας και γνώσης, εφόσον επιβλέπονται και καθοδηγούνται από άτομο που είναι υπεύθυνο για την ασφάλειά τους με προσοχή και όλες οι προφυλάξεις ασφαλείας κατανοούνται και ακολουθούνται. Τα παιδιά δεν πρέπει να παίζουν με αυτήν τη συσκευή. Τα παιδιά δεν πρέπει να εκτελούν καθαρισμό και συντήρηση της συσκευής.
12. Το σταθερό καλώδιο τροφοδοσίας μπορεί να αντικατασταθεί μόνο σε εξουσιοδοτημένο σημείο συντήρησης.
13. Κρατήστε τη συσκευή και το καλώδιο / καλώδιο μακριά από θερμότητα, νερό, υγρασία, αιχμηρές άκρες και οποιοδήποτε άλλο παράγοντα που μπορεί να βλάψει τη συσκευή ή το καλώδιο της. Μην τοποθετείτε τη συσκευή σε νερό ή σε οποιοδήποτε υγρό. Προστατέψτε τη μονάδα κινητήρα από υγρασία, σταγόνες νερού και πιτσιλιές νερού. Η

μονάδα κινητήρα, το καλώδιο τροφοδοσίας και το φινιρίσμα δεν πρέπει να βυθίζονται σε νερό ή άλλο υγρό.

14. Μην τοποθετείτε ποτέ τη συσκευή σε θερμές επιφάνειες (π.χ. θερμές πλάκες) ή κοντά σε πηγές θερμότητας ή σε ανοιχτή φωτιά.
15. Μην χρησιμοποιείτε το προϊόν για σκοπούς διαφορετικούς από αυτούς που εμφανίζονται σε αυτό το εγχειρίδιο χρήσης.
16. Αυτή η συσκευή προορίζεται αποκλειστικά για την εξαγωγή χυμού από εσπεριδοειδή. Μην χρησιμοποιείτε αυτή τη συσκευή για σκληρούς καρπούς, καθώς θέτει σε κίνδυνο τη ζημιά της συσκευής.
17. Μην αφήνετε τη συσκευή αψύλακτη όταν λειτουργεί.
18. Ο παραγωγός αυτού του προϊόντος δεν είναι υπεύθυνος για ζημιές που προκαλούνται από ακατάλληλη χειρισμό και χρήση της συσκευής.
19. Μην χρησιμοποιείτε τη λαβή συμπίεσης για να ασκήσετε υπερβολική πίεση στον κώνο του αποχυμωτή.
20. Βεβαιωθείτε ότι δεν υπάρχουν ξένα αντικείμενα στο φίλτρο ή στη συσκευή κατά τη διάρκεια της λειτουργίας.
21. Σταματήστε αμέσως τη λειτουργία, εάν ο κώνος του αποχυμωτή δεν στρέφεται ή δυσκολεύεται να γυρίσει. Τραβήξτε έξω το φινιρίσμα και ελέγξτε αν υπάρχει κάποιο ξένο αντικείμενο στη συσκευή.
22. Η συσκευή είναι εφοδιασμένη με αντιολισθητικά πόδια. Επειδή τα έπιπλα μπορούν να επιχριστούν με μια μεγάλη ποικιλία βερνικιών και πλαστικών και να υποβληθούν σε επεξεργασία με διάφορα προϊόντα φροντίδας, δεν μπορεί να αποκλειστεί ότι μερικές από αυτές τις ουσίες έχουν συστατικά που μπορεί να επιτεθούν και να μαλακώσουν τα μη ολισθηρά πόδια. Εάν είναι απαραίτητο, τοποθετήστε κάτω από τη συσκευή ένα μη αντιολισθητικό χαλάκι.
23. ΠΑΝΤΑ αποσυνδέστε το προϊόν από την παροχή ρεύματος όταν δεν χρησιμοποιείται.
24. ΜΗΝ χρησιμοποιείτε αυτή τη συσκευή εάν το καλώδιο ή το φινιρίσμα έχουν υποστεί ζημιά, η συσκευή έχει σπάσει ή έχει προηγουμένως πέσει.
25. Μην επιχειρήσετε να επισκευάσετε μόνοι σας αυτή τη συσκευή. Μόνο εξουσιοδοτημένο και εξειδικευμένο προσωπικό μπορεί να επισκευάσει τη συσκευή. Ποτέ μην αποσυναρμολογείτε το σώμα κινητήρα της συσκευής.
26. Μην χρησιμοποιείτε μη εξουσιοδοτημένα εξαρτήματα.
27. Συσκευή μόνο για εσωτερική και οικιακή χρήση. Η συσκευή κατασκευάζεται για να επεξεργάζεται τις κανονικές ποσότητες οικιακής χρήσης. Όχι για εμπορική χρήση.
28. Μην μετακινείτε τη συσκευή ενώ λειτουργεί.
29. Πάντοτε σφίξτε καλά όλα τα μέρη πριν ενεργοποιηθεί ο κινητήρας. Μην αποσυναρμολογείτε κατά τη λειτουργία της συσκευής.
30. Μην αγγίζετε κινούμενα μέρη. Βεβαιωθείτε ότι ο κινητήρας σταματά εντελώς πριν την αποσυναρμολόγηση. Μην αγγίζετε τα περιστρεφόμενα μέρη με κουτάλια ή άλλα σκεύη κουζίνας. Κρατήστε μακριά μαλλιά και χαλαρά ρούχα μακριά από τα περιστρεφόμενα μέρη.
31. Ορισμένα μέρη είναι ασφαλή σε πλυντήριο πιάτων (κοντέινερ / φίλτρο / δοχείο χυμού).
32. Περιμένετε πάντοτε μέχρι να σταματήσουν να κινούνται τα κινούμενα μέρη και στη συνέχεια αποσυνδέστε τη συσκευή πριν ανοίξετε, αποσυναρμολογήσετε ή αφαιρέσετε τα εξαρτήματα.
33. Μην χρησιμοποιείτε περισσότερο από 10 λεπτά τη φορά, αφήστε τον κινητήρα να κρυώσει πριν επαναχρησιμοποιήσετε.

34. Μην αγγίζετε τα κινητά μέρη όταν η συσκευή είναι συνδεδεμένη στο τροφοδοτικό.
35. ΣΗΜΑΝΤΙΚΟ: Προκειμένου να διασφαλιστεί η ασφάλεια των παιδιών, παρακαλούμε κρατήστε όλες τις συσκευασίες (πλαστικές σακούλες, κουτιά κ.λπ.) μακριά από αυτές. Προσοχή! Μην επιτρέπετε στα μικρά παιδιά να παίζουν με το αλουμινόχαρτο καθώς υπάρχει κίνδυνος ασφυξίας!

### ΠΡΙΝ ΤΗΝ ΠΡΩΤΗ ΧΡΗΣΗ

Πλύνετε τα μέρη που θα έρθουν σε επαφή με τα τρόφιμα πριν από την πρώτη χρήση. Ξεπλύνετε καλά με ζεστό νερό και αφήστε τον να στεγνώσει στον αέρα. Ποτέ μην βυθίζετε τη μονάδα κινητήρα της συσκευής στο νερό ή σε οποιοδήποτε άλλο υγρό.

### ΣΥΝΑΡΜΟΛΟΓΗΣΗ

ΣΗΜΑΝΤΙΚΟ: Συνδέστε τη συσκευή στο δίκτυο μόνο μετά την πλήρη συναρμολόγηση της συσκευής.

1. Τοποθετήστε τη μονάδα κινητήρα σε ένα επίπεδο, στεγνό, ομαλό, αδιάβροχο πάγκο εργασίας.
2. Εισάγετε την πρέσα φρούτων στο άνοιγμα στη λαβή συμπίεσης και περιστρέψτε την αριστερόστροφα κατά περίπου ένα τέταρτο μιας στροφής μέχρι να κάθετα σφιχτά.

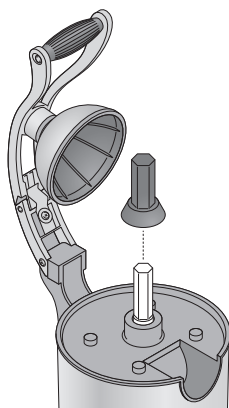
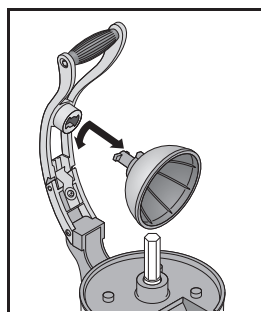

3. Τοποθετήστε το κάλυμμα στον κινητήριο άξονα.

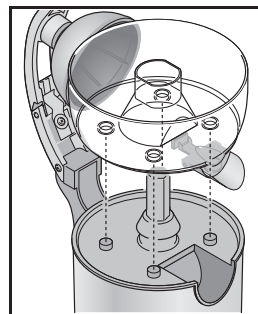

4. Τοποθετήστε το δοχείο χυμών στη μονάδα κινητήρα και πιέστε το σταθερά προς τα κάτω. Βεβαιωθείτε ότι το στόμιο εκροής προς τα εμπρός και ότι οι τέσσερις εσοχές στην κάτω πλευρά του δοχείου χυμού τοποθετούνται ακριβώς στις μικρές ακίδες της μονάδας κινητήρα.

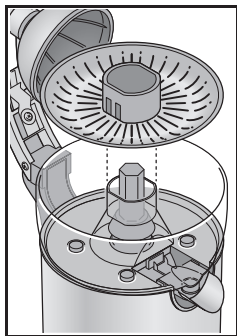

6. Τοποθετήστε τον κώνο του αποχυμωτή στο κάλυμμα του κινητήριου άξονα.

5. Τοποθετήστε το φίλτρο στο δοχείο με το χυμό. Βεβαιωθείτε ότι έχετε τοποθετήσει την επίπεδη πλευρά του κεντρικού ανοίγματος στο δοχείο χυμών.

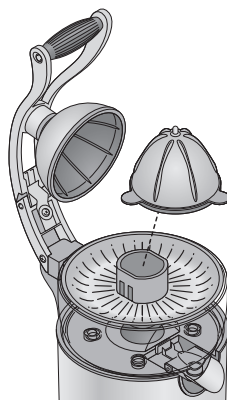

## ΛΕΙΤΟΥΡΓΙΑ

### ΠΡΟΕΙΔΟΠΟΙΗΣΗ!

- Βεβαιωθείτε ότι στο φίλτρο ή στη συσκευή δεν υπάρχουν ξένα αντικείμενα .
- Μην χρησιμοποιείτε τη λαβή πίεσης για να ασκήσετε υπερβολική πίεση στον κώνο του αποχυμωτή.

### Προετοιμασία εσπεριδοειδών

Το πιεστήριο εσπεριδοειδών έχει σχεδιαστεί έτσι ώστε να μπορεί να χρησιμοποιηθεί για τον χυμό εσπεριδοειδών διαφορετικών μεγεθών (π.χ. λεμόνια, πορτοκάλια). Ακατάλληλα είναι τα μεγάλα εσπεριδοειδή, τα οποία δεν ταιριάζουν στην πρέσα φρούτων αφού κοπούν στο μισό (π.χ. γκρέιπφρουτ).

### Αποστράγγιση εσπεριδοειδών

1. Συνδέστε τη συσκευή στην πρίζα ρεύματος.
2. Τοποθετήστε ένα δοχείο (π.χ. ένα ποτήρι) κάτω από το στόμιο του δοχείου χυμού.
3. Ανοίξτε το στόμιο κατά της αποστράγγισης.
4. Τοποθετήστε το ήμισυ ενός εσπεριδοειδούς στον κώνο του αποχυμωτή χωρίς να ασκήσετε πίεση.
5. Πιέστε τη λαβή πιέζοντας προς τα κάτω. Ο κώνος του αποχυμωτή αρχίζει να στρέφεται και ο χυμός ρέει έξω από το στόμιο.
6. Όταν η ροή του χυμού έχει σχεδόν σταματήσει, σηκώστε τη χειρολαβή και ελέγξτε το εσωτερικό του μισού εσπεριδοειδούς. Ειδικά με μεγαλύτερα φρούτα ή εάν το ήμισυ ενός εσπεριδοειδούς είχε τοποθετηθεί υπό γωνία, ο καρπός μπορεί να έχει ακόμα πολλούς μη εκχυλισμένους χυμούς. Συνεχίστε να πιέζετε το μισό των εσπεριδοειδών μετά από μια στροφή.

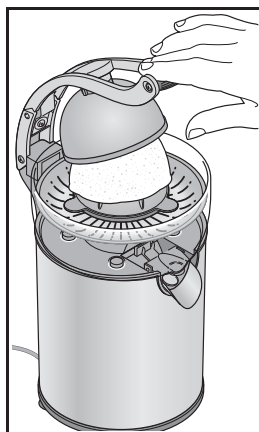

7. Μόλις σταματήσετε να πιέζετε τη χειρολαβή, η συσκευή σταματά.
8. Ανασηκώστε τη λαβή πίεσεως και αφαιρέστε το συμπιεσμένο μισό από τα εσπεριδοειδή.
9. Εάν θέλετε να αλλάξετε το δοχείο μεταξύ ή να σταματήσετε το χυμό, κλείστε το στόμιο της αποστράγγισης.
10. Όταν ολοκληρωθεί η διαδικασία, αποσυνδέστε τη συσκευή από το ρεύμα.

### ΣΗΜΕΙΩΣΕΙΣ

- Σε περίπτωση που ο κώνος του αποχυμωτή σταματήσει να στρέφεται, ελέγξτε αν υπάρχουν κουτάλια μεταξύ του κώνου του αποχυμωτή και του φίλτρου και αφαιρέστε τα εάν είναι απαραίτητο.
- Σε περίπτωση που συγκεντρωθούν πολλοί πολτοί και σπόροι στο φίλτρο, αποσυνδέστε τη συσκευή από την τροφοδοσία ρεύματος και αδειάστε το φίλτρο.
- Καθαρίστε τη συσκευή το συντομότερο δυνατόν μετά από κάθε χρήση, έτσι ώστε ο πολτός να μην στεγνώνει πάνω στις επιφάνειες.

### Στόμιο

Η έξοδος του δοχείου χυμού έχει ενσωματωμένο μηχανισμό εκροής κατά των σταγόνων. Αν θέλετε να αφαιρέσετε ή να αντικαταστήσετε το δοχείο κάτω από, μπορείτε να κλείσετε το στόμιο για να αποφύγετε τη στάλαξη του χυμού.

**ΣΗΜΕΙΩΣΗ:** Βεβαιωθείτε ότι το στόμιο κατά της αποστράγγισης είναι ανοιχτό κατά τη διάρκεια του χυμού, έτσι ώστε ο χυμός να μην συλλέγεται στο δοχείο χυμών.

- Για να κλείσετε το στόμιο κατά της αποστράγγισης, πιέστε ελαφρά το στόμιο προς τα πάνω.
- Για να ανοίξετε το στόμιο κατά της αποστράγγισης, πιέστε ελαφρά το στόμιο προς τα κάτω.

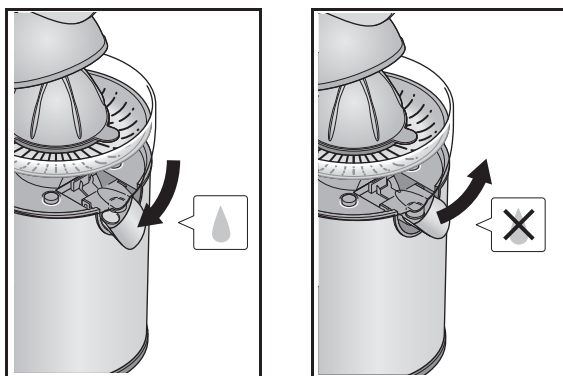

### ΑΠΟΣΥΝΑΡΜΟΛΟΓΗΣΗ

1. Κλείστε το στόμιο κατά της αποστράγγισης, εάν είναι απαραίτητο.
2. Γυρίστε το πρέσα φρούτων δεξιόστροφα κατά περίπου ένα τέταρτο στροφή, αφαιρέστε το από τη χειρολαβή και τοποθετήστε το στον κώνο του αποχυμωτή.
3. Αφαιρέστε όλα τα αξεσουάρ από τη μονάδα του κινητήρα, ανυψώνοντας το δοχείο με το

χυμό προς τα πάνω , μπορείτε να μεταφέρετε όλα τα αξεσουάρ στο νεροχύτη, όπου τα αποσυναρμολογείτε και τα καθαρίζετε.

### ΚΑΘΑΡΙΣΜΟΣ ΚΑΙ ΣΥΝΤΗΡΗΣΗ

- Καθαρίστε όλα τα μέρη που θα έρθουν σε επαφή με τα τρόφιμα πριν από την πρώτη χρήση της συσκευής!
- Αποσυνδέστε την από την πρίζα πριν αποσυναρμολογήσετε και καθαρίσετε.
- Η μονάδα κινητήρα, το καλώδιο τροφοδοσίας και το φιλτράρισμα δεν πρέπει να βυθίζονται σε νερό ή άλλο υγρό.
- ΣΗΜΕΙΩΣΗ: καθαρίστε τη συσκευή το συντομότερο δυνατόν μετά από κάθε χρήση, έτσι ώστε ο πολτός να μην στεγνώνει πάνω στις επιφάνειες.
- Αφαίρεση πολτού και σπόρων: πριν ξεκινήσετε το πλύσιμο ή τοποθετήσετε τα αξεσουάρ στο πλυντήριο πιάτων, αφαιρέστε τους σπόρους και τον πολτό.
- Μη χρησιμοποιείτε καθαρές ή λειαντικές ουσίες καθαρισμού.
- Τα παρακάτω εξαρτήματα μπορούν να καθαριστούν στο πλυντήριο πιάτων ή με το χέρι: κώνου, φίλτρου, δοχείου χυμού.
- Τα μέρη που δεν μπορούν να καθαριστούν σε ένα πλυντήριο πιάτων πρέπει να σκουπιστούν με μαλακό, ελαφρώς υγρό πανί μόνο (πιέζοντας τη λαβή, πρέσα φρούτων, κάλυμμα του κινητήριου άξονα, κινητήριου άξονα, μονάδα κινητήρα).
- Δώστε ιδιαίτερη προσοχή στα υπολείμματα, τα οποία ενδέχεται να βρίσκονται στο στόμιο κατά της αποστράγγισης στην έξοδο του δοχείου χυμού.
- Σε περίπτωση επίμονων λεκέδων χρησιμοποιήστε λίγο απορρυπαντικό και σκουπίστε.
- Στεγνώστε προσεκτικά όλα τα εξαρτήματα πριν από την επανασυναρμολόγηση της συσκευής και την αποθήκευσή της.
- Κρατήστε τη συσκευή μακριά από παιδιά, ακόμη και όταν αποθηκεύετε.
- Αποθηκεύστε τη συσκευή σε δροσερό, ξηρό μέρος.

### ΑΝΤΙΜΕΤΩΠΙΣΗ ΠΡΟΒΛΗΜΑΤΩΝ

Πρόβλημα	Πιθανή Λύση
Δεν γυρίζει ο κώνος	<ul style="list-style-type: none"> <li>• Έχουμε ασκήσει μεγαλύτερη πίεση στον κώνο</li> <li>• Υπάρχουν αντικείμενα ανάμεσα στον κώνο και την λαβή</li> </ul>
Δεν βγαίνει χυμός	<ul style="list-style-type: none"> <li>• Ανοίξτε το στόμιο</li> <li>• Υπάρχει πολτός στο στόμιο. Αφαιρέστε το</li> </ul>

### ΠΡΟΔΙΑΓΡΑΦΕΣ

#### Κύρια χαρακτηριστικά

- Αυτόματη αποχύμωση
- Συνεχής ροή
- Αποσπώμενα μέρη για εύκολο καθαρισμό

- Εξαρτήματα ασφαλή για το πλυντήριο πιάτων
- Εύκολο στον καθαρισμό
- Εύκολη συναρμολόγηση
- Έξοδος χυμού με προστασία σταξίματος
- Αποθήκευση καλωδίου
- Αντιολισθητικά πόδια
- Διάφανος συλλέκτης χυμού
- Χωρίς BPA

### Χρησιμοποιούμενα υλικά

- Έλασμα: Ανοξείδωτο ατσάλι
- Κάλυμμα περιβλήματος / κώνου / καλύμματος κώνου / φίλτρου: Ανοξείδωτο ατσάλι + ABS
- Λαβή: Αλουμίνιο
- Συλλέκτης χυμού: AS

### Τεχνικά δεδομένα

- Χωρητικότητα: 350 ml
- Ταχύτητα: 114 στροφές/λεπτό
- Κινητήρας: AC
- Επίπεδο θορύβου: <78 dB
- Συνεχής χρόνος λειτουργίας: ≤10 λεπτά
- Ισχύς: 130 W
- Τροφοδοσία: 220-240 V, 50/60 Hz
- Μήκος καλωδίου τροφοδοσίας: 0,9 m



#### Ελληνικά

Σωστή απόρριψη αυτού του προϊόντος

(Απορρίμματα Ηλεκτρικού & Ηλεκτρονικού Εξοπλισμού)



GR

(Ισχύει στην Ευρωπαϊκή Ένωση και σε άλλες ευρωπαϊκές χώρες με συστήματα χωριστής συλλογής) Αυτή η σήμανση που αναγράφεται στο προϊόν ή στη βιβλιογραφία του, υποδηλώνει ότι δεν θα πρέπει να διατίθεται μαζί με άλλα οικιακά απόβλητα στο τέλος της ζωής του. Για να αποφευχθεί πιθανή βλάβη στο περιβάλλον ή την ανθρώπινη υγεία από την ανεξέλεγκτη απόρριψη των αποβλήτων, διαχωρίστε τα από άλλα είδη αποβλήτων και ανακυκλώστε με υπευθυνότητα για την προώθηση της βιώσιμης επαναχρησιμοποίησης των υλικών πόρων. Οι οικιακοί χρήστες θα πρέπει να επικοινωνήσουν είτε με τον έμπορο λιανικής πώλησης από τον οποίο αγόρασαν αυτό το προϊόν είτε με το γραφείο της τοπικής κυβέρνησης για λεπτομέρειες σχετικά με το πού και πώς μπορούν να πάρουν αυτό το στοιχείο για περιβαλλοντικά ασφαλή ανακύκλωση. Οι επιχειρηματικοί χρήστες πρέπει να επικοινωνούν με τον προμηθευτή τους και να ελέγχουν τους όρους και τις προϋποθέσεις της σύμβασης αγοράς. Το προϊόν αυτό δεν πρέπει να αναμειχθεί με άλλα εμπορικά απόβλητα για απόρριψη.

Κατασκευάστηκε στην Κίνα για την Lechpol Electronics Leszek Sp.k., ul. Garwolińska 1, 08-400 Miętne.

Dziękujemy za zakup urządzenia TEESA. Przed użyciem należy dokładnie zapoznać się z treścią instrukcji obsługi oraz zachować ją w celu późniejszego wykorzystania. Producent nie ponosi odpowiedzialności za nieprawidłowe użycie i obsługę tego urządzenia.

### KWESTIE BEZPIECZEŃSTWA

**Aby uniknąć uszkodzeń lub obrażeń, należy przestrzegać podstawowych środków bezpieczeństwa stosowanych przy obsłudze urządzeń elektrycznych, włączając te wyszczególnione poniżej:**

1. Przed użyciem należy dokładnie zapoznać się z treścią instrukcji obsługi, nawet w przypadku wcześniejszego używania podobnego sprzętu. Instrukcję należy zachować w celu późniejszego wykorzystania.
2. Przed podłączeniem urządzenia, należy sprawdzić zgodność napięcia prądu gniazda sieciowego i urządzenia.
3. Urządzenie należy podłączyć do uziemionego gniazda zasilania sieciowego. W przypadku użycia przedłużacza, należy upewnić się, że gniazdo również jest uziemione.
4. Urządzenie NIE MOŻE być podłączone do urządzenia zewnętrznego (np. programatora czasowego), gdyż może to doprowadzić do uszkodzenia urządzenia.
5. Urządzenie należy umieścić na płaskiej, stabilnej powierzchni. Nie należy używać urządzenia na pochyłej lub niestabilnej powierzchni.
6. Urządzenie należy czyścić zgodnie ze wskazówkami zawartymi w sekcji "Czyszczenie i Przechowywanie".
7. Przed pierwszym użyciem, należy umyć/wyczyścić wszystkie elementy urządzenia, które będą miały kontakt z żywnością!
8. Należy zawsze wyłączać urządzenie i odłączyć je od źródła zasilania:
  - gdy urządzenie nie działa poprawnie,
  - jeśli odgłosy pracy urządzenia nie są standardowe lub świadczą o anomalii,
  - przed demontażem,
  - przed czyszczeniem,
  - jeśli nie jest używane.
9. Odłączając urządzenie od źródła zasilania, należy chwycić i pociągnąć za wtyczkę, nigdy za kabel/sznur.
10. Urządzenie należy przechowywać w miejscu niedostępnym dla dzieci. Zabrania się używania urządzenia przez dzieci bez nadzoru osób dorosłych.
11. Niniejszy sprzęt może być użytkowany przez dzieci w wieku co najmniej 8 lat i przez osoby o obniżonych możliwościach fizycznych, czuciowych lub umysłowych, a także te, które nie posiadają doświadczenia i nie są zaznajomione ze sprzętem, jeżeli zapewniony zostanie nadzór lub instruktaż odnośnie użytkowania sprzętu w bezpieczny sposób tak, aby związane z tym zagrożenia były zrozumiałe. Należy poinstruować dzieci, aby nie traktowały urządzenia jako zabawki. Dzieci nie powinny wykonywać czyszczenia i konserwacji sprzętu bez nadzoru.
12. Przewód zasilający nieodłączalny może być wymieniany wyłącznie w autoryzowanym punkcie serwisowym.
13. Urządzenie i kabel zasilający należy przechowywać z dala od źródeł ciepła, wody, wilgoci, ostrych krawędzi oraz innych czynników, które mogłyby spowodować uszkodzenie tego urządzenia lub kabla. Nie należy zanurzać urządzenia w wodzie lub jakimkolwiek innym płynie. Należy chronić jednostkę silnikową przed wilgocią, wodą i zachlapaniem.



Jednostka silnikowa, przewód zasilania i jego wtyczka nie powinny zostać zanurzone w wodzie ani w żadnym innym płynie.

14. Nie należy umieszczać urządzenia na gorących powierzchniach (np. płycie grzejnej) lub w pobliżu źródeł ciepła czy otwartego ognia.
15. Nie należy używać urządzenia w innym celu niż opisanym w poniższej instrukcji.
16. Urządzenie jest przeznaczone wyłącznie do wyciskania soku z owoców cytrusowych. Nie należy używać urządzenia do wyciskania twardych owoców, gdyż stwarza to ryzyko uszkodzenia urządzenia.
17. Nie należy pozostawiać urządzenia w czasie pracy bez nadzoru.
18. Producent nie ponosi odpowiedzialności za uszkodzenia powstałe wskutek nieprawidłowego użycia produktu.
19. Nie należy wywierać zbytniego nacisku na uchwyt wyciskarki.
20. Należy się upewnić, że w sitku nie znajdują się żadne przedmioty podczas obsługi.
21. Jeśli stożek wyciskający się nie obraca lub jeśli obraca się z trudnością, należy natychmiast zatrzymać obsługę. Należy odłączyć urządzenie od zasilania i upewnić się, że w urządzeniu nie znajdują się żadne przedmioty.
22. Urządzenie zostało wyposażone w antypoślizgowe stopki. Z uwagi na pokrycie mebli różnymi materiałami oraz stosowania do nich różnorodnych produktów konserwujących, istnieje możliwość, niepożądanego interakcji z antypoślizgowymi stopkami urządzenia. Jeśli to konieczne, należy położyć antypoślizgową matę pod urządzeniem.
23. Należy zawsze odłączyć urządzenie od źródła zasilania, jeśli nie jest używane.
24. Zabrania się używać wyciskarki, jeśli urządzenie lub kabel zasilający lub wtyczka zostały uszkodzone lub sprzęt został upuszczony.
25. Zabrania się własnoręcznej naprawy sprzętu. Tylko osoby do tego upoważnione i wykwalifikowane mogą naprawiać urządzenie. Zabrania się demontażu części silnikowej urządzenia.
26. Nie należy używać nieoryginalnych akcesoriów.
27. Urządzenie wyłącznie do użytku wewnątrz pomieszczeń. Produkt nie jest przeznaczony do użytku komercyjnego. Urządzenie przeznaczone jest do przetwarzania ilości produktów odpowiednich dla warunków domowych. Nie jest przeznaczone do użytku profesjonalnego.
28. Nie należy przemieszczać urządzenia podczas pracy.
29. Przed włączeniem należy się upewnić, że wszystkie części zostały prawidłowo zamontowane. Nie należy demontować urządzenia podczas pracy.
30. Nie należy dotykać ruchomych części urządzenia. Przed demontażem, należy się upewnić, że urządzenie zostało wyłączone. Nie należy dotykać obracających się części urządzenia. Należy się upewnić, że włosy oraz luźne ubrania znajdują się poza zasięgiem ruchomych części urządzenia.
31. Niektóre części urządzenia można myć w zmywarce (stożek/sitko/zbiornik na sok).
32. Należy zawsze poczekać, aż ruchome części urządzenia się zatrzymają, a następnie odłączyć urządzenie od zasilania przed demontażem.
33. Nie należy przekraczać maksymalnego czasu pracy ciągłej (10 minut). Przed kolejnym użyciem należy odczekać aż temperatura urządzenia powróci do stanu wyjściowego.
34. Nie należy dotykać ruchomych części, jeśli urządzenie podłączone jest do zasilania.
35. **WAŻNE:** aby zapewnić bezpieczeństwo dzieci, wszystkie opakowania (plastikowe torby, pudełka itp.) należy przechowywać poza ich zasięgiem. Ostrzeżenie! Nie należy pozwalać małym dzieciom bawić się folią, ponieważ istnieje niebezpieczeństwo uduszenia!

## PRZED PIERWYSZYM UŻYCIEM

Przed pierwszym użyciem należy umyć części urządzenia, które będą miały kontakt z żywnością. Następnie dokładnie wypłukać pod bieżącą wodą i wysuszyć. Nie należy zanurzać części silnikowej w wodzie ani innym płynie.

## MONTAŻ

**WAŻNE:** Należy podłączyć urządzenie do zasilania sieciowego dopiero po poprawnym montażu.

1. Urządzenie należy umieścić na równej, suchej i stabilnej powierzchni.
2. Należy umieścić pokrywę wyciskarki w otworze dźwigni wyciskarki i obrócić odwrotnie do ruchu wskazówek zegara o około ćwierć obrotu aż do zatrzaśnięcia.

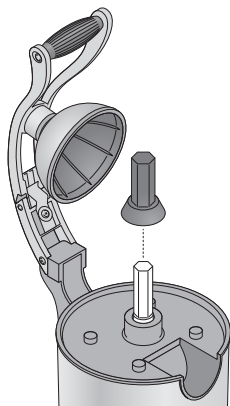
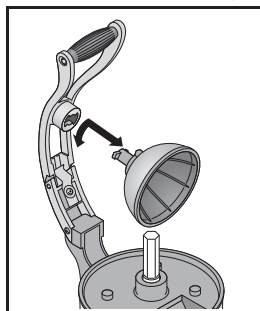

3. Nałożyć osłonę na oś napędową.

4. Umieścić zbiornik na sok na jednostce silnikowej i wcisnąć do dołu. Należy się upewnić, że odpływ jest skierowany do przodu, a cztery otwory w dolnej części zbiornika na sok są osadzone dokładnie na krótkich trzpieniach jednostki silnikowej.

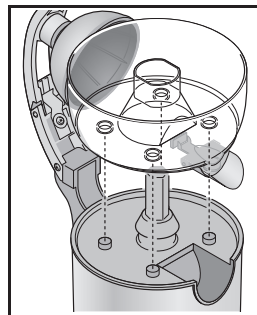

5. Zamontować sitko na zbiorniku na sok. Należy się upewnić, że spłaszczone boki środkowego otworu sitka są poprawnie osadzone na zbiorniku na sok.

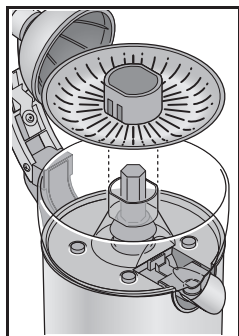

6. Nałożyć stożek na osłonie osi napędowej.

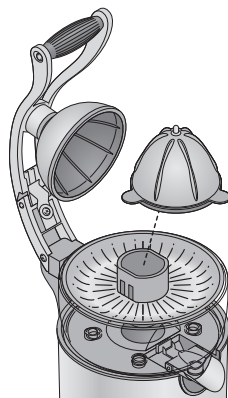

## OBŚLUGA

### OSTRZEŻENIE!

- Należy się upewnić, że w sitku nie ma żadnych przedmiotów (np. pestek).
- Nie należy wywierać zbyt dużego nacisku na uchwyt wyciskarki.

### Przygotowanie cytrusów

Urządzenie jest przeznaczone do wyciskania soku z owoców cytrusowych o różnych rozmiarach (np. limonki, cytryny, pomarańcze). Wyciskarka nie jest przystosowana do przetwarzania dużych cytrusów (np. grejpfrutów).

Aby uzyskać jak najwięcej soku, należy użyć jak najbardziej dojrzałych owoców.

Należy przeciąć owoce na pół w poprzek, tak, aby otrzymać górną i dolną połówkę a wszystkie części były przecięte.

### Wyciskanie cytrusów

1. Należy podłączyć urządzenie do zasilania sieciowego.
2. Umieścić pojemnik (np. szklankę) pod odpływem zbiornika na sok.
3. Otworzyć odpływ wyciskarki.
4. Umieścić jedną połówkę cytrusa na stożku, nie naciskając na nią.
5. Pociągnąć uchwyt wyciskarki w dół. Stożek zacznie się obracać, a sok będzie wypływał przez odpływ.
6. Jeśli z urządzenia wypływa już niewiele soku, należy podnieść uchwyt do góry i sprawdzić wewnątrz połówki cytrusa. Szczególnie w przypadku większych owoców lub jeśli cytrus został nierówno nałożony na stożek, owoc może zawierać jeszcze dużo soku. W takim wypadku należy zmienić położenie połówki owocu i kontynuować wyciskanie.
7. Po zaprzestaniu nacisku na uchwyt wyciskarki, urządzenie się zatrzyma.
8. Należy podnieść uchwyt i wyjąć wyciśniętą połówkę cytrusa.
9. Użytkownik ma możliwość wymiany pojemnika na sok pod odpływem lub przerwania wyciskania. W tym celu należy zamknąć odpływ.
10. Po zakończeniu wyciskania soku, należy odłączyć urządzenie od zasilania.

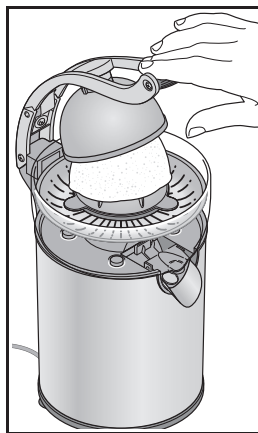

**Uwagi:**

- Jeśli stożek przestanie się obracać, należy sprawdzić czy między sitkiem a stożkiem nie znajdują się żadne pestki. Należy je usunąć, jeśli są obecne,
- W przypadku nagromadzenia się miąższu i pestek na sitku, należy odłączyć urządzenie od zasilania i opróżnić sitko.
- Należy wyczyścić urządzenie bezpośrednio po użyciu, aby zapobiec przyschnięciu miąższu.

**Odptyw z zabezpieczeniem przed kapaniem**

Odptyw zbiornika na sok posiada mechanizm zabezpieczający przed kapaniem. Użytkownik ma możliwość wymiany pojemnika na sok pod odpływem. W tym celu należy zamknąć odpływ, aby zapobiec wydostawaniu się soku z wyciskarki.

**UWAGA:** należy się upewnić, że odpływ jest otwarty podczas pracy urządzenia. W przeciwnym wypadku, wyciśnięty sok będzie się zbierał w zbiorniku na sok urządzenia.

- Aby zamknąć odpływ, należy delikatnie nacisnąć odpływ w górę.
- Aby otworzyć odpływ, należy delikatnie nacisnąć odpływ w dół.

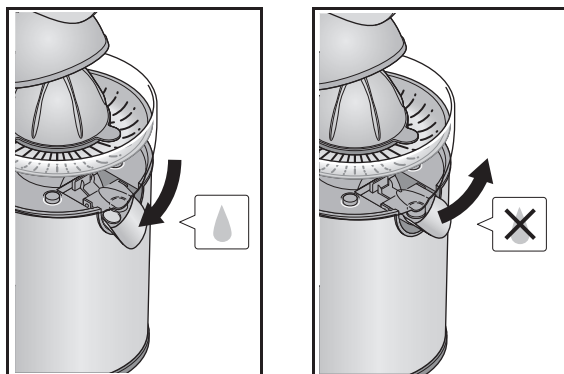
**DEMONTAŻ**

1. Należy zamknąć odpływ, jeśli to konieczne.
2. Obrócić pokrywę wyciskarki zgodnie z ruchem wskazówek zegara o około ćwierć obrotu, a następnie wyciągnąć ją z uchwytu urządzenia i umieścić na stożku.
3. Należy zdjąć wszystkie elementy z jednostki silnikowej podnosząc zbiornik na sok - w ten sposób można przenieść wszystkie części do zlewu, gdzie następnie mogą być umyte.

**CZYSZCZENIE I PRZECHOWYWANIE**

- Przed pierwszym użyciem, należy umyć wszystkie części, które będą miały styczność z żywnością.

- Przed demontażem i czyszczeniem, należy odłączyć urządzenie od zasilania.
- Jednostka silnikowa, przewód zasilania i jego wtyczka nie powinny zostać zanurzone w wodzie ani w żadnym innym płynie.
- UWAGA: należy wyczyścić urządzenie bezpośrednio po użyciu, aby zapobiec przyschnięciu miąższu.
- Usuwanie miąższu i pestek: przed myciem ręcznym lub w zmywarce, należy usunąć z nich pestki i miąższ.
- Nie należy używać ściernych środków chemicznych lub detergentów do czyszczenia tego urządzenia.
- Elementy urządzenia, które można myć w zmywarce lub ręcznie: stożek, sitko, zbiornik na sok.
- Części, których nie można myć w zmywarce należy przetrzeć za pomocą miękkiej, lekko wilgotnej ściereczki (uchwyt wyciskarki, pokrywa wyciskarki, osłona osi napędowej, osłona napędowa, jednostka silnikowa)
- Należy zwrócić szczególną uwagę na zanieczyszczenia w odpływie zbiornika na sok.
- W przypadku uporczywych plam, należy przetrzeć to miejsca ściereczką zamoczoną w lekkim detergencie.
- Przed ponownym montażem, należy się upewnić, że wszystkie części są już suche.
- Urządzenie należy przechowywać w miejscu niedostępnym dla dzieci, nawet podczas przechowywania.
- Urządzenie należy przechowywać w suchym, chłodnym miejscu.

## ROZWIĄZYWANIE PROBLEMÓW

Problem	Możliwe rozwiązanie
Stożek przestał się obracać	<ul style="list-style-type: none"> <li>• Za duży nacisk na stożek</li> <li>• Pomiędzy sitkiem a stożkiem znajdują się obiekty (np. pestki).</li> </ul>
Z odpływu nie wydostaje się sok	<ul style="list-style-type: none"> <li>• Jeśli odpływ jest zamknięty, należy go otworzyć</li> <li>• Jeśli odpływ został zapchany miąższem lub utknęła w np. pestka, należy udrożnić odpływ.</li> </ul>

## SPECYFIKACJA

### Główne cechy

- Automatyczne wyciskanie
- Ciągły przepływ soku
- Wyjmowane części, ułatwiające czyszczenie
- Niektóre elementy można myć w zmywarce (stożek/sitko/zbiornik na sok)
- Łatwe w czyszczeniu
- Łatwe w montażu
- Odpływ z zabezpieczeniem przed kapaniem
- Schowek na kabel
- Antypoślizgowe stopki

- Przezroczysta strefa w zbiorniku na sok
- Wolne od BPA

### Użyte materiały

- Odpływ: Stal nierdzewna
- Obudowa/stożek/osłona stożka/sitko: Stal nierdzewna + ABS
- Rączka: Aluminium
- Zbiornik na sok: AS

### Parametry techniczne

- Pojemność: 350 ml
- Prędkość: 114 obrotów/minutę
- Silnik: AC
- Poziom dźwięku: < 78 dB
- Praca ciągła: ≤ 10 minut
- Moc: 130 W
- Zasilanie: 220-240 V; 50/60 Hz
- Długość przewodu zasilającego: 0,9 m



**Poland**  
**Prawidłowe usuwanie produktu**  
 (zużyty sprzęt elektryczny i elektroniczny)



Oznaczenie umieszczone na produkcie lub w odnoszących się do niego tekstach wskazuje, że po upływie okresu użytkowania nie należy usuwać z innymi odpadami pochodzącymi z gospodarstw domowych. Aby uniknąć szkodliwego wpływu na środowisko naturalne i zdrowie ludzi wskutek niekontrolowanego usuwania odpadów, prosimy o oddzielenie produktu od innego typu odpadów oraz odpowiedzialny recykling w celu promowania ponownego użycia zasobów materialnych jako stałej praktyki. W celu uzyskania informacji na temat miejsca i sposobu bezpiecznego dla środowiska recyklingu tego produktu użytkownicy w gospodarstwach domowych powinni skontaktować się z punktem sprzedaży detalicznej, w którym dokonali zakupu produktu, lub z organem władz lokalnych. Użytkownicy w firmach powinni skontaktować się ze swoim dostawcą i sprawdzić warunki umowy zakupu. Produktu nie należy usuwać razem z innymi odpadami komercyjnymi. Taki sprzęt podlega zbiórce i recyklingowi. Zawarte w nim szkodliwe substancje mogą powodować zanieczyszczenie środowiska i stanowić zagrożenie dla zdrowia ludzi.

Vă mulțumim pentru achiziționarea produsului TEESA. Vă rugăm citiți cu atenție aceste instrucțiuni și să le păstrați pentru consultări ulterioare. Producătorul nu își asumă responsabilitatea pentru daunele cauzate de manipularea și utilizarea necorespunzătoare a produsului.

## INSTRUCȚIUNI PRIVIND SIGURANȚA

### **Pentru a reduce riscul accidentărilor și daunelor, respectați măsurile de siguranță de bază atunci când utilizați un dispozitiv electric, inclusiv următoarele:**

1. Citiți cu atenție acest manual de instrucțiuni, chiar dacă sunteți familiarizat cu aparatul. Păstrați manualul pentru consultări ulterioare.
2. Înainte de a conecta dispozitivul la priză, asigurați-vă că tensiunea indicată pe aparat corespunde cu cea de la priză.
3. Aparatul trebuie conectat la o priză cu pământare. Dacă trebuie să utilizați un prelungitor, acesta trebuie să fie legat la pământare.
4. Aparatul NU TREBUIE alimentat printr-un dispozitiv de comutare extern, cum ar fi temporizator, sau conectat la un circuit care este pornit și oprit regulat de la unitate, deoarece poate duce la deteriorarea dispozitivului.
5. Puneți dispozitivul pe o suprafață plană și stabilă. Nu utilizați dispozitivul pe o suprafață înclinată sau instabilă.
6. Curățați dispozitivul conform instrucțiunilor din capitolul "Curățare și întreținere".
7. Curățați componentele și accesoriile care intră în contact cu alimentele înainte de utilizare!
8. Opriti și deconectați întotdeauna produsul de la priză:
  - dacă nu funcționează corect
  - dacă se aude un zgomot ciudat
  - înainte de dezasamblarea dispozitivului
  - înainte de curățare
  - dacă nu este utilizat
9. Când deconectați cablul de la priză, trageți de ștecher, nu de cablu.
10. Țineți dispozitivul departe de copii. Nu lăsați copiii nesupravegheați în apropierea produsului.
11. Acest aparat nu poate fi folosit de copii cu vârsta de peste 8 ani sau de către persoane cu capacități fizice și mentale reduse sau cu lipsă de experiență sau cunoștințe, dacă nu sunt supravegheați sau dacă nu li se acordă instruire cu privire la folosirea aparatului în siguranță și dacă nu înțeleg pericolele pe care le implică utilizarea aparatului. Copiii nu trebuie să se joace cu aparatul. Menținerea uzuală și curățarea aparatului nu se va face de către copii fără supraveghere.
12. Cablul de alimentare poate fi înlocuit doar într-un service autorizat.
13. Țineți dispozitivul și cablul acestuia departe de căldură, apă, umezeală, margini ascuțite și orice alt factor care ar putea deteriora aparatul sau cablul acestuia. Nu puneți aparatul în apă sau orice alt lichid. Protejați unitatea motorului de umezeală, picături și stropi de apă. Unitatea motorului, cablul de alimentare și ștecherul nu trebuie introduse în apă sau orice alt lichid.
14. Nu puneți niciodată dispozitivul pe suprafețe fierbinți (ex. plăci fierbinți) sau în apropierea surselor de căldură sau a focului deschis.
15. Nu utilizați produsul în alte scopuri decât cele afișate în manualul de utilizare.

16. Acest dispozitiv este destinat exclusiv extregerii sucului din citrice. Nu utilizați aparatul cu fructe tari, deoarece există riscul de a deteriora produsul.
17. Nu lăsați aparatul nesupravegheat în timp ce funcționează.
18. Producătorul acestui produs nu este responsabil pentru daunele cauzate de manipularea și utilizarea necorespunzătoare a produsului.
19. Nu utilizați mânerul pentru presare pentru a exercita presiune excesivă asupra conului storcătorului.
20. Asigurați-vă că nu sunt obiecte străine pe filtru sau în aparat în timpul funcționării.
21. Opritiți aparatul imediat dacă conul nu se învârtă sau are dificultăți la învârtire. Scoateți cablul de alimentare din priză și verificați dacă sunt obiecte străine în dispozitiv.
22. Acest dispozitiv este echipat cu picioare anti-alunecare. Deoarece mobilierul poate fi acoperit cu o varietate de lacuri și materiale plastice și tratat cu diverse produse de îngrijire, nu se poate exclude posibilitatea ca unele dintre aceste substanțe să aibă componente care pot ataca și slăbi picioarele anti-alunecare. Dacă este necesar, puneți un suport anti-alunecare sub dispozitiv.
23. Deconectați întotdeauna produsul de la priză dacă nu este utilizat.
24. NU utilizați dispozitivul dacă cablul sau ștecherul sunt deteriorate, dacă aparatul este spart sau a fost scăpat pe jos.
25. Nu încercați să reparați produsul singur. Doar personalul calificat și autorizat poate repara produsul. Nu dezasamblați niciodată corpul motorului dispozitivului.
26. Nu utilizați accesorii neautorizate.
27. Aparatul poate fi utilizat doar pentru uz casnic, în interior. Aparatul este conceput pentru a procesa cantități normale de uz casnic. Nu este pentru uz comercial.
28. Nu mișcați dispozitivul în timp ce acesta funcționează.
29. Înainte de pornirea motorului, strângeți bine toate componentele. Nu dezasamblați dispozitivul în timp ce acesta funcționează.
30. Nu atingeți componentele care se mișcă. Asigurați-vă că motorul este oprit complet înainte de dezasamblare. Nu atingeți componentele care se rotesc cu linguri sau alte ustensile de bucătărie. Țineți părul lung și hainele largi departe de componentele care se rotesc.
31. Unele componente se pot spăla în mașina de spălat vase (con, filtru, recipient pentru suc).
32. Așteptați întotdeauna până când componentele care se mișcă se opresc, apoi deconectați aparatul de la priză înainte de a deschide, demonta sau scoate piesele.
33. Nu utilizați aparatul să funcționeze mai mult de 10 minute continuu, lăsați motorul să se răcească înainte de reutilizare.
34. Nu atingeți niciodată componentele care se mișcă atunci când aparatul este conectat la priză.
35. **IMPORTANT:** Pentru a asigura siguranța copiilor, vă rugăm să păstrați ambalajele (pungi de plastic, cutii, etc.) departe de aceștia. Atenție! NU permiteți copiilor mici să se joace cu folia deoarece există pericolul de a se sufoca!

#### ÎNAINTE DE PRIMA UTILIZARE

RO

Spălați componentele care intră în contact cu alimentele înainte de prima utilizare. Clătiți-le cu apă caldă și lăsați-le să se usuce. Nu introduceți niciodată unitatea motorului în apă sau alte lichide.



## ASAMBLAREA

**IMPORTANT:** Conectați dispozitivul la priză doar după ce dispozitivul a fost asamblat complet și corect.

1. Puneți unitatea motorului pe o suprafață de lucru uscată, netedă și rezistentă la apă.
2. Introduceți presa pentru fructe în orificiul de pe maneta de presare și rotiți-o în sens invers acelor de ceasornic cu aproximativ un sfert de rotație până când este strâns bine.

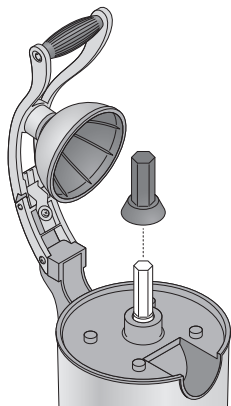
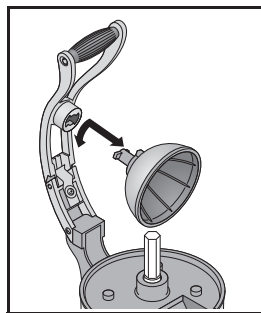

3. Puneți capacul pe axul de antrenare.

4. Puneți recipientul pentru suc pe unitatea motorului și apăsați-l ferm. Asigurați-vă că gura de scurgere este în față și că cele 4 adâncituri din partea inferioară a recipientului sunt poziționate exact pe pinii scurți ai unității motorului.

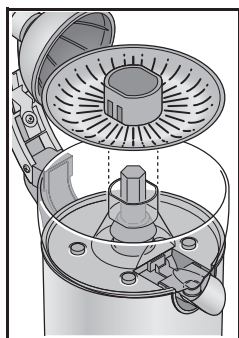
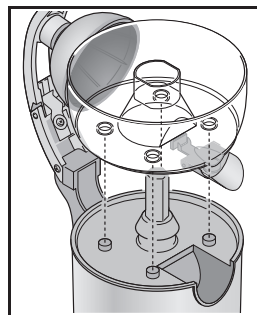

5. Puneți filtrul în recipientul pentru suc. Asigurați-vă că ați fixat partea plată a deschizăturii centrale pe recipientul pentru suc.

6. Puneți conul pe capacul axului.

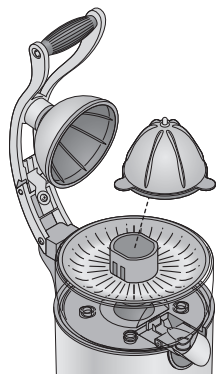

## FUNȚIONARE

### ATENȚIE!

- Asigurați-vă că nu sunt obiecte străine pe filtru sau în aparat.
- Nu utilizați mânerul pentru presare pentru a exercita presiune excesivă asupra conului storcătorului.

### Pregătirea citricelor

Presă de citrice este proiectată astfel încât să poată fi utilizată pentru sucuri de citrice de diferite mărimi (ex. limes, lămâi, portocale). Nepotrivite sunt citricele mari care nu se potrivește în presă după ce au fost tăiate în jumate (ex. grapefruit).

Pentru un randament optim, utilizați, pe cât posibil, fructele care conțin cel mai mult suc.

Tăiați citricele pe jumătate, astfel încât să obțineți o jumătate de sus și una de jos.

### Storcerea citricelor

1. Conectați dispozitivul la priză.
2. Puneți un recipient (ex. pahar) sub gura de scurgere a recipientului pentru suc.
3. Deschideți gura de scurgere anti-picurare.
4. Puneți o jumătate a fructului pe conul aparatului, fără a apăsa.
5. Apăsați mânerul de presare în jos. Conul începe să se rotească, iar sucul va curge prin gura de scurgere.
6. Când fluxul de suc este aproape de a se opri, ridicați mânerul și verificați interiorul jumătății fructului. Mai ales în cazul fructelor mari sau dacă jumătatea de fruct a fost pusă înclinată, este posibil ca fructul să mai aibă o parte de suc care nu a putut fi extras. Continuați să apăsați pe jumătatea de fruct după ce-l rotiți.
7. Când nu mai apăsați mânerul, dispozitivul se oprește.
8. Ridicați mânerul și scoateți jumătatea de fruct deja presată.
9. Dacă doriți să schimbați recipientul între timp sau să opriți procesul de stoarcere, închideți gura de scurgere.
10. Când ați terminat de stors, deconectați dispozitivul de la priză.

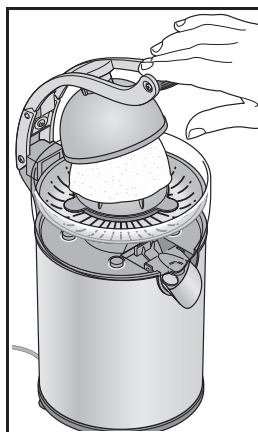

### NOTE:

- În cazul în care conul nu se mai rotește, verificați dacă au rămas sămburi în con sau în filtru și scoateți-i dacă este necesar.
- Dacă s-a acumulat multă pulpă și mulți sămburi în filtru, deconectați dispozitivul de la priză și goliți filtrul.
- Curățați dispozitivul cât mai repede după fiecare utilizare, pentru ca pulpa să nu se usuce pe suprafețele componentelor.

### Gura de scurgere anti-picurare

Închiderea recipientului pentru suc are integrat un mecanism de scurgere anti-picurare. Dacă doriți să scoateți sau să înlocuiți recipientul de sub gura de scurgere, puteți să o închideți

pentru a preveni scurgerea sucului.

**NOTĂ:** asigurați-vă că gura de scurgere anti-picurare este deschisă în timpul stoarcerii, astfel încât sucul să nu se colecteze în recipientul pentru suc.

- Pentru a închide gura de scurgere, apăsați ușor gura de scurgere în sus.
- Pentru a deschide gura de scurgere, apăsați ușor gura de scurgere în jos.

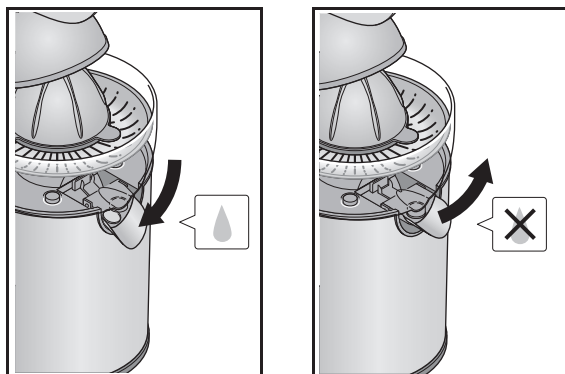

## DEZASAMBLAREA

1. Închideți gura de scurgere anti-picurare dacă este necesar.
2. Rotiți presa pentru fructe în sensul acelor de ceasornic cu aproximativ un sfert de rotație, scoateți-o din mânerul de presare și puneți-o pe conul storcătorului.
3. Scoateți toate accesoriile împreună de pe unitatea motorului, ridicând recipientul pentru suc – fără a picura, puteți duce toate accesoriile la chiuvetă unde le puteți dezasambla și curăța.

## CURĂȚARE ȘI ÎNTREȚINERE

- Curățați toate componentele care intră în contact cu alimentele înainte de prima utilizare a dispozitivului!
- Deconectați dispozitivul de la priză înainte de dezasamblare și curățare.
- Unitatea motorului, cablul de alimentare și ștecherul nu trebuie introduse în apă sau alt lichid.
- NOTĂ: curățați dispozitivul cât mai repede posibil, după fiecare utilizare, pentru a nu lăsa pulpa să se usuce pe suprafața componentelor.
- Eliminarea pulpei și a sâmburilor: înainte de a spăla accesoriile sau de a le pune în mașina de spălat vase, scoateți sâmburii și pulpa.
- Nu utilizați agenți de curățare abrazivi.
- Următoarele componente pot fi curățate în mașina de spălat vase sau de mână: con, filtru, recipient pentru suc.

- Componentele care nu pot fi spălate în mașina de spălat vase trebuie șterse doar cu un material textil moale, ușor umezit (mânerul de presat, presa pentru fructe, capacul axului de antrenare, axul de antrenare, unitatea motorului).
- Acordați atenție suplimentară reziduurilor, care se pot aduna în gura de scurgere la ieșirea din recipientul pentru suc.
- În cazul unor pete persistente, utilizați puțin detergent și stergeți-le.
- Uscați toate componentele înainte de a reasambla dispozitivul și de a-l depozita.
- Țineți dispozitivul departe de copii, chiar și atunci când este depozitat.
- Depozitați dispozitivul într-un loc uscat și răcoros.

## SPECYFIKACJA

Problemă	Soluție posibilă
Conul nu se mai rotește	<ul style="list-style-type: none"> <li>• Este posibil să fie presiune prea mare pe con</li> <li>• Sunt sămburi sau alte obstacole între con și filtru</li> </ul>
Nu curge suc prin gura de scurgere	<ul style="list-style-type: none"> <li>• Gura de scurgere este închisă? Deschideți-o dacă este închisă.</li> <li>• S-a blocat pulpă sau sămburi mici la ieșire? Scoateți obstacolele.</li> </ul>

## SPECYFIKACJA

### Caracteristici principale

- Stoarcere automată
- Flux continuu
- Piese detașabile pentru o curățare ușoară
- Unele părți pot fi spălate în mașina de spălat vase (con/filtru/cană pentru suc)
- Ușor de curățat
- Ușor de asamblat
- Ieșire cu mecanism anti-picurare
- Compartiment depozitare cablu
- Picioare anti-alunecare
- Cană pentru suc transparentă
- Fără BPA

### Materiale utilizate

- Duză: oțel inoxidabil
- Carcasă/con/capac con/filtru: oțel inoxidabil + ABS
- Mâner: aluminiu
- Cană pentru suc: AS

### Date tehnice

- Capacitate: 350 ml
- Viteza: 114 rpm

- Motor: AC
- Zgomot redus: < 78 dB
- Timp de utilizare fără pauză: ≤ 10 minute
- Putere: 130 W
- Alimentare: 220-240 VAC, 50/60 Hz
- Lungime cablu: 0,9 m

**Romania****Reciclarea corecta a acestui produs****(reziduuri provenind din aparatura electrica si electronica)**

Marcajele de pe acest produs sau mentionate in instructiunile sale de folosire indica faptul ca produsul nu trebuie aruncat impreuna cu alte reziduuri din gospodarie atunci cand nu mai este in stare de functionare. Pentru a preveni posibile efecte daunatoare asupra mediului inconjurator sau a sanatatii oamenilor datorate evacuării necontrolate a reziduurilor, vă rugăm să separați acest produs de alte tipuri de reziduuri și să-l reciclați în mod responsabil pentru a promova refolosirea resurselor materiale. Utilizatorii casnici sunt rugați să ia legătura fie cu distribuitorul de la care au achiziționat acest produs, fie cu autoritățile locale, pentru a primi informații cu privire la locul și modul în care pot depozita acest produs în vederea reciclării sale ecologice. Utilizatorii instituționali sunt rugați să ia legătura cu furnizorul și să verifice condițiile stipulate în contractul de vânzare. Acest produs nu trebuie amestecat cu alte reziduuri de natura comercială. Este interzisă depozitarea deșeurilor de echipamente marcate cu simbolul unui coș de gunoi barat împreună cu alte deșeuri. Acest echipament este supus colectării și reciclării selective. Substanțele nocive pe care le conține pot provoca poluarea mediului și reprezintă o amenințare pentru sănătatea umană.

Distribuit de Lechpol Electronic SRL, Republicii nr. 5, Resita, CS, ROMANIA.

Ďakujeme Vám za zakúpenie výrobku značky TEESA. Pred použitím si pozorne prečítajte tento návod na použitie a uschovajte ho pre prípadné neskoršie použitie. Výrobca nezodpovedá za škody spôsobené nesprávnym používaním spotrebiča.

## BEZPEČNOSTNÉ PREDPISY

### **Aby ste predišli poškodeniu alebo zraneniu, dbajte počas používania na základné bezpečnostné opatrenia vrátane tých, ktoré sú uvedené nižšie:**

1. Pred použitím si pozorne prečítajte návod na používanie, aj keď ste už predtým podobný spotrebič používali. Pre prípadné neskoršie použitie si ho uschovajte.
2. Pred pripojením spotrebiča skontrolujte, či sa napätie uvedené na štítku spotrebiča zhoduje s napätím vašej elektrickej siete.
3. Spotrebič pripojte k uzemnenej elektrickej zásuvke. Ak používate predlžovací kábel, skontrolujte, či je zásuvka tiež uzemnená.
4. Zariadenie NESMIE byť pripojené k externému zariadeniu (napr. časovacia zásuvka), pretože to môže spôsobiť poškodenie zariadenia.
5. Umiestnite zariadenie na rovný a stabilný povrch. Nepoužívajte ho na naklonenom alebo nestabilnom povrchu.
6. Spotrebič čistite podľa pokynov uvedených v kapitole „Čistenie a údržba“.
7. Pred prvým použitím umyte / vyčistite všetky komponenty zariadenia, ktoré prídu do kontaktu s potravinami!
8. Vždy spotrebič vypnite a odpojte ho od zdroja napájania:
  - ak nefunguje správne,
  - ak spotrebič vydáva neštandardný zvuk, alebo ktorý svedčí o anomálii,
  - pred demontážou,
  - pred čistením,
  - ak sa nepoužíva.
9. Pri odpájaní spotrebiča od napájania uchopte a ťahajte za zástrčku, nikdy nie za kábel.
10. Spotrebič uchovávajte mimo dosahu detí. Zakazuje sa používať spotrebič detmi, s výnimkou použitia za prítomnosti osoby zodpovednej za ich bezpečnosť.
11. Zariadenie nesmú obsluhovať deti vo veku do 8 rokov a osoby so zníženými fyzickými, zmyslovými alebo duševnými schopnosťami, rovnako ako osoby, ktoré nemajú vedomosti a skúsenosti potrebné na prevádzku zariadenia; s výnimkou ak bude zabezpečený dohľad a poučenie týkajúce sa používania spotrebiča bezpečným spôsobom a oboznámenie sa s možnými rizikami. Je potrebné poučiť deti, že spotrebič nie je hračka. Deti by nemali vykonávať čistenie a údržbu.
12. Neodpojitelný napájací kábel smie byť vymenený iba v autorizovanom servisnom stredisku.
13. Zariadenie a napájací kábel udržiajte ďaleko od zdrojov tepla, vody, vlhkosti, ostrých hrán a iných faktorov, ktoré by mohli spôsobiť poškodenie. Spotrebič neponárajte do vody ani do inej kvapaliny. Chráňte motorovú jednotku pred vlhkosťou, vodou a postriekaním. Motorová jednotka, napájací kábel a jeho zástrčka by nemali byť ponorené do vody alebo inej kvapaliny.
14. Zariadenie neumiestňujte na horúce povrchy (napr. varnú dosku) alebo blízko zdrojov tepla, alebo otvoreného ohňa.
15. Nepoužívajte zariadenie na iné účely, ako sú uvedené v tomto návode.

16. Zariadenie je určené výlučne na odšťavovanie šťavy z citrusového ovocia. Nepoužívajte odšťavovač na tvrdé ovocie, pretože by to mohlo spôsobiť poškodenie spotrebiča.
17. Počas prevádzky nenechávajte spotrebič bez dozoru.
18. Výrobca nie je zodpovedný za škody spôsobené nesprávnym použitím výrobku.
19. Nepoužívajte príliš veľký tlak na rameno odšťavovača.
20. Počas prevádzky sa uistite, že v site sa nenachádzajú žiadne predmety.
21. Ak sa lisovací kužel neotáča, alebo sa otáča ťažko, ihneď prerušte používanie. Odpojte spotrebič od napájania a skontrolujte, či sa v ňom nenachádzajú nejaké nežiaduce predmety.
22. Spotrebič bol vybavený protišmykovými nožičkami. Z dôvodu povrchovej úpravy nábytkov rôznymi materiálmi a konzervačnými látkami, môže vzniknúť nežiaduca reakcia s týmito nožičkami spotrebiča. V prípade potreby umiestnite pod odšťavovač protišmykovú podložku.
23. Ak spotrebič nepoužívate, vždy ho odpojte od zdroja napájania.
24. Používanie odšťavovača je zakázané, ak spotrebič, kábel, alebo zástrčka boli poškodené, alebo ak došlo k pádu odšťavovača.
25. Je zakázané vlastnoručne prevádzkať opravy zariadenia. Iba oprávnené osoby a kvalifikovaný personál môže zariadenie opraviť. Je zakázané rozoberať motorovú časť zariadenia.
26. Nepoužívajte neoriginálne príslušenstvo.
27. Spotrebič používajte iba v interiéri. Nie je určený pre komerčné účely, ale na spracovanie určitého množstva, postačujúceho pre domáce podmienky. Nepoužívajte na profesionálne účely.
28. Počas prevádzky spotrebič nepremiestňujte.
29. Pred zapnutím sa uistite, že všetky diely sú správne zmontované. Nerozoberajte spotrebič počas prevádzky.
30. Nedotýkajte sa pohyblivých častí. Pred rozoberaním a čistením sa uistite, že bol spotrebič vypnutý. Nedotýkajte sa rotujúcich častí zariadenia. Uistite sa, že vlasy a voľné oblečenie sú mimo dosahu pohyblivých častí.
31. Niektoré komponenty spotrebiča je možné umývať v umývačke riadu (kužel/site/ nádobu na šťavu).
32. Pred demontážou vždy počkajte, kým sa pohyblivé časti zastavia a následne odpojte zariadenie od napájania.
33. Neprekračujte maximálny určený čas nepretržitej prevádzky (10 minút). Pred ďalším použitím počkajte, kým sa spotrebič neochladí.
34. Nedotýkajte sa pohyblivých častí, ak je spotrebič pripojený k napájaniu.
35. **DÔLEŽITÉ:** pre zabezpečenie bezpečnosti detí by sa mali všetky obaly (plastové vrecká, krabicu atď.) skladovať mimo ich dosahu. Varovanie! Nedovoľte malým deťom hrať sa s fóliou, pretože hrozí nebezpečenstvo udusenía!

### PRED PRVÝM POUŽITÍM

Pred prvým použitím umyte komponenty odšťavovača, ktoré prídu do kontaktu s potravinami. Následne ich dôkladne opláchnite pod tečúcou vodou a vysušte. Motorovú časť neponárajte do vody ani inej kvapaliny.

## MONTÁŽ

**DÔLEŽITÉ:** Spotrebič pripojte k napájaniu až po úplnej a správnej inštalácii komponentov.

1. Umiestnite odšťavovač na rovný a stabilný povrch.
2. Vložte prítlak do otvoru v ramene odšťavovača a zaistite ho pootočením proti smeru hodinových ručičiek asi o štvrté otáčky, až kým nezacvakne.

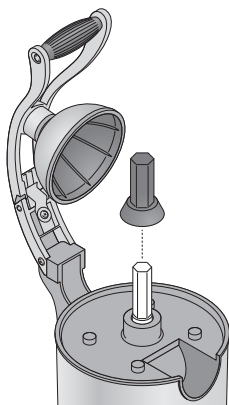
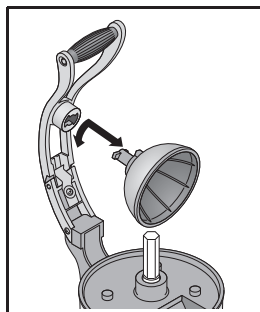

3. Nasadte kryt hnacieho hriadeľa na hnací hriadeľ.

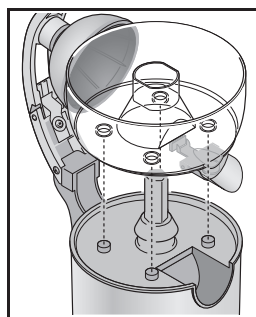

4. Umiestnite zásobník na šťavu na motorovú časť a zatlačte ju nadol. Uistite sa, že je výtok nasmerovaný dopredu a štyri otvory v dolnej časti nádoby na šťavu správne nasadené na krátkych čapoch motorovej jednotky.

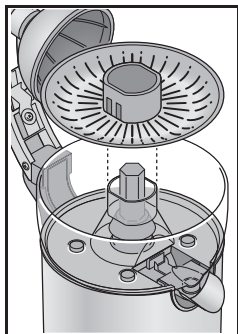

5. Nasadte sito na nádobu na šťavu. Uistite sa, že sploštené boky stredového otvoru sita sú v nádobke správne nasadené.

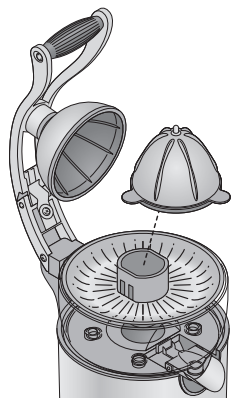

6. Nasadte kužel na kryt hnacieho hriadeľa.



## OBSLUHA

**VÝSTRAHA!**

- Skontrolujte, či sa v site nenachádzajú predmety (napr. kôstky).
- Nepoužívajte príliš veľký tlak na rameno odšťavovača.

**Príprava citrusov**

Spotrebič je určený na odšťavovanie šťavy z citrusových plodov rôznych veľkostí (napr. limetka, citrón, pomaranč). Odšťavovač nie je vhodný na spracovanie veľkých citrusových plodov (napr. grapefruit).

Pre získanie čo najväčšieho množstva šťavy používajte zrelé ovocie.

Prekrojte ovocie na polovicu tak, aby ste dosiahli hornú a dolnú polovicu a aby každá časť bola prerezaná.

**Odšťavovanie citrusov**

1. Pripojte spotrebič k elektrickej sieti.
2. Pod výtok zo zásobníka na šťavu umiestnite nádobku (napr. pohár).
3. Výtok odšťavovača otvorte.
4. Položte jednu polovicu citrusu na kužel bez toho, aby ste naň tlačili.
5. Potiahnite rameno odšťavovača smerom nadol. Kužel sa začne otáčať a šťava bude cez výtok vytekať.
6. Ak z odšťavovača už nevyteká veľa šťavy, rameno zdvihnite a skontrolujte vnútornú časť polovice citrusu. Najmä v prípade väčšieho ovocia, alebo keď citrus bol nerovnomerne nasadený na kužel, môže ešte ovocie obsahovať veľa šťavy. V takomto prípade zmeňte polohu citrusu a pokračujte v odšťavovaní.
7. Po uvoľnení tlaku na rameno sa odšťavovač automaticky zastaví.
8. Zdvihnite rukoväť a odšťavenú polovicu citrusu vyberte.
9. Užívateľ má možnosť vymieňať nádobku na odšťavenú šťavu pod výtokom, alebo prerušiť odšťavovanie. Ak tak chcete urobiť, výtok zatvorte.
10. Po dokončení odšťavovania odpojte spotrebič od zdroja napájania.

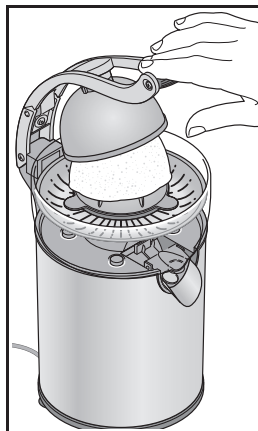
**Poznámky:**

- Ak sa kužel zastaví, skontrolujte, či sa medzi sitom a kuželom nenachádzajú žiadne kôstky. Ak sa tam nachádzajú, vyberte ich.
- V prípade nahromadenia sa dužiny a kôstok na site spotrebič odpojte od napájania a sito vyčistite.
- Vyčistite spotrebič ihneď po použití, aby sa zabránilo uschnutiu dužiny.

**Výtok s mechanizmom proti kvapkaniu**

Odtok zo zásobníka na šťavu je vybavený mechanizmom proti kvapkaniu. Užívateľ má možnosť vymieňať nádobku na odšťavenú šťavu pod výtokom. Ak chcete zabrániť aby šťava z odšťavovača vytekala, zatvorte vypúšťací otvor.

**POZNÁMKA:** uistite sa, že je počas prevádzky odšťavovača výtok na šťavu otvorený. V opačnom prípade sa bude odštvavená šťava hromadiť v zásobníku na šťavu.

- Pre zatvorenie vypúšťacieho otvoru jemne zatlačte na výtok smerom nahor.
- Pre otvorenie vypúšťacieho otvoru jemne zatlačte na výtok smerom nadol.

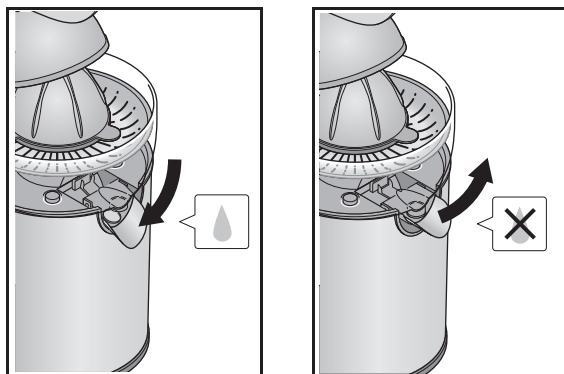

## DEMONTÁŽ

1. Ak je to potrebné, uzatvorte odtok.
2. Odstiňte prítlak pootočením v smere hodinových ručičiek asi o štvrt otáčky, vytiahnite ho z otvoru v ramene odšťavovača a umiestnite na kužel.
3. Vyberte všetky komponenty z motorovej jednotky zdvihnutím zásobníka na šťavu – takto môžete preniesť všetky časti do umývadla, kde ich následne umyte.

## ČISTENIE A SKLADOVANIE

- Pred prvým použitím umyte všetky komponenty, ktoré prídu do kontaktu s potravinami.
- Pred demontážou a čistením odpojte spotrebič od napájania.
- Motorová jednotka, napájací kábel a jeho zástrčka by nemali byť ponorené do vody alebo inej kvapaliny.
- **UPOZORNENIE:** vyčistite spotrebič ihneď po použití, aby sa zabránilo uschnutiu dužiny.
- Odstránenie dužiny a kôstok: pred ručným umytím, alebo v umývačke riadu odstráňte najprv dužinu a kôstky.
- Na čistenie spotrebiča nepoužívajte agresívne chemikálie ani čistiace prostriedky.
- Komponenty odšťavovača, ktoré je možné umývať ručne, alebo v umývačke riadu: kužel, sito, zásobník na šťavu.
- Komponenty, ktoré nie je možné umývať v umývačke utrite mäkkou, jemne navlhčenou handričkou (rameno odšťavovača, prítlak odšťavovača, kryt hnacieho hriadeľa, hnací hriadeľ, motorová jednotka)
- Zvláštnu pozornosť venujte nečistotám vo výtoku zásobníka šťavy.
- V prípade vzniku škvrín utrite toto miesto handričkou namočenou v jemnom čistiacom

prostriedku.

- Pred opätovným zmontovaním sa uistite, že sú všetky komponenty suché.
- Uchovávajte spotrebič mimo dosahu detí a to aj v prípade uskladnenia.
- Spotrebič skladujte na suchom, chladnom mieste.

## RIEŠENIE PROBLÉMOV

Závaďa	Možné riešenie
Kužel sa prestal otáčať	<ul style="list-style-type: none"> <li>• Príliš veľký tlak na kužel</li> <li>• Medzi sitom a kuželom sa nachádzajú predmety (napr. kôstky).</li> </ul>
Z výtok nevychádza šťava	<ul style="list-style-type: none"> <li>• Ak je vypúšťací otvor zatvorený, otvorte ho</li> <li>• Ak bol výtok zanesený dužinou, alebo v ňom uviazla napr. kôstka, vyčistite ho.</li> </ul>

## ŠPECIFIKÁCIA

### Hlavné vlastnosti

- Automatické lisovanie
- Nepretržitý tok šťavy
- Odnímateľné časti pre jednoduché čistenie
- Niektoré komponenty je možné umývať v umývačke riadu (kužel, sitko, nádobu na šťavu)
- Jednoduché čistenie
- Jednoduchá montáž
- Výtok s mechanizmom proti kvapkaniu
- Uskladnenie kábla
- Protišmykové nožičky
- Priehľadná nádoba na šťavu
- Bez obsahu BPA

### Vyhotovenie

- Odtok: Nehrdzavejúca oceľ
- Telo/kužel/kryt kužela/sitko: Nehrdzavejúca oceľ + ABS
- Páka: Hliník
- Nádoba na šťavu: AS

### Technické parametre

- Objem: 350 ml
- Otáčky: 114 ot/min.
- Motor: AC
- Hlučnosť: < 78 dB
- Nepretržitá prevádzka: ≤ 10 minút
- Príkon: 130 W

- Napájanie: 220-240 V; 50/60 Hz
- Dĺžka prívodného kábla: 0,9 m



**Slovensko**

**Správna likvidácia tohto produktu**

**(O odpade z elektronických zariadení a ich príslušenstva)**



(Platí v Európskej únii a v ostatných európskych krajinách so systémom triedeného odpadu) Toto označenie na výrobku alebo v dokumentácii znamená, že by nemal byť likvidovaný s inými domácimi zariadeniami po skončení svojho funkčného obdobia. Aby sa zabránilo možnému znečisteniu životného prostredia alebo poškodeniu ľudského zdravia nekontrolovanou likvidáciou odpadu, oddelte ich prosíme od ďalších typov odpadov a recyklujte ich zodpovedne a podprite opätovné využitie materiálnych zdrojov. Domáci spotrebitelia by sa mali informovať u predajcu kde tento výrobok zakúpili ako ho správne recyklovať alebo kde by ho mohli odovzdať k recyklácii. Priemyselní používatelia by mali kontaktovať svojho dodávateľa a preveriť podmienky kúpnej zmluvy. Tento výrobok by sa nemal miešať s inými komerčnými produktmi, určenými na likvidáciu.



A series of horizontal dotted lines for writing notes.



teesa®

[www.teesa.pl](http://www.teesa.pl)