

reesa®

Table blender

TSA3542B/TSA3542W

Návod k obsluze

CS

Bedienungsanleitung

DE

Owner's manual

EN

Manuel d'utilisation

FR

Εγχειρίδιο χρήσης

GR

Használati utasítás

HU

Gebruiksaanwijzing

NL

Instrukcja obsługi

PL

Manual de utilizare

RO

Návod na použitie

SK



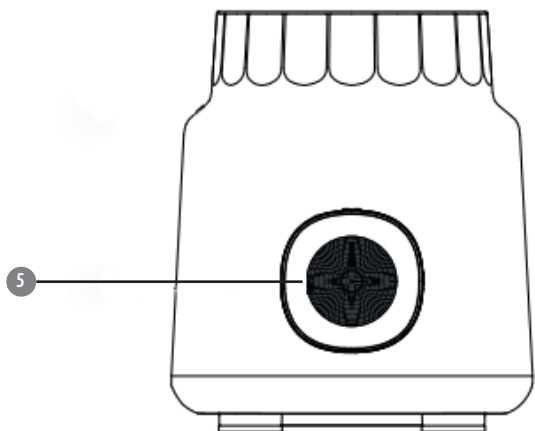
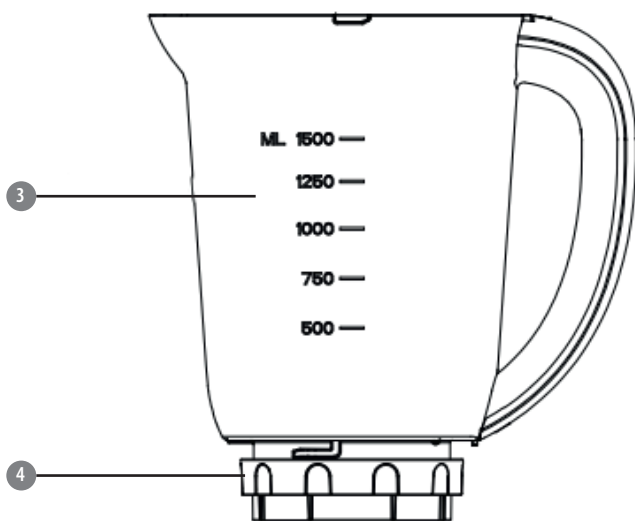
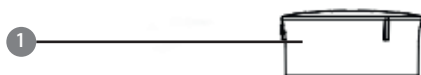

	CS	DE	EN	FR	GR
1	Odměrka	Messbecher	Measuring cup	Tasse à mesurer	Καπάκι μέτρησης
2	Víko nádoby	Deckel	Blender jar lid	Couvercle du bol mixeur	Καπάκι μπλέντερ
3	Nádoba	Mixbecher	Blender jar	Bocal mélangeur	Δοχείο μπλέντερ
4	Nože	Klingeneinheit	Blade unit	Unité lame	Μονάδα λεπίδας
5	Knoflík ovládní rychlosti	Geschwindigkeitsregler	Speed control knob	Bouton de contrôle de vitesse	Μοχλός ρύθμισης ταχύτητας

	HU	NL	PL	RO	SK
1	Mérőedény	Maatbeker	Kubek pomiarowy	Cupă de măsurat	Odmerka
2	Turmixgép edény fedele	Deksel blenderkan	Pokrywa kielicha	Capac recipient pentru mixare	Veko s otvorom
3	Turmixgép edény	Blenderkan	Kielich	Recipient pentru mixare	Nádoba
4	Penge egység	Meseenheid	Ostrza	Unitate de taiere cu lame	Nože
5	Sebességszabályozó gomb	Snelheidsregelknop	Pokrętko regulacji prędkości	Buton reglare viteză	Otočný regulátor rýchlosti

Děkujeme, že jste si koupili zařízení TEESA. Před použitím si pečlivě přečtěte uživatelskou příručku a uložte ji pro pozdější použití. Výrobce neodpovídá za nesprávné používání a provoz tohoto zařízení.

OTÁZKY BEZPEČNOSTI

Aby nedošlo k poškození nebo zranění, dodržujte základní bezpečnostní opatření používaná k provozu elektrických zařízení, včetně následujících:

1. Před použitím si pečlivě přečtěte návod k obsluze, a to i v případě, že jste dříve používali podobné zařízení. Tento návod si ponechtejte pro pozdější použití.
2. Před připojením zařízení zkontrolujte kompatibilitu napájecího napětí síťové zásuvky a zařízení.
3. Zařízení by mělo být připojeno k uzemněné síťové zásuvce. Pokud používáte prodlužovací kabel, ujistěte se, že je zásuvka rovněž uzemněna.
4. Zařízení NEMŮŽE být připojeno k externímu zařízení (např. časový spínač), protože by mohlo dojít k poškození zařízení.
5. Umístěte zařízení na rovném a stabilním povrchu. Zařízení nepoužívejte na nakloněném nebo nestabilním povrchu.
6. Zařízení čistěte podle pokynů uvedených v části „Čištění a Skladování“.
7. Před prvním použitím umyjte / vyčistěte všechny části zařízení, které přicházejí do kontaktu s potravinami!
8. Zařízení vždy vypněte a odpojte od napájení:
 - pokud přístroj nefunguje správně,
 - pokud zvuky činnosti zařízení nejsou standardní nebo indikují anomálie,
 - před demontáží,
 - před čištěním,
 - pokud se nepoužívá.
9. Při odpojování zařízení od zdroje napájení uchopte a zatáhněte za zástrčku, nikdy za kabel / vodič.
10. Zařízení uchovávejte mimo dosah a dohled dětí. Je zakázáno, aby zařízení používaly děti bez dohledu dospělých.
11. Toto zařízení smí používat děti mladší 8 let a osoby s omezenými fyzickými, smyslovými nebo duševními schopnostmi, stejně jako osoby, které nemají žádné zkušenosti a nejsou seznámeny se zařízením, pokud je zajištěn dohled nebo školení týkající se používání zařízení takovým způsobem, aby rizika s tím spojená byla srozumitelná. Je nutné poučit děti, aby zařízením nepovažovaly za hračku. Děti by neměly provádět čištění a údržbu zařízení bez dozoru.
12. Neodpojitelný napájecí kabel lze vyměnit pouze v autorizovaném servisním středisku.
13. Uchovávejte zařízení a napájecí kabel mimo dosah tepla, vody, vlhkosti, ostrých hran a dalších faktorů, které by mohly poškodit toto zařízení nebo kabel. Motorová jednotka, napájecí šňůra a její zástrčka by neměly být ponořeny do vody nebo jiné kapaliny.
14. Neumísťujte přístroj na horkém povrchu (např. varné desce) nebo v blízkosti zdrojů tepla nebo otevřeného ohně.
15. Nesprávné používání výrobku může představovat riziko poškození nebo zranění.
16. Nože zařízení jsou velmi ostré, při manipulaci s nimi buďte obzvláště opatrní.
17. Zařízení nepoužívejte k jiným účelům, než je popsáno v níže uvedeném návodu. Zařízení je určeno pouze pro přípravu jídla. V zařízení neumísťujte nic kromě jídla.

18. Během provozu nenechávejte zařízení bez dozoru. Vždy odpojte zařízení od zdroje napájení, pokud se nepoužívá.
19. Nepřenášejte zařízení během provozu..
20. Nepokládejte do zařízení produkty s velmi vysokými teplotami. Před zpracováním horkých výrobků je třeba je nejdříve ochladit (maximální teplota produktu by neměla překročit 60°C). UPOZORNĚNÍ: při zpracování produktů s vysokou teplotou se mohou složky dostat přes otvor ve víku, pokud se v něm nenachází odměrka (doporučuje se zpracovávat menší množství produktů, aby se zabránilo jejich úniku z nádoby a možným popáleninám). Umístěte odměrku do víka při zpracování produktů s vysokou teplotou. Buďte obzvláště opatrní, jelikož náhlý výbuch páry může vést k vysunutí víka.
21. Zařízení je určeno pouze pro domácí použití. Výrobek není určen pro komerční použití. Zařízení je navrženo pro zpracování takového množství výrobků, odpovídajícího domácím podmínkám. Není určeno pro profesionální použití.
22. Před zapnutím se ujistěte, že byly správně namontovány všechny součásti. Během provozu zařízení nerozebírejte. Poznámka: Zařízení se spustí pouze v případě, že je správně smontováno.
23. Nedotýkejte se pohybujících se částí, pokud je zařízení připojeno k napájecímu zdroji. Před demontáží se ujistěte, že je zařízení vypnuté. Nedotýkejte se rotujících částí zařízení. Ujistěte se, že jsou vaše vlasy a volné oblečení mimo dosah pohyblivých částí zařízení.
24. Vždy počkejte, až se zastaví pohyblivé součásti, a před demontáží zařízení odpojte od napájecího zdroje.. Pokud se zpracovávaná potravina přilepí ke stěnám nádoby, vypněte spotřebič a odpojte jej od síťového napájení. Následně přilepené složky odstraňte špachtlí. Nepoužívejte kovové nástroje, protože by to mohlo poškodit nože.
25. Neskladujte potraviny v nádobě, ani ji nepoužívejte k ohřevu v mikrovlnné troubě.
26. Některé části zařízení lze umýt v myčce nádobí (nádobí, víko, odměrka).
27. Nepřekračujte maximální čas nepřetržité práce zařízení (3 minuty). Před dalším použitím počkejte, dokud se teplota přístroje nevrátí do původního stavu.
28. Je zakázáno používat mixér, pokud došlo k poškození zařízení nebo napájecího kabelu nebo zástrčky nebo k pádu zařízení.
29. Je zakázáno samostatně opravovat zařízení. Zařízení mohou opravit pouze autorizované a kvalifikované osoby. Je zakázáno rozebírat motorovou část zařízení.
30. Nepoužívejte neoriginální příslušenství.
31. Výrobce neodpovídá za škody způsobené nesprávným použitím výrobku.
32. DŮLEŽITÉ: aby byla zajištěna bezpečnost dětí, měly by být všechny obaly (plastové tašky, krabice atd.) uloženy mimo jejich dosah. Upozornění! Nedovolte malým dětem hrát si s fólií, protože hrozí nebezpečí udušení!

PŘED PRVNÍM POUŽITÍM

Před prvním použitím umyjte části zařízení, které přicházejí do styku s potravinami. Následně je důkladně opláchněte pod tekoucí vodou a vysušte. Neponořujte motorovou část do vody ani do jakékoliv jiné kapaliny.

MONTÁŽ

DŮLEŽITÉ: Zařízení připojte k síťovému napájení teprve po správné montáži.

1. Umístěte zařízení na rovném, suchém a stabilním povrchu.
2. Nasadte nádobu na motorovou jednotku tak, aby šipka na spodní straně držáku ukazovala na symbol otevřeného visacího zámku.
3. Otáčejte ve směru chodu hodinových ručiček, dokud neuslyšíte cvaknutí (šipka ukazuje na symbol zavřeného visacího zámku).
4. Na nádobu nasadte víko a otočte jej ve směru chodu hodinových ručiček, dokud nezapadne. Pak vložte odměrku do víka.

CS

POUŽÍVÁNÍ

Regulace rychlosti

- Funkce impulsu: Otočte knoflík do polohy „P“ (funkce bude aktivní, dokud budete knoflík v této poloze držet). Uvolněte knoflík a deaktivujte funkci. Tato funkce je doporučena pro výrobky, které vyžadují krátkou dobu zpracování (např. ořechy).
- 1. režim: nízká rychlost pro jemné výrobky. Doporučeno pro spojení suchých a mokrých surovin a sekání.
- 2. režim: Vysoká rychlost pro mletí přísad. Navrženo pro míchání ingrediencí.

Příprava složek

Výrobky, které mají být zpracovávány v mixéru, by měly být předem posekány na kousky, odloupané a odpeckované. Pamatujte, že velmi tvrdá kůra a pecky mohou poškodit nože zařízení. Pokud jsou kousky příliš velké, zařízení se může zaseknout. Před umístěním ingrediencí do nádoby musí být přísady odpovídajícím způsobem připraveny.

Pro zajištění hladkého chodu zařízení přidejte ke zpracovávaným složkám vodu nebo jinou tekutinu. Poměr tuhých složek k tekutině je 2:3.

Použití mixéru

1. Ujistěte se, že je zařízení správně smontováno. Připojte zařízení k síťovému zdroji.
2. Umístěte přísady do nádoby (přes otvor ve víku nebo po otevření víka).
3. Pomocí knoflíku ovládání rychlosti nastavte požadovaný režim.
4. Po zakončení práce vypněte zařízení a odpojte jej od síťového napájení. Otočte nádobu proti směru hodinových ručiček a vyjměte ji z jednotky motoru.

TIPY A POZNÁMKY OHLEDNĚ ZPRACOVÁNÍ PRODUKTŮ

- Mixér by neměl pracovat déle, než je povolený čas. Výrobky byste neměli zpracovávat příliš dlouho.
- Pokud jsou složky husté nebo tvrdé, použijte funkci impulsu.
- Nepřekračujte maximální kapacitu nádoby.
- Aby nedošlo k přetížení zařízení, nepřekračujte maximální kapacitu nádoby. V případě velmi hustých složek může však i množství, které nepřesahuje tuto úroveň, vést k zaseknutí zařízení. Pokud se vám zdá, že zařízení pracuje s obtížemi nebo zpomaluje, měla by být pracovní doba zkrácena na 10 sekund a množství ingrediencí v nádobě by se mělo snížit. Doporučuje se přidat kapaliny (např. vodu nebo džus), aby se snížila hustota ingrediencí v nádobě.
- Nepoužívejte mixér déle než 10 sekund v případě hustých složek. Standardně se doporučuje, aby nepřetržitý provoz nebyl delší než 1 minuta. Než budete pokračovat v práci, vypněte mixér a promícháme přísady. Doporučuje se, aby doba nepřetržitého provozu nebyla delší než 3 minuty a po uplynutí této doby udělejte 10minutovou přestávku. Po každém použití počkejte, až se zařízení ochladí.
- Zařízení není určeno pro šlehání vajec, smetany, mačkání brambor, mletí masa, hnětení těsta, odšťavňování ovoce nebo zeleniny.
- V mixéru nezpracovávejte následující produkty, protože by to mohlo poškodit zařízení: kosti, velké, tvrdé kusy potravin nebo mražené výrobky.
- Chcete-li přidávat tekutiny, když mixér pracuje, odstraňte odměrku a nalijte tekutinu do nádoby otvorem ve víku.

CS

ČIŠTĚNÍ A SKLADOVÁNÍ

- Před prvním použitím umyjte / vyčistěte všechny části zařízení, které přicházejí do kontaktu s potravinami!
- Před demontáží a čištěním odpojte zařízení od zdroje napájení.
- Motorová jednotka, napájecí šňůra a její zástrčka by neměly být ponořeny do vody nebo jiné kapaliny. Motorovou jednotku vyčistěte měkkým, mírně navlhčeným hadříkem.
- Nepoužívejte abrazivní chemické prostředky nebo detergenty k čištění tohoto zařízení.
- POZNÁMKA: zařízení vyčistěte ihned po použití. Čištění okamžitě po použití zabrání vysušení zbytků složek. Umyjte nádobu, víko, nože a odměrku, za účelem vyčištění zařízení.
- Po zpracování produktů s vysokým obsahem soli se doporučuje oplachovat nože pod tekoucí vodou ihned po použití.
- Nádobu, víko a odměrku je možné umýt v teplé vodě s malým množstvím mycího prostředku nebo v myčce nádobí. V případě ručního mytí důkladně opláchněte a vysušte každý prvek. Poznámka: Všechny části zařízení (s výjimkou jednotky motoru a nožů) je možné umývat v myčce na horní poličce.
- Nože myjte v teplé vodě s přidávkem jemného čistícího prostředku. Pak opláchněte pod tekoucí vodou a nechte zcela vyschnout tak, aby nože směřovaly nahoru.
- Některé potraviny (např. mrkev) mohou způsobit zbarvení plastových částí zařízení. Vyčistěte zbarvené plochy hadříkem navlhčeným v rostlinném oleji a následně umyjte prvek.
- Pro čištění mezi přípravou různých pokrmů bez demontáže: nalijte do nádoby horkou vodu s několika kapkami mycího prostředku. Zavřete víko. Umístěte nádobu na jednotku

motoru a spusťte zařízení na funkci impulsu na několik sérií. Odstraňte nádobu ze zařízení, opláchněte ji pod tekoucí vodou a nechte ji na rovném povrchu, aby dno mohlo vyschnout.

- UPOZORNĚNÍ: Nože zařízení jsou velmi ostré, při manipulaci s nimi buďte obzvláště opatrní.
- V případě odolných skvrn utřete oblast látkou namočenou v lehkém saponátu.
- Před opětovným zamontováním se ujistěte, že jsou všechny díly suché.
- Zařízení uchovávejte mimo dosah a dohled dětí.
- Zařízení uchovávejte na chladném, suchém místě. Zařízení by mělo být uloženo rozebrané. Zařízení neukládejte s nádobou na jednotce motoru.

SPECIFIKACE

Hlavní funkce

- 2 rychlostní režimy
- Impulsní funkce
- Víko s otvorem
- Odměrka
- Snadno se čistí
- Protiskluzové nohy
- 4 dvouúrovňové nože
- Bez BPA
- Některé předměty lze umýt v myčce nádobí (nádobu, víko, odměrka)
- Ukazatel úrovně s měřítkem

Použité materiály

- Pouzdro: PP
- Nádobu: AS
- Nože: nerezová ocel

Technické parametry

- Objem: 1,5 l
- Rychlost:
 - režim: 20 000 ot./min
 - režim: 22 000 ot./min.
 - Impulsní režim: 22 000 ot./min.
- Hladina zvuku: <85 dB
- Nepřetržitý provoz: ≤3 minuty
- Výkon: 500 W
- Napájení: 220-240 V; 50/60 Hz
- Délka napájecího kabelu: 80 cm
- Rozměry (výška x průměr): 375 x 175 mm
- Váha: 1,43 kg

**Čeština****Správná likvidace výrobku****(opotřebované elektrické a elektronické vybavení)**

Označení umístěné na výrobku anebo v textech, které se ho týkají, poukazuje na skutečnost, že po vypršení doby používání je zakázáno likvidovat tento výrobek společně s ostatním domovním odpadem. Pro to, abyste se vyhnuli škodlivému vlivu na přírodní prostředí a lidské zdraví v důsledku nekontrolované likvidace odpadů, oddělte tento výrobek od odpadů jiného typu a zodpovědně ho recyklujte za účelem propagace opětovného využití hmotných zdrojů coby stálé praxe. Pro více informací ohledně místa a způsobu recyklace tohoto výrobku, která bude bezpečná pro životní prostředí, domácí uživatelé mohou kontaktovat maloobchodní prodejnu, v níž výrobek zakoupili, nebo orgán místní samosprávy. Firemní uživatelé mohou kontaktovat dodavatele a zkontrolovat podmínky kupní smlouvy. Neodstraňujte výrobek společně s ostatními komerčními odpady.

Danke für den Kauf des TEESA Gerätes. Bitte lesen Sie diese Bedienungsanleitung sorgfältig und bewahren diese auf für späteres Nachschlagen. Der Hersteller übernimmt keine Verantwortung für Schäden, die durch unsachgemäße Handhabung und Verwendung des Produktes verursacht wurden.

SICHERHEITSANLEITUNGEN

Um Beschädigungen oder Verletzungen zu vermeiden, befolgen Sie die grundlegenden Sicherheitsvorkehrungen bei der Verwendung elektrischer Geräte, einschließlich der folgenden:

1. Lesen Sie diese Bedienungsanleitung sorgfältig, auch wenn Sie mit dem Gerät vertraut sind. Heben Sie die Bedienungsanleitung auf für späteres nachschlagen.
2. Vor dem Anschluss des Gerätes an die Netzsteckdose, stellen Sie sicher, dass die auf dem Gerät angegebene Spannung mit der Spannung der Steckdose übereinstimmt.
3. Das Gerät muss an eine geerdete Steckdose angeschlossen werden. Wenn Sie ein elektrisches Verlängerungskabel verwenden müssen, muss dieses geerdet werden.
4. Dieses Gerät DARF NICHT durch eine externe Schaltvorrichtung, wie Timer oder an eine Schaltung angeschlossen werden, die regelmäßig ein- und ausgeschaltet wird, da dieses zu einer Beschädigung des Gerätes führen kann.
5. Stellen Sie das Gerät auf eine flache, stabile Oberfläche. Das Gerät nicht auf einer schiefen oder unstabilen Oberfläche benutzen.
6. Reinigen Sie das Gerät gemäß den in Kapitel "Reinigung und Wartung" aufgeführten Anweisungen.
7. Reinigen Sie, vor dem ersten Gebrauch Teile und Zubehör die mit Lebensmitteln in Berührung kommen!
8. Schalten Sie das Gerät IMMER aus und trennen es von der Stromversorgung:
 - Wenn es nicht richtig funktioniert
 - Wenn es ein seltenes Geräusch bei der Verwendung gibt
 - Vor dem Zerlegen des Gerätes
 - Vor der Reinigung
 - Bei Nichtgebrauch
9. Ziehen Sie beim Trennen des Netzkabels vom Gerät am Stecker und nicht am Kabel.
10. Halten Sie das Gerät außerhalb der Reichweite von Kindern. Lassen Sie Kinder nicht unbeaufsichtigt mit dem Produkt.
11. Das Gerät kann von Kindern benutzt werden, die älter als 8 Jahre alt sind und von Personen mit eingeschränkten physischen, sensorischen oder geistigen Fähigkeiten oder Mangel an Erfahrung und Wissen, wenn sie von einer Person beaufsichtigt und geleitet werden, die für ihre Sicherheit zuständig ist, in einer vorsichtigen Art und Weise und die alle Sicherheitsvorkehrungen verstanden hat und befolgen wird. Kinder sollten nicht mit diesem Gerät spielen. Kinder sollten nicht die Reinigung und Wartung des Gerätes ohne Aufsicht durchführen.
12. Das Netzkabel darf nur von einem autorisierten Kundendienst ersetzt werden.
13. Halten Sie das Gerät und sein Kabel fern von Hitze, Wasser, Feuchtigkeit, scharfen Kanten und andere Faktoren, die das Gerät oder das Netzkabel beschädigen könnten. Tauchen Sie die Motoreinheit, Netzkabel und Stecker nicht in Wasser oder andere Flüssigkeiten.
14. Stellen Sie das Gerät nie auf heiße Oberflächen (z.B. heiße Platten) oder in der Nähe von Wärmequellen oder offenes Feuer.

15. Unsachgemäße Verwendung dieses Geräts kann zu Verletzungen und Schäden führen.
16. Seien Sie vorsichtig beim Umgang mit den Klingen, sie sind extrem scharf.
17. Das Produkt nicht für andere Zwecke verwenden, als in dieser Bedienungsanleitung angegeben. Das Gerät ist nur zur Nahrungszubereitung bestimmt. Stellen Sie nichts anderes als Lebensmittel in das Gerät.
18. Lassen Sie das Gerät nicht unbeaufsichtigt, wenn es funktioniert. IMMER das Gerät von der Stromversorgung trennen, wenn es nicht verwendet wird.
19. Bewegen Sie das Gerät nicht, wenn es in Betrieb ist.
20. Legen Sie keine heißen Zutaten in das Gerät. Heiße Zutaten sollten vor der Verarbeitung im Gerät abgekühlt werden. (Max. Temperatur der Zutaten ist 60°C). Seien Sie vorsichtig, wenn heiße Flüssigkeiten in die Schüssel, zubereitet werden, da diese durch die Öffnung des Deckels aus dem Gerät ausgeworfen werden können, wenn sich der Messbecher nicht im Deckel befindet. (Es wird empfohlen, nicht zu viele heiße Zutaten auf einmal zu verarbeiten, da dies die Gefahr des Auswerfens aus dem Mixer und der Verbrühung erhöht). Stellen Sie sicher, dass der Messbecher bei der Verarbeitung heißer Zutaten in den Deckel eingesetzt wird. Plötzliche Dampfstöße können auch dazu führen, dass sich der Deckel löst.
21. Das Gerät ist nur für den Innenbereich und Haushaltsgebrauch bestimmt. Das Gerät ist so konstruiert, dass es normale Haushaltsmengen verarbeiten kann. Nicht für den kommerziellen Gebrauch.
22. Klemmen Sie immer alle Teile fest, bevor Sie den Motor einschalten. Zerlegen Sie nicht das Gerät, während dieses in Betrieb ist. Hinweis: das Gerät kann nur dann eingeschaltet werden, wenn alle Teile korrekt montiert sind.
23. Berühren Sie keine beweglichen Teile während das Gerät an die Stromversorgung angeschlossen ist. Stellen Sie sicher, dass der Motor vollständig stoppt, bevor Sie das Gerät demontieren. Berühren Sie die drehenden Teile nicht mit Löffeln oder anderen Küchenutensilien. Halten Sie lange Haare und lose Kleidung von den drehenden Teilen fern.
24. Warten Sie immer, bis sich die beweglichen Teile nicht mehr drehen und trennen das Gerät vom Netz, bevor Sie die Teile öffnen, zerlegen oder entfernen. Wenn Lebensmittel an der Wand des Mixbehälters hängen bleiben, schalten Sie das Gerät aus und ziehen den Netzstecker. Dann verwenden Sie einen Spatel, um die Lebensmittel von der Wand zu entfernen. Verwenden Sie keine metallischen Küchenutensilien, da diese die Messer beschädigen könnten.
25. Bewahren Sie keine Lebensmittel im Mixbecher auf. Verwenden Sie es nicht zum Erhitzen in der Mikrowelle.
26. Einige Teile sind Spülmaschinenfest (Mixbecher, Deckel, Messbecher).
27. Das Gerät nicht länger als 3 Minuten kontinuierlich verwenden. Lassen Sie den Motor abkühlen, bevor Sie es wieder verwenden!
28. NIEMALS dieses Gerät verwenden, wenn das Netzkabel oder der Stecker beschädigt ist, oder wenn das Gerät defekt ist, oder heruntergefallen ist.
29. Versuchen Sie nicht, dieses Gerät selbst zu reparieren, nur autorisiertes und qualifiziertes Personal darf dieses Produkt reparieren. Nie das Motorgehäuse des Gerätes öffnen.
30. Verwenden Sie kein unautorisiertes Zubehör.
31. Der Hersteller dieses Produkts ist nicht verantwortlich für Schäden, die durch unsachgemäße Handhabung und Verwendung des Geräts verursacht werden.
32. WICHTIG: Um die Sicherheit von Kindern zu gewährleisten, halten Sie bitte alle Verpackungen (Plastiktüten, Kartons, usw.) außerhalb ihrer Reichweite. Vorsicht! Lassen Sie kleine Kinder nicht mit der Folie spielen, da Erstickungsgefahr besteht!

VOR DEM ERSTEN GEBRAUCH

Reinigen Sie alle Zubehörteile die mit Lebensmittel in Berührung kommen, vor dem ersten Gebrauch. Gründlich mit warmem Wasser spülen und an Luft trocknen lassen. Die Motoreinheit nie in Wasser oder andere Flüssigkeiten tauchen.

MONTAGE

WICHTIG: Schließen Sie das Gerät erst an die Steckdose an, NACHDEM das Gerät vollständig und korrekt zusammengebaut wurde.

1. Stellen Sie die Motoreinheit auf eine ebene, trockene, glatte und wasserdichte Arbeitsplatte.
2. Setzen Sie die Schüssel so auf die Motoreinheit, dass der Pfeil an der Unterseite des Griffs auf das offene Schlosssymbol an der Seite der Motoreinheit zeigt.
3. Drehen Sie die Schüssel im Uhrzeigersinn bis diese einrastet und der Pfeil auf das geschlossene Schlosssymbol zeigt.
4. Setzen Sie den Deckel auf die Schüssel und drehen diesen im Uhrzeigersinn bis er einrastet. Setzen Sie den Messbecher auf den Deckel.

DE

BEDIENUNG

Geschwindigkeit einstellen:

- Pulse: Drehen und halten Sie den Regler auf "P" (Funktion ist aktiv so lange Sie den Regler in dieser Position halten). Den Regler loslassen um die Funktion auszuschalten. Empfohlen für Zutaten die eine kurze Zubereitungszeit haben (z.B. zerkleinern von Nüssen).
- 1. Stufe: Niedrige Geschwindigkeit für die Verarbeitung empfindlicher Lebensmittel mit einer Faltbewegung. Empfohlen für die Kombination nasser und trockener Zutaten sowie für das Zerkleinern.
- 2. Stufe: Hohe Geschwindigkeit für die Zerlegung von Zutaten. Empfohlen zur Verflüssigung.

Vorbereitung der Zutaten

Die zu verarbeitenden Zutaten müssen vorgeschnitten, geschält und wenn nötig entkernt werden. Bitte beachten Sie, dass sehr harte Haut und Kerne die Klingen des Geräts beschädigen können. Wenn die Zutaten zu groß sind, kann das Gerät klemmen. Bereiten Sie die Zutaten entsprechend vor.

Üblicherweise muss eine gewisse Menge Trinkwasser oder andere Flüssigkeiten hinzugefügt werden, um den reibungslosen Betrieb des Gerätes zu erleichtern. Das Verhältnis von Nahrung und Wasser ist 2:3.

Benutzen des Mixers

1. Stellen Sie sicher dass das Gerät korrekt montiert ist. Verbinden Sie das Gerät mit der Steckdose.
2. Füllen Sie die Zutaten in den Mixbecher (entweder durch die Öffnung im Deckel oder Deckel entfernen).
3. Benutzen Sie den Regler um die gewünschte Geschwindigkeit auszuwählen.
4. Wenn die Zubereitung beendet ist, schalten Sie das Gerät aus und trennen es von der Steckdose. Drehen Sie den Mixbecher gegen den Uhrzeigersinn und entfernen diesen von der Motoreinheit.

TIPPS UND HINWEISE ZUR LEBENSMITTELZUBEREITUNG

- Lassen Sie den Mixer nicht länger als nötig in Betrieb. Zutaten nicht übermischen.
- Verwenden Sie die Pulsfunktion, wenn die Zutaten zu dick oder zu grob sind, um innerhalb des Mixbechers zirkulieren zu können.
- Überschreiten Sie nicht die Maximal-Markierung.
- Die MAX-Linie ist in der Regel eine gute Anzeige, um ein Überladen zu verhindern. Allerdings können einige besonders dichte Kombinationen von Bestandteilen den Motor dennoch belasten. Wenn der Motor anscheinend belastet oder langsam läuft, nur 10 Sekunden lang laufen lassen oder die Menge der verwendeten Zutaten verringern. Die Zugabe von mehr Flüssigkeit kann auch dazu beitragen, dichte Gemische zu lösen.
- Mischen Sie schwere Mischungen nicht länger als 10 Sekunden. Für normale Mischaufgaben wird empfohlen, nicht länger als 1 Minute zu mischen. Wenn Sie länger mischen müssen, schalten Sie den Mixer aus und rühren die Zutaten um, bevor Sie erneut beginnen. Bei jedem Gebrauch sollte die kontinuierliche Betriebszeit 3 Minuten nicht überschreiten und zwischen zwei kontinuierlichen Zyklen muss eine Ruhezeit von mindestens 10 Minuten eingehalten werden. Nach dem Ausschalten muss sie vollständig auf Raumtemperatur abkühlen.
- Der Mixer ist nicht zum Kneten von Teig oder zum Kartoffelpüree geeignet.
- Einige Mischaufgaben können nicht effektiv durchgeführt werden, wie z. B.: Eiweiß schlagen, Sahne schlagen, Kartoffelpüree oder Hackfleisch zubereiten, Teig kneten, Saft aus Obst oder Gemüse extrahieren usw.
- Mischen Sie die folgenden Lebensmittel nicht, da diese gefährlich sein können: Knochen, große harte Gegenstände, gefrorene Lebensmittel oder harte Lebensmittel.
- Um während des Mischens flüssige Zutaten hinzuzufügen, gießen Sie diese durch das Loch in den Mixbecher, indem Sie den Messbecher entfernen.

REINIGUNG UND WARTUNG

- Reinigen Sie vor dem ersten Gebrauch des Geräts alle Teile, die mit Lebensmitteln in Berührung kommen können!
- Trennen Sie das Gerät von der Steckdose, bevor Sie es zerlegen und reinigen.
- Die Motoreinheit, das Netzkabel und der Netzstecker dürfen nicht in Wasser oder andere Flüssigkeiten eingetaucht werden. Wischen Sie die Motoreinheit nur mit einem weichen, leicht angefeuchteten Tuch ab.
- Verwenden Sie keine scharfen oder scheuernden Reinigungsmittel.
- HINWEIS: Reinigen Sie das Gerät so bald wie möglich nach jedem Gebrauch. Vermeiden Sie, dass Rückstände auf den Oberflächen des Geräts austrocknen. Spülen Sie den Mixbecher, den Deckel, die Klingeneinheit und den Messbecher als Vorreinigung ab.
- Nach dem Verarbeiten von sehr salzigen Lebensmitteln oder färbende Lebensmitteln wird empfohlen, die Klingen sofort zu spülen.
- Mixbecher, Deckel und Messbecher können in warmem Seifenwasser oder in der Spülmaschine gereinigt werden. Wenn Sie von Hand gewaschen werden, spülen Sie diese gründlich ab. Hinweis: Alle Teile (außer Motorsockel und Klingeneinheit) können in der Spülmaschine gewaschen werden.
- Waschen Sie die Klingeneinheit in warmem Seifenwasser. Anschließend unter fließendem Wasser abspülen und kopfüber trocknen lassen.
- Bei der Verarbeitung von färbenden Lebensmitteln können sich die Kunststoffteile des Geräts verfärben. Wischen Sie diese Teile mit Pflanzenöl ab und reinigen diese wie üblich.
- Für eine schnelle Reinigung zwischen verschiedenen Speisen kann der Mixer ohne Demontage gereinigt werden: Gießen Sie warmes Wasser mit wenigen Tropfen Waschflüssigkeit in den Mixbecher. Schließen Sie die Abdeckung. Bringen Sie diesen an der Motoreinheit an und geben einige Impulse ab. Nehmen Sie den Mixer heraus, spülen den Mixbecher unter fließendem Wasser und lassen ihn umgekehrt zum trocken liegen.
- WARNUNG: Seien Sie vorsichtig beim Umgang mit den Klingen, da diese extrem scharf sind!
- Bei hartnäckigen Verschmutzungen etwas Spülmittel verwenden und abwischen.
- Trocknen Sie alle Teile sorgfältig ab, bevor Sie das Gerät wieder zusammenbauen und lagern.
- Bewahren Sie das Gerät auch bei Lagerung außerhalb der Reichweite von Kindern auf.
- Lagern Sie das Gerät an einem kühlen, trockenen Ort. Es wird empfohlen, das Gerät zerlegt aufzubewahren. Bewahren Sie den Mixer nicht mit den Mixbecher auf der Motoreinheit auf.

TECHNISCHE DATEN

Hauptmerkmale

- 2 Geschwindigkeitsstufen
- Pulsfunktion
- Deckel mit Öffnung
- Messbecher
- Einfache Reinigung
- Rutschfeste Füße
- 4 Klingen auf zwei Ebenen
- BPA frei
- Spülmaschinenfeste Teile Mixbehälter, Deckel, Messbecher)
- Füllstandsanzeige mit Skala

Benutzte Materialien

- Gehäuse PP
- Mixbehälter: AS
- Klingen: Edelstahl

Technische Daten

- Fassungsvermögen: 1,5 l
- Geschwindigkeit:
 - 1 Stufe: 20.000 U/min
 - 2 Stufe: 22.000 U/min
 - Puls: 22.000 U/min
- Geräuschpegel: < 85 dB
- Kontinuierliche Arbeitszeit: ≤ 3 Minuten
- Leistung: 500 W
- Stromversorgung: 220-240 V; 50/60 Hz
- Kabellänge: 80 cm
- Abmessungen (Höhe x Durchmesser): 375 x 175 mm
- Gewicht: 1,43 kg

DE



Deutsch
Korrekte Entsorgung dieses Produkts
(Elektromüll)



(Anzuwenden in den Ländern der Europäischen Union und anderen europäischen Ländern mit einem separaten Sammelsystem) Die Kennzeichnung auf dem Produkt bzw. auf der dazugehörigen Literatur gibt an, dass es nach seiner Lebensdauer nicht zusammen mit dem normalem Haushaltsmüll entsorgt werden darf. Entsorgen Sie dieses Gerät bitte getrennt von anderen Abfällen, um der Umwelt bzw. der menschlichen Gesundheit nicht durch unkontrollierte Müllbeseitigung zu schaden. Recyceln Sie das Gerät, um die nachhaltige Wiederverwertung von stofflichen Ressourcen zu fördern. Private Nutzer sollten den Händler, bei dem das Produkt gekauft wurde, oder die zuständigen Behörden kontaktieren, um in Erfahrung zu bringen, wie sie das Gerät auf umweltfreundliche Weise recyceln können. Gewerbliche Nutzer sollten sich an Ihren Lieferanten wenden und die Bedingungen des Verkaufsvertrags konsultieren. Dieses Produkt darf nicht zusammen mit anderem Gewerbemüll entsorgt werden.

Hergestellt in China für Lechpol Electronics Leszek Sp.k., ul. Garwolińska 1, 08-400 Miętne.

Thank you for purchasing this TEESA appliance. Please read this operation instruction carefully before use, and keep it for future use. Producer does not take responsibility for damages caused by inappropriate handling and use of the product.

SAFETY INSTRUCTIONS

In order to reduce the injuries or damages, follow basic safety precautions applied when using any electrical device, including the following:

1. Read this instruction manual carefully, even if you are familiar with the appliance. Keep the manual for future reference.
2. Before connecting the device to power supply socket, make sure the voltage indicated on the appliance corresponds to the voltage in the power supply socket.
3. The appliance must be plugged into an earthed electrical socket. If you have to use an electrical extension lead, it must be earthed.
4. This appliance **MUST NOT** be supplied through an external switching device, such as a timer, or connected to a circuit that is regularly switched on and off by the utility, as it may lead to damage of the device.
5. Place the device on flat, stable surface. Do not use this appliance on a tilted or unstable table.
6. Clean this device in accordance to instructions listed in "Cleaning and Maintenance" section.
7. Clean the parts and attachments that come in contact with food before first use!
8. **ALWAYS** turn off the device and disconnect it from the mains supply:
 - if it's not operating correctly
 - if there's an uncommon voice when using
 - before disassembling the device
 - before cleaning
 - when not in use
9. When you disconnect the power cord of the device, grasp and pull the plug, not the cord/cable.
10. Keep the device out of the reach of children. Do not leave children unsupervised with the product.
11. This appliance may be used by children who are above 8 years old and by persons with reduced physical, sensory or mental capabilities, or lack of experience and knowledge, if they are supervised and guided by a person who is responsible for their safety in a cautious manner, and all the safety precautions are understood and followed. Children should not play with this device. Children should not perform cleaning and servicing of the device unsupervised.
12. Fixed power cable may only be replaced in an authorized service point.
13. Keep the device and its cord/cable away from heat, water, moisture, sharp edges and any other factor which may damage the appliance or its cord. The motor unit, the power cable and the mains plug must not be immersed in water or any other liquid.
14. Never place the device on hot surfaces (e.g. hot plates) or near to heat sources or open fire.
15. Improper use of this device may lead to injuries and damages.
16. Be careful while handling the blades, they are extremely sharp.

17. Do not use the product for purposes different from displayed in this operating manual. This device is exclusively designed for food preparation. Do not place anything but food in the appliance.
18. Do not leave the appliance unattended when it's working. ALWAYS disconnect the product from the mains supply when it is not in use.
19. Do not move the appliance while it is operating.
20. Don't place very hot ingredients inside the appliance. Hot ingredients should be cooled down prior to processing in the appliance (max. ingredient temperature is 60°C). **WARNING:** When processing hot ingredients, they may be ejected via the opening in the lid if the measuring cup is not installed (It is suggested not to process too much hot ingredients at once, as it increases risk of ejecting from the blender and scalding). Make sure to place the measuring cup into the lid when processing hot ingredients. Sudden bursts of steam could also cause the lid to dislodge.
21. Appliance for indoor and household use only. The device is constructed to process normal household quantities. Not for commercial use.
22. Always securely clamp in place all parts before the motor is turned on. Do not disassemble while the device is operating. Note: the device can only be turned when the device is properly assembled.
23. Never touch any moving parts when the device is connected to power supply. Make sure the motor stops completely before disassembling. Do not touch the rotating parts with spoons or any other kitchen utensils. Keep long hair and loose clothing away from the rotating parts.
24. Always wait until the moving parts stop running, and then unplug the appliance before opening, disassembling or removing the parts. If food sticks to the wall of the blender jar, switch off the appliance and unplug it. Then use a spatula to remove the food from the wall. Do not use metal utensils as they may damage the blades.
25. Do not store food in the blender jar. Do not use it in the microwave for reheating.
26. Some parts are dishwasher safe (jar, lid, measuring cup).
27. Do not use for more than 3 minutes at a time, allow motor to cool before reusing!
28. **DO NOT** use this device if the cord or the plug is damaged, the appliance is broken or has previously been dropped.
29. Do not attempt to repair this appliance yourself. Only authorized and qualified personnel may repair this device. Never disassemble the motor body of the device.
30. Do not use unauthorized accessories.
31. Producer of this product is not responsible for damages caused by inappropriate handle and use of the device.
32. **IMPORTANT:** In order to ensure children's safety, please keep all packaging (plastic bags, boxes, etc.) out of their reach. Caution! Do not allow small children to play with the foil as there is a danger of suffocation!

BEFORE FIRST USE

Wash the parts that will have contact with food before first use. Rinse thoroughly with warm water and allow to air dry. Never submerge the device motor unit in water or any other liquid.

ASSEMBLY

IMPORTANT: Plug the device into power mains only **AFTER** the device has been completely and correctly assembled.

1. Place the motor unit onto a level, dry, smooth, waterproof worktop.
2. Install the jar on the motor unit so that the arrow on the bottom part of the handle points open padlock icon on the side of the motor unit.
3. Turn the jar clockwise until it locks in place and the arrow points closed padlock.
4. Place the lid on the jar and turn it clockwise until it locks in place. Place the measuring cup on the lid.

OPERATION

Speed adjustments:

- Pulse: Rotate and keep the knob to "P" (function is active as long as you keep the knob in that position). Release the knob to turn off the function. Suggested for ingredients that require short time processing (e.g. nuts).
- 1st mode: Low speed for delicate foods processing with a folding motion. Suggested for combining wet and dry ingredients as well as chopping.
- 2nd mode: High speed for breaking down ingredients. Suggested for liquefying.

Preparing ingredients

The ingredients to be processed need to be precut, peeled and pitted if necessary. Please note, very hard skin and pits can damage the blades of the device. When the ingredients are too big, the device may jam. Prepare the ingredients accordingly.

Usually, a certain amount of drinking water or other liquids has to be added to facilitate the smooth running of the appliance. The proportion of the food and water is 2:3. The amount of mixture should not exceed the max level as indicated on the jar.

Using blender

1. Make sure the device is properly assembled. Connect the device to power supply mains socket.
2. Insert ingredients into the jar (either through the opening in the lid or detach the lid).
3. Use the knob to set desired speed.
4. When processing is completed, turn it off and disconnect from power mains. Rotate the jar anticlockwise and remove it from the motor unit.

TIPS AND NOTES ON FOOD PROCESSING

- Do not run the blender for longer than necessary. Do not over blend ingredients.
- Use the pulse function when the ingredients are too thick or coarse to circulate within the blender jar.
- Do not exceed the maximum mark.
- The MAX line is usually a good indicator to prevent over loading, however some especially dense combinations of ingredients may still strain the motor. If the motor seems to be straining or running slowly, only operate for 10 seconds at a time, or reduce the amount of ingredients used. Adding more liquid can also help to loosen dense mixtures.
- Do not blend heavy mixture for more than 10 seconds. For normal blending tasks, it is suggested not to blend longer than 1 minute at a time. If you need to blend longer, turn off the blender and stir ingredients before starting again. For each use, the continuous operation time should not exceed 3 minutes and at least 10 minutes rest time must be maintained between two continuous cycles. After the shutdown, it is necessary to let it fully cool to room temperature.
- Some blending tasks cannot be performed effectively, such as: beating egg whites, beating cream, making mashed potatoes, ground meat, kneading dough, extracting juice from fruits or vegetables, etc.
- Do not blend the following foods as they may be dangerous: bones, large hard objects, frozen foods or hard foods.
- To add liquid ingredients during blending, pour them into the blender jar through the hole by removing the measuring cup.

EN

CLEANING AND MAINTENANCE

- Clean all the parts that will come in the contact with food prior to first use of the device!
- Disconnect from the power supply socket before disassembling and cleaning.
- The motor unit, the power cable and the mains plug must not be immersed in water or any other liquid. Wipe the motor unit with soft, slightly damp cloth only.
- Do not use any sharp or abrasive cleaning agents.
- NOTE: clean the device as soon as possible after each use. Avoid the residues to dry on the surfaces of the device. Rinse the jar, lid, blade assembly and measuring cup as pre-cleaning.
- After processing very salty food or coloring food, it is suggested to rise the blades right away.
- Jar, lid and measuring cup can be washed in warm soapy water or dishwasher. If hand washed, rinse and dry thoroughly. Note: all parts (except motor base and blade assembly) may be washed in the dishwasher.
- Wash blade assembly in warm soapy water. Then rinse it under running water and let it dry upside down.
- When processing food with color, the plastic parts of the appliance may discolor. Wipe these parts with vegetable oil, then clean them the usual way.
- For fast cleaning in between preparation of different food, blender can be cleaned without disassembling: pour warm water with few drops of washing liquid into the blender jar. Close the cover. Fit it on the motor unit and give a few pulses. Remove the blender, rinse the jug under running water and leave it upside down to dry.
- WARNING: Be careful when handling the blades as they are extremely sharp!
- In case of stubborn stains use a little detergent and wipe over.

- Dry all parts carefully before reassembling the device and storing it.
- Keep the device out of the reach of children, even when storing.
- Store the device in cool, dry place. It is suggested to store the device disassembled. Do not store the blender with the jar on the motor unit.

SPECIFICATION

Main features

- 2 speed modes
- Pulse function
- Lid with opening
- Measuring cup
- Easy to clean
- Anti-slip feet
- 4 two-level blades
- BPA free
- Dishwasher safe parts (jar, lid, measuring cup)
- Level indicator with scale

Used materials

- Housing: PP
- Jar: AS
- Blade: Stainless steel

Technical data

- Capacity: 1,5 l
- Speed:
 - 1st mode: 20 000 rpm
 - 2nd mode: 22 000 rpm
 - Pulse: 22 000 rpm
- Noise level: < 85 dB
- Continuous working time: ≤ 3 minutes
- Power: 500 W
- Power supply: 220-240 V; 50/60 Hz
- Power cord length: 80 cm
- Dimensions (height x diameter): 375 x 175 mm
- Weight: 1,43 kg



English
Correct Disposal of This Product
(Waste Electrical & Electronic Equipment)



(Applicable in the European Union and other European countries with separate collection systems) This marking shown on the product or its literature, indicates that it should not be disposed with other household wastes at the end of its working life. To prevent possible harm to the environment or human health from uncontrolled waste disposal, please separate this from other types of wastes and recycle it responsibly to promote the sustainable reuse of material resources. Household users should contact either the retailer where they purchased this product, or their local government office, for details of where and how they can take this item for environmentally safe recycling. Business users should contact their supplier and check the terms and conditions of the purchase contract. This product should not be mixed with other commercial wastes for disposal.

Merci d'avoir acheter l'appareil TEESA. Avant l'utilisation de l'appareil, lire attentivement le mode d'emploi et le garder pour une consultation ultérieure. Le fabricant ne peut être tenu responsable de l'utilisation incorrect de l'appareil.

QUESTIONS DE SÉCURITÉ

Pour éviter les dommages et les blessures, respecter les consignes de sécurité essentielles appliquées pour l'utilisation des appareils électriques, y compris celles détaillées ci-après:

1. Avant l'utilisation, lire attentivement le mode d'emploi, même si un appareil similaire a déjà été utilisé. Garder le mode d'emploi pour le consulter ultérieurement.
2. Avant de brancher l'appareil, vérifier la conformité de la tension de courant dans la prise secteur avec la tension de l'appareil.
3. Brancher l'appareil à une prise d'alimentation mise à la terre. Si une rallonge est utilisée, s'assurer que la prise y présente est également mise à la terre.
4. L'appareil NE PEUT PAS être branché à un dispositif périphérique (p.ex. un minuteur programmable), car ceci peut endommager l'appareil.
5. Placer l'appareil sur une surface stable et plane. Ne pas utiliser l'appareil sur une surface inclinée ou qui n'est pas stable.
6. Nettoyer l'appareil conformément aux consignes indiquées dans la rubrique « Nettoyage et Entreposage.
7. Avant la première utilisation, laver/nettoyer tous les éléments de l'appareil qui entreront en contact avec la nourriture!
8. Toujours éteindre l'appareil et le débrancher de l'alimentation électrique:
 - si l'appareil ne fonctionne pas correctement,
 - si le bruit produit par l'appareil n'est pas typique pour son fonctionnement ou témoigne d'une anomalie,
 - avant le démontage,
 - avant le nettoyage,
 - si l'appareil n'est pas utilisé.
9. Pour débrancher l'appareil de l'alimentation, saisir et tirer par la fiche. Ne jamais tirer par le câble.
10. Entreposer l'appareil dans un endroit hors de portée des enfants. L'utilisation de l'appareil par des enfants sans surveillance des adultes est interdite.
11. Cet appareil peut être utilisé par des enfants âgés d'au moins 8 ans et par des personnes ayant des capacités physiques, sensorielles ou mentales réduites ainsi que par des personnes ne possédant pas d'expérience ni de connaissances, si ces personnes sont surveillées ou si des instructions concernant l'utilisation de l'appareil en toute sécurité leur ont été fournies, de manière à ce que tous les risques encourus soient compris. Informer les enfants que cet appareil n'est pas un jouet. Le nettoyage et la maintenance de l'appareil ne doivent pas être réalisés par des enfants sans surveillance.
12. Le câble d'alimentation inséparable peut être remplacé uniquement dans un service agréé.
13. Garder l'appareil et le câble d'alimentation loin des sources de chaleur, d'eau, d'humidité, de bords tranchants et d'autres facteurs qui pourraient endommager l'appareil ou le câble. Veiller particulièrement à ce que la pièce moteur, le câble d'alimentation ou la fiche d'alimentation ne soient pas immergés dans de l'eau ou un autre liquide.
14. Ne pas placer l'appareil sur des surfaces chaudes (p.ex. la plaque de cuisson) ou à proximité des sources de chaleur ou de flamme nue.

15. Une utilisation inappropriée du produit peut entraîner des dommages ou des blessures.
16. Les lames sont très tranchantes, faire particulièrement attention lors de leur utilisation.
17. Ne pas utiliser l'appareil à d'autres fins que celles décrites dans le présent mode d'emploi.
L'appareil est uniquement destiné à la préparation d'aliments. Ne placer rien d'autres dans l'appareil que les aliments.
18. Ne pas laisser l'appareil sans surveillance lors de son fonctionnement. Toujours débrancher l'appareil de l'alimentation électrique, s'il n'est pas utilisé.
19. Ne pas déplacer l'appareil lors de son fonctionnement.
20. Ne pas placer dans l'appareil d'aliments à température très élevée. Avant de traiter les produits chauds, les refroidir légèrement avant (la température maximale des produits ne doit pas dépasser 60°C). **AVERTISSEMENT** : lors du traitement des produits chauds, les ingrédients peuvent sortir par l'orifice dans le couvercle; si le bol doseur ne s'y trouve pas (il est conseillé de traiter à la fois une moindre quantité de produits, pour éviter tout écoulement et les brûlures éventuelles). Placer le bol doseur dans le couvercle lors du traitement des aliments à haute température. Faire particulièrement attention, car les dégagements de vapeur soudains peuvent déplacer le couvercle.
21. L'appareil n'est destiné qu'à une utilisation à l'intérieur des pièces. Le produit n'est pas destiné à un usage commercial. L'appareil n'est destiné qu'au traitement de quantités de produits dans des conditions domestiques. Il n'est pas destiné à un usage professionnel.
22. Avant la mise en marche, s'assurer que tous les éléments ont été correctement montés. Ne pas démonter l'appareil lors de son fonctionnement. Attention : l'appareil se met en marche seulement s'il est correctement assemblé.
23. Ne pas toucher les parties mobiles de l'appareil, si celui-ci est branché à l'alimentation. Avant le démontage, s'assurer que l'appareil est éteint. Ne pas toucher les éléments rotatifs de l'appareil. S'assurer de bien attacher les cheveux et veiller à ce que les éléments lâches p.ex. des vêtements se trouvent hors de portée de l'appareil.
24. Toujours attendre que les parties mobiles de l'appareil s'arrêtent et ensuite, débrancher l'appareil de l'alimentation électrique avant de procéder à son démontage. Si les aliments traités collent aux parois du bol, éteindre l'appareil et le débrancher de l'alimentation électrique. Ensuite, enlever les aliments collés à l'aide de la spatule. Ne pas utiliser des ustensiles en métal, car ils peuvent endommager les lames.
25. Ne pas conserver les aliments dans le bol, ne pas l'utiliser comme récipient de réchauffement dans le micro-ondes.
26. Certains éléments de l'appareil peuvent être lavés dans un lave-vaisselle (le couvercle, les lames).
27. Ne pas dépasser le temps limite de travail continu (2 minutes). Avant d'utiliser de nouveau l'appareil, attendre que la température de l'appareil revienne à sa valeur initiale.
28. Il est interdit d'utiliser le blender, si l'appareil ou le câble d'alimentation ou la fiche sont endommagés, ou si l'appareil est tombé.
29. Il est interdit de réparer/démonter l'appareil par vous-même. En cas de dommage, contacter un service agréé pour un contrôle/une réparation.
30. Ne pas utiliser d'accessoires qui ne sont pas d'origine.
31. Le fabricant n'est pas responsable des dommages causés par l'utilisation incorrecte de l'appareil.
32. **IMPORTANT** : pour assurer la sécurité des enfants, tous les emballages (sacs en plastique, boîtes, etc.) doivent être entreposés hors de leur portée. **Avertissement !** Ne pas permettre aux petits enfants de jouer avec les films en plastique, il y a risque d'étouffement !

AVANT LA PREMIÈRE UTILISATION

Avant la première utilisation, laver les éléments de l'appareil, qui entreront en contact avec la nourriture. Ensuite, rincer à l'eau courante et sécher. Ne pas plonger la pièce moteur dans l'eau ou d'autres liquides.

MONTAGE

IMPORTANT : Brancher l'appareil à l'alimentation électrique, seulement s'il est correctement et complètement assemblé.

1. Placer l'appareil sur une surface plane, sèche et stable.
2. Placer le bol sur l'unité moteur de manière à ce que la flèche se trouvant en bas de la poignée indique le symbole du cadenas ouvert.
3. Tourner dans le sens des aiguilles d'une montre jusqu'au verrouillage (la flèche indique le symbole du cadenas fermé).
4. Placer le couvercle sur le bol et le tourner dans le sens des aiguilles d'une montre, jusqu'au blocage. Placer ensuite le bol doseur dans le couvercle.

UTILISATION

Réglage de la vitesse :

- Fonction pulsations : Tourner le bouton sur la position « P » (la fonction est active tant que le bouton est maintenu sur cette position). Relâcher le bouton pour désactiver la fonction. Fonction recommandée pour les produits qui nécessitent une courte durée de traitement (p.ex. les noix).
- 1.mode : Faible vitesse pour les produits délicats. Recommandé pour le mélange des ingrédients secs et humides et pour hacher.
- 2.mode : Vitesse élevée pour broyer les ingrédients. Recommandé pour le mélange des ingrédients.

Préparation des ingrédients

Les produits à traiter dans le blender doivent être d'abord découpés en petits morceaux, épluchés et dénoyautés. Ne pas oublier que les pelures très dures et les noyaux peuvent endommager les lames de l'appareil. Si les ingrédients sont trop grands, l'appareil peut se bloquer. Avant de placer les ingrédients dans le bol, les préparer au traitement.

Pour assurer le fonctionnement continu de l'appareil, ajouter de l'eau ou un autre liquide aux ingrédients traités. La proportion des ingrédients solides par rapport aux liquides est de 2:3.

Utilisation du blender

1. S'assurer que l'appareil est correctement monté. Brancher l'appareil à l'alimentation électrique.
2. Placer les ingrédients dans le bol (à travers l'orifice dans le couvercle ou après avoir retiré le couvercle).
3. À l'aide du bouton régulateur, régler le mode souhaité.
4. Une fois le traitement terminé, éteindre l'appareil et le débrancher de l'alimentation électrique.

CONSEILS ET REMARQUES CONCERNANT LE TRAITEMENT DES ALIMENTS

- Le blender ne peut pas travailler plus longtemps que prévu. Ne pas traiter les produits trop longtemps.
- Si les ingrédients sont épais ou durs, utiliser la fonction de pulsations.
- Ne pas dépasser la capacité maximale du bol.
- Pour ne pas surcharger l'appareil, ne pas dépasser l'indication maximale de la capacité du bol marquée par l'indicateur du niveau avec graduation. Mais en cas d'aliments très épais, même une quantité ne dépassant pas cette indication peut bloquer l'appareil. Si l'appareil semble travailler difficilement ou si la vitesse de rotation baisse, réduire le temps de travail à 10 secondes et réduire la quantité d'ingrédients dans le bol. Il est conseillé d'ajouter des liquides (p.ex. de l'eau ou du jus), pour réduire l'épaisseur des produits dans le bol.
- Ne pas utiliser le blender plus longtemps que 10 secondes, si des aliments épais sont traités. Généralement, il est conseillé de ne pas dépasser 1 minute de travail continu. Avant de continuer le travail, éteindre le blender et mélanger les ingrédients. Il est recommandé que la durée de fonctionnement continu ne dépasse pas 3 minutes et une fois ce temps écoulé, faire une pause d'au moins 10 minutes. Après chaque utilisation, attendre que l'appareil refroidisse.
- Ne pas mettre en marche l'appareil, si la quantité d'ingrédients est trop importante ou s'il n'y a pas du tout d'aliments dans le bol. Ne pas utiliser l'appareil plus longtemps que la période de temps admissible.
- L'appareil ne peut pas être utilisé pour battre les œufs, fouetter la crème, écraser les pommes de terre, hacher la viande, pétrir la pâte, presser le jus des fruits ou des légumes.
- Ne pas traiter les produits suivants dans l'appareil, car ceci peut l'endommager : les os, les grands et durs morceaux d'aliments ou les produits surgelés.
- Pour ajouter des liquides lors du fonctionnement du blender, les verser dans le bol à travers l'orifice dans le couvercle ; enlever d'abord le bol doseur.

NETTOYAGE ET ENTREPOSAGE

- Avant la première utilisation, laver/nettoyer tous les éléments de l'appareil qui entreront en contact avec la nourriture !
- Avant le démontage et le nettoyage, débrancher l'appareil de l'alimentation électrique.
- Veiller particulièrement à ce que la pièce moteur, le câble d'alimentation ou la fiche d'alimentation ne soient pas immergés dans de l'eau ou un autre liquide. Nettoyer la pièce moteur de l'appareil uniquement à l'aide d'un chiffon doux humide.
- Ne pas utiliser de produits chimiques ou de détergents abrasifs pour nettoyer l'appareil.
- ATTENTION : nettoyer l'appareil directement après son utilisation. Le nettoyage directement après l'utilisation empêche les restes de coller. Rincer le bol, le couvercle, les lames et le bol doseur pour un nettoyage préliminaire de l'appareil.
- Après le traitement d'aliments à forte teneur en sel, il est conseillé de rincer les lames à l'eau courante, directement après leur utilisation.
- Le bol, le couvercle et le bol doseur peuvent être lavés dans de l'eau tiède avec un détergent doux. Une fois lavés, rincer et sécher soigneusement tous les éléments.
- Laver les lames dans de l'eau tiède avec un peu de détergent doux. Ensuite, rincer à l'eau courante et laisser sécher complètement, les lames orientées vers le haut.
- Certains aliments (p.ex. les carottes) peuvent teinter les éléments en plastique de l'appareil. Il est recommandé d'essuyer les parties teintées avec un chiffon imbibé d'huile végétale et ensuite, les laver.
- Pour nettoyer l'appareil entre les différentes préparations d'aliments divers, sans démonter l'appareil : verser de l'eau tiède avec quelques gouttes de liquide vaisselle dans le bol. Fermer le couvercle. Placer le bol sur la pièce moteur et mettre en marche l'appareil avec la fonction Pulse, pour quelques cycles. Retirer le bol de l'appareil, le rincer à l'eau courante et le laisser sécher, en le posant fond vers le haut.
- AVERTISSEMENT : Les lames sont très tranchantes, faire particulièrement attention lors de leur utilisation.
- En cas de taches persistantes, essuyer les endroits tachés avec un chiffon imbibé de détergent doux.
- Avant de monter de nouveau l'appareil, s'assurer que tous les éléments sont secs.
- Entreposer l'appareil dans un endroit hors de portée des enfants.
- Entreposer l'appareil dans un endroit sec et frais. Entreposer l'appareil démonté. Ne pas entreposer l'appareil, le bol placé sur la pièce moteur.

CARACTÉRISTIQUE TECHNIQUE

Fonctions principales

- 2 modes de vitesse
- Fonction de pulsations
- Couvercle avec orifice
- Bol doseur
- Facile à nettoyer
- Pieds antidérapants
- 4 lames double niveaux
- Exempt de PBA
- Certains éléments peuvent être lavés dans un lave-vaisselle (le bol, le couvercle, le bol doseur)
- Indicateur de niveau avec graduation

Matériaux utilisés

- Boîtier : PP
- Bol : AS
- Lames : Acier inoxydable

Paramètres techniques

- Capacité : 1,5 l
- Vitesse max
 - 1. mode : 20 000 tours/minute
 - 2. mode : 22 000 tours/minute
 - Mode pulsations : 22 000 tours/minute
- Niveau sonore : < 85 dB
- Travail continu : =< 3 minutes
- Puissance : 500 W
- Alimentation : 220-240 V; 50/60 Hz
- Longueur du câble d'alimentation : 80 cm
- Dimensions (hauteur x diamètre) : 375 x 175 mm
- Poids : 1,43 kg

FR



France

Élimination appropriée du produit
(déchets d'équipements électriques et électroniques)



Les marquages apposés sur le produit ou dans les textes y correspondants indiquent que l'appareil, une fois le délai d'usage passé, doit être éliminé avec les autres déchets ménagers. Pour éviter les effets néfastes sur l'environnement et la santé humaine, suite à une élimination de déchets non contrôlée, veuillez séparer le produit des autres déchets et recycler de manière responsable, pour promouvoir la réutilisation des matériaux comme une pratique durable. Pour de plus amples informations concernant le lieu et le recyclage en toute sécurité du produit, les utilisateurs dans les ménages doivent contacter le distributeur chez qui ils ont acheté le produit ou une autorité locale compétente dans le domaine. Les utilisateurs dans les entreprises doivent contacter leur fournisseur et vérifier les conditions du contrat d'achat. Ne pas éliminer le produit avec d'autres déchets commerciaux.

Ευχαριστούμε για την αγορά της TEESA συσκευής. Παρακαλώ διαβάστε προσεκτικά τις οδηγίες πριν τη χρήση και φυλάξτε για μελλοντική χρήση. Ο παραγωγός δεν φέρει καμία ευθύνη για ζημιές που προκλήθηκαν από ακατάλληλο χειρισμό και χρήση του προϊόντος.

ΟΔΗΓΙΕΣ ΑΣΦΑΛΕΙΑΣ

Ακολουθείστε τις βασικές οδηγίες ασφαλείας όταν χρησιμοποιείτε οποιαδήποτε ηλεκτρική συσκευή, ώστε να μειώσετε το κίνδυνο τραυματισμών ή ζημιών, ακολουθώντας τα παρακάτω:

1. Διαβάστε τις οδηγίες χρήσης προσεκτικά, ακόμα και αν είστε εξοικειωμένοι με τη συσκευή. Κρατήστε το εγχειρίδιο για μελλοντική χρήση.
2. Πριν τοποθετήσετε τη συσκευή στη πρίζα, φροντίστε η ηλεκτρική τάση που υποδεικνύεται στη συσκευή είναι αντίστοιχη με την ηλεκτρική τάση της πρίζας.
3. Η συσκευή πρέπει να είναι συνδεδεμένη σε μία γειωμένη ηλεκτρική πρίζα. Εάν πρέπει να χρησιμοποιήσετε ηλεκτρική προέκταση, βεβαιωθείτε ότι είναι γειωμένη.
4. Αυτή η συσκευή ΔΕΝ ΠΡΕΠΕΙ να τροφοδοτείται από κάποια εξωτερική συσκευή μεταγωγής, όπως κάποιος χρονομετρητής, ή να είναι συνδεδεμένη σε κάποιο κύκλωμα που ανοίγει ή κλείνει σε συνεχή βάση, καθώς μπορεί να προκληθεί ζημιά στη συσκευή.
5. Τοποθετήστε σε μια επίπεδη και σταθερή επιφάνεια. Μην χρησιμοποιείτε τη συσκευή πάνω κάποιο μη σταθερό τραπέζι ή με κλίση.
6. Καθαρίστε τη συσκευή σύμφωνα με τις οδηγίες που αναφέρονται στη κατηγορία “Καθαρισμός και Συντήρηση”.
7. Καθαρίστε τα σημεία και προσαρτήματα τα οποία έρχονται σε επαφή με φαγητό πριν από τη πρώτη χρήση.
8. ΠΑΝΤΑ να κλείνετε και να αποσυνδέετε τη συσκευή από τη βασική τροφοδότηση:
 - Εάν δεν λειτουργεί σωστά.
 - Εάν υπάρχει κάποιος ασυνήθιστος ήχος εν ώρα λειτουργίας.
 - Πριν αποσυναρμολογήσετε τη συσκευή.
 - Πριν το καθαρισμό.
 - Όταν δεν χρησιμοποιείτε τη συσκευή.
9. Όταν αφαιρείτε το καλώδιο τροφοδοσίας από τη συσκευή, πιάστε και τραβήξτε το βύσμα, όχι το καλώδιο.
10. Κρατήστε τη συσκευή μακριά από παιδιά. Μην αφήνετε παιδιά χωρίς την επίβλεψη σας με το προϊόν.
11. Αυτή η συσκευή μπορεί να χρησιμοποιηθεί από παιδιά άνω των 8 ετών και από άτομα με μειωμένες σωματικές, αισθητηριακές ή διανοητικές ικανότητες, ή με έλλειψη γνώσης ή εμπειρίας, εαν είναι υπό την επίβλεψη και τις οδηγίες ενός ατόμου που είναι υπεύθυνο για την ασφάλεια τους με επιφυλακτικό τρόπο και εαν όλες οι οδηγίες ασφαλείας ακολουθούνται και είναι κατανοητές. Δεν θα πρέπει να παίζουν παιδιά με αυτή τη συσκευή. Τα παιδιά δεν θα πρέπει να καθαρίσουν ή να συντηρούν τη συσκευή χωρίς επίβλεψη.
12. Το σταθερό καλώδιο τροφοδοσίας μπορεί να αντικατασταθεί μόνο σε εξουσιοδοτημένο σημείο συντήρησης.
13. Κρατήστε τη συσκευή και το καλώδιο τροφοδοσίας μακριά από ζέστη, νερό, υγρασία, αιχμηρά αντικείμενα και οποιοδήποτε άλλο παράγοντα που μπορεί να προκαλέσει ζημιά στη συσκευή ή στο καλώδιο τροφοδοσίας. Η μονάδα κινητήρα, το καλώδιο τροφοδοσίας και το φινι δεν πρέπει να βυθίζονται σε νερό ή άλλο υγρό.
14. Μην τοποθετείτε ποτέ τη συσκευή πάνω σε θερμές επιφάνειες (π.χ. εστίες) ή κοντά σε πηγές θερμότητας ή φωτιάς.

15. Η μη σωστή χρήση της συσκευής μπορεί να προκαλέσει φθορές και ζημιές.
16. Προσοχή στο χειρισμό των λεπίδων, είναι υπερβολικά αιχμηρές.
17. Μην χρησιμοποιείτε το προϊόν για διαφορετική χρήση από αυτή που αναγράφεται σε αυτό το εγχειρίδιο χρήσης. Αυτή η συσκευή είναι ειδικά σχεδιασμένη για τη προετοιμασία φαγητού. Μην τοποθετείτε τίποτα άλλο πέρα από φαγητό μέσα στη συσκευή.
18. Μην αφήνετε τη συσκευή χωρίς την επίβλεψη σας εν ώρα λειτουργίας της. ΠΑΝΤΑ απουσνδέετε το προϊόν από τη παροχή ρεύματος όταν δεν είναι σε χρήση.
19. Μην μετακινείτε τη συσκευή όσο είναι σε χρήση.
20. Μην τοποθετείτε πολύ ζεστά συστατικά μέσα στη συσκευή. Τα ζεστά συστατικά πρέπει να ψύχονται πριν από την επεξεργασία στη συσκευή (η μέγιστη θερμοκρασία του συστατικού είναι 60°C). ΠΡΟΣΟΧΗ: Κατά την επεξεργασία θερμών συστατικών, μπορεί να εκτοξευθούν μέσω του ανοίγματος στο καπάκι αν δεν έχει τοποθετηθεί το δοχείο μέτρησης (Προτείνεται να μην επεξεργαστείτε πάρα πολλά θερμά συστατικά ταυτόχρονα, καθώς αυξάνει τον κίνδυνο εκτίναξης από το μπλέντερ και το ζεματισμό). Βεβαιωθείτε ότι έχετε τοποθετήσει το δοχείο μέτρησης στο καπάκι κατά την επεξεργασία θερμών συστατικών. Αιφνίδιες εκρήξεις ατμού θα μπορούσαν επίσης να προκαλέσουν την απομάκρυνση του καπακιού.
21. Συσκευή για οικιακή χρήση μόνο. Η συσκευή κατασκευάζεται για να επεξεργάζεται τις κανονικές ποσότητες οικιακής χρήσης. Όχι για εμπορική χρήση.
22. Σφίξτε πάντα όλα τα εξαρτήματα πριν ενεργοποιηθεί ο κινητήρας. Μην απουσαρμολογείτε κατά τη λειτουργία της συσκευής. Σημείωση: η συσκευή μπορεί να στραφεί μόνο όταν η συσκευή είναι σωστά συναρμολογημένη.
23. Ποτέ μην αγγίζετε τα κινούμενα μέρη όταν η συσκευή είναι συνδεδεμένη στο τροφοδοτικό. Βεβαιωθείτε ότι ο κινητήρας σταματά εντελώς πριν την αποσυναρμολόγηση. Μην αγγίζετε τα περιστρεφόμενα μέρη με κουτάλια ή άλλα σκεύη κουζίνας. Κρατήστε μαλλιά και χαλαρά ρούχα μακριά από τα περιστρεφόμενα μέρη.
24. Πάντα να περιμένετε μέχρι να σταματήσουν τα κινούμενα μέρη και, στη συνέχεια, απουσνδέστε τη συσκευή πριν ανοίξετε, αποσυναρμολογήσετε ή αφαιρέσετε τα εξαρτήματα. Αν το φαγητό κολλήσει στον τοίχο του δοχείου του μπλέντερ, απενεργοποιήστε τη συσκευή και απουσνδέστε την. Στη συνέχεια, χρησιμοποιήστε μια σπάτουλα για να αφαιρέσετε το φαγητό από τον τοίχο. Μην χρησιμοποιείτε μεταλλικά σκεύη, καθώς μπορεί να προκαλέσουν ζημιά στις λεπίδες.
25. Μην αποθηκεύετε τρόφιμα στο δοχείο του μπλέντερ. Μην το χρησιμοποιείτε στο φούρνο μικροκυμάτων για αναθέρμανση.
26. Μερικά εξαρτήματα είναι ασφαλή σε πλυντήριο πιάτων (δοχείο, καπάκι, κύπελλο μέτρησης).
27. ΜΗ χρησιμοποιείτε για περισσότερο από 3 λεπτά κάθε φορά, αφήστε τον κινητήρα να κρυώσει πριν επαναχρησιμοποιήσετε!
28. ΜΗ χρησιμοποιείτε αυτή τη συσκευή εάν το καλώδιο ή το φις έχουν υποστεί ζημιά, η συσκευή έχει σπάσει ή έχει προηγουμένως πέσει.
29. Μην επιχειρήσετε να επισκευάσετε μόνοι σας αυτή τη συσκευή. Μόνο εξουσιοδοτημένο και εξειδικευμένο προσωπικό μπορεί να επισκευάσει τη συσκευή. Ποτέ μην απουσαρμολογείτε το σώμα κινητήρα της συσκευής.
30. Μην χρησιμοποιείτε μη εξουσιοδοτημένα εξαρτήματα.
31. Ο παραγωγός αυτού του προϊόντος δεν είναι υπεύθυνος για ζημιές που προκλήθηκαν από ακατάλληλη χειρισμό και χρήση της συσκευής.
32. ΣΗΜΑΝΤΙΚΟ: Προκειμένου να διασφαλιστεί η ασφάλεια των παιδιών, παρακαλούμε κρατήστε όλες τις συσκευασίες (πλαστικές σακούλες, κουτιά κ.λπ.) μακριά τους. Προσοχή! Μην επιτρέπετε στα μικρά παιδιά να παίζουν με το αλουμινόχαρτο καθώς υπάρχει κίνδυνος ασφυξίας!

ΠΡΙΝ ΤΗΝ ΠΡΩΤΗ ΧΡΗΣΗ

Πλύνετε τα μέρη που θα έρθουν σε επαφή με τα τρόφιμα πριν από την πρώτη χρήση. Ξεπλύνετε καλά με ζεστό νερό και αφήστε τον να στεγνώσει στον αέρα. Ποτέ μην βυθίζετε τη μονάδα κινητήρα της συσκευής στο νερό ή σε οποιοδήποτε άλλο υγρό.

ΣΥΝΔΕΣΗ

ΣΗΜΑΝΤΙΚΟ: Συνδέστε τη συσκευή στο πρίζα μόνο μετά την πλήρη συναρμολόγηση της συσκευής.

1. Τοποθετήστε τη μονάδα κινητήρα σε ένα επίπεδο, στεγνό, ομαλό, αδιάβροχο πάγκο εργασίας.
2. Τοποθετήστε το δοχείο στη μονάδα κινητήρα έτσι ώστε το βέλος στο κάτω μέρος της λαβής να δείχνει το εικονίδιο του ανοιχτού λουκέτου στο πλάι της μονάδας κινητήρα.
3. Περιστρέψτε το δοχείο δεξιόστροφα μέχρι να ασφαλίσει στη θέση του και το βέλος να δείχνει κλειστό λουκέτο.
4. Τοποθετήστε το καπάκι στο δοχείο και γυρίστε το δεξιόστροφα μέχρι να ασφαλίσει στη θέση του. Τοποθετήστε το κύπελλο μέτρησης πάνω στο καπάκι.

ΛΕΙΤΟΥΡΓΙΑ

Ρυθμίσεις ταχύτητας:

- Παλμός: Περιστρέψτε το και κρατήστε τη λαβή στο "P" (η λειτουργία είναι ενεργή για όσο διάστημα κρατάτε τη λαβή σε αυτή τη θέση). Αφήστε τη λαβή για να απενεργοποιήσετε τη λειτουργία. Προτείνεται για συστατικά που απαιτούν σύντομη επεξεργασία (π.χ. ξηροί καρποί).
- 1η λειτουργία: Χαμηλή ταχύτητα για λεπτή επεξεργασία τροφίμων με κίνηση αναδίπλωσης. Προτείνεται για το συνδυασμό υγρών και ξηρών συστατικών καθώς και κοπής.
- 2η λειτουργία: Υψηλή ταχύτητα για τη διάσπαση των συστατικών. Προτείνεται για υγροποίηση.

Προετοιμασία των συστατικών

Τα συστατικά που πρόκειται να υποβληθούν σε επεξεργασία πρέπει να είναι προετοιμασμένα, ξεφλουδισμένα και αποφλοιωμένα εάν χρειάζεται. Λάβετε υπόψη, το πολύ σκληρή φλούδα και τα κουκούτσια μπορούν να βλάψουν τις λεπίδες της συσκευής. Όταν τα συστατικά είναι πολύ μεγάλα, η συσκευή ενδέχεται να μπλοκάρει. Προετοιμάστε ανάλογα τα συστατικά. Συνήθως, πρέπει να προστεθεί μια ορισμένη ποσότητα πόσιμου νερού ή άλλων υγρών για να διευκολυνθεί η ομαλή λειτουργία της συσκευής. Η αναλογία των τροφίμων και του νερού είναι 2:3.

Χρησιμοποιώντας το μπλέντερ

1. Βεβαιωθείτε ότι η συσκευή είναι σωστά συναρμολογημένη. Συνδέστε τη συσκευή στην πρίζα ρεύματος.
2. Τοποθετήστε τα συστατικά μέσα στο δοχείο (είτε μέσω του ανοίγματος στο καπάκι είτε αφαιρέστε το καπάκι).
3. Χρησιμοποιήστε το κουμπί για να ρυθμίσετε την επιθυμητή ταχύτητα.
4. Όταν ολοκληρωθεί η επεξεργασία, απενεργοποιήστε και αποσυνδέστε το από το ρεύμα. Περιστρέψτε το δοχείο αριστερόστροφα και αφαιρέστε το από τη μονάδα του κινητήρα.

ΣΥΜΒΟΥΛΕΣ ΚΑΙ ΣΗΜΕΙΩΣΕΙΣ ΓΙΑ ΤΗΝ ΕΠΕΞΕΡΓΑΣΙΑ ΤΡΟΦΙΜΩΝ

- Μην έχετε εν λειτουργία το μπλέντερ για περισσότερο από όσο χρειάζεται. Μην υπερ-αναμειγνύετε τα συστατικά.
- Χρησιμοποιήστε τη λειτουργία παλμών όταν τα συστατικά είναι πάρα πολύ παχιά ή χονδροειδή για να κυκλοφορήσουν μέσα στο δοχείο του μπλέντερ.
- Μην υπερβαίνετε τη μέγιστη ένδειξη.
- Η γραμμή MAX είναι συνήθως ένας καλός δείκτης για την αποτροπή της υπερβολικής φόρτωσης, ωστόσο ορισμένοι ιδιαίτερα πυκνοί συνδυασμοί συστατικών ενδέχεται να παραμορφώσουν τον κινητήρα. Αν ο κινητήρας φαίνεται ότι τεντώνει ή λειτουργεί αργά, λειτουργεί μόνο για 10 δευτερόλεπτα κάθε φορά, μειώστε την ποσότητα των χρησιμοποιούμενων συστατικών. Η προσθήκη περισσότερου υγρού μπορεί επίσης να βοηθήσει να χαλαρώσει τα πυκνά μείγματα.
- Μην αναμειγνύετε βαρύ μείγμα για περισσότερο από 10 δευτερόλεπτα. Για κανονικές εργασίες ανάμειξης, συνιστάται να μην αναμειγνύετε περισσότερο από 1 λεπτό κάθε φορά. Αν χρειάζεται να αναμειγνύετε περισσότερο, απενεργοποιήστε το μπλέντερ και ανακατέψτε τα συστατικά πριν ξεκινήσετε πάλι. Για κάθε χρήση, ο χρόνος συνεχούς λειτουργίας δεν πρέπει να υπερβαίνει τα 3 λεπτά και πρέπει να διατηρείται χρόνος ανάπαυσης τουλάχιστον 10 λεπτών μεταξύ δύο συνεχών κύκλων. Μετά το κλείσιμο, είναι απαραίτητο να αφήσετε τη συσκευή να κρυώσει πλήρως σε θερμοκρασία δωματίου.
- Ορισμένες εργασίες ανάμειξης δεν μπορούν να εκτελεστούν αποτελεσματικά, όπως: χτύπημα ασπράδι αυγού, χτύπημα κρέμας γάλακτος, παρασκευή πουρέ πατάτας, κιμά, ζύμωμα ζύμης, εξαγωγή χυμού από φρούτα ή λαχανικά κ.λπ.
- Μην αναμειγνύετε τα ακόλουθα τρόφιμα, καθώς μπορεί να είναι επικίνδυνα: κόκαλα, μεγάλα σκληρά αντικείμενα, κατεψυγμένα τρόφιμα ή σκληρά τρόφιμα.
- Για να προσθέσετε υγρά συστατικά κατά τη διάρκεια της ανάμειξης, αδειάστε τα στο δοχείο του μπλέντερ μέσα από την οπή, αφαιρώντας το καπάκι μέτρησης.

ΚΑΘΑΡΙΣΜΟΣ ΚΑΙ ΣΥΝΤΗΡΗΣΗ

- Καθαρίστε όλα τα μέρη που θα έρθουν σε επαφή με τα τρόφιμα πριν από την πρώτη χρήση της συσκευής!
- Αποσυνδέστε την από τη πρίζα πριν την αποσυναρμολόγηση και τον καθαρισμό.
- Η μονάδα κινητήρα, το καλώδιο τροφοδοσίας και το φιλτράρισμα δεν πρέπει να βυθίζονται σε νερό ή άλλο υγρό. Σκουπίστε τη μονάδα κινητήρα μόνο με μαλακό, ελαφρώς υγρό πανί.
- Μην χρησιμοποιείτε καθαρές ή λειαντικές ουσίες καθαρισμού.
- ΣΗΜΕΙΩΣΗ: καθαρίστε τη συσκευή το συντομότερο δυνατό μετά από κάθε χρήση. Αποφύγετε την ξήρανση των υπολειμμάτων στις επιφάνειες της συσκευής. Ξεπλύνετε το δοχείο, το καπάκι, το συγκρότημα λεπίδων και το δοχείο μέτρησης ως προ-καθαρισμό.
- Μετά την επεξεργασία πολύ αλμυρού φαγητού ή χρωματισμού τροφίμων, συνιστάται το πλύσιμο των λεπίδων αμέσως.
- Το δοχείο, το κάλυμμα και το καπάκι μέτρησης μπορούν να πλυθούν σε ζεστό σαπουνόνερο ή πλυντήριο πιάτων. Αν το πλένετε με το χέρι, ξεπλύνετε και στεγνώστε καλά. Σημείωση: όλα τα μέρη (εκτός από τη βάση του κινητήρα και το συγκρότημα λεπίδων) μπορούν να πλυθούν στο πλυντήριο πιάτων.
- Πλύνετε τις λεπίδες σε ζεστό σαπουνόνερο. Στη συνέχεια ξεπλύνετε το κάτω από τρεχούμενο νερό και αφήστε τις να στεγνώσουν ανάποδα.
- Κατά την επεξεργασία των τροφίμων με χρώμα, τα πλαστικά μέρη της συσκευής ενδέχεται να αποχρωματίζονται. Σκουπίστε αυτά τα μέρη με φυτικό λάδι και καθαρίστε τα με τον συνηθισμένο τρόπο.
- Για γρήγορο καθαρισμό μεταξύ της παρασκευής διαφορετικού φαγητού, το μπλέντερ μπορεί να καθαριστεί χωρίς αποσυναρμολόγηση: χύστε το ζεστό νερό με λίγες σταγόνες υγρού πλύσης στο δοχείο του μπλέντερ. Κλείστε το κάλυμμα. Τοποθετήστε το στη μονάδα κινητήρα και δώστε μερικούς παλμούς. Αφαιρέστε το μπλέντερ, ξεπλύνετε την κανάτα κάτω από τρεχούμενο νερό και αφήστε την ανάποδα να στεγνώσει.
- ΠΡΟΕΙΔΟΠΟΙΗΣΗ: Προσέξτε όταν χειρίζεστε τις λεπίδες καθώς είναι εξαιρετικά αιχμηρές!
- Σε περίπτωση επίμονων λεκέδων χρησιμοποιήστε λίγο απορρυπαντικό και σκουπίστε.
- Στεγνώστε προσεκτικά όλα τα εξαρτήματα πριν επανασυναρμολογήσετε τη συσκευή και την αποθηκεύσετε.
- Κρατήστε τη συσκευή μακριά από παιδιά, ακόμη και όταν την έχετε αποθηκεύσει.
- Αποθηκεύστε τη συσκευή σε δροσερό, ξηρό μέρος. Προτείνεται να αποθηκεύσετε τη συσκευή αποσυναρμολογημένη. Μην αποθηκεύετε το μπλέντερ με το δοχείο στη μονάδα του κινητήρα.

ΠΡΟΣΔΙΟΡΙΣΜΟΣ

Κύρια χαρακτηριστικά

- 2 λειτουργίες ταχύτητας
- Λειτουργία παλμού
- Αδιάβροχο καπάκι με άνοιγμα
- Δοχείο μέτρησης
- Εύκολο στον καθαρισμό
- Αντιολισθητικά πόδια
- 4 λεπίδες δύο επιπέδων
- Χωρίς BPA
- Εξαρτήματα ασφαλή για το πλυντήριο πιάτων (κύπελλο, καπάκι, δοχείο μέτρησης)
- Δείκτης στάθμης νερού με κλίμακα

Χρησιμοποιούμενα υλικά

- Περίβλημα: PP
- Δοχείο: AS
- Λεπίδα: Ανοξειδωτο ατσάλι

Τεχνικά δεδομένα

- Χωρητικότητα: 1,5 l
- Ταχύτητα:
 - 1η λειτουργία: 20 000 σ.α.λ.
 - 2η λειτουργία: 22 000 σ.α.λ.
 - Παλμός: 22 000 σ.α.λ.
- Επίπεδο θορύβου: <85 dB
- Συνεχής χρόνος λειτουργίας: ≤3 λεπτά
- Ισχύς: 500 W
- Τροφοδοσία: 220-240 V, 50/60 Hz
- Μήκος καλωδίου τροφοδοσίας: 80 cm
- Διαστάσεις (ύψος x διάμετρος): 375 x 175 mm
- Βάρος: 1,43 kg

GR

**Ελληνικά****Σωστή απόρριψη αυτού του προϊόντος****(Απορρίμματα Ηλεκτρικού & Ηλεκτρονικού Εξοπλισμού)**

(Ισχύει στην Ευρωπαϊκή Ένωση και σε άλλες ευρωπαϊκές χώρες με συστήματα χωριστής συλλογής) Αυτή η σήμανση που αναγράφεται στο προϊόν ή στη βιβλιογραφία του, υποδηλώνει ότι δεν θα πρέπει να διατίθεται μαζί με άλλα οικιακά απόβλητα στο τέλος της ζωής του. Για να αποφευχθεί πιθανή βλάβη στο περιβάλλον ή την ανθρώπινη υγεία από την ανεξέλεγκτη απόρριψη των αποβλήτων, διαχωρίστε τα από άλλα είδη αποβλήτων και ανακυκλώστε με υπευθυνότητα για την προώθηση της βιώσιμης επαναχρησιμοποίησης των υλικών πόρων. Οι οικιακοί χρήστες θα πρέπει να επικοινωνήσουν είτε με τον έμπορο λιανικής πώλησης από τον οποίο αγόρασαν αυτό το προϊόν είτε με το γραφείο της τοπικής κυβέρνησης για λεπτομέρειες σχετικά με το πού και πώς μπορούν να πάρουν αυτό το στοιχείο για περιβαλλοντικά ασφαλή ανακύκλωση. Οι επιχειρηματικοί χρήστες πρέπει να επικοινωνούν με τον προμηθευτή τους και να ελέγχουν τους όρους και τις προϋποθέσεις της σύμβασης αγοράς. Το προϊόν αυτό δεν πρέπει να αναμειχθεί με άλλα εμπορικά απόβλητα για απόρριψη.

Κατασκευάστηκε στην Κίνα για την Lechpol Electronics Leszek Sp.k., ul. Garwolińska 1, 08-400 Miętne.

Köszönjük, hogy Teesa készüléket vásárolt. A használat előtt alaposan tanulmányozza át a kezelési útmutatót és tartsa meg a későbbi esetleges felhasználáshoz. A gyártó nem vállal felelősséget a készülék nem megfelelő használatért és kezeléséért.

BIZTONSÁGI KÉRDÉSEK

Akészülék meghibásodása és sérülések elkerülése érdekében mindig tartsa be az alapvető biztonsági előírásokat az elektromos készülékek használatakor, kifejezetten az alább leírtak tekintetében:

1. A használat előtt alaposan tanulmányozza át ezen kezelési útmutatót, még akkor is, ha korábban már használt ehhez hasonló készüléket. Az útmutatót tartsa elérhető helyen a későbbi felhasználáshoz.
2. A készülék csatlakoztatása előtt ellenőrizze a feszültséget, hogy az megegyezik-e a készülékkel és a hálózati csatlakozóval.
3. A készüléket egy földelt elektromos hálózati csatlakozóba kell csatlakoztatni. Hosszabbító használata esetén bizonyosodjon meg, hogy a hosszabbító is földelt.
4. A készülék **NEM CSATLAKOZTATHATÓ** egy külső adapterhez (pl. időzítő), mivel az a készülék meghibásodásához vezethet.
5. A készüléket helyezze egyenes, stabil felületre. Ne használja a készüléket ferde, vagy nem stabil felületen.
6. A készüléket tisztítsa a „Tisztítás és Tárolás” fejezetben leírt tisztítási és tárolási tanácsoknak megfelelően.
7. Az első használat előtt el kell mosni/tisztítani a készülék minden lakatrészét, melyek élelmiszer termékkel érintkezhetnek!
8. Mindig ki kell kapcsolni a készüléket és kihúzni az áramforrásból:
 - ha a készülék nem működik megfelelően,
 - ha a készülékből jövő zajok nem normálisak, vagy meghibásodásról árulkodnak,
 - szétszerelés előtt,
 - tisztítás előtt,
 - ha már nem használja.
9. A készülék lecsatlakoztatását az áramforrásról a csatlakozót megfogva és kihúzva a konnektorból tegye, soha ne a vezetékét/kábelt fogva.
10. A készüléket tárolja gyermekektől távol. Tilos a készülék gyermekek által való használata szülői felügyelet nélkül.
11. Az alábbi készülék legalább 8 évnél idősebb gyermekek által kezelhető és fizikailag, szellemileg, érzékiileg sérült személyek által, továbbá olyan személyek által, kik nem rendelkeznek tapasztalattal, vagy a készülék ismeretével, amennyiben felügyelet biztosított, vagy oktatás történt a készülék biztonságos használatát illetően és az ezzel kapcsolatos veszélyhelyzetek megértésére nem kerültek. Ki kell oktatni a gyermekeket, hogy a készülék nem játékszer. Gyermekek nem végezhetik a készülék tisztítását, vagy karbantartását felügyelet nélkül.
12. A rögzített áramellátó tápkábel cseréje csak és kizárólag felhatalmazott szakszervízben történhet meg.
13. A készüléket és a tápkábelt tartsa távol hőforrástól, víztől, párától, éles sarkoktól és egyéb lehetséges tényezőktől, melyek meghibásodást okozhatnak a készülékben vagy

a vezetékben. A motor egység, a tápkábel és a csatlakozó nem kerülhet sem vízbe, sem pedig egyéb folyadékba.

14. Ne helyezze a készüléket forró felületre (pl.: fűtőtestre), vagy hőforrás, esetleges nyílt láng közelébe.
15. A készülék nem megfelelő használata meghibásodást vagy sérülést okozhat.
16. A készülék élei nagyon élesek, legyen különös tekintettel a kezelésükkor.
17. Ne használja a készüléket egyéb célra, mint az az alábbi útmutatóban bemutatásra került. A készülék kizárólag ételek készítésére szolgál. Ne helyezzen a termékbe semmilyen egyéb, nem élelmiszer terméket.
18. Ne hagyja a készüléket a működése közben felügyelet nélkül. Mindig csatlakoztassa le a készüléket az áramforrásról, ha már nem használja.
19. Ne helyezze át a készüléket a működése közben.
20. Ne helyezzen a készülékbe túl magas hőmérsékletű termékeket. A forró, magas hőmérsékletű ételek, termékek feldolgozása előtt, azokat először le kell hűteni (a termékek maximális hőmérséklete ne legyen több, mint 60°C). FIGYELMEZTETÉS: a forró termékek feldolgozásakor, a termék esetleg kifolyhat a fedél nyílásán keresztül, ha nem található azon rajta a mérőedény (ajánlottkevesebb élelmiszer termék egyszeri feldolgozása, hogy elkerülje a kifolyást és az esetleges égési sérülést). Ajánlott a mérőedényt a fedélre helyezni a forró hőmérsékletű élelmiszer termékek feldolgozásakor. Legyen különös figyelemmel, hogy forró pára távozhat ki, amikor a fedél levételre kerül.
21. A készüléket csak belső térben használja. A készülék nem ipari felhasználásra készült. A készülék otthoni környezetben előforduló mennyiségű termékek feldolgozására készült. Nem professzionális felhasználásra készült.
22. Bekapcsolás előtt bizonyosodjon meg, hogy minden alkatrész megfelelően került felszerelésre. Ne szerelje szét a készüléket működése közben. Figyelem: a készülék csak akkor indítható, ha megfelelően van összerakva.
23. Ne érintse a mozgó alkatrészeket, mikor a készülék áram alatt van. Szétszerelés előtt bizonyosodjon meg, hogy a készülék kikapcsolásra került. Soha ne érintse a készülék mozgó alkatrészeit. Bizonyosodjon meg, hogy sem haj, illetve semmilyen egyéb lenge ruházat nem található a készülék mozgó alkatrészei közelében.
24. Mindig várja meg, míg a készülék mozgó alkatrészei teljesen leállnak, azután csatlakoztassa le a készüléket az áramellátásról a szétszerelés előtt. Ha a feldolgozott étel felragad a tartály falára, ki kell kapcsolni a készüléket és le kell csatlakoztatni az áramellátásról. Ezután távolítsa el a felragadt élelmiszert egy fakanál segítségével. Soha ne használjon fém eszközöket, mert azok megsérthetik a vágóéleket.
25. Ne tároljon élelmiszert a tartályban és soha ne használja a tartályt mikrohullámú sütőben való melegítésre.
26. Egyes alkatrészei a készüléknek mosogatógépben moshatóak (fedél, kések).
27. Ne lépje túl a megengedett maximális folyamatos működési időt (2 perc). A következő használat előtt meg kell várni, míg a készülék lehűl az eredeti hőmérsékletére.
28. Tilos a mixer használata, ha a készülék, a tápkábel, vagy a csatlakozó sérült vagy esetleg a készülék leesett.
29. Tilos a készülék saját kezű javítása/szétszerelése. Meghibásodás esetén lépjen kapcsolatba az aauthorizált szervíz ponttal az ellenőrzéssel/javitással kapcsolatban.
30. Ne használjon nem eredeti alkatrészeket.
31. A gyártó nem vállal felelősséget a termék nem rendeltetésszerű használatából eredő meghibásodásokért.
32. FONTOS: a gyermekek biztonsága érdekében, minden csomagolóanyagot (műanyag zacskók, dobozok stb.) tartson gyermekektől távol. Figyelmeztetés! Ne engedje a gyermekeket fóliával játszani, mivel fennáll a fulladás veszélye!

ELSŐ HASZNÁLAT ELŐTT

Az első használat előtt mossa el a készülék alkatrészeit, melyek élelmiszer termékekkel fognak érintkezni. Ezután öblítse át folyó víz alatt és szárítsa meg. Ne merítse vízbe, vagy egyéb folyadékba a motor alkatrészeit.

ÖSSZESZERELÉS

FONTOS: Csak akkor csatlakoztassa a készüléket az áramellátásba, mikor az teljesen és megfelelően összeszerelésre került.

1. A készüléket helyezze egyenes, száraz és stabil felületre.
2. Helyezze a kelyhet a motoregységre úgy, hogy a fogantyú alján lévő nyíl a nyitott lakat szimbólum felé mutasson.
3. Forgassa az óramutató járásával megegyező irányban, amíg nem reteszelődik (a nyíl a zárt lakat szimbólum felé mutat).
4. Helyezze fel a tartály fedelet és forgassa el az óra járásának megfelelően a bekattanásig. Ezután helyezze a mérőpoharat a fedélbe.

KEZELÉS

Sebességszabályozás:

- Pulzáló funkció: Fordítsa a gombot a "P" állásba (a funkció mindaddig aktív, amíg a gombot ebben a helyzetben tartja). A funkció kikapcsolásához engedje fel a tárcsát. Rövid feldolgozási időt igénylő termékekhez (pl. diófélék) javasolt funkció.
- 1. üzemmód: Alacsony sebesség érzékeny termékekhez. Javasolt a száraz és nedves összetevők összekeveréséhez és aprításhoz.
- 2. üzemmód: Nagy sebesség a hozzávalók aprításához. Összetevők keveréséhez javasolt.

Összetevők előkészítése

A termékeket, melyeket a mixerben akar elkészíteni, össze kell darabolni, esetleg kimagozni, vagy meg kell hámozni. Ne feledje, hogy a túl kemény héj és a magok megsérthetik a kés életét. Ha az összetevők túl nagyok, a készülék túlterhelődhet. Az összetevőket tartályba helyezése előtt megfelelően elő kell készíteni.

A zavartalan működés érdekében a feldolgozandó összetevőkhöz vizet vagy más folyadékot kell hozzáadni. A szilárd és a folyékony anyagok aránya 2:3.

Mixer használata

1. Bizonyosodjon meg, hogy a készülék megfelelően van összeszerelve. Csatlakoztassa a készüléket az áramellátáshoz.
2. Helyezze a tartályba az összetevőket (a fedél nyílásán keresztül, vagy levéve a fedelet).
3. A sebességszabályozó gombbal állítsa be a kívánt üzemmódot.
4. Ha a feldolgozás befejeződött, kapcsolja ki a készüléket, és válassza le a hálózatról.

TANÁCSOK ÉS FIGYELMEZTETÉSEK ÉLELMISZER TERMÉKEK FELDOLGOZÁSÁHOZ

- A mixer nem dolgozhat tovább, mint az adott megengedett idő. Ne dolgozzon fel túl sokáig élelmiszer terméket.
- Ha az összetevők túl sűrűek vagy kemények, használja a pulzálási funkciót.
- Ne lépje túl a tartály megengedett maximális feltöltési mértékét.
- A készülék túlterhelése ellen, ne töltsen túl a tartályt a maximális töltöttségi szinten túl a tartályban található szintjelzőnél. Továbbá nagyon sűrű összetevőknél túltöltöttség nélkül is túlterhelheti a készüléket. Ha úgy tűnik, hogy a készülék erőlködve dolgozik, vagy a fordulat csökken, akkor csökkenteni kell a feldolgozási időt 10 másodpercre, illetve csökkenteni kell a termékek mennyiségét a tartályban. Ajánlott folyadék hozzáöntése (pl.: víz vagy gyümölcslé), a sűrűség csökkentése érdekében a tartályban.
- Ne használja a készüléket tovább, mint 10 másodperc sűrű összetevők esetén. Általában, az ajánlott folyamatos működési idő ne legyen több, mint 1 perc. A munka folytatása előtt ki kell kapcsolni a mixert és össze kell keverni az összetevőket. Javasoljuk, hogy a folyamatos működés időtartama ne haladja meg a 3 percet, amelyet legalább 10 perces szünet követ. Minden munkafolyamat után várja meg, míg a készülék kihűl.
- Ne kapcsolja be a készüléket, ha túl sok összetevő, vagy ha nem található a tartályban semmilyen termék. Ne használja a készüléket tovább, mint a megengedett idő.
- A készülék nem alkalmas tojás feltörésre, tejszín felverésre, burgonyapüré készítésére, húsdarálásra, tésztagyúrásra gyümölcs- vagy zöldséglé facsarására.
- A következő termékeket nem szabad a turmixgépben feldolgozni, mivel ez a készülék károsodásának kockázatát rejti magában: csontok, nagy, kemény ételdarabok vagy fagyasztott termékek. A folyadék betöltéséhez a tartályba annak működése közben a levett mérőedényről lévő nyílást használja.

TISZTÍTÁS ÉS TÁROLÁS

- Az első használat előtt el kell mosni/tisztítani a készülék minden alkatrészét, melyek élelmiszer termékkel érintkezhetnek!
- A szétszerelés és tisztítás előtt a készüléket le kell csatlakoztatni az áramellátásról.
- A motor egységet, a tápkábelt és a tápkábel csatlakozóját soha ne merítse vízbe, vagy bármilyen egyéb folyadékba. A készülék motoregységét kizárólag puha, nedves törülköendő segítségével tisztítsa meg.
- Ne használjon súroló szereket vagy anyagokat a készülék tisztításához.
- FIGYELEM: meg kell tisztítani a készüléket a használatot követően. A használatot követő tisztítással megelőzheti a beleszáradását az élelmiszer termékeknek. Át kell mosni a tartályt, a fedelet, a kést és a mérőedényt a készülék előzetes tisztításaként.
- A magas sótartalmú termékek feldolgozását követően ajánlott a kést átöblíteni folyó víz alatt, rögtön a használatot követően.
- A tartályt, a fedél és a mérőedény elmosogatható meleg víz és enyhe tisztítószer használatával vagy elmosható mosogatógépben. Az elmosást követően alaposan át kell öblíteni és meg kell szárítani.
- A pengéket meleg vízben, enyhe mosószerrel kell elmosni. Ezután öblítse le folyó víz alatt, és tegye félre, hogy teljesen megszáradjon a pengékkel felfelé.

- Egyes élelmiszer termékek (pl.: sárgarépa) elszínezhetik a készülék műanyag alkatrészeit. Ezen elszíneződött alkatrészeket törölje át növényi eredetű olajjal, majd pedig ezt követően mosogassa el őket.
- A különböző élelmiszer termékek készítése között tisztításához, szétszerelés nélkül: öntsön meleg vizet néhány csepp mosogatószerrel a tartályba. Zárja le a fedelet. Helyezze a tartályt a motoregységre és indítsa el a készüléket a pulzáló funkció módban néhány ciklusban. Vegye le a tartályt a készülékről, öblítse át folyó víz alatt, majd fejjel lefelé állítva egy egyenes felületre hagyja megszáradni.
- FIGYELMEZTETÉS: A kés pengéi nagyon élesek, ezért legyen különös figyelemmel, a használatuk során.
- Makacs szennyeződések esetén, törölje át azon részeket egy enyhe tisztítószerrel átitatott törülközővel.
- Az összeszerelés előtt, bizonyosodjon meg, hogy minden alkatrész megszáradt.
- A készüléket tárolja gyermekek által nem hozzáférhető helyen.
- A készüléket tárolja száraz, hűvös helyen. A készüléket szétszedve tárolja. Ne tárolja el a készüléket a motoregységre felhelyezett tartállyal.

TULAJDONSÁGOK

Fő funkciók

- 2 sebesség fokozat
- Pulzálási funkció
- Fedél nyílással
- Mérőedény
- Könnyű tisztítás
- Csúszásmentes talpak
- 4 kétszintű penge
- BPA mentes
- Egyes alkatrészek mosogatógépben moshatóak (kehely, fedél, mérőpohár).
- Szintjelző skálával

Felhasznált anyagok

- Borítás: PP
- Tartály: AS
- Kés: Rozsdamentes acél

Technikai paraméterek

- Úrtartalom: 1,5 l
- Sebesség:
 - 1. üzemmód: 20 000 fordulat/perc
 - 2. üzemmód: 22 000 fordulat/perc
 - Pulzáló üzemmód: 22 000 fordulat/perc
- Zajszint: < 85 dB
- Folyamatos működés: =< 3 perc
- Teljesítmény: 500 W
- Tápfeszültség: 220-240 V; 50/60 Hz

- Tápkábel hossza: 80 cm
- Méretek (magasság x átmérő): 375 x 175 mm
- Súly: 1,43 kg

HU



Magyar
Megfelelő hulladék kezelés
(használt elektromos és elektronikus eszközök)



A terméken vagy a kapcsolódó szövegekben található jelölés azt jelzi, hogy élettartama végén nem szabad más háztartási hulladékkal együtt megsemmisíteni. Az ellenőrizetlen hulladékkezelés következtében a környezet és az emberi egészség károsodásának elkerülése érdekében kérjük, különítse el a terméket más hulladékfajtáktól, a felelősségteljes újrahasznosítás, az anyagi erőforrások újra felhasználásának, mint állandó gyakorlatnak az elősegítése érdekében. A háztartási felhasználók a termék környezetre nem káros újra hasznosításának érdekében vegyék fel a kapcsolatot a kiskereskedői hálózattal, ahol vették a terméket, vagy a helyi hatóságokkal, hogy információt szerezzenek, hogy hol és milyen módon semmisíthetik meg a terméket. Az üzleti felhasználóknak kapcsolatba kell lépniük beszállítójukkal, és ellenőrizniük kell a vételi szerződés feltételeit. A terméket nem szabad más kommunális hulladékkal együtt megsemmisíteni.

Gyártotta CHRL a Lechpol Electronics Leszek Sp.k., Garwolińska utca 1, 08-400 Miętne.

Bedankt voor het aanschaffen van het TEESA-apparaat. Lees voor gebruik de handleiding zorgvuldig door en bewaar deze voor toekomstig gebruik. De fabrikant is niet verantwoordelijk voor oneigenlijk gebruik en bediening van dit apparaat.

VEILIGHEIDSKWESTIES

Om schade of letsel te voorkomen, moeten elementaire veiligheidsmaatregelen worden gevolgd voor het omgaan met elektrische apparatuur, inclusief de hieronder vermelde maatregelen:

1. Lees voor gebruik de gebruiksaanwijzing zorgvuldig door, ook als u eerder soortgelijke apparatuur heeft gebruikt. Bewaar deze handleiding voor toekomstig gebruik.
2. Controleer voordat u het apparaat aansluit of de spanning van het stopcontact en het apparaat compatibel zijn.
3. Het apparaat moet worden aangesloten op een geaard stopcontact. Als u een verlengsnoer gebruikt, zorg er dan voor dat het stopcontact ook geaard is.
4. Het apparaat MAG NIET worden aangesloten op een extern apparaat (bijv. een timer), aangezien dit het apparaat kan beschadigen.
5. Plaats het apparaat op een vlakke, stabiele ondergrond. Gebruik het apparaat niet op een hellend of onstabiel oppervlak.
6. Reinig het apparaat volgens de instructies in het hoofdstuk "Reiniging en opslag".
7. Was / reinig voor het eerste gebruik alle onderdelen van het apparaat die met voedsel in aanraking komen!
8. Schakel het apparaat altijd uit en koppel het los van het lichtnet:
 - als het apparaat niet goed werkt,
 - als de geluiden van de werking van het apparaat niet standaard zijn of een anomalie aangeven,
 - vóór demontage,
 - voor het reinigen,
 - als het niet gebruikt wordt.
9. Als u het apparaat loskoppelt van het lichtnet, houd dan de stekker vast en trek eraan, nooit aan het snoer / kabel trekken.
10. Bewaar het apparaat buiten het bereik van kinderen. Het is voor kinderen verboden het apparaat te gebruiken zonder toezicht van een volwassene.
11. Dit apparaat mag worden gebruikt door kinderen van minstens 8 jaar oud en door mensen met verminderde lichamelijke, zintuiglijke of mentale vermogens, evenals door personen die geen ervaring hebben en niet vertrouwd zijn met het apparaat, mits toezicht wordt gehouden of instructies over het gebruik ervan worden gegeven, zodat de gevaren worden begrepen en de apparatuur op een veilige manier door de betrokkenen kan worden gebruikt. Kinderen moeten worden geïnstrueerd om het apparaat niet als speelgoed te behandelen. Reiniging en onderhoud van het apparaat mag niet zonder toezicht door kinderen worden uitgevoerd.
12. Het niet-verwijderbare netsnoer mag alleen worden vervangen door een erkend servicepunt.
13. Houd het apparaat en het netsnoer uit de buurt van hitte, water, vocht, scherpe randen en andere factoren die het apparaat of de kabel kunnen beschadigen. De motor, het netsnoer en de stekker mogen niet in water of een andere vloeistof worden ondergedompeld.
14. Het apparaat mag niet op hete oppervlakken (bijv. een kookplaat) of in de buurt van warmtebronnen of open vuur worden geplaatst.

15. Onjuist gebruik van het product kan schade of letsel veroorzaken.
16. De messen van het apparaat zijn erg scherp, wees extra voorzichtig bij het hanteren ervan.
17. Gebruik het apparaat niet voor een ander doel dan beschreven in deze handleiding. Het apparaat is uitsluitend bedoeld voor het bereiden van voedsel. Plaats niets anders dan voedsel in het apparaat.
18. Het apparaat mag tijdens het gebruik niet onbeheerd worden achtergelaten. Koppel het apparaat altijd los van het lichtnet als het niet wordt gebruikt.
19. Verplaats het apparaat niet terwijl het in werking is.
20. Plaats geen producten met zeer hoge temperaturen in het apparaat. Laat hete producten eerst een beetje afkoelen voordat u ze verwerkt (de maximale temperatuur van de producten mag niet hoger zijn dan 60 °C). LET OP: bij het verwerken van producten met een hoge temperatuur kunnen ingrediënten uit de opening in het deksel lekken als de maatbeker er niet zit (het is aan te raden om kleinere hoeveelheden producten te verwerken om te voorkomen dat ze uit de beker lekken en mogelijke brandwonden veroorzaken). Plaats de maatbeker in het deksel wanneer u producten met hoge temperatuur verwerkt. Wees vooral voorzichtig, aangezien plotselinge stoomuitbarstingen ervoor kunnen zorgen dat het deksel naar buiten glijdt.
21. Het apparaat is uitsluitend bedoeld voor gebruik binnenshuis. Het product is niet bedoeld voor commercieel gebruik. Het apparaat is ontworpen om een hoeveelheid producten te verwerken die geschikt zijn voor huishoudelijke omstandigheden. Het is niet bedoeld voor professioneel gebruik.
22. Zorg ervoor dat alle onderdelen correct zijn geïnstalleerd voordat u het apparaat inschakelt. Haal het apparaat niet uit elkaar terwijl het in werking is. Let op: Het apparaat start alleen op als het correct is gemonteerd.
23. Raak geen bewegende delen aan terwijl het apparaat onder spanning staat. Zorg ervoor dat het apparaat is uitgeschakeld voordat u het uit elkaar haalt. Raak de draaiende delen van het apparaat niet aan. Zorg ervoor dat haar en losse kleding buiten het bereik van de bewegende delen van het apparaat zijn.
24. Wacht altijd tot de bewegende delen van de machine tot stilstand zijn gekomen en trek vervolgens de stekker uit het stopcontact voordat u de machine uit elkaar haalt. Als bewerkte voedingsmiddelen aan de zijanten van de beker blijven plakken, schakel het apparaat dan uit en trek de stekker uit het stopcontact. Verwijder vervolgens de vastzittende ingrediënten met een spatel. Gebruik geen metalen gereedschap, dit kan de messen beschadigen.
25. Voedsel mag niet worden bewaard in de beker, en de beker mag niet worden gebruikt voor verwarming in een magnetron.
26. Sommige onderdelen van het apparaat zijn vaatwasmachinebestendig (deksel, mesjes).
27. Overschrijd de maximale continue werkingstijd (2 minuten) niet. Wacht tot de temperatuur van het apparaat terugkeert naar de oorspronkelijke staat voordat u het opnieuw gebruikt.
28. Het is verboden om de blender te gebruiken als het apparaat of het snoer of de stekker beschadigd is, of de apparatuur is gevallen.
29. Het is verboden om het apparaat zelf te repareren / demonteren. Neem in geval van schade contact op met een erkend servicecentrum voor inspectie / reparatie.
30. Gebruik alleen originele accessoires.
31. De fabrikant is niet verantwoordelijk voor enige schade veroorzaakt door oneigenlijk gebruik van het product.
32. BELANGRIJK: Om de veiligheid van kinderen te garanderen, houdt u alle verpakkingen (plastic zakken, dozen, enz.) buiten hun bereik. Waarschuwing! Laat kleine kinderen niet met de folie spelen, er bestaat verstikkingsgevaar!

VÓÓR HET EERSTE GEBRUIK

Reinig voor het eerste gebruik de onderdelen die met voedsel in aanraking komen. Daarna afspoelen onder stromend water en afdrogen. Dompel het motoronderdeel niet onder in water of een andere vloeistof.

MONTAGE

BELANGRIJK: Zorg er voor de montage voor dat de snelheidsregelknop in de UIT-stand staat. Sluit het apparaat pas aan op de voeding als het volledig en correct gemonteerd is.

1. Plaats het apparaat op een vlakke, droge en stabiele ondergrond.
2. Plaats de beker op de motoreenheid zodat de pijl aan de onderkant van de handgreep naar het open hangslotsymbool wijst.
3. Draai rechtsom tot hij vastklikt (de pijl wijst naar het gesloten hangslotsymbool).
4. Plaats het deksel op de beker en draai met de klok mee tot hij klikt. Plaats de maatbeker vervolgens in het deksel.

BEDIENING

Snelheidsregeling:

- Impulsfunctie: Draai de knop in de stand "P" (de functie is actief zolang de knop in deze stand wordt gehouden). Laat de knop los om de functie te deactiveren. Voorgestelde functie voor producten die een korte verwerkingstijd vereisen (zoals noten).
- 1e modus: Lage snelheid voor gevoelige producten. Voorgesteld voor het combineren van droge en natte ingrediënten en hakken.
- 2e modus: Hoge snelheid voor het hakken van ingrediënten. Voorgesteld voor het mengen van ingrediënten.

Ingrediënten voorbereiden

Producten die in een blender worden verwerkt, moeten vooraf in deeltjes worden gesneden, geschild en ontpit. Houd er rekening mee dat zeer harde schillen en pitten de messen van het apparaat kunnen beschadigen. Als de ingrediënten te groot zijn, kan de machine vastlopen. Bereid de ingrediënten goed voor voordat u de ingrediënten in de beker plaatst. Voor een goede werking van het apparaat moet aan de te verwerken ingrediënten water of een andere vloeistof worden toegevoegd. De verhouding tussen vaste ingrediënten en vloeistoffen is 2:3.

Gebruik van de blender

1. Zorg ervoor dat het apparaat correct is gemonteerd.
2. Doe de ingrediënten in de beker (door het gat in het deksel of na het verwijderen van het deksel).
3. Gebruik de snelheidsregelaar om de gewenste modus in te stellen.
4. Schakel na afloop van de verwerking het apparaat uit en trek de stekker uit het stopcontact.

AANWIJZINGEN EN OPMERKINGEN VOOR DE VERWERKING VAN PRODUCTEN

- De blender mag niet langer worden gebruikt dan de toegestane tijd. Verwerk de producten niet te lang.
- Gebruik de pulsfunctie als de ingrediënten dik of hard zijn..
- Overschrijd de maximale bekercapaciteit niet.
- Om overbelasting van het apparaat te voorkomen, mag u de markering voor maximale bekercapaciteit op de gegradueerde niveau-indicator niet overschrijden. Bij ingrediënten met een zeer hoge dichtheid kan zelfs een hoeveelheid onder dit niveau de machine blokkeren. Als de machine stroef lijkt te werken of de snelheid is vertraagd, verkort dan de bedrijfstijd tot 10 seconden en verminder de hoeveelheid ingrediënten in de beker. Het wordt aanbevolen om vloeistoffen toe te voegen (bijv. water of sap) om de dichtheid van de ingrediënten in de beker te verminderen.
- Gebruik de blender niet langer dan 10 seconden voor dikke ingrediënten. Standaard wordt aanbevolen dat de duur van continu gebruik niet langer is dan ongeveer 1 minuut. Schakel de blender uit en meng de ingrediënten voordat u verdergaat. Aanbevolen wordt om het apparaat niet langer dan 3 minuten ononderbroken te laten werken, gevolgd door een pauze van ten minste 10 minuten. Wacht na elk gebruik tot het apparaat is afgekoeld.
- Het apparaat is niet bestemd voor het kloppen van eieren, room en aardappelpuree, het hakken van vlees, het kneden van deeg en het persen van sap uit fruit of groenten.
- De volgende producten mogen niet in de blender worden verwerkt omdat dit het apparaat kan beschadigen: botten, grote, harde stukken voedsel en bevroren producten.
- Om vloeistoffen toe te voegen terwijl de blender in werking is, giet u ze in de beker via de dekselopening en verwijder u eerst de maatbeker.

REINIGING EN OPSLAG

- Was / reinig voor het eerste gebruik alle onderdelen van het apparaat die met voedsel in aanraking komen!
- Koppel het apparaat los van het lichtnet voordat u het uit elkaar haalt en reinigt.
- De motor, het netsnoer en de stekker mogen niet in water of een andere vloeistof worden ondergedompeld. Reinig de motoreenheid van het apparaat met een zachte, licht vochtige doek.
- Gebruik geen schurende chemicaliën of schoonmaakmiddelen om het apparaat schoon te maken.
- OPMERKING: Maak het apparaat onmiddellijk na gebruik schoon. Door direct na gebruik te reinigen, wordt voorkomen dat de resterende ingrediënten opdrogen. Spoel de beker, het deksel, de messen en de maatbeker van het apparaat voor het reinigen om.
- Na verwerking van producten met een hoog zoutgehalte is het aan te raden om de messen van het apparaat direct na gebruik onder stromend water af te spoelen.
- De beker, het deksel en de maatbeker kunnen worden gewassen in warm water met een mild schoonmaakmiddel zijn vaatwasmachinebestendig. Na het wassen moeten ze grondig worden gespoeld en gedroogd.
- Was de messen in warm water met een mild schoonmaakmiddel. Vervolgens afspoelen onder stromend water en opzij zetten om volledig te drogen met de messen naar boven.

- Wat betreft de mesjes: deze kunnen in de vaatwasmachine gereinigd worden, op voorwaarde dat de ingestelde temperatuur niet hoger is dan 50 ° C en de droogfunctie is uitgeschakeld.
- Bepaalde voedingsmiddelen (bijv. wortels) kunnen vlekken op plastic onderdelen van het apparaat veroorzaken. Veeg de verkleurde delen af met een in plantaardige olie gedrenkte doek en was het onderdeel daarna.
- Voor het schoonmaken tussen het bereiden van verschillende gerechten, zonder het apparaat uit elkaar te halen: giet warm water met een paar druppels afwasmiddel in de beker. Sluit de klep. Plaats de beker op de motorunit en zet het apparaat in de pulsemodus en herhaal de sessie een paar keer. Haal de beker uit het apparaat, spoel hem af onder stromend water en laat hem ondersteboven op een vlak oppervlak drogen.
- WAARSCHUWING: De messen van dit apparaat zijn erg scherp, wees extra voorzichtig bij het hanteren ervan.
- Veeg bij hardnekkige vlekken het gebied schoon met een doek die is bevochtigd met een mild schoonmaakmiddel.
- Zorg ervoor dat alle onderdelen droog zijn voordat u ze weer in elkaar zet.
- Houd het apparaat buiten het bereik van kinderen.
- Bewaar het apparaat op een droge, koele plaats. Bewaar het apparaat gedemonteerd. Bewaar het apparaat niet aangesloten op de motoreenheid.

SPECIFICATIE

Hoofdfuncties

- 2 snelheidsmodi
- Pulse-functie
- Deksel met opening
- Maatbeker
- Makkelijk schoon te maken
- Antislip poten
- 4 messen met twee niveaus
- BPA-vrij
- Sommige onderdelen zijn vaatwasmachinebestendig (beker, deksel, maatbeker)
- Niveau-indicator met schaalverdeling

Gebruikte materialen

- Behuizing: PP
- Beker: AS
- Bladen: roestvrij staal

Technische parameters

- Inhoud: 1,5 l
- Snelheid:
 - 1e modus: 20.000 omwentelingen / minuut
 - 2e modus: 22.000 omwentelingen / minuut
 - Impulsfunctie: 22.000 omwentelingen / minuut

- Geluidsniveau: <85 dB
- Continu gebruik: =< 3 minuten
- Vermogen: 500 W
- Stroomvoorziening: 220-240 V; 50/60 Hz
- Lengte van het netsnoer: 80 cm
- Afmetingen (hoogte x diameter): 375 x 175 mm
- Gewicht: 1,43 kg

NL



Netherlands
Correcte verwijdering van het product
(afgedankte elektrische en elektronische apparatuur)



De markering op het product of in gerelateerde teksten geeft aan dat het aan het einde van zijn levensduur niet met ander huishoudelijk afval mag worden weggegooid. Om schade aan het milieu en de menselijke gezondheid door ongecontroleerde afvalverwijdering te voorkomen, dient u het product van andere soorten afval te scheiden en op een verantwoorde manier te recyclen om het hergebruik van materiële bronnen als een permanente handelwijze te promoten. Huishoudelijke gebruikers moeten contact opnemen met de winkel waar ze het product hebben gekocht of met de plaatselijke overheid voor informatie over waar en hoe ze dit product, met oog op het milieu, kunnen recyclen. Zakelijke gebruikers moeten contact opnemen met hun leverancier en de voorwaarden van het koopcontract raadplegen. Het product mag niet worden weggegooid met ander consumptie-afval.

Gemaakt in de VRC voor Lechpol Electronics Leszek Sp.k., ul. Garwolińska 1, 08-400 Miętne.

Dziękujemy za zakup urządzenia TEESA. Przed użyciem należy dokładnie zapoznać się z treścią instrukcji obsługi oraz zachować ją w celu późniejszego wykorzystania. Producent nie ponosi odpowiedzialności za nieprawidłowe użycie i obsługę tego urządzenia.

KWESTIE BEZPIECZEŃSTWA

Aby uniknąć uszkodzeń lub obrażeń, należy przestrzegać podstawowych środków bezpieczeństwa stosowanych przy obsłudze urządzeń elektrycznych, włączając te wyszczególnione poniżej:

1. Przed użyciem należy dokładnie zapoznać się z treścią instrukcji obsługi, nawet w przypadku wcześniejszego używania podobnego sprzętu. Instrukcję należy zachować w celu późniejszego wykorzystania.
2. Przed podłączeniem urządzenia, należy sprawdzić zgodność napięcia prądu gniazda sieciowego i urządzenia.
3. Urządzenie należy podłączyć do uziemionego gniazda zasilania sieciowego. W przypadku użycia przedłużacza, należy upewnić się, że gniazdo również jest uziemione.
4. Urządzenie NIE MOŻE być podłączone do urządzenia zewnętrznego (np. programatora czasowego), gdyż może to doprowadzić do uszkodzenia urządzenia.
5. Urządzenie należy umieścić na płaskiej, stabilnej powierzchni. Nie należy używać urządzenia na pochyłej lub niestabilnej powierzchni.
6. Urządzenie należy czyścić zgodnie ze wskazówkami zawartymi w sekcji "Czyszczenie i Przechowywanie".
7. Przed pierwszym użyciem, należy umyć/wyczyścić wszystkie elementy urządzenia, które będą miały kontakt z żywnością!
8. Należy zawsze wyłączać urządzenie i odłączyć je od źródła zasilania:
 - gdy urządzenie nie działa poprawnie,
 - jeśli odgłosy pracy urządzenia nie są standardowe lub świadczą o anomalii,
 - przed demontażem,
 - przed czyszczeniem,
 - jeśli nie jest używane.
9. Odłączając urządzenie od źródła zasilania, należy chwycić i pociągnąć za wtyczkę, nigdy za kabel/sznur.
10. Urządzenie należy przechowywać w miejscu niedostępnym dla dzieci. Zabrania się używania urządzenia przez dzieci bez nadzoru osób dorosłych.
11. Niniejszy sprzęt może być użytkowany przez dzieci w wieku co najmniej 8 lat i przez osoby o obniżonych możliwościach fizycznych, czuciowych lub umysłowych, a także te, które nie posiadają doświadczenia i nie są zaznajomione ze sprzętem, jeżeli zapewniony zostanie nadzór lub instruktaż odnośnie użytkowania sprzętu w bezpieczny sposób tak, aby związane z tym zagrożenia były zrozumiałe. Należy poinstruować dzieci, aby nie traktowały urządzenia jako zabawki. Dzieci nie powinny wykonywać czyszczenia i konserwacji sprzętu bez nadzoru.
12. Przewód zasilający nieodłączalny może być wymieniany wyłącznie w autoryzowanym punkcie serwisowym.
13. Urządzenie i kabel zasilający należy przechowywać z dala od źródeł ciepła, wody, wilgoci, ostrych krawędzi oraz innych czynników, które mogłyby spowodować uszkodzenie tego

urządzenia lub kabla. Jednostka silnikowa, przewód zasilania i jego wtyczka nie powinny zostać zanurzone w wodzie ani w żadnym innym płynie.

14. Nie należy umieszczać urządzeń na gorących powierzchniach (np. płycie grzejnej) lub w pobliżu źródeł ciepła czy otwartego ognia.
15. Niewłaściwe użycie produktu może stwarzać ryzyko uszkodzeń lub obrażeń.
16. Ostrza urządzenia są bardzo ostre, należy zachować szczególną ostrożność podczas ich obsługi.
17. Nie należy używać urządzenia w innym celu niż opisanym w poniższej instrukcji. Urządzenie przeznaczone jest wyłącznie do przygotowania jedzenia. Nie należy umieszczać w urządzeniu niczego poza żywnością.
18. Nie należy pozostawiać urządzenia w czasie pracy bez nadzoru. Należy zawsze odłączyć urządzenie od źródła zasilania, jeśli nie jest używane.
19. Nie należy przemieszczać urządzenia podczas pracy.
20. Nie należy umieszczać w urządzeniu produktów o bardzo wysokiej temperaturze. Przed przetwarzaniem gorących produktów, należy je najpierw nieco ostudzić (maks. temperatura produktów nie powinna przekraczać 60°C). **OSTRZEŻENIE:** podczas przetwarzania produktów o wysokiej temperaturze, składniki mogą się wydostawać z otworu w pokrywie, jeśli nie znajduje się tam kubek pomiarowy (zaleca się przetwarzanie mniejszych ilości produktów, aby zapobiec wydostawaniu się ich z kielicha i ewentualnym porażeniom). Należy umieszczać kubek pomiarowy w pokrywie podczas przetwarzania produktów o wysokiej temperaturze. Należy zachować szczególną ostrożność, gdyż nagłe wyrzuty pary mogą doprowadzić do wysunięcia pokrywy.
21. Urządzenie wyłącznie do użytku wewnątrz pomieszczeń. Produkt nie jest przeznaczony do użytku komercyjnego. Urządzenie przeznaczone jest do przetwarzania ilości produktów odpowiednich dla warunków domowych. Nie jest przeznaczony do użytku profesjonalnego.
22. Przed włączeniem należy się upewnić, że wszystkie części zostały prawidłowo zamontowane. Nie należy demontować urządzenia podczas pracy. Uwaga: urządzenie się uruchomi tylko, jeśli zostanie poprawnie złożone.
23. Nie należy dotykać ruchomych części, jeśli urządzenie podłączone jest do zasilania. Przed demontażem, należy się upewnić, że urządzenie zostało wyłączone. Nie należy dotykać obracających się części urządzenia. Należy się upewnić, że włosy oraz luźne ubrania znajdują się poza zasięgiem ruchomych części urządzenia.
24. Należy zawsze zaczekać, aż ruchome części urządzenia się zatrzymają, a następnie odłączyć urządzenie od zasilania przed demontażem. Jeśli przetwarzana żywność przyklei się do ścianek kielicha, należy wyłączyć urządzenie i odłączyć od zasilania sieciowego. Następnie usunąć przyklejone składniki za pomocą szpatułki. Nie należy używać metalowych przyrządów, gdyż może to uszkodzić ostrza.
25. Nie należy przechowywać żywności w kielichu, ani stosować do podgrzewania w kuchenke mikrofalowej.
26. Niektóre części urządzenia można myć w zmywarce (kielich, pokrywa, kubek pomiarowy).
27. Nie należy przekraczać maksymalnego czasu pracy ciągłej (3 minuty). Przed kolejnym użyciem należy odczekać aż temperatura urządzenia powróci do stanu wyjściowego.
28. Zabrania się używać blendera, jeśli urządzenie lub kabel zasilający lub wtyczka zostały uszkodzone, albo sprzęt został upuszczony.
29. Zabrania się własnoręcznej naprawy sprzętu. Jedynie osoby do tego upoważnione i wykwalifikowane mogą naprawiać urządzenie. Zabrania się demontażu części silnikowej urządzenia.

30. Nie należy używać nieoryginalnych akcesoriów.
31. Producent nie ponosi odpowiedzialności za uszkodzenia powstałe wskutek nieprawidłowego użycia produktu.
32. **WAŻNE:** aby zapewnić bezpieczeństwo dzieci, wszystkie opakowania (plastikowe torby, pudełka itp.) należy przechowywać poza ich zasięgiem. Ostrzeżenie! Nie należy pozwalać małym dzieciom bawić się folią, ponieważ istnieje niebezpieczeństwo uduszenia!

PRZED PIERWSZYM UŻYCIEM

Przed pierwszym użyciem należy umyć części urządzenia, które będą miały kontakt z żywnością. Następnie dokładnie wypłukać pod bieżącą wodą i wysuszyć. Nie należy zanurzać części silnikowej w wodzie ani innym płynie.

MONTAŻ

WAŻNE: Należy podłączyć urządzenie do zasilania sieciowego dopiero po poprawnym montażu.

1. Urządzenie należy umieścić na równej, suchej i stabilnej powierzchni.
2. Umieścić kielich na jednostce silnikowej tak, aby strzałka znajdująca się u dołu uchwytu wskazywała symbol otwartej kłódki.
3. Obrócić zgodnie z ruchem wskazówek zegara, aż do zatrzaśnięcia (strzałka wskazuje symbol zamkniętej kłódki).
4. Umieścić pokrywę na kielichu i obrócić zgodnie z ruchem wskazówek zegara, aż do zatrzaśnięcia. Następnie umieścić kubek pomiarowy w pokrywie.

OBSŁUGA

Regulacja prędkości:

- Funkcja pulsacyjna: Należy obrócić pokrętło na pozycję „P” (funkcja będzie aktywna tak długo jak długo pokrętło będzie utrzymywane w tej pozycji). Należy zwolnić pokrętło, aby wyłączyć funkcję. Funkcja sugerowana dla produktów, które wymagają krótkiego czasu przetwarzania (np. orzechy).
- 1. tryb: Niska prędkość dla delikatnych produktów. Sugerowany dla łączenia suchych i mokrych składników i siekania.
- 2. tryb: Wysoka prędkość dla rozdrabniania składników. Sugerowany w celu miksowania składników.

Przygotowywanie składników

Produkty, które mają być przetwarzane w blenderze powinny być wcześniej pocięte na cząstki, obrane i wydrylowane. Należy pamiętać, że bardzo twarda skórka i pestki mogą uszkodzić ostrza urządzenia. Jeśli składniki są za duże, urządzenie może się zaciąć. Przed

umieszczeniem składników w kielichu, należy odpowiednio przygotować składniki. Aby zapewnić płynną pracę urządzenia, do przetwarzanych składników należy dodać wody lub innego płynu. Proporcja składników stałych do płynów wynosi 2:3.

Używanie blendera

1. Należy się upewnić, że urządzenie zostało poprawnie złożone. Podłączyć urządzenie do zasilania sieciowego.
2. Należy umieścić składniki w kielichu (przez otwór w pokrywie lub po zdjęciu pokrywy).
3. Za pomocą pokrętła regulacji prędkości ustawić żądany tryb.
4. Po zakończeniu przetwarzania, należy wyłączyć urządzenie i odłączyć je od zasilania sieciowego. Należy obrócić kielich odwrotnie do ruchu wskazówek zegara i zdjąć go z jednostki silnikowej.

WSKAZÓWKI I UWAGI DOT. PRZETWARZANIA PRODUKTÓW

- Blender nie powinien pracować przez dłuższy niż dozwolony czas. Nie należy za długo przetwarzać produktów.
- Jeśli składniki są gęste lub twarde, należy użyć funkcji pulsacyjnej.
- Nie należy przekraczać maksymalnego poziomu pojemności kielicha.
- Aby uniknąć przeładowania urządzenia, należy nie przekraczać oznaczenia maksymalnej pojemności kielicha. Jednakże, w przypadku bardzo gęstych składników nawet ilość nieprzekraczająca tego poziomu może doprowadzić do zacięcia urządzenia. Jeśli urządzenie wydaje się pracować z trudem lub obroty zwolniły, należy skrócić czas pracy do 10 sekund oraz zmniejszyć ilość składników w kielichu. Zaleca się dolanie płynów (np. wody lub soku), aby zmniejszyć gęstość składników w kielichu.
- Nie należy używać blendera dłużej niż przez 10 sekund w przypadku gęstych składników. Standardowo, zaleca się, aby czas pracy ciągłej wynosił nie dłużej niż około 1 minutę. Przed kontynuacją pracy, należy wyłączyć blender i wymieszać składniki. Czas pracy ciągłej urządzenia nie może przekraczać 3 minuty, a po upływie tego czasu powinna nastąpić co najmniej 10 minutowa przerwa. Po każdym użyciu, należy odczekać, aż urządzenie ostygnie.
- Urządzenie nie jest przeznaczone do ubijania jajek, śmietany, tłuczenia ziemniaków, mielenia mięsa, wyrabiania ciasta, wyciskania soku z owoców lub warzyw.
- W blenderze nie należy przetwarzać następujących produktów, gdyż może to grozić uszkodzeniem urządzenia: kości, duże, twarde kawałki produktów spożywczych lub produkty zamrożone.
- Aby dołączyć płyny podczas pracy blendera, należy włączyć je do dzbanka przez otwór w pokrywie zdejmując wcześniej kubek pomiarowy.

CZYSZCZENIE I PRZECHOWYWANIE

- Przed pierwszym użyciem, należy umyć/wyczyścić wszystkie elementy urządzenia, które będą miały kontakt z żywnością!
- Przed demontażem i czyszczeniem, należy odłączyć urządzenie od zasilania.
- Jednostka silnikowa, przewód zasilania i jego wtyczka nie powinny zostać zanurzone w wodzie ani w żadnym innym płynie. Jednostkę silnikową urządzenia należy wyczyścić za pomocą miękkiej, lekko wilgotnej ściereczki.
- Nie należy używać ściernych środków chemicznych lub detergentów do czyszczenia tego urządzenia.
- UWAGA: należy wyczyścić urządzenie bezpośrednio po użyciu. Czyszczenie bezpośrednio po użyciu zapobiegnie przyschnięciu pozostałości składników. Należy przemyć kielich, pokrywę, ostrza i kubek pomiarowy w celu wstępnego wyczyszczenia urządzenia.
- Po zakończeniu przetwarzania produktów z wysoką zawartością soli, zaleca się przepłukać ostrza urządzenia pod bieżącą wodą, od razu po zakończeniu użytkowania.
- Kielich, pokrywa i kubek pomiarowy mogą być myte w ciepłej wodzie z dodatkiem lekkiego detergentu lub w zmywarce. W przypadku mycia ręcznego, należy dokładnie wypłukać i wysuszyć każdy element. Uwaga: wszystkie części urządzenia (z wyjątkiem jednostki silnikowej i ostrzy) mogą być myte w zmywarce.
- Ostrza należy myć w ciepłej wodzie z dodatkiem lekkiego detergentu. Następnie przepłukać pod bieżącą wodą i odłożyć do całkowitego wyschnięcia z ostrzami skierowanymi do góry.
- Niektóre produkty spożywcze (np. marchewka) mogą powodować zabarwienie plastikowych części urządzenia. Należy przetrzeć odbarwione miejsca ściereczką nasączoną olejem roślinnym, a następnie umyć ten element.
- W celu wyczyszczenia pomiędzy przygotowywaniem różnych potraw, bez konieczności demontażu: należy nalać ciepłej wody z dodatkiem kilku kropel płynu do mycia naczyń do kielicha. Zamknąć pokrywę. Umieścić kielich na jednostce silnikowej i uruchomić urządzenie w funkcji pulsacyjnej na kilka serii. Zdjąć dzban z urządzenia, przepłukać go pod bieżącą wodą i pozostawić na równej powierzchni do góry dnem do wyschnięcia.
- OSTRZEŻENIE: Ostrza urządzenia są bardzo ostre, należy zachować szczególną ostrożność podczas ich obsługi.
- W przypadku uporczywych plam, należy przetrzeć to miejsca ściereczką zamoczoną w lekkim detergencie.
- Przed ponownym montażem, należy się upewnić, że wszystkie części są już suche.
- Urządzenie należy przechowywać w miejscu niedostępnym dla dzieci.
- Urządzenie należy przechowywać w suchym, chłodnym miejscu. Urządzenie należy przechowywać zdemontowane. Nie należy przechowywać urządzenia z kielichem na jednostce silnikowej.

SPECYFIKACJA

Główne funkcje

- 2 tryby prędkości
- Funkcja pracy pulsacyjnej
- Pokrywa z otworem
- Kubek pomiarowy
- Łatwy w czyszczeniu
- Antypoślizgowe stopki
- 4 dwupoziomowe ostrza
- Wolny od BPA
- Niektóre elementy można myć w zmywarce (kielich, pokrywa, kubek pomiarowy)
- Wskaźnik poziomu z podziałką

Użyte materiały

- Obudowa: PP
- Kielich: AS
- Ostrza: Stal nierdzewna

Parametry techniczne

- Pojemność: 1,5 l
- Prędkość:
 - 1. tryb: 20 000 obrotów/minutę
 - 2. tryb: 22 000 obrotów/minutę
 - Tryb pulsacyjny: 22 000 obrotów/minutę
- Poziom dźwięku: < 85 dB
- Praca ciągła: ≤ 3 minuty
- Moc: 500 W
- Zasilanie: 220-240 V; 50/60 Hz
- Długość przewodu zasilającego: 80 cm
- Wymiary (wysokość x średnica): 375 x 175 mm
- Waga: 1,43 kg



Poland
Prawidłowe usuwanie produktu
 (z użyty sprzęt elektryczny i elektroniczny)



Oznaczenie umieszczone na produkcie lub w odnoszących się do niego tekstach wskazuje, że po upływie okresu użytkowania nie należy usuwać z innymi odpadami pochodzącymi z gospodarstw domowych. Aby uniknąć szkodliwego wpływu na środowisko naturalne i zdrowie ludzi wskutek niekontrolowanego usuwania odpadów, prosimy o oddzielenie produktu od innego typu odpadów oraz odpowiedzialny recykling w celu promowania ponownego użycia zasobów materialnych jako stałej praktyki. W celu uzyskania informacji na temat miejsca i sposobu bezpiecznego dla środowiska recyklingu tego produktu użytkownicy w gospodarstwach domowych powinni skontaktować się z punktem sprzedaży detalicznej, w którym dokonali zakupu produktu, lub z organem władz lokalnych. Użytkownicy w firmach powinni skontaktować się ze swoim dostawcą i sprawdzić warunki umowy zakupu. Produktu nie należy usuwać razem z innymi odpadami komercyjnymi. Taki sprzęt podlega selektywnej zbiórce i recyklingowi. Zawarte w nim szkodliwe substancje mogą powodować zanieczyszczenie środowiska i stanowić zagrożenie dla życia i zdrowia ludzi.

Vă mulțumim pentru achiziționarea produsului TEESA. Vă rugăm citiți cu atenție aceste instrucțiuni și păstrați-le pentru consultări ulterioare. Producătorul nu își asumă responsabilitatea pentru daunele cauzate de manipularea și utilizarea necorespunzătoare a produsului.

INSTRUCȚIUNI PRIVIND SIGURANȚA

Pentru a reduce riscul accidentărilor și daunelor, respectați măsurile de siguranță de bază atunci când utilizați un dispozitiv electric:

1. Citiți cu atenție acest manual de instrucțiuni, chiar dacă sunteți familiarizat cu aparatul. Păstrați manualul pentru consultări ulterioare.
2. Înainte de a conecta dispozitivul la priză, asigurați-vă că tensiunea indicată pe aparat corespunde cu cea de la priză.
3. Aparatul trebuie conectat la o priză cu pământare. Dacă trebuie să utilizați un prelungitor, acesta trebuie să fie conectat la pământare.
4. Aparatul NU TREBUIE alimentat printr-un dispozitiv de comutare extern, cum ar fi temporizator, sau conectat la un circuit care este pornit și oprit regulat, deoarece poate duce la deteriorarea dispozitivului.
5. Puneți dispozitivul pe o suprafață plană și stabilă. Nu utilizați dispozitivul pe o suprafață înclinată sau instabilă.
6. Curățați dispozitivul conform instrucțiunilor din capitolul "Curățare și întreținere".
7. Curățați componentele și accesoriile care intră în contact cu alimentele înainte de utilizare!
8. Opriți și deconectați întotdeauna produsul de la priză:
 - dacă nu funcționează corect
 - dacă se aude un zgomot ciudat
 - înainte de dezasambarea dispozitivului
 - înainte de curățare
 - dacă nu este utilizat
9. Când deconectați cablul de la priză, trageți de ștecher, nu de cablu.
10. Țineți dispozitivul departe de copii. Nu lăsați copiii nesupravegheați în apropierea produsului.
11. Acest aparat nu poate fi folosit de copii cu vârsta de peste 8 ani sau de către persoane cu capacități fizice și mentale reduse sau cu lipsă de experiență sau cunoștințe, dacă nu sunt supravegheați sau dacă nu li se acordă instruire cu privire la folosirea aparatului în siguranță și dacă nu înțeleg pericolele pe care le implică utilizarea aparatului. Copiii nu trebuie să se joace cu aparatul. Mentenanța uzuală și curățarea aparatului nu se va face de către copii fără supraveghere.
12. Cablul de alimentare poate fi înlocuit doar într-un service autorizat.
13. Țineți dispozitivul și cablul acestuia departe de căldură, apă, umezeală, margini ascuțite și orice alt factor care ar putea deteriora aparatul sau cablul acestuia. Protejați unitatea motorului de umezeală, picături și stropi de apă. Unitatea motorului, cablul de alimentare și ștecherul nu trebuie introduse în apă sau orice alt lichid.
14. Nu puneți niciodată dispozitivul pe suprafețe fierbinți (ex. plăci fierbinți) sau în apropierea surselor de căldură sau a focului deschis.

15. Utilizarea necorespunzătoare a dispozitivului poate duce la accidentări sau deteriorări.
16. Aveți grijă când manipulați lamele, acestea sunt foarte ascuțite.
17. Nu utilizați produsul în alte scopuri decât cele afișate în manualul de utilizare. Acest dispozitiv este destinat exclusiv preparării produselor alimentare. Nu puneți nimic în aparate decât alimente.
18. Nu lăsați aparatul nesupravegheat în timp ce funcționează. Deconectați întotdeauna produsul de la priză dacă nu este utilizat.
19. Nu mișcați aparatul în timp ce funcționează.
20. Nu introduceți ingrediente foarte calde în aparat. Aceste trebuie răcite înainte de a fi preparate în aparat (temperatura maximă a ingredientelor este 60°C). AVERTISMENT: Când procesați alimente fierbinți, acestea pot fi scoase prin orificiul din capac dacă cupa pentru măsurat nu este instalată (Este recomandat să nu procesați prea multe ingrediente calde deodată, deoarece există riscul de opărire și de a fi aruncate din aparat). Asigurați-vă că puneți cupa de măsurare în capac atunci când procesați ingrediente fierbinți. Aburii ar putea arunca capacul.
21. Aparatul poate fi utilizat doar pentru uz casnic, în interior. Aparatul este conceput pentru a procesa cantități normale de uz casnic. Nu este pentru uz comercial.
22. Înainte de pornirea motorului, verificați componentele să fie fixate corect. Nu dezamblați dispozitivul în timp ce acesta funcționează. Notă: dispozitivul poate fi pornit doar după ce este asamblat corect.
23. Nu atingeți componentele care se mișcă. Asigurați-vă că motorul este oprit complet înainte de dezamblare. Nu atingeți componentele care se rotesc cu linguri sau alte ustensile de bucătărie. Țineți părul lung și hainele largi departe de componentele care se rotesc.
24. Așteptați întotdeauna până când componentele care se mișcă se opresc, apoi deconectați aparatul de la priză înainte de a deschide, demonta sau scoate piesele. Dacă se lipesc alimente pe pereții recipientului, opriți aparatul și deconectați-l de la priză. Apoi utilizați o spatulă pentru a îndepărta alimentele. Nu utilizați ustensile din metal deoarece pot deteriora lamele.
25. Nu depozitați alimente în recipientul pentru mixare. Nu îl utilizați în cuptorul cu microunde pentru a reîncălzi alimentele.
26. Unele componente se pot spăla în mașina de spălat vase (recipient, capac, cupa pentru măsurat).
27. Nu utilizați aparatul să funcționeze mai mult de 3 minute continuu, lăsați motorul să se răcească înainte de reutilizare!
28. NU utilizați dispozitivul dacă cablul sau ștecherul sunt deteriorate, dacă aparatul este spart sau a fost scăpat pe jos.
29. Nu încercați să reparați produsul singur. Doar personalul calificat și autorizat poate repara produsul. Nu dezamblați niciodată corpul motorului dispozitivului.
30. Nu utilizați accesorii neautorizate.
31. Producătorul nu este responsabil pentru daunele cauzate de manipularea și utilizarea necorespunzătoare a produsului.
32. **IMPORTANT:** Pentru a asigura siguranța copiilor, vă rugăm să păstrați ambalajele (pungi de plastic, cutii, etc.) departe de aceștia. Atenție! NU permiteți copiilor mici să se joace cu folia deoarece există pericolul de a se sufoca!

ÎNAINTE DE PRIMA UTILIZARE

Spălați componentele care intră în contact cu alimentele înainte de prima utilizare. Clătiți-le cu apă caldă și lăsați-le să se usuce. Nu introduceți niciodată unitatea motorului în apă sau alte lichide.

ASAMBLAREA

IMPORTANT: Conectați dispozitivul la priză doar după ce dispozitivul a fost asamblat complet și corect.

1. Puneți unitatea motorului pe o suprafață de lucru uscată, netedă și rezistentă la apă.
2. Instalați vasul pe unitatea motorului, astfel încât săgeata din partea inferioară a mânerului să indice pictograma lacăt deschis pe partea laterală a unității motorului.
3. Rotiți vasul în sensul acelor de ceasornic până când se blochează pe loc și săgeata indică lacătul închis.
4. Puneți capacul pe vas și rotiți-l în sensul acelor de ceasornic până când se blochează e loc. Puneți recipientul de măsurat pe capac.

FUNCȚIONARE

Reglare viteză:

- Impuls: Rotiți și țineți butonul în poziția "P" (funcția este activă atâta timp cât mențineți butonul în această poziție). Eliberați butonul pentru a dezactiva funcția. Recomandat pentru ingrediente care necesită timp scurt de procesare (ex. nuci).
- Mod 1: Viteză redusă pentru procesarea alimentelor delicate. Recomandat pentru combinarea alimentelor umede cu cele uscate, precum și pentru mărunțire.
- Mod 2: Viteză mare pentru descompunerea ingredientelor. Recomandat pentru a aduce ingredinetele în stare lichidă.

Pregătirea ingredientelor

Ingredientele care urmează să fie procesate trebuie să fie tăiate, curățate și fără sămburi dacă este cazul. Rețineți că sămburii și coaja foarte dură pot deteriora lamele dispozitivului. Dacă ingredientele sunt prea mari, dispozitivul se poate bloca. Pregătiți ingredientele conform instrucțiunilor.

De obicei, trebuie adăugată o anumită cantitate de apă potabilă sau alte lichide pentru a facilita funcționarea lină a aparatului. Proporția dintre alimente și apă este de 2:3.

Utilizarea blender-ului

1. Asigurați-vă că dispozitivul este asamblat corect. Conectați dispozitivul la priză.
2. Introduceți ingredientele în recipient (fie prin orificiul din capac sau detașând capacul).
3. Utilizați butonul pentru a seta viteza dorită.
4. Când ați terminat de procesat alimentele, opriți aparatul și deconectați-l de la priză. Rotiți recipientul în sens invers acelor de ceasornic și scoateți-l de pe unitatea motorului.

RECOMANDĂRI PRIVIND PROCESAREA ALIMENTELOR

- Nu utilizați blender-ul mai mult decât este necesar. Nu amestecați prea mult ingredientele.
- Utilizați funcția impuls când ingredientele sunt prea groase sau prea dure pentru a circula prin recipient.
- Nu depășiți marcajul maxim.
- Linia MAX este utilizată de obicei pentru a preveni supraîncărcarea, totuși anumite combinații de ingrediente pot suprasolicita motorul. În cazul în care motorul pare să fie suprasolicitat sau rulează mai lent, utilizați-l doar câte 10 secunde continuu, sau reduceți cantitatea de ingrediente utilizate. Adăugarea de lichide poate, de asemenea, să ajute.
- Nu procesați alimente tari mai mult de 10 secunde. Pentru rezultate normale de procesare, se recomandă să nu procesați mai mult de un minute continuu. Dacă este necesar să le procesați mai mult, opriți aparatul și amestecați ingredientele înainte de a-l porni din nou. Timpul de funcționare continuă nu trebuie să depășească 3 minute și trebuie lăsat să se răcească cel puțin 10 minute între două cicluri continue. După oprire, este necesar să lăsați aparatul să se răcească.
- Unele sarcini de amestecare nu pot fi efectuate eficient, precum: baterea albușurilor, baterea smântânii, prepararea piureului de cartofi, a cărnii măcinate, frământarea aluatului, extragerea sucului din fructe sau legume, etc.
- Nu amestecați următoarele alimente deoarece pot fi periculoase: oase, obiecte mari și dure, alimente congelate sau alimente dure.
- Pentru a adăuga ingrediente lichide în timpul procesării, introduceți-le în recipient prin orificiul din capac, îndepărtând cupa de măsurare.

CURĂȚARE ȘI ÎNTREȚINERE

- Curățați toate componentele care intră în contact cu alimentele înainte de prima utilizare a dispozitivului!
- Deconectați dispozitivul de la priză înainte de dezasamblare și curățare.
- Unitatea motorului, cablul de alimentare și ștecherul nu trebuie introduse în apă sau alt lichid. Curățați unitatea motorului cu un material textil moale, ușor umezit.
- Nu utilizați agenți de curățare abrazivi sau ascuțiți.
- NOTĂ: curățați dispozitivul cât mai repede posibil, după fiecare utilizare, pentru a nu lăsa reziduurile să se usuce pe suprafața componentelor. Clătiți recipientul, ansamblul de lame și cupa pentru măsurat înainte de curățare.
- După procesarea alimentelor foarte sărate sau colorate, se recomandă să spălați lamele imediat după utilizare.
- Recipientul, capacul și cupa pentru măsurat pot fi spălate în apă caldă cu săpun sau în mașina de spălat vase. Dacă le spălați cu mâna, clătiți-le și uscați-le bine. Notă: toate componentele (exceptând unitatea motorului și a lamei) pot fi spălate în mașina de spălat vase.
- Spălați ansamblul lamei în apă caldă cu detergent. Apoi clătiți-l sub jet de apă și lăsați-l să se usuce cu susul în jos.
- Când procesați alimente colorate, părțile din plastic se pot decolora. Ștergeți aceste părți cu ulei vegetal, apoi curățați-le în mod obișnuit.

- Pentru curățare mai rapidă între prepararea diferitelor alimente, blender-ul poate fi curățat și fără a-l dezasambla: puneți apă caldă și câțiva stropi de detergent în recipient. Închideți capacul. Fixați-l pe unitatea motorului și dați câteva impulsuri. Scoateți recipientul, clătiți-l sub jetul de apă și lăsați-l cu capul în jos pentru a se usca.
- AVERTISMENT: Aveți grijă când manipulați lamele deoarece sunt foarte ascuțite!
- Dacă sunt pete persistente, folosiți puțin detergent și ștergeți-le.
- Toate componentele trebuie să fie uscate complet înainte de reasamblare și depozitare.
- Țineți dispozitivul departe de copii, chiar și când este depozitat.
- Depozitați produsul în locuri uscate și răcoroase. Se recomandă să depozitați dispozitivul dezasamblat. Nu depozitați produsul cu bolul pus pe unitatea motorului.

SPECIFICAȚII

Caracteristici principale

- 2 viteze
- Funcție impuls
- Capac care se deschide
- Cupă de măsurat
- Ușor de curățat
- Picioare anti-alunecare
- 4 lame pe două nivele
- Fără BPA
- Componentele pot fi spălate în mașina de spălat vase (bol, capac, cupă de măsurat)
- Indicator nivel apă cu scală

Materiale utilizate

- Carcasă: PP
- Bol: AS
- Lamă: oțel inoxidabil

Date tehnice

- Capacitate bol: 1,5 l
- Viteză:
 - Mod 1: 20 000 rpm
 - Mod 2: 22 000 rpm
 - Impuls: 22 000 rpm
- Nivel zgomot: < 85 dB
- Timp de utilizare fără pauză: ≤ 3 minute
- Putere: 500 W
- Alimentare: 220-240 VAC, 50/60 Hz
- Lungime cablu: 80 cm
- Dimensiuni (înălțime x diametru): 375 x 175 mm
- Greutate: 1,43 kg

**Romania****Reciclarea corecta a acestui produs****(reziduuri provenind din aparatura electrica si electronica)**

Marcajale de pe acest produs sau mentionate in instructiunile sale de folosire indica faptul ca produsul nu trebuie aruncat impreuna cu alte reziduuri din gospodarie atunci cand nu mai este in stare de functionare. Pentru a preveni posibile efecte daunatoare asupra mediului inconjurator sau a sanatatii oamenilor datorate evacuării necontrolate a reziduurilor, vă rugăm să separați acest produs de alte tipuri de reziduuri și să-l reciclați în mod responsabil pentru a promova re folosirea resurselor materiale. Utilizatorii casnici sunt rugati să ia legatura fie cu distribuitorul de la care au achizitionat acest produs, fie cu autoritatile locale, pentru a primi informatii cu privire la locul și modul în care pot depozita acest produs în vederea reciclării sale ecologice. Utilizatorii instituționali sunt rugati să ia legatura cu furnizorul și să verifice condițiile stipulate în contractul de vânzare. Acest produs nu trebuie amestecat cu alte reziduuri de natură comercială. Este interzisă depozitarea deșeurilor de echipamente marcate cu simbolul unui coș de gunoi în împreună cu alte deșeurii. Acest echipament este supus colectării și reciclării selective. Substanțele nocive pe care le conține pot provoca poluarea mediului și reprezintă o amenințare pentru sănătatea umană.

Distribuit de Lechpol Electronic SRL, Republicii nr. 5, Resita, CS, ROMANIA.

Ďakujeme za zakúpenie spotrebiča značky TEESA. Pred použitím si starostlivo prečítajte tento návod na použitie a uschovajte ho pre prípadné neskoršie použitie. Výrobca nie je zodpovedný za nesprávne používanie a prevádzku tohto spotrebiča.

BEZPEČNOSTNÉ PREDPISY

Aby ste predišli poškodeniu alebo zraneniu, dodržiavajte základné bezpečnostné opatrenia pri manipulácii s elektrickými prístrojmi, vrátane tých, ktoré sú uvedené nižšie:

1. Pred použitím si pozorne prečítajte návod na použitie a to aj v prípade, ak ste podobné zariadenie už predtým používali. Uchovajte si tento návod pre prípadné neskoršie použitie.
2. Pred pripojením spotrebiča skontrolujte, či sa napätie uvedené na štítku spotrebiča zhoduje s napätím vašej elektrickej siete.
3. Pripojte spotrebič k uzemnenej elektrickej zásuvke. Ak používate predlžovací kábel, skontrolujte, či je zásuvka tiež uzemnená.
4. Spotrebič NEMOŽE byť pripojený k externému zariadeniu (napr. časovacia zásuvka), pretože to môže spôsobiť poškodenie spotrebiča.
5. Umiestnite spotrebič na rovnom a stabilnom povrchu. Nepoužívajte na naklonenom, alebo nestabilnom povrchu.
6. Spotrebič je potrebné čistiť podľa inštrukcií obsiahnutých v kapitole "Čistenie a skladovanie".
7. Pred prvým použitím umyte/vyčistite všetky časti spotrebiča, ktoré prídu do kontaktu s jedlom!
8. Vždy spotrebič vypnite a odpojte ho od zdroja napájania:
 - ak nefunguje správne,
 - ak spotrebič vydáva neštandardný zvuk, alebo ktorý svedčí o anomálii,
 - pred demontážou,
 - pred čistením,
 - ak sa nepoužíva.
9. Pri odpájaní spotrebiča od napájania uchopte a ťahajte za zástrčku, nikdy nie za kábel/šnúru.
10. Spotrebič uchovávajte mimo dosahu detí. Používanie spotrebiča deťmi bez dozoru dospeléj osoby je zakázané.
11. Zariadenie nesmú obsluhovať deti vo veku do 8 rokov a osoby so zníženými fyzickými, zmyslovými alebo duševnými schopnosťami, rovnako ako osoby, ktoré nemajú vedomosti a skúsenosti potrebné na prevádzku zariadenia; s výnimkou ak bude zabezpečený dohľad a poučenie týkajúce sa používania spotrebiča bezpečným spôsobom a oboznámenie sa s možnými rizikami. Je potrebné poučiť deti, že spotrebič nie je hračka. Deti by nemali vykonávať čistenie a údržbu zariadenia bez dozoru dospeléj osoby.
12. Neodpojiteľný napájací kábel môže byť vymenený iba v autorizovanom servisnom stredisku.
13. Spotrebič a napájací kábel udržiavajte ďaleko od zdrojov tepla, vody, vlhkosti, ostrých hrán a ďalších faktorov, ktoré by mohli spôsobiť ich poškodenie. Motorovú jednotku, napájací kábel a jeho zástrčku neponárajte do vody ani inej kvapaliny.
14. Neumiestňujte spotrebič na horúce povrchy (napr. varnej doske), blízko zdrojov tepla a otvoreného ohňa.

15. Nesprávne používanie výrobku môže predstavovať riziko poškodenia alebo zranenia.
16. Nože spotrebiča sú veľmi ostré, pri manipulácii s nimi buďte zvlášť opatrní.
17. Nepoužívajte spotrebič na iné účely, ako je uvedené v tomto návode. Výrobok je určený len na prípravu jedla. Nevkladajte doň nič okrem potravín.
18. Počas prevádzky nenechávajte zariadenie bez dozoru. Ak zariadenie nepoužívate, vždy ho odpojte od zdroja napájania.
19. Počas prevádzky spotrebič nepremiestňujte.
20. Neumiestňujte do spotrebiča produkty s veľmi vysokou teplotou. Pred spracovaním horúcich produktov ich najprv nechajte mierne vychladnúť (maximálna teplota produktu by nemala prekročiť 60°C). UPOZORNENIE: počas spracovania produktov s vysokou teplotou môžu prísady cez otvor vo veku unikať, ak sa tam nenachádza odmerka (odporúča sa spracovávať menšie množstvo produktov, aby ste zabránili úniku z nádoby a prípadným popáleninám). Pri spracovávaní produktov s vysokou teplotou umiestnite odmerku do veka. Buďte obzvlášť opatrní, pretože náhly náraz pary môže spôsobiť vysunutie veka.
21. Spotrebič je určený len na použitie v interiéri. Nie je určený pre komerčné účely. Spotrebič je určený na spracovanie množstva, určeného pre domáce podmienky. Nie je určený na profesionálne použitie.
22. Pred zapnutím sa uistite, že všetky komponenty boli správne zmontované. Nerozoberajte spotrebič počas prevádzky. Poznámka: zariadenie sa spustí iba vtedy, ak je správne zmontované.
23. Nedotýkajte sa pohyblivých častí, ak je spotrebič pripojený k napájaniu. Pred demontážou sa uistite, či bolo zariadenie vypnuté. Nedotýkajte sa rotujúcich častí spotrebiča. Uistite sa, že vlasy a voľný odev sú mimo dosahu pohyblivých častí spotrebiča.
24. Pred demontážou vždy počkajte, kým sa pohyblivé časti spotrebiča zastavia a následne ho odpojte od napájania. Ak sa spracovávané prísady prilepia na steny nádoby, spotrebič vypnite a odpojte ho od zdroja napájania. Následne prilepený obsah odstráňte pomocou stierky. Nepoužívajte kovové príbory, pretože to môže poškodiť čepele.
25. Neuchovávajte potraviny v nádobe, ani v nej neohrievajte pomocou mikrovlnnej rúry.
26. Niektoré komponenty spotrebiča môžete umývať v umývačke riadu (nádobu, veko, odmerku).
27. Neprekračujte maximálny nepretržitý čas prevádzky (3 minúty). Pred ďalším použitím počkajte, kým sa teplota spotrebiča nevráti do pôvodného stavu.
28. Je zakázané mixér používať, ak bol spotrebič, napájací kábel a jeho zástrčka poškodená, alebo po páde spotrebiča.
29. Je zakázané opravovať zariadenie samotným užívateľom. Zariadenie môžu opraviť len oprávnené a kvalifikované osoby. Motorovú časť spotrebiča nerozoberajte.
30. Nepoužívajte neoriginálne príslušenstvo.
31. Výrobca nie je zodpovedný za škody spôsobené nesprávnym použitím výrobku.
32. **DŮLEŽITÉ:** aby ste zabezpečili ochranu a bezpečnosť detí, všetky obaly (plastové vrecká, krabice atď.) skladujte mimo ich dosahu. Varovanie! Nedovoľte malým deťom hrať sa s fóliou, pretože hrozí nebezpečenstvo udusenía!

PRED PRVÝM POUŽITÍM

Pred prvým použitím umyte všetky časti spotrebiča, ktoré prídu do kontaktu s jedlom. Následne dôkladne opláchnite pod tečúcou vodou a vysušte. Motorovú časť neponárajte do vody ani inej kvapaliny.

MONTÁŽ

DÔLEŽITÉ: Pripojte spotrebič k napájaniu až po správnom zmontovaní.

1. Umiestnite zariadenie na rovnom, suchom a stabilnom povrchu.
2. Umiestnite nádobu na motorovú časť tak, aby šípka nachádzajúca sa na spodnej časti držiaku označovala na symbol otvoreného zámku.
3. Pootočte v smere hodinových ručičiek až do zacvaknutia (šípka označuje na symbol uzavretého zámku).
4. Umiestnite veko na nádobu a pootočte ním v smere hodinových ručičiek, až kým nezacvakne. Následne vložte malú odmerku do otvoru vo veku.

PREVÁDZKA**Regulácia rýchlosti:**

- Pulzný režim: Otočte regulátor do polohy "P" (funkcia bude aktívna, pokiaľ bude gombík držaný v tejto polohe). Uvoľnite gombík a tým funkciu deaktivujete. Táto funkcia je určená pre potraviny, ktoré vyžadujú krátky čas spracovania (napr. orechy).
- Režim 1.: Nízka rýchlosť pre jemné potraviny. Táto funkcia je určená pre zmiešanie suchých a mokrých prísad a sekanie.
- Režim 2.: Vysoká rýchlosť pre drvenie prísad. Táto funkcia je určená na mixovanie prísad.

Príprava ingrediencií

Produkty, ktoré chcete spracovať v mixéri by mali byť predtým nakrájané na kúsky, ošúpané a odkôstkované. Majte na pamäti, že veľmi tvrdá kôra a kôstky môžu poškodiť čepele spotrebiča. Ak sú mixované produkty príliš veľké, zariadenie sa môže zaseknúť. Pred umiestnením prísad do nádoby ich podľa toho správne pripravte.

Ak chcete zabezpečiť plynulú prevádzku spotrebiča, pridajte do spracovávaných produktov vodu alebo inú kvapalinu. Pomer tuhých prísad a vody je 2:3.

Použitie mixéra

1. Skontrolujte, či je spotrebič správne zmontovaný. Pripojte ho k napájaniu.
2. Vložte prísady do nádoby (cez otvor vo veku, alebo po odobratí veka).
3. Pomocou otočného regulátora rýchlosti nastavte požadovaný režim.
4. Po ukončení mixovania spotrebič vypnite a odpojte ho od napájania. Pretočte nádobu proti smeru hodinových ručičiek a odpojte od motorovej časti.

TIPY A RADY TÝKAJÚCE SA SPRACOVANIA PRODUKTOV

- Mixér by nemal byť v nepretržitej prevádzke dlhšie ako je povolené. Produkty nespracovávajúte príliš dlho.
- Ak sú prísady husté a tvrdé, použite pulznú funkciu.
- Neprekračujte maximálnu kapacitu nádoby.
- Aby ste predišli preplneniu mixéra, neprekračujte označenie maximálneho objemu vyznačeného na nádobe. Avšak v prípade veľmi hustých prísad môže aj množstvo nepresahujúce túto úroveň spôsobiť zaseknutie mixéra. Ak spozorujete, že mixér pracuje ťažko, alebo otáčky sa znížili, skráťte čas mixovania do 10 sekúnd a taktiež množstvo prísad v nádobe. Odporúča sa doliať tekutinu (napr. vodu alebo džús), aby ste znížili hustotu prísad v nádobe.
- Nepoužívajte mixér dlhšie ako 10 sekúnd pri hustých produktoch. Štandardne sa odporúča, aby nepretržitá prevádzka nepresiahla cca. 1 minútu. Než budete pokračovať v práci, mixér vypnite a ingrediencie zamiešajte. Odporúča sa, aby nepretržitý chod spotrebiča neprevyšoval 3 minúty a po tejto dobe urobte aspoň 10 minútovú prestávku. Po každom použití počkajte, kým mixér nevychladne.
- Spotrebič nie je určený na šľahanie vajícok, smotany, strúhanie zemiakov, mletie mäsa, miesenie cesta, odšťavovanie ovocia a zeleniny.
- V mixéri nespracovávajúte tieto produkty, pretože to môže spôsobiť poškodenie spotrebiča: kosti, veľké, tvrdé kusy potravín alebo mrazené potraviny.
- Na doplnenie tekutiny počas prevádzky mixéra ju po vybratí odmerky dolejte cez otvor vo veku.

ČISTENIE A SKLADOVANIE

- Pred prvým použitím umyte/vyčistite všetky časti spotrebiča, ktoré prídu do kontaktu s jedlom!
- Pred demontážou a čistením odpojte spotrebič od napájania.
- Motorovú jednotku, napájací kábel a jeho zástrčku neponárajte do vody ani inej kvapaliny. Motorovú jednotku čistite pomocou mäkkej, jemne navlhčenej handričky.
- Na čistenie tohto spotrebiča nepoužívajte chemikálie, ani čistiace prostriedky.
- UPOZORNENIE: spotrebič vyčistite ihneď po použití. Čistenie po použití zabráni uschnutiu zvyškov prísad. Pred umývaním opláchnite nádobu, veko, nože a odmerku vodou.
- Po ukončení spracovania produktov s vysokým obsahom soli sa odporúča opláchnuť nože pod tečúcou vodou ihneď po použití.
- Nádobu, veko a odmerku môžete umývať v teplej vode s malým množstvom jemného saponátu, alebo v umývačke riadu. V prípade ručného umývania dôkladne opláchnite a vysušte každú časť. Poznámka: všetky časti spotrebiča (s výnimkou motorovej jednotky a čepele) je možné umývať v umývačke riadu.
- Čepeľ umývajte v teplej vode s dodatkom jemného saponátu. Následne opláchnite pod tečúcou vodou a nechajte úplne vyschnúť čepeľou nasmerovanou nahor.
- Niektoré potraviny (napr. mrkva) môžu spôsobiť sfarbenie plastových častí spotrebiča. Potrite sfarbené miesta handričkou navlhčenou v rastlinnom oleji a následne komponent umyte.
- Čistenie medzi prípravou rôznych druhov potravín bez nutnosti demontáže: do nádoby nalejte teplú vodu s malým množstvom saponátu. Uzatvorte veko. Umiestnite nádobu na motorovú jednotku a spustíte mixér pulzným režimom niekoľko krát za sebou. Odpojte

nádobu z motorovej jednotky, opláchnite ju pod tečúcou vodou a nechajte prevrátenú hornou časťou na rovnom povrchu vyschnúť.

- UPOZORNENIE: Čepele spotrebiča sú veľmi ostré, pri manipulácii s nimi buďte zvlášť opatrní.
- V prípade odolných škvŕn utrite miesto handričkou, namočenou v jemnom saponáte.
- Pred opätovným zmontovaním skontrolujte, či sú všetky časti suché.
- Uchovávajte spotrebič mimo dosahu detí.
- Rozložený spotrebič skladujte na suchom a chladnom mieste. Neuchovávajte ho s nádobou na motorovej jednotke.

ŠPECIFIKÁCIA

Hlavné funkcie

- 2 stupne rýchlostí
- Pulzný režim
- Veko s otvorom
- Odmerka
- Jednoduché čistenie
- Protišmykové nožičky
- 4 dvojúrovňové čepele
- Bez obsahu BPA
- Niektoré komponenty je možné umývať v umývačke riadu (nádobu, veko, odmerku)
- Indikátor objemu so stupnicou

Vyhotovenie:

- Telo: PP
- Nádoba: AS
- Nože: Nehrdzavejúca oceľ

Technické parametre

- Objem nádoby: 1,5 l
- Rýchlosť:
 - 1. režim: 20 000 ot./min.
 - 2. režim: 22 000 ot./min.
 - Pulzný režim: 22 000 ot./min.
- Hlučnosť: < 85 dB
- Nepretržitá prevádzka: ≤ 3 min.
- Príkon: 500 W
- Napájanie: 220-240 V; 50/60 Hz
- Dĺžka prívodného kábla: 80 cm
- Rozmery (výška x priemer): 375 x 175 mm
- Hmotnosť: 1,43 kg



Slovensko

Správna likvidácia tohto produktu

(O odpade z elektronických zariadení a ich príslušenstva)



(Platí v Európskej únii a v ostatných európskych krajinách so systémom triedeného odpadu) Toto označenie na výrobku alebo v dokumentácii znamená, že by nemal byť likvidovaný s inými domácimi zariadeniami po skončení svojho funkčného obdobia. Aby sa zabránilo možnému znečisteniu životného prostredia alebo poškodeniu ľudského zdravia nekontrolovanou likvidáciou odpadu, oddelte ich prosíme od ďalších typov odpadov a recyklujte ich zodpovedne a podporte opätovné využitie materiálnych zdrojov. Domáci spotrebitelia by sa mali informovať u predajcu kde tento výrobok zakúpili ako ho správne recyklovať alebo kde by ho mohli odovzdať k recyklácii. Priemyselní používatelia by mali kontaktovať svojho dodávateľa a preveriť podmienky kúpnej zmluvy. Tento výrobok by sa nemal miešať s inými komerčnými produktmi, určenými na likvidáciu.

teesa®

www.teesa.pl