

reesa®

Baggless vacuum cleaner

VACUUM GREEN

TSA5015

Bedienungsanleitung

DE

Owner's manual

EN

Instrukcja obsługi

PL

Manual de utilizare

RO

Návod na použitie

SK

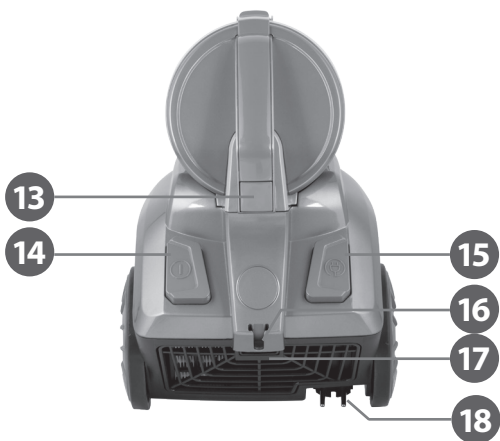

	DE	EN	PL	RO	SK
1	Griff	Carrying handle	Uchwyt	Maner	Rukoväť
2	Abdeckbügel des Staubbehälters	Dust container cover clip	Zatrask pokrywy pojemnika na kurz	Clamă pentru capacul recipientului pentru praf	Západka krytu nádoby na prach
3	Staubbehälter	Dust container	Pojemnik na kurz	Recipient pentru praf	Nádoba na prach
4	Schlauchtülle	Hose socket	Otwór wlotowy węża	Priza pentru furtun	Otvor pre hadicu
5	Schlauch-Verriegelungsknöpfe	Hose release buttons	Przyciski zwalniające blokadę węża	Buton de infasurare a cablului	Aretačné tlačidlá pre uvoľnenie hadice
6	Schlauch	Hose	Wąż	Furtun	Hadica
7	Saugleistungsschieber	Suction power slider	Suwak regulacji mocy ssania	Glisiera pentru reglarea puterii	Posuvná regulácia sily sania
8	Teleskoprohr	Telescopic tube	Rura teleskopowa	Tab telescopic	Teleskopická rúrka
9	Längenverriegelung	Length lock	Blokada (długości rury teleskopowej)	Dispozitiv blocare teava	Poistka (regulácie dĺžky teleskopickjej rúrky)
10	2-Stufen-Bodendüsehaken	2-step floor nozzle hook	Zaczep dwustopniowej ssawki podłogowej	Carlig cu 2 trepte pentru peria de podea	Západka podlahovej hubice
11	2-Stufen-Bodendüse	2-step floor nozzle	Dwustopniowa ssawka podłogowa	Perie cu 2 trepte pentru aspirare podea	Podlahová hubica dvojstupňová
12	Bodenoberfläche Schalter: •  Bodenreinigungsmodus •  Teppichreinigungsmodus	Floor surface switch: •  floor cleaning mode •  carpets cleaning mode	Przełącznik powierzchni: •  tryb czyszczenia podłóg twardych •  tryb czyszczenia dywanów	Comutator pentru aspirare suprafețe: •  Mod aspirare podea •  Mod aspirare carpete	Prepinač podľa povrchu: •  režim čistenia tvrdých podláh •  režim čistenia kobercov
13	Taste Staubbehälter entriegeln	Dust container release button	Przycisk zwalniający pojemnik na kurz	Buton de eliberare a recipientului pentru praf	Tlačidlo na uvoľnenie nádoby na prach
14	Netzschalter	Power button	Przycisk zasilania	Buton pornire	Hlavný vypínač
15	Taste Kabel zurückspulen	Cord rewind button	Przycisk zwijania przewodu	Buton de înfășurare cordon alimentare	Tlačidlo navijania šnúry
16	2-Stufen-Bodendüsebefestigungsschlitz/Bodendüsebefestigungsschlitz	2-step floor nozzle fastener	Uchwyt postojowy	Sistem fixare perie podea cu 2 trepte	Držiak parkovacej polohy
17	Austrittsfilter-Abdeckung	Outlet filter cover	Pokrywa filtra wylotowego	Capac filtru de evacuaere	Kryt výstupného filtra
18	Stecker und Kabel	Plug and cord	Wtyczka i przewód	Stecher si cordon alimentare	Zástrčka s káblom
19	Runde Düse	Round nozzle	Ssawka okrągła	Duza rotunda	Okrúhla hubica
20	Fugendüse	Crevice nozzle	Ssawka szczelinowa	Dispozitiv pentru aspirare spatii inguste	Štrbinová hubica

Danke für den Kauf des TEESA Gerätes. Bitte lesen Sie diese Bedienungsanleitung sorgfältig und bewahren diese auf für späteres Nachschlagen.

Der Händler übernimmt keine Verantwortung für Schäden, die durch unsachgemäße Handhabung und Verwendung des Produktes verursacht wurden.

SICHERHEITSANLEITUNGEN

Um die Gefahr von Feuer, Stromschlag oder anderen Verletzungen zu vermeiden, befolgen Sie die grundlegenden Sicherheitsvorkehrungen bei der Verwendung elektrischer Geräte, einschließlich der folgenden:

1. Bitte lesen Sie sorgfältig diese Bedienungsanleitung vor der ersten Benutzung und heben sie auf für späteres Nachschlagen.
2. Vor dem Anschluss des Gerätes an Netzsteckdose, stellen Sie sicher, dass die auf dem Gerät angegebene Spannung mit der Spannung der Steckdose übereinstimmt.
3. Nicht den Saugprozess starten, wenn der Staubbehälter, oder der Filter nicht montiert ist, da sonst das Gerät beschädigt werden kann.
4. Das Gerät ist nur für den Hausgebrauch.
5. Benutzen Sie das Gerät nur auf trockene Oberflächen.
6. Keine Gegenstände in die Lüftungsöffnungen stecken.
7. Den Luftstrom nicht behindern.
8. Überprüfen Sie immer vor jedem Gebrauch, ob Schlauch, Düsen, Rohre oder Lüftungsschlitze nicht blockiert sind. Wenn ja, entfernen Sie zuerst das blockierte Objekt und beginnen dann mit dem Saugen.
9. Wenn der Schlauch, die Düsen oder das Rohr während des Betriebs blockiert werden, schalten Sie das Gerät aus und entfernen das gestaute Objekt, bevor Sie den Staubsauger wieder einschalten.
10. Reinigen und Lagern Sie das Gerät gemäß den Angaben in den Abschnitten „Reinigung“ und „Lagerung“.
11. Schalten Sie das Gerät **IMMER** aus und trennen es vom Stromnetz:
 - Wenn es nicht richtig funktioniert;
 - Wenn ein seltenes Geräusch bei der Verwendung gibt;
 - Vor dem Zerlegen des Gerätes;
 - Vor der Reinigung;
 - Bei Nichtgebrauch.
12. Ziehen Sie beim Trennen des Netzkabels am Stecker und nicht am Kabel.
13. Bevor Sie das Gerät vom Netz trennen, den Staubsauger ausschalten durch drücken der zugehörigen Taste am Gerät.

14. Halten Sie das Gerät außerhalb der Reichweite von Kindern. Lassen Sie Kinder nicht unbeaufsichtigt mit dem Produkt. Kinder sollten nicht mit dem Gerät spielen.
15. Dieses Gerät sollte nicht von Personen (einschließlich Kinder) mit eingeschränkten physischen, sensorischen oder geistigen Fähigkeiten oder mangelnder Erfahrung und Wissen benutzt werden, sofern sie nicht von der Person überwacht werden, die für ihre Sicherheit verantwortlich ist.
16. Ein beschädigtes Netzkabel kann nur in einem autorisierten Kundendienst ersetzt werden.
17. Halten Sie das Gerät und sein Kabel fern von Hitze, Wasser, Feuchtigkeit, scharfen Kanten und andere Faktoren, die das Gerät oder das Netzkabel beschädigen könnten.
18. Verwenden Sie den Staubsauger nicht zu nahe an Öfen oder Heizungen.
19. Den Staubsauger nicht mit am Netzkabel oder Schlauch transportieren.
20. Ziehen Sie das Netzkabel nicht über scharfe Kanten oder treten lassen.
21. Lassen Sie den Stecker beim Zurückspulen nicht peitschen.
22. Stehen Sie nicht auf oder legen kein Gewicht auf den Schlauch.
23. Stellen Sie das Gerät nicht ins Wasser oder andere Flüssigkeiten; verwenden Sie es nicht mit nassen oder feuchten Händen.
24. Beim Staubsaugen von Treppen unbedingt Vorsicht walten lassen und darauf achten, dass das Gerät unter Ihnen steht.
25. Im betrieb, halten Sie den Staubsauger immer weg von Ihrem Kopf und anderen Körperteilen sowie Haar und Kleidung.
26. Den Staubsauger nicht auf Personen oder Tiere richten während das Gerät in betrieb ist.
27. Verwenden Sie das Gerät nicht um Personen oder Tiere zu reinigen.
28. Das Gerät nicht verwenden zum saugen von:
 - große, scharfkantige Gegenstände, die das Gerät blockieren und beschädigen könnten;
 - schädigende oder erodierende Flüssigkeiten oder brennbare und explosive Stoffe, da dies zu einem Brand führen kann;
 - heiße oder brennende Stoffe;
 - nasse Oberflächen oder Gegenstände;
 - Wasser oder andere Flüssigkeiten.
29. Das Produkt nicht für andere Zwecke verwenden, als in dieser Bedienungsanleitung angegeben.
30. Lassen Sie das Gerät nicht unbeaufsichtigt, wenn es funktioniert.
31. Der Hersteller dieses Produkts ist nicht verantwortlich für Schäden, die durch unsachgemäße Handhabung und Verwendung des Geräts verursacht werden.
32. Schalten Sie das Gerät **IMMER** aus und trennen es von der Stromversorgung, wenn es für längere Zeit nicht benutzt wird.

33. Das Gerät NICHT benutzen wenn das Netzkabel beschädigt ist, oder das Gerät defekt ist.
34. Versuchen Sie nicht, dieses Gerät selbst zu reparieren, nur autorisiertes und qualifiziertes Personal darf dieses Produkt reparieren.
35. Benutzen Sie kein unautorisiertes Zubehör.
36. Stellen Sie sicher dass das Netzkabel keine scharfen Kanten oder heiße Flächen berührt.

MONTAGE UND BEDIENUNG

Hinweis: Bevor Sie Zubehör anbringen oder entfernen, immer den Stecker von Netz trennen.

1. Schlauch in den Schlauchanschluss stecken, bis er an seinem Platz einrastet.
2. Schlauch mit dem Teleskoprohr verbinden.
3. Das Teleskoprohr in die ausgewählte Düse stecken.
4. Verwenden Sie die Längenverriegelung, um das Teleskoprohr auf die gewünschte Länge einzustellen.
5. Fassen Sie den Stecker an und ziehen daran, um das Kabel ausziehen und schließen es an die Steckdose an.

Hinweise:

- Immer am Stecker ziehen und nicht am Kabel!
 - Eine gelbe Markierung zeigt die optimale Länge an. Kabel nicht über die rote Markierung ausziehen.
6. Drücken Sie den Netzschalter um den Staubsauger einzuschalten.
 7. Verwenden Sie den Saugleistungsschieber, um die Saugleistung einzustellen. Bewegen Sie diesen nach vorne / hinten, um die Saugleistung zu verringern / erhöhen.
 8. Beginnen Sie mit dem Staubsaugen.

Hinweise:

- Nie mit dem Saugen beginnen wenn der Staubbehälter nicht eingelegt ist.
 - Während des Staubsaugens, das Kabel nicht über scharfe Kanten ziehen.
 - Nicht auf dem Schlauch stehen.
9. Wenn Sie mit dem Staubsaugen fertig sind, drücken Sie den Netzschalter am Gerät.
 10. Trennen Sie den Stecker vom Stromnetz und drücken die Taste Kabel zurückspulen um das Kabel aufzuspulen.

Hinweise:

- Immer am Stecker ziehen und nicht am Kabel!

- Beim zurückspulen des Kabels, führen Sie dieses mit der Hand, um sicherzustellen dass es nicht peitscht und Beschädigungen oder Verletzungen verursacht.

11. Staubbehälter leeren.

Wichtig

Wenn eine Verstopfung im Schlauch, Rohr oder in den Düsen vorhanden ist, kann das Gerät erst nach dem Entfernen der Verstopfung weiter betrieben werden. Tun Sie dies nur, wenn das Gerät ausgeschaltet und vom Netz getrennt ist.

Leeren des Staubbehälters

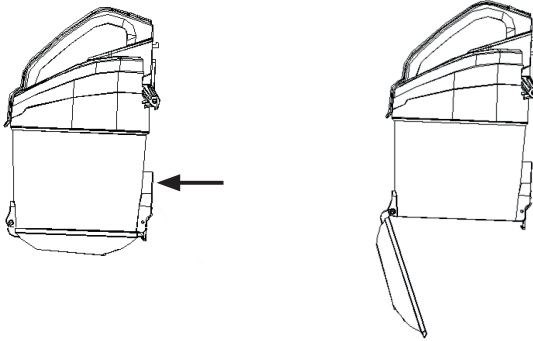

Hinweis: Reinigen Sie den Staubbehälter vorzugsweise nach jedem Benutzen, oder spätestens wenn:

- Staub oder Schmutz hat sich sichtbar auf dem Zyklonfilter gesammelt,
- Staub im Behälter hat die Höhe der Markierung erreicht,
- Saugleistung hat sich deutlich verringert.

1. Drücken Sie die Taste Staubbehälter entriegeln und entfernen den Staubbehälter aus dem Gerät.
2. Stellen Sie sicher, dass der Staubbehälter über den Behälter gelegt wird, und drücken Sie dann die Entleertaste (mit einem Pfeil auf dem obigen Bild markiert), um den unteren Deckel des Behälters zu öffnen und diesen zu entleeren.
3. Wenn der Staubbehälter leer ist, schließen Sie den unteren Deckel, bis Sie einen Klick hören.

Entfernen und Reinigen der Filter

Hinweis: Bevor Sie die Filter entfernen oder austauschen, immer den Stecker von Netz trennen.

Austrittsfilter

1. Austrittsfilter-Abdeckung entfernen.
2. Drücken Sie den Greifer des Filters nach unten und ziehen ihn nach außen.
3. Filter reinigen, indem Sie den Schmutz ausklopfen, oder wenn der Filter stark verschmutzt ist, unter fließendem Wasser ausspülen. Waschen Sie den Filter nicht in einer Waschmaschine!

Hinweis:

- Lassen Sie den Filter in einem offenen Bereich komplett trocknen, bevor Sie diesen wieder einsetzen!
 - Nie einen nassen Filter einsetzen!
 - Ersetzen Sie immer den gebrauchten Filter mit dem originalen Teesa Austrittsfilter, der für diesen Staubsauger hergestellt ist.
4. Wenn der Filter rein und trocken ist, diesen wieder an seinen Platz einsetzen und Austrittsfilter-Abdeckung schließen bis Sie einen Klick hören.

Einlassfilter, Zyklonfilter und Staubbehälter

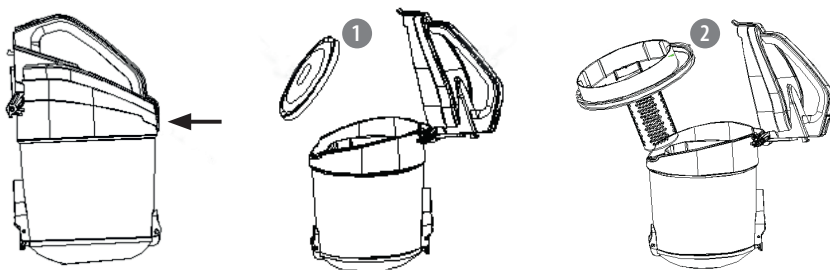

1. Staubbehälter aus dem Gerät entfernen.
2. Abdeckbügel des Staubbehälters nach oben ziehen und Staubbehälter Abdeckung öffnen.
3. Saugfilter (1) entfernen.
4. Filter Reinigen, indem Sie den Schmutz ausklopfen, oder wenn stark verschmutzt, unter fließendem Wasser ausspülen. Einlassfilter nicht in einer Waschmaschine waschen!

Hinweise:

- Lassen Sie den Filter in einem offenen Bereich komplett trocknen, bevor Sie diesen wieder einsetzen!
- Nie einen nassen Filter einsetzen!
- Ersetzen Sie immer den gebrauchten Filter mit dem originalen Teesa

Filter, der für diesen Staubsauger hergestellt ist.

5. Zyklonfilter (2) entfernen.
6. Entfernen Sie Haaren oder Schmutz, die sich um den Filter gewunden haben können.
7. Reinigen Sie das Innere des Staubbehälters, indem Sie Schmutz oder Staub mit einem Pinsel oder einem weichen Tuch abwischen.
8. Setzen Sie den Zyklonfilter in den Staubbehälter, so dass die Kerben des Filters genau auf die Kerben im Staubbehälter passen.
9. Setzen Sie den Einlassfilter auf die Oberseite des Zyklonfilters.
10. Schließen Sie den Staubbehälterdeckel, bis er einrastet
Hinweis: Wenn der Staubbehälter sich nicht schließt, überprüfen Sie, ob der Zyklonfilter und der Einlassfilter richtig eingesetzt wurden.
11. Staubbehälter wieder in den Staubsauger einfügen, bis er einrastet.

REINIGUNG

- Borsten der 2-Stufen-Bodendüse oder runde Düse können durch klopfen von Schmutz gereinigt werden.
- Reinigen Sie den Staubsauger mit einem weichen, leicht angefeuchteten Tuch.
- Verwenden Sie zum Reinigen dieses Produkts keine Scheuermittel oder Chemikalien.
- Keines der Teile oder Zubehör eignet sich zu waschen in einer Waschmaschine oder einem Geschirrspüler.

DE

Wichtig! Alle Filter sollten regelmäßig auf eventuelle Beschädigungen überprüft werden, vorzugsweise nach jeder Reinigung. Die Filter müssen sofort ersetzt werden, wenn sie beschädigt sind. Bevor Sie die Filter überprüfen, trennen Sie den Staubsauger immer von Netz.

LAGERUNG

- Vor der Lagerung sicherstellen, dass das Gerät sauber und trocken ist.
- Das Gerät in einem kühlen und trockenen Bereich aufbewahren.
- Gerät in einer horizontalen Position aufbewahren- die 2-stufige Bodendüse im Befestigungsschlitz an der Rückseite des Staubsaugers einstecken.
- Vor der Lagerung kann das Gerät auch zerlegt werden.
 - Trennen Sie das Teleskoprohr von der Düse.
 - Trennen Sie das Teleskoprohr vom Schlauch.
 - Trennen Sie den Schlauch vom Staubsauger. Drücken Sie die

Verriegelungsknöpfe und ziehen den Schlauch heraus, um ihn von um ihn aus der Schlauchtülle zu lösen.

- Achten Sie darauf, dass der Schlauch nicht verheddert oder gedrückt wird.

TECHNISCHE DATEN

Leistung	Energieeffizienzklasse	A
	Jährlicher Energieverbrauch	24,1 kWh
	Teppichreinigungs-klasse	D
	Hartbodenreinigungs-klasse	A
	Staub-Re-Emissions-klasse	A
	Schallleistungspegel	74 dB
	Luftstrom	18 l/s
	Vakuum (maxi)	14 kPa
	Nennleistung	700 W
	Saugkraft	110 W
	Stromversorgung	230 V; 50 Hz
Filtration	Staubbeutelkapazität	2 l
	Abluftfilter	HEPA H12
Verwendbarkeit	Betriebsradius	9 m
	Kabellänge	6 m
	Schlauchart	Teleskopisch mit Schloss
	Rohrdurchmesser	35 mm
	2 Gummiräder und 1 Drehrad	
	Tragegriff oben	
	Automatische Kabelaufwicklung	
Horizontale Abstellung		
Physikalische Parameter	Gewicht (Staubsauger)	3,8 kg
	Abmessungen (Staubsauger)	23 x 30 x 38 cm

Im Set	Fugendüse
	Runde Düse
	Zweifach-Bodendüse
	Bedienungsanleitung

DE



Deutsch
Korrekte Entsorgung dieses Produkts
(Elektromüll)



(Anzuwenden in den Ländern der Europäischen Union und anderen europäischen Ländern mit einem separaten Sammelsystem)

Die Kennzeichnung auf dem Produkt bzw. auf der dazugehörigen Literatur gibt an, dass es nach seiner Lebensdauer nicht zusammen mit dem normalen Haushaltsmüll entsorgt werden darf. Entsorgen Sie dieses Gerät bitte getrennt von anderen Abfällen, um der Umwelt bzw. der menschlichen Gesundheit nicht durch unkontrollierte Müllbeseitigung zu schaden. Recyceln Sie das Gerät, um die nachhaltige Wiederverwertung von stofflichen Ressourcen zu fördern. Private Nutzer sollten den Händler, bei dem das Produkt gekauft wurde, oder die zuständigen Behörden kontaktieren, um in Erfahrung zu bringen, wie sie das Gerät auf umweltfreundliche Weise recyceln können. Gewerbliche Nutzer sollten sich an Ihren Lieferanten wenden und die Bedingungen des Verkaufsvertrags konsultieren. Dieses Produkt darf nicht zusammen mit anderem Gewerbemüll entsorgt werden.

Hergestellt in China für Lechpol Electronics Leszek Sp.k., ul. Garwolińska 1, 08-400 Miętno.

Thank you for purchasing TEESA appliance. Please read this operation instruction carefully before use, and keep it for future use.

Distributor does not take responsibility for damages caused by inappropriate handling and use of the product.

SAFETY INSTRUCTIONS

In order to reduce the injuries or damages, follow basic safety precautions applied when using any electrical device, including the following:

1. Read this instruction manual carefully, even if you are familiar with the appliance. Keep the manual for future reference.
2. Before connecting the appliance to power supply socket, make sure the voltage indicated on the appliance corresponds to the voltage in the power supply socket.
3. Never start vacuuming if the filters or dust container are not mounted as this may damage the device.
4. Product intended for household use only.
5. Use the device only on dry surfaces.
6. Do not insert any objects into the ventilation slots.
7. Do not obstruct the airflow.
8. Prior to each use, always check if the hose, nozzles, tube or ventilation slots are blocked. If so, first remove the blocked object and then start vacuuming.
9. If the hose, nozzle or tube gets blocked during operation, turn off the appliance and remove jammed object before you turn on the vacuum cleaner again.
10. Clean and store this appliance in accordance to instructions listed in "Cleaning" and "Storage" section.
11. ALWAYS turn off the appliance and disconnect it from the mains supply:
 - if it's not operating correctly,
 - if there's an uncommon voice when using,
 - before disassembling the device,
 - before cleaning,
 - when not in use.
12. When you disconnect the power cord of the appliance, grasp and pull the plug, not the cord/cable.
13. Before unplugging from the power supply socket, turn off the vacuum cleaner by pressing the appropriate button on the body of the appliance.

14. Keep the appliance out of the reach of children. Do not leave children unsupervised with the product. Children should not play with the device.
15. This appliance must not be used by persons (including children) with reduced physical, sensory or mental capabilities, or lack of experience and knowledge, unless they are supervised by the person who is responsible for their safety.
16. Fixed power cable may only be replaced in an authorized service point.
17. Keep the appliance and its cord/cable away from heat, water, moisture, sharp edges and any other factor which may damage the appliance or its cord.
18. Do not use the vacuum cleaner too close to heaters or radiators.
19. Do not transport the vacuum cleaner by the power cord or the hose.
20. Do not pull the power cord over sharp edges or allow it to become trapped.
21. Do not allow the plug to whip when rewinding.
22. Do not stand or put weight on the hose.
23. Do not place the appliance in water or any liquid; nor handle/use it with wet or moist hands.
24. When vacuuming stairs, use extra caution and make sure that the appliance is positioned below you.
25. When in use, always keep the vacuum cleaner away from your head and other body parts as well as hair and clothes.
26. Do not point the vacuum cleaner at persons or animals when it is working.
27. Do not use this device to clean animals or people.
28. Do not use the appliance to vacuum up:
 - large, sharp-edged objects which could block and damage the appliance;
 - harming or erodent liquids or inflammable and explosive substances, as this could cause a fire;
 - hot or burning substances;
 - wet surfaces or wet objects;
 - water or any other liquid.
29. Do not use the product for purposes different from displayed in this operating manual.
30. Do not leave the appliance unattended when it's working.
31. Producer of this product is not responsible for damages caused by inappropriate handling and using of the appliance.
32. ALWAYS disconnect the product from the mains supply when it is not in use.

33. DO NOT use this appliance if the cord or the plug is damaged, or the appliance is broken.
34. Do not attempt to repair this appliance yourself. Only authorized and qualified personnel may repair this appliance. Never disassemble this appliance.
35. Do not use unauthorized accessories.
36. Make sure the power cord does not touch any hot or sharp elements.

ASSEMBLY AND OPERATION

Note: Before assembling or disassembling accessories, always remove the plug from the power supply socket.

1. Insert the hose in the hose socket until it locks in place.
2. Connect the hose to the telescopic tube.
3. Insert the telescopic tube into the selected nozzle.
4. Use the length lock to adjust the telescopic tube to the desired length.
5. Grasp the plug and pull it to remove the cord and connect it to the power supply socket.

Notes:

- Always pull the plug, not the cord!
 - A yellow mark on the cord indicates optimal length. Do not pull the cord beyond the red mark.
6. Press the Power button to turn on the vacuum cleaner.
 7. Use the suction power slider to adjust the suction power. Move it forwards/backwards to reduce/increase suction power.
 8. Start vacuuming.

Note:

- Never start vacuuming if the dust container is not installed.
 - While vacuuming make sure that you don't pull the power cord over sharp edges.
 - Do not stand on the hose.
9. When you have finished vacuuming, press Power button to turn off the appliance.
 10. Disconnect the plug from power mains supply and press Cord rewind button to rewind the cord.

Notes:

- Always pull the plug, not the cord!
 - While rewinding the power cord, guide it with a hand to ensure that it does not whip causing damage or injury.
11. Empty the dust container.

Important

If any blockage is found in the hose, tube or the nozzles, the device can continue to operate only after the blockage is removed. Do this only when the device is turned off and disconnected from power supply.

Emptying the dust container

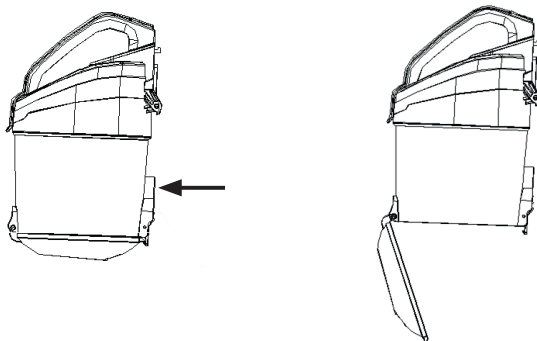

Note: Clean the dust container preferably after each use or at the latest when:

- dust or dirt has visibly collected on the cyclone filter,
 - dust in the container has reached the height of the marking,
 - suction power has visibly reduced.
1. Press the Dust container release button and take the dust container out of the device.
 2. Make sure to place the dust container over the bin, then press the Emptying button (marked with an arrow on the above picture) to open the bottom lid of the container and empty it.
 3. When the dust container has been emptied, close the bottom lid until you hear a click.

EN

Removing and cleaning filters

Note: Before removing or changing the filters make sure the appliance is disconnected from the power supply socket.

Outlet filter

1. Remove the outlet filter cover.
2. Push the filter's grapple down and pull it outwards.
3. Clean it by tapping out dirt or if heavily soiled, rinse it under running water. Do not wash the outlet filter in a washing machine!

Notes:

- Let the filter dry completely in an open area before reassembly!

- Never reassemble wet filter!
 - Always replace used filter with the original Teesa outlet filter dedicated to this vacuum cleaner.
4. When the filter is clean and dry, put it back into place and close the outlet filter cover until you hear a click.

Inlet filter, cyclone filter and dust container

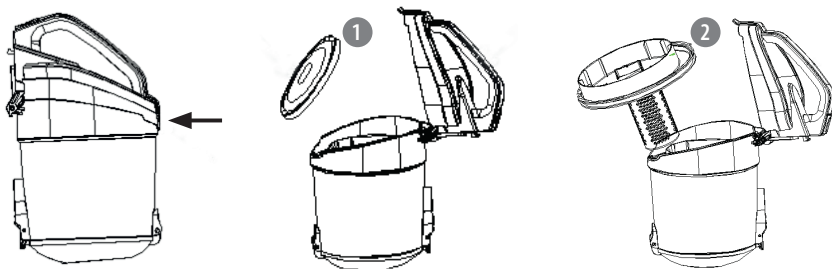

1. Remove the dust container from the appliance.
2. Pull the cover release clip upwards and open the dust container cover.
3. Remove the inlet filter (1).
4. Clean it by tapping out dirt or if heavily soiled, rinse it under running water. Do not wash the outlet filter in a washing machine!

Notes:

- Let the filter dry completely in an open area before reassembly!
 - Never reassemble wet filter!
 - Always replace used filter with the original Teesa inlet filter dedicated to this vacuum cleaner.
5. Remove the cyclone filter (2).
 6. Get rid of any hair or dirt that may have wound around the filter.
 7. Clean the inside of the dust container by wiping off any dirt or dust with a brush or a soft cloth.
 8. Put the cyclone filter inside the dust container so that the notches of the filter fit exactly onto the notches in the dust container.
 9. Put the inlet filter on the top of the cyclone filter.
 10. Close the dust container cover until it locks it place.
Note: If the dust container cannot close, check if the cyclone filter and inlet filter were inserted properly.
 11. Install the dust container back into the vacuum cleaner until it locks in place.

CLEANING

- Bristle of the 2-step floor nozzle or round nozzle can be cleaned by tapping out dirt.
- Clean the body of the vacuum cleaner with a soft, slightly damp cloth.
- Do not use any abrasives or chemical agents to clean this product.
- Non of the parts or accessories is suitable to be washed in a washing machine or a dishwasher.

Important! All filters should be regularly checked for any signs of damage, preferably after each cleaning. The filters must be replaced immediately if they become damaged. Before checking the filters, always disconnect the vacuum cleaner from the power supply socket.

STORAGE

- Before storing make sure the appliance is clean and dry.
- Store the appliance in a cool and dry area.
- Store the appliance in a horizontal position- park the 2-step floor nozzle in the fastener at the back of the vacuum cleaner.
- Before storing, the appliance can also be disassembled.
 - Disconnect the telescopic tube from the nozzle.
 - Disconnect the telescopic tube from the hose.
 - Disconnect the hose from the vacuum cleaner. Press and hold hose release buttons and pull out the hose from the hose socket.
- Make sure that while storing the hose is not tangled or pressed.

SPECIFICATION

Performance	Energy efficiency rating	A
	Annual energy consumption	24,1 kWh
	Carpet cleaning class	D
	Hard floor cleaning class	A
	Dust re-emission class	A
	Sound power level	74 dB
	Airflow	18 l/s
	Vacuum (max)	14 kPa
	Nominal power	700 W
	Suction power	110 W
	Power supply	230 V; 50 Hz
Filtration	Dust container capacity	2 l
	Exhaust filter	HEPA H12
Usability	Operating radius	9 m
	Cord length	6m
	Tube type	Telescopic with lock
	Tube diameter	35 mm
	2 rubber and 1 rotary wheel	
	Top carrying handle	
	Automatic cable rewind	
	Horizontal parking	
Physical parameters	Weight (vacuum cleaner)	3,8 kg
	Dimensions (vacuum cleaner)	23 x 30 x 38 cm
In set	Crevice nozzle	
	Round nozzle	
	2-step floor nozzle	
	User's manual	



English
Correct Disposal of This Product
(Waste Electrical & Electronic Equipment)



(Applicable in the European Union and other European countries with separate collection systems)
This marking shown on the product or its literature, indicates that it should not be disposed with other household wastes at the end of its working life. To prevent possible harm to the environment or human health from uncontrolled waste disposal, please separate this from other types of wastes and recycle it responsibly to promote the sustainable reuse of material resources. Household users should contact either the retailer where they purchased this product, or their local government office, for details of where and how they can take this item for environmentally safe recycling. Business users should contact their supplier and check the terms and conditions of the purchase contract. This product should not be mixed with other commercial wastes for disposal.

Dziękujemy za zakup urządzenia TEESA. Przed użyciem należy dokładnie zapoznać się z treścią instrukcji obsługi oraz zachować ją w celu późniejszego wykorzystania. Producent nie ponosi odpowiedzialności za nieprawidłowe użycie produktu.

KWESTIE BEZPIECZEŃSTWA

Aby uniknąć uszkodzeń lub obrażeń, należy przestrzegać podstawowych środków bezpieczeństwa stosowanych przy obsłudze urządzeń elektrycznych, włączając te wyszczególnione poniżej:

1. Przed użyciem należy dokładnie zapoznać się z treścią instrukcji obsługi, nawet w przypadku wcześniejszego używania podobnego sprzętu. Instrukcję należy zachować w celu późniejszego wykorzystania.
2. Przed podłączeniem urządzenia, należy sprawdzić zgodność napięcia prądu gniazda sieciowego i urządzenia.
3. Zabronione jest rozpoczynanie odkurzania, jeśli pojemnik na kurz lub filtry nie są zamontowane w odkurzaczu, ponieważ może to doprowadzić do uszkodzenia urządzenia.
4. Urządzenie wyłącznie do użytku domowego.
5. Urządzenia należy używać wyłącznie na suchych powierzchniach.
6. Nie należy umieszczać żadnych przedmiotów w otworach wentylacyjnych urządzenia.
7. Nie należy blokować przepływu powietrza, na przykład poprzez zakrywanie otworów wentylacyjnych.
8. Przed każdym użyciem, należy sprawdzić czy wąż, ssawki, rura lub otwory wentylacyjne nie są zablokowane. Jeśli tak, należy przed rozpoczęciem odkurzania usunąć zablokowany przedmiot lub zanieczyszczenia.
9. Jeśli podczas odkurzania, wąż, ssawka lub rura zatka się, należy niezwłocznie wyłączyć urządzenie i usunąć zablokowany przedmiot, po czym ponownie włączyć urządzenie.
10. Urządzenie należy czyścić i przechowywać zgodnie ze wskazówkami zawartymi w sekcji "Czyszczenie" i "Przechowywanie".
11. Należy zawsze wyłączać urządzenie i odłączyć je od źródła zasilania:
 - gdy urządzenie nie działa poprawnie,
 - jeśli odgłosy pracy urządzenia nie są standardowe lub świadczą o anomalii,
 - przed demontażem,
 - przed czyszczeniem,
 - jeśli nie jest używane.
12. Odłączając urządzenie od źródła zasilania, należy chwycić i pociągnąć za wtyczkę, nigdy za kabel/sznur.
13. Przed odłączeniem odkurzacza od gniazda zasilania sieciowego, należy najpierw je wyłączyć poprzez naciśnięcie Przycisku zasilania znajdującego się na urządzeniu.

14. Urządzenie należy przechowywać w miejscu niedostępnym dla dzieci. Zabrania się używania urządzenia przez dzieci bez nadzoru osób dorosłych. Należy poinstruować dzieci, aby nie traktowały urządzenia jako zabawki.
15. Urządzenie nie może być obsługiwane przez osoby (w tym dzieci) o ograniczonych zdolnościach fizycznych, sensorycznych lub umysłowych, oraz przez osoby, które nie posiadają wiedzy i doświadczenia niezbędnego do obsługi tego urządzenia; z wyłączeniem sytuacji użytkownika urządzenia w obecności osoby odpowiedzialnej za ich bezpieczeństwo.
16. Przewód zasilający nieodłączalny może być wymieniany u wytwórcy, przez pracownika zakładu serwisowego lub przez wykwalifikowaną osobę.
17. Urządzenie i kabel zasilający należy przechowywać z dala od źródeł ciepła, wody, wilgoci, ostrych krawędzi oraz innych czynników, które mogłyby spowodować uszkodzenie tego urządzenia lub kabla.
18. Nie należy używać odkurzacza zbyt blisko grzejników lub kaloryferów.
19. Nie należy prznosić odkurzacza trzymając go za przewód lub wąż.
20. Nie należy przeciągać przewodu nad ostrymi krawędziami i przytrząskiwać go drzwiami.
21. Należy uważać, aby podczas zwijania przewodu wtyczka nie obijała się o ludzi, zwierzęta lub przedmioty.
22. Nie należy stawać na wąż ani go przygniatać.
23. Nie należy zanurzać urządzenia w wodzie ani obsługiwać go mokrymi dłońmi.
24. Podczas odkurzania schodów zachowaj szczególną ostrożność i upewnij się, że urządzenie znajduje się poniżej użytkownika.
25. Podczas używania, zawsze trzymaj głowę, inne części ciała, włosy i ubrania z dala od urządzenia.
26. Kiedy urządzenie jest włączone, nie należy kierować go w stronę ludzi lub zwierząt.
27. Nie należy używać urządzenia do czyszczenia zwierząt lub ludzi.
28. Nie należy używać urządzenia do odkurzania:
 - dużych przedmiotów o ostrych krawędziach, gdyż mogłyby one zablokować i w konsekwencji doprowadzić do uszkodzenia urządzenia;
 - szkodliwych i żrących płynów lub łatwopalnych i wybuchowych substancji, gdyż grozi to pożarem;
 - gorących lub żarzących się substancji;
 - wilgotnych lub mokrych powierzchni i przedmiotów;
 - wody lub innych płynów.
29. Nie należy używać urządzenia w innym celu niż opisanym w poniższej instrukcji.

30. Nie należy pozostawiać urządzenia w czasie pracy bez nadzoru.
31. Producent nie ponosi odpowiedzialności za uszkodzenia powstałe wskutek nieprawidłowego użycia produktu. Należy zawsze odłączyć urządzenie od źródła zasilania, jeśli nie jest używane.
32. Zabrania się używać urządzenia, jeśli kabel zasilający został uszkodzony lub sprzęt nie działa prawidłowo.
33. Zabrania się własnoręcznej naprawy sprzętu. Jedyne osoby do tego upoważnione i wykwalifikowane mogą naprawiać urządzenie. Zabrania się demontażu urządzenia.
34. Nie należy używać nieoryginalnych akcesoriów.
35. Należy zwrócić szczególną uwagę, aby kabel zasilający nie dotykał gorących / ostrych krawędzi.

MONTAŻ I OBSŁUGA URZĄDZENIA

Uwaga: Przed montażem lub demontażem akcesoriów upewnij się, że wtyczka odłączona jest od gniazda zasilania sieciowego.

1. Należy umieścić końcówkę węża w otworze wlotowym tak aby słyszalne było kliknięcie.
2. Należy połączyć drugi koniec węża z rurą teleskopową.
3. Na drugim końcu rury teleskopowej należy zamontować wybraną ssawkę.
4. Za pomocą blokady, należy ustawić odpowiednią długość rury teleskopowej.
5. Należy chwycić za wtyczkę i pociągnąć ją, tak aby wysunąć przewód, a następnie połączyć ją do gniazda zasilania sieciowego.

Uwagi:

- Należy zawsze ciągnąć za wtyczkę, nigdy za przewód!
 - Żółte oznaczenie na przewodzie wskazuje na optymalną długość wysunięcia przewodu. Nie należy wysuwać przewodu poza czerwone oznaczenie.
6. Należy nacisnąć Przycisk zasilania, aby włączyć odkurzacz.
 7. Za pomocą suwaka znajdującego się na uchwycie węża, należy ustawić żądaną moc ssania. Należy przesunąć suwak do przodu/do tyłu, aby zmniejszyć/zwiększyć moc ssania.
 8. Należy rozpocząć odkurzanie.

Uwagi:

- Zabronione jest rozpoczynanie odkurzania, jeśli pojemnik na kurz nie jest zamontowany w urządzeniu.
- Podczas odkurzania należy uważać, aby nie przeciągać przewodu nad ostrymi krawędziami.
- Nie należy stawać na wąż.

9. Po zakończeniu odkurzania, należy nacisnąć Przycisk zasilania, aby wyłączyć urządzenie.
10. Następnie odłączyć wtyczkę od gniazda zasilania sieciowego i nacisnąć Przycisk zwijania przewodu, aby go zwinać.

Uwagi:

- Należy zawsze ciągnąć za wtyczkę, nigdy za przewód!
- Podczas zwijania przewodu, należy trzymać za wtyczkę, tak aby nie objęła się o ludzi lub przedmioty powodując szkody czy urazy.

11. Opróżnić pojemnik na kurz.

Ważne!

Jeśli jakakolwiek część odkurzacza (wąz, rura, ssawka) zostanie zablokowana, należy natychmiast wyłączyć urządzenie i usunąć źródło zapchania. Dopiero po wykonaniu tej czynności można powrócić do odkurzania.

Opróżnianie pojemnika na kurz

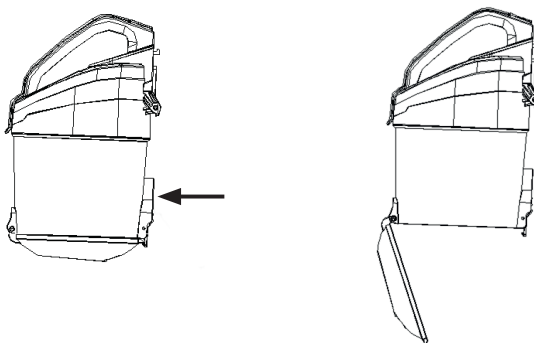

Uwagi: Należy opróżnić pojemnik na kurz po każdym użyciu, lub co najmniej kiedy:

- filtr cyklonowy jest widocznie zanieczyszczony,
- kurz w pojemniku osiągnie zaznaczony poziom,
- moc ssania jest obniżona.

1. Należy nacisnąć Przycisk zwalnający pojemnik na kurz, po czym wyjąć go z urządzenia.
2. Należy umieścić pojemnik nad koszem na śmieci, nacisnąć Przycisk opróżniania (oznaczony strzałką na powyższym rysunku) co spowoduje zwolnienie dolnej pokrywy i opróżnienie pojemnika.
3. Po opróżnieniu pojemnika należy zamknąć dolną pokrywę tak, aby słyszalne było kliknięcie.

Wymowanie i czyszczenie filtrów

Uwaga: Przed wymianą filtrów należy upewnić się, że urządzenie jest odłączone od gniazda zasilania sieciowego.

Filtr wylotowy

1. Należy zdjąć pokrywę filtra wylotowego.
2. Nacisnąć zaczep filtra i wyciągnąć.
3. Wyczyścić filtr poprzez wytrzenięcie zanieczyszczeń lub wypłukanie pod bieżącą wodą, jeśli jest mocno zabrudzony. Nie należy prać filtra wylotowego w pralce!

Uwagi:

- Przed ponownym montażem należy upewnić się, że filtr jest całkowicie suchy. Należy pozostawić filtr do całkowitego wyschnięcia w otwartej przestrzeni.
 - Zabronione jest montowanie mokrego filtra!
 - Filtr wylotowy należy zawsze wymieniać na oryginalny filtr marki Teesa, dedykowany dla tego odkurzacza.
4. Kiedy filtr jest już czysty i suchy, należy umieścić go w uprzednio zajmowanym miejscu i zamknąć pokrywę tak, aby słyszalne było kliknięcie.

Filtr wlotowy, filtr cyklonowy i pojemnik na kurz

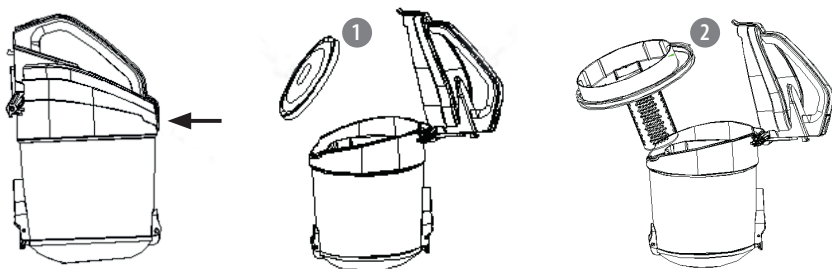

1. Należy wyjąć pojemnik na kurz z urządzenia.
2. Pociągnąć zatrzask pokrywy pojemnika na kurz w górę, aby ją otworzyć.
3. Wyjąć filtr wlotowy (1).
4. Wyczyścić filtr poprzez wytrzenięcie zanieczyszczeń lub wypłukanie pod bieżącą wodą, jeśli jest mocno zabrudzony. Nie należy prać filtra wylotowego w pralce!

Uwagi:

- Przed ponownym montażem należy upewnić się, że filtr jest całkowicie suchy. Należy pozostawić filtr do całkowitego wyschnięcia w otwartej przestrzeni.
 - Zabronione jest montowanie mokrego filtra!
 - Filtr wlotowy należy zawsze wymieniać na oryginalny filtr marki Teesa, dedykowany dla tego odkurzacza
5. Wyjąć filtr cyklonowy (2).

6. Pozbyć się zanieczyszczeń, które zgromadziły się na filtrze.
7. Wyczyścić wewnątrz pojemnika na kurz poprzez wymięcenie zanieczyszczeń za pomocą miękkiej szczotki lub ściereczki.
8. Umieścić filtr cyklonowy z powrotem w pojemniku tak, aby wycięcia filtra nachodziły na wycięcia w pojemniku.
9. Położyć filtr wlotowy na filtrze cyklonowym.
10. Zamknąć pojemnik na kurz tak, aby słyszalne było kliknięcie.
Uwaga: Jeśli pokrywa pojemnika na kurz nie chce się zamknąć, należy sprawdzić czy filtr cyklonowy i wlotowy zostały poprawnie zamontowane.
11. Umieścić pojemnik w odkurzaczu tak, aby słyszalne było kliknięcie.

CZYSZCZENIE

- Włosie dwustopniowej ssawki podłogowej lub ssawki okrągłej może być wyczyszczone poprzez wytrzepanie zanieczyszczeń.
- Korpus odkurzacza należy czyścić za pomocą miękkiej, lekko wilgotnej ściereczki.
- Nie należy używać środków chemicznych lub detergentów do czyszczenia tego urządzenia.
- Żadna z części nie jest odpowiednia do mycia w pralce lub zmywarce.

Ważne! Wszystkie filtry powinny być regularnie sprawdzane pod kątem uszkodzeń, najlepiej po każdym czyszczeniu. Jeśli filtry ulegną uszkodzeniu, należy je natychmiast wymienić. Przed sprawdzeniem filtrów, należy zawsze odłączyć odkurzacz od gniazda zasilania sieciowego.

PRZECHOWYWANIE

- Przed przechowywaniem urządzenia, należy upewnić się, że jest ono czyste i suche.
- Urządzenie należy przechowywać w suchym i chłodnym miejscu.
- Urządzenie można przechowywać w pozycji poziomej- należy umieścić zaczep dwustopniowej ssawki podłogowej w uchwycie znajdującym się z tyłu odkurzacza.
- Przed przechowywaniem urządzenia, można je również rozmontować:
 - Należy odłączyć rurę teleskopową od ssawki.
 - Należy odłączyć wąż od rury teleskopowej.
 - Należy odłączyć wąż od odkurzacza. Nacisnąć i przytrzymać przyciski zwalniające wąż i jednocześnie go wyciągnąć.
- Należy upewnić się, że podczas przechowywania rura nie jest splątana ani przygnieciona.

SPECYFIKACJA

Wydajność	Klasa efektywności energetycznej	A
	Roczne zużycie energii	24,1 kWh
	Klasa skuteczności odkurzania dywanów	D
	Klasa skuteczności odkurzania podłóg twardych	A
	Klasa reemisji kurzu	A
	Poziom głośności	74 dB
	Nadmuch	181 l/s
	Podciśnienie (max)	14 kPa
	Moc nominalna	700 W
	Moc ssania	110 W
	Zasilanie	230V; 50 Hz
Filtracja	Pojemność pojemnika na kurz	2 l
	Filtr wylotowy	HEPA H12
Parametry użytkowe	Zasięg działania	9 m
	Długość przewodu	6 m
	Typ rury	Teleskopowa z blokadą wysuwania
	Średnica rury	35 mm
	2 koła gumowe i 1 obrotowe	
	Uchwyt do przenoszenia u góry	
	Automatyczne zwijanie kabla	
Parkowanie poziome		
Parametry fizyczne	Waga odkurzacza	3,8 kg
	Wymiary odkurzacza (SxWxG)	23 x 30 x 38 cm
W zestawie	Ssawka szczelinowa	
	Ssawka okrągła	
	Dwustopniowa ssawka podłogowa	
	Instrukcja obsługi	



Poland
Prawidłowe usuwanie produktu
(zużyty sprzęt elektryczny i elektroniczny)



PL

Oznaczenie umieszczone na produkcie lub w odnoszących się do niego tekstach wskazuje, że po upływie okresu użytkowania nie należy usuwać z innymi odpadami pochodzącymi z gospodarstw domowych. Aby uniknąć szkodliwego wpływu na środowisko naturalne i zdrowie ludzi wskutek niekontrolowanego usuwania odpadów, prosimy o oddzielenie produktu od innego typu odpadów oraz odpowiedzialny recykling w celu promowania ponownego użycia zasobów materialnych jako stałej praktyki. W celu uzyskania informacji na temat miejsca i sposobu bezpiecznego dla środowiska recyklingu tego produktu użytkownicy w gospodarstwach domowych powinni skontaktować się z punktem sprzedaży detalicznej, w którym dokonali zakupu produktu, lub z organem władz lokalnych. Użytkownicy w firmach powinni skontaktować się ze swoim dostawcą i sprawdzić warunki umowy zakupu. Produktu nie należy usuwać razem z innymi odpadami komercyjnymi. Taki sprzęt podlega selektywnej zbiórce i recyklingowi. Zawarte w nim szkodliwe substancje mogą powodować zanieczyszczenie środowiska i stanowić zagrożenie dla życia i zdrowia ludzi.

Va multumim pentru achizitionarea aparatului TEESA. Va rugam sa cititi cu atentie manualul inainte de a utiliza aparatul si pastrati manualul pentru consultari ulterioare. Distribuitorul nu isi asuma nici o responsabilitate pentru posibilele daune cauzate de o utilizare necorespunzatoare a aparatului.

INSTRUCTIUNI PRIVIND SIGURANTA

Va rugam sa cititi cu atentie manualul de instructiuni inainte de utilizarea produsului! Urmati toate instructiunile de siguranta pentru a evita eventuale pericole ce pot aparea din cauza unei utilizari necorespunzatoare!

1. Va rugam sa cititi cu atentie manualul de instructiuni inainte de a utiliza aparatul si pastrati manualul pentru consultari ulterioare.
2. Inainte de a conecta dispozitivul la priza, asigurati-va ca tensiunea de alimentare de la retea corespunde cu tensiunea necesara aparatului, inscrisa pe eticheta produsului.
3. Nu începeți să aspirați niciodată dacă filtrele sau recipientul pentru praf nu sunt montate, deoarece dispozitivul se poate deteriora.
4. Acest dispozitiv este destinat exclusiv uzului casnic.
5. Utilizați aspiratorul exclusiv pentru aspirarea substanțelor uscate.
6. Nu introduceți obiecte în fanta de aerisire.
7. Asigurați-va ca nu blocați circulația aerului.
8. Inainte de fiecare utilizare asigurati-va ca tuburile si locurile de ventilatie nu sunt blocate. Daca sunt blocate, indepartati obiectele si incepeti sa aspirati.
9. In cazul in care teava sau tubul se blocheaza in timpul utilizarii, opriti aspiratorul si indepartati obiectele care sunt blocate inaintea.
10. Curățați și depozitați aparatul conform instrucțiunilor din secțiunile "Cuățare" și "Depozitare".
11. Opriti intotdeauna aparatul și deconectati-l de la rețeaua de alimentare:
 - in cazul in care nu functioneaza corect,
 - in cazul in care scoate un zgomot neobisnuit pe durata utilizarii,
 - inainte de curatare,
 - atunci cand nu este utilizat.
12. Cand doriti sa scoateti aparatul din priza, trageti de stecher, nu de cablu.
13. Opriti aspiratorul de la butonul aflat pe carcasă, înainte de a-l scoate din priză.

14. Nu pastrati aparatul la indemana copiilor. Copiii trebuie supravegheati, pentru a va asigura ca nu se joaca cu produsul.
15. Aparatul nu trebuie folosit de persoane (inclusiv copii) cu abilitati psihice, senzoriale sau mentale reduse, lipsite de experienta sau cunostinte, decat daca acestea sunt supravegheate sau primesc instructiuni cu privire la folosirea aparatului de la o persoana responsabila de siguranta acestora.
16. Cablul de alimentare poate fi inlocuit numai intr-un service autorizat.
17. Pastrati aparatul si cablul de alimentare departe de surse de caldura, de lumina directa a soarelui, umiditate si feriti-le de margini ascutite.
18. Nu utilizati aspiratorul prea aproape de incalzitoare sau radiatoare.
19. Nu transportati aspiratorul tinandu-l de furtun sau cablu de alimentare.
20. Nu trageti de cablul de alimentare pe marginile de ascutite sau lasati-o sa devina blocat.
21. Nu lasati stecherul sa se loveasca de aparat cand se aduna firul de alimentare.
22. Nu stati cu picioarele pe furtun. Nu puneti greutate pe furtun.
23. Nu introduceti cablul, stecherul sau orice alt element in apa sau alte lichide. Nu atingeti cablul electric cu mainile ude.
24. Daca aspirati pe scări, asigurati-va ca stati pe o treapta superioara comparativ cu aparatul.
25. Intotdeauna mentineti, parul, imbracaminta si alte ustensile departe de produs in timpul functionarii acestuia, pentru prevenirea accidentelor si defectiunilor.
26. Nu indreptati aspiratorul spre persoane sau animale cand este in functiune.
27. Nu il folositi asupra oamenilor sau animalelor.
28. Nu aspirati:
 - obiecte de dimensiune mare, cu varfuri ascutite, care ar putea bloca si deteriora aspiratorul;
 - substante inflamabile;
 - materiale incandescente sau cenusa;
 - suprafete umede sau obiecte umede;
 - apa sau alte lichide
29. Utilizati aspiratorul doar pentru scopul in care a fost conceput, conform descrierii din acest manual de utilizare.
30. Nu lasati niciodata aspiratorul sa functioneze nesupravegheat.
31. Producatorul nu este responsabil pentru daunele cauzate de utilizarea incorecta a acestui aparat sau a accesoriilor sale.
32. Deconectati-l de la priza electrica atunci cand nu il utilizati si inainte de a scoate filtrele.

33. Nu utilizați aparatul în cazul în care cablul de alimentare sau ștecherul prezintă deteriorări.
34. În scopul evitării pericolului, în cazul în care cablul de alimentare este deteriorat, acesta trebuie înlocuit de către producător sau de către un service autorizat. Nu demontați niciodată produsul.
35. Nu utilizați accesorii neautorizate.
36. Nu atingeți cordonul de alimentare de suprafețe fierbinți sau orice alte elemente ascuțite.

ASAMBLARE ȘI UTILIZARE

Notă: Înainte de a monta sau demonta accesoriile, scoateți întotdeauna ștecherul din priză de alimentare.

1. Introduceți furtunul în mufa pentru furtun până când acesta se blochează în poziție.
2. Conectați furtunul de aspirare la tubul telescopic.
3. Conectați la tubul telescopic peria adecvată pentru aspirare.
4. Reglați tubul telescopic la lungimea dorită.
5. Prindeți de ștecherul firului de alimentare și trageți ușor afară cablul de alimentare și conectați ștecherul la o priză de perete.

Nota:

- Totdeauna trageți de ștecher, nu de cablul de alimentare!
 - Un semn galben pe cablul de alimentare marchează lungimea optimă. Nu trageți de cablu dincolo de marcajul roșu!
6. Apăsati butonul de pornire pentru a porni aspiratorul.
 7. Utilizați glisiera de control de pe tub pentru a regla puterea de aspirare prin furtun. Mutati glisiera in fata/spate pentru a reduce/creste puterea de aspirare.
 8. Incepeti aspirarea.

Nota:

- Nu începeți să aspirați dacă recipientul pentru praf nu este asamblat.
 - Pe durata aspirării, verificați ca firul de alimentare să nu treacă peste margini ascuțite.
 - Nu va așezați pe furtunul de aspirare.
9. Când ați terminat aspirarea, apăsați butonul de oprire pentru a opri aspiratorul.
 10. Deconectați cablul de alimentare de la priză de perete și apăsați butonul de înfășurare a cablului pentru a înfășura cablul de alimentare înapoi.

Nota:

- Intotdeauna trageți de ștecher, nu de cablu!

- Pe durata infasurarii cablului de alimentare, ghidati-l usor cu mana pentru a va asigura ca nu se incurca.

11. Goliți recipientul pentru praf.

Important

În cazul în care orificiile de aspirație ale unității, furtunul sau tubul sunt blocate, opriți aparatul și înlăturați cauza blocajului înainte de a reporni aparatul. Asigurați-vă de a face acest lucru numai atunci când dispozitivul este oprit și deconectat de la sursa de alimentare.

Golirea recipientului pentru praf

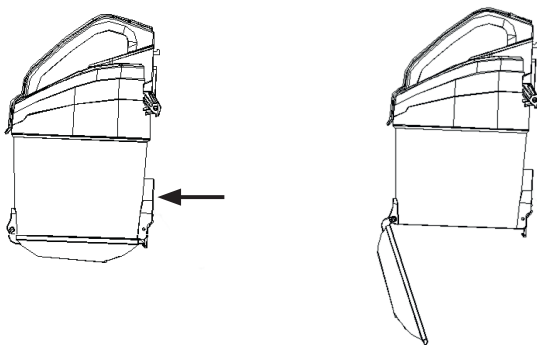

Notă: Curățați recipientul pentru praf, de preferință după fiecare utilizare, sau cel târziu atunci când:

- praful sau murdăria au fost colectate vizibil pe filtrul ciclon,
- praful din recipient a ajuns la înălțimea marcajului,
- puterea de aspirație a scăzut vizibil.

1. Apăsăți butonul de eliberare al recipientului pentru praf și scoateți recipientul pentru praf din dispozitiv.
2. Asigurați-vă că puneți recipientul pentru praf peste coș, apoi apăsați butonul Golire (marcat cu o săgeată ca în imaginea de mai sus) pentru a deschide capacul inferior al recipientului și pentru a-l goli.
3. După ce recipientul pentru praf a fost golit, închideți capacul inferior până auziți un clic.

Inlocuire și curățare filtre

Nota: Înainte de înlocuirea filtrelor, verificați ca aspiratorul să fie oprit și deconectat de la rețeaua de alimentare.

Filtrul de evacuare

1. Îndepărtați capacul filtrului de evacuare.
2. Împingeți cârligul filtrului în jos și trageți-l spre exterior.
3. Curățați filtrul prin scuturare sau clătiți-l cu jet apă în cazul în care filtrul este foarte murdar încât acesta nu mai permite aspirarea. Nu spălați filtrul la mașina de spălat!

Nota:

- Lăsați filtrul să se usuce complet într-un spațiu deschis înainte de reasamblare!
 - Nu reasamblați niciodată filtrul ud!
 - Înlocuiți întotdeauna filtrul folosit cu filtrul de evacuare original Teesa special pentru acest aspirator.
4. Când filtrul este curat și uscat, puneți-l la loc și închideți capacul filtrului de evacuare până când auziți un clic.

Filtrul de admisie, filtrul ciclone și recipientul pentru praf

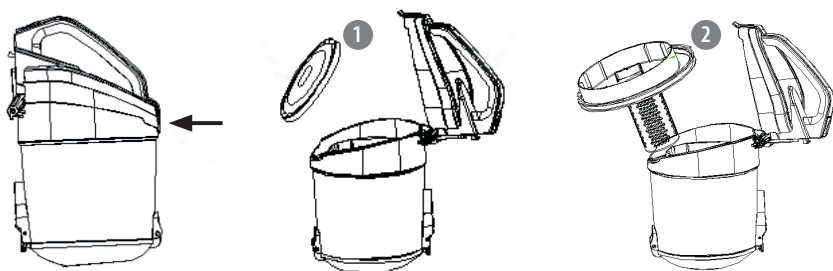

1. Îndepărtați recipientul pentru praf din aparat.
2. Trageți clema de eliberare a capacului în sus și deschideți recipientul pentru praf.
3. Îndepărtați filtrul de admisie (1).
4. Curățați-l prin scuturarea de murdărie sau dacă este foarte murdar, clătiți-l sub jetul de apă. Nu spălați filtrul de admisie în mașina de spălat.

Note:

- Lăsați filtrul să se usuce complet într-un spațiu deschis înainte de a-l reasambla.
- Nu reasamblați niciodată filtrul ud!
- Înlocuiți întotdeauna filtrul folosit cu filtrul de admisie original Teesa special pentru acest aspirator.

5. Îndepărtați filtrul ciclone (2).
6. Îndepărtați orice păr sau murdărie care ar putea fi înfășurată în jurul filtrului.
7. Curățați interiorul recipientului pentru praf îndepărtând orice murdărie sau praf cu o perie sau cu un material textil moale.
8. Puneți filtrul ciclone în recipientul pentru praf astfel încât creștăturile filtrului să se potrivească exact în creștăturile recipientului pentru praf.
9. Puneți filtrul de admisie deasupra filtrului ciclone.
10. Închideți capacul recipientului pentru praf până se blochează la loc.
Notă: Dacă recipientul pentru praf nu se poate închide, verificați dacă filtrul ciclone sau filtrul de admisie au fost introduse corect.
11. Instalați recipientul pentru praf în aspirator până se blochează la loc.

CURATARE

- Peria din duza cu 2 trepte sau duza rotundă poate fi curățată prin îndepărtarea murdăriei.
- Curățați corpul aspiratorului cu un material textil moale, ușor umezit.
- Nu utilizați substanțe abrazive sau agenți chimici pentru curățarea aspiratorului.
- Nici o parte componentă a aspiratorului nu va fi spălată la mașina de spălat sau la mașina de spălat vase!

Important! Toate filtrele trebuie verificate periodic. Dacă prezintă semne de uzură sau sunt deteriorate, acestea trebuie înlocuite imediat. Înainte de verificarea filtrelor sau de curățarea aspiratorului, acesta trebuie să fie oprit și deconectat de la rețeaua de alimentare.

DEPOZITARE

- Înainte de a depozita aspiratorul asigurați-vă că acesta este curat și uscat.
- Depozitați aparatul într-un spațiu răcoros și uscat.
- Depozitați aparatul în poziție orizontală- puneți duza cu 2 trepte în dispozitivul de fixare din partea din spate a aspiratorului.
- Deconectați tubul telescopic de la peria de aspirare.
- Scoateți furtunul.
- Deconectați furtunul de la aspirator. Apăsăți și mențineți apăsat butoanele de eliberare și trageți furtunul din mufa aspiratorului.
- Asigurați-vă că în timpul depozitării, furtunul nu este încurcat sau presat.

SPECIFICATII

Caracteristici principale	Clasa de eficienta energetica	A
	Consumul anual de energie	24,1 kWh
	Clasa de performanta de curatare a covoarelor	D
	Clasa de performanta de curatare a suprafetelor dure	A
	Clasa emisiilor de praf	A
	Nivelul de zgomot	74 dB
	Debit de aer	18 l/s
	Putere vacuum (max)	14 kPa
	Putere nominala	700 W
	Puterea de aspiratie	110 W
	Tensiune de alimentare	230 V; 50 Hz
Filtru	Capacitate rezervor praf	2 l
	Filtru evacuare	HEPA H12
Utilizare	Raza de actiune	9 m
	Lungime cablu	6 m
	Tub telescopic cu sistem de inchidere	
	Diametru tub	35 mm
	2 cauciucuri si 1 rotita	
	Maner pentru transport	
	Cordon retractabil	
	Orizontal pozitii de stocare	
Caracteristici fizice	Greutate (aspirator)	3,8 kg
	Dimensiuni (aspirator)	23 x 30 x 38 cm
Continut colet	Accesorii pentru spații înguste	
	Duza rotunda	
	Perie cu 2 trepte pentru aspirare podea	
	Manual de utilizare	

**Romania****Reciclarea corecta a acestui produs****(reziduuri provenind din aparatura electrica si electronica)**

Marcajale de pe acest produs sau mentionate in instructiunile sale de folosire indica faptul ca produsul nu trebuie aruncat impreuna cu alte reziduuri din gospodarie atunci cand nu mai este in stare de functionare. Pentru a preveni posibile efecte daunatoare asupra mediului inconjurator sau a sanatatii oamenilor datorate evacuării necontrolate a reziduurilor, vă rugăm să separați acest produs de alte tipuri de reziduuri și să-l reciclați în mod responsabil pentru a promova refolosirea resurselor materiale. Utilizatorii casnici sunt rugați să ia legătura fie cu distribuitorul de la care au achiziționat acest produs, fie cu autoritățile locale, pentru a primi informații cu privire la locul și modul în care pot depozita acest produs în vederea reciclării sale ecologice. Utilizatorii instituționali sunt rugați să ia legătura cu furnizorul și să verifice condițiile stipulate în contractul de vânzare. Acest produs nu trebuie amestecat cu simbolul unui coș de gunoi împreună cu alte deșeuri. Acest echipament este supus colectării și reciclării selective. Substanțele nocive pe care le conține pot provoca poluarea mediului și reprezintă o amenințare pentru sănătatea umană.

Distribuit de Lechpol Electronic SRL, Republicii nr. 5, Resita, CS, ROMANIA.

Ďakujeme Vám za zakúpenie výrobku značky TEESA. Pred použitím si pozorne prečítajte tento návod na použitie a uschovajte ho pre prípadné neskoršie použitie.

Výrobca nezodpovedá za škody spôsobené nesprávnym používaním.

BEZPEČNOSTNÉ PREDPISY

Aby nedošlo k poškodeniu alebo zraneniu, dodržujte pri manipulácii s elektrickými spotrebičmi základné bezpečnostné opatrenia, vrátane tých, ktoré sú uvedené nižšie:

1. Pred použitím si pozorne prečítajte návod na použitie a to aj v prípade predchádzajúceho použitia podobných zariadení. Uschovajte si tento návod pre neskoršie použitie.
2. Pred pripojením zariadenia skontrolujte, či sa napätie uvedené na štítku spotrebiča zhoduje s napätím vašej elektrickej siete.
3. Nezačínajte vysávanie, ak nádoba na prach, alebo filtre nie sú namontované vo vysávači, pretože to môže spôsobiť poškodenie.
4. Spotrebič je určený len na domáce použitie.
5. Používajte spotrebič iba na suchom povrchu.
6. Nevkladajte do ventilačných otvorov žiadne predmety.
7. Neblokujte prúdenie vzduchu, napríklad zakrytím vetracích otvorov.
8. Pred každým použitím skontrolujte, či hadica, hubice, rúrky alebo ventilačné otvory nie sú upchaté. Ak áno, skôr než začnete vysávať, odstráňte zaseknutý predmet alebo nečistoty.
9. Ak sa počas vysávania upchá hadica, hubica alebo rúrka, okamžite vysávač vypnite a zablokovaný predmet uvoľnite. Následne opäť vysávač zapnite.
10. Zariadenie čistite a skladujte podľa pokynov uvedených v kapitole "Čistenie" a "Skladovanie".
11. Vždy vypnite zariadenie a odpojte ho od napájania:
 - ak zariadenie nepracuje správne,
 - v prípade, že zariadenie vydáva neprirodzený zvuk,
 - pred demontážou,
 - pred čistením,
 - ak sa nepoužíva.
12. Pri odpájaní zariadenia od napájania uchopte a potiahnite za zástrčku, nikdy nie za kábel.
13. Pred odpojením vysávača z elektrickej zásuvky ho najskôr vypnite stlačením hlavného vypínača, nachádzajúceho sa na vysávači.

14. Zariadenie by malo byť umiestnené mimo dosahu detí. Je zakázané používať prístroj deťom bez dozoru dospeljej osoby. Je potrebné poučiť deti, že výrobok nie je hračka.
15. Zariadenie nesmú obsluhovať osoby (vrátane detí) so zníženými fyzickými, zmyslovými alebo duševnými schopnosťami, rovnako ako osoby, ktoré nemajú vedomosti a skúsenosti potrebné na prevádzku zariadenia; s výnimkou situácie použitia prístroja za prítomnosti osoby zodpovednej za ich bezpečnosť.
16. Neodpáateľný prívodný kábel môže byť vymenený výrobcom, servisným pracovníkom, alebo kvalifikovanou osobou.
17. Zariadenie a napájací kábel udržujte ďaleko od zdrojov tepla, vody, vlhkosti, ostrých hrán a ďalších faktorov, ktoré by mohli spôsobiť poškodenie výrobku, alebo kábla.
18. Nepoužívajte vysávač v blízkosti ohrievačov a radiátorov.
19. Neprenášajte vysávač uchopením za kábel, alebo hadicu.
20. Neťahajte kábel cez ostré hrany a vyhýbajte sa privretiu kábla do dverí.
21. Dávajte pozor, aby pri navíjaní kábla zástrčka nenarážala do ľudí, zvierat a predmetov.
22. Nestúpajte na hadicu, ani ju neprehýbajte.
23. Neponárajte spotrebič do vody, ani ho neobsluhujte mokrymi rukami.
24. Pri vysávaní schodov buďte zvlášť opatrní a pamätajte, že sa vysávač nachádza pod vami.
25. Počas vysávania držte hlavu, iné časti tela, vlasy a oblečenie vzdialené od nasávania.
26. Ak je zariadenie zapnuté, nesmerujte ním na ľudí a zvieratá.
27. Nepoužívajte vysávač na čistenie zvierat, alebo ľudí.
28. Nepoužívajte vysávač na vysávanie:
 - veľkých predmetov s ostrými hranami, ktoré by sa mohli vo vysávači zablokovať a následne spôsobiť poškodenie,
 - škodlivých a agresívnych kvapalín, alebo horľavých a výbušných látok, ktoré môžu spôsobiť požiar,
 - horúcich a rozžeravených predmetov,
 - vlhkých, alebo mokrych povrchov a predmetov,
 - vody a iných kvapalín.
29. Nepoužívajte spotrebič na iný účel než je uvedené v tomto návode.
30. Nenechávajte spotrebič počas prevádzky bez dozoru.
31. Výrobca nezodpovedá za škody spôsobené nesprávnym používaním výrobku.
32. Je potrebné vždy odpojiť spotrebič zo siete, ak sa nepoužíva.

33. Je zakázané používať zariadenie, ak je napájací kábel poškodený, alebo zariadenie nepracuje správne. Je zakázané vlastnoručne prevádzať opravy zariadenia a demontovať ho. Iba oprávnené osoby a kvalifikovaný personál môže zariadenie opraviť.
34. Nepoužívajte neoriginálne príslušenstvo.
35. Napájací kábel udržiajte ďaleko od zdrojov tepla a ostrých hrán.

MONTÁŽ A OBSLUHA

Poznámka: Pred nasadením alebo demontážou príslušenstva sa uistite, že je zástrčka odpojená od elektrickej zásuvky.

1. Nasadte koncovku hadice do vstupného otvoru vysávača. Správne nasadenie bude signalizované zacvaknutím.
2. Na druhý koniec hadice nasadte teleskopickú rúru.
3. Na druhý koniec teleskopickej rúry namontujte príslušnú hubicu.
4. Pomocou poistky nastavte vhodnú dĺžku teleskopickej rúry.
5. Uchopte zástrčku a kábel vytiahnite. Následne ju pripojte do zásuvky.

Poznámky:

- Vždy ťahajte za zástrčku, nikdy nie za kábel!
- Žltá značka na kábli signalizuje optimálnu dĺžku vysunutia kábla. Nevysúvajte kábel za červenú značku.

6. Pre zapnutie vysávača stlačte hlavný vypínač.
7. Pomocou posuvného regulátora sania na rukoväti hadice nastavte požadovaný sací výkon. Posúvajte regulátorom dopredu / dozadu pre zníženie / zvýšenie sacieho výkonu.
8. Začnite s vysávaním.

Poznámky:

- Je zakázané začať s vysávaním, ak vrečko na prach nie je vložené vo vysávači.
- Pri vysávaní dajte pozor, aby ste neťahali kábel cez ostré hrany.
- Nestúpajte na hadicu.

9. Po skončení vysávania spotrebič vypnite stlačením hlavného vypínača.
10. Odpojte zástrčku zo zásuvky a navite kábel stlačením tlačidla navíjania šnúry.

Poznámky:

- Vždy ťahajte za zástrčku, nikdy nie za kábel!
- Počas navíjania kábla držte za zástrčku, tak aby nenarážala do ľudí a predmetov. V opačnom prípade môže spôsobiť úraz, alebo škodu.

11. Vyprázdnite nádobu na prach.

Dôležité!

Ak dôjde k upchatiu akejkoľvek časti vysávača (hadica, rúra, hubica), okamžite spotrebič vypnite a odstráňte zdroj upchatia. Až po odstránení pokračujte vo vysávaní.

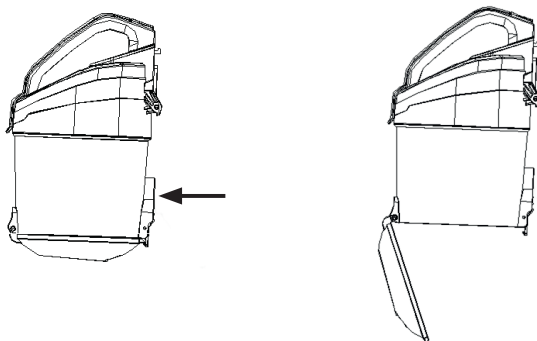
Vyprázdenie nádoby na prach

Poznámky: Nádobu na prach vyprázdnite po každom použití, alebo vtedy ak:

- je filter viditeľne znečistený,
 - prach v nádobe dosiahne vyznačenú úroveň,
 - je sací výkon znížený.
1. Stlačte uvoľňovacie tlačidlo nádoby na prach a vyberte ju z vysávača.
 2. Nádobu umiestnite nad odpadkový kôš, stlačte tlačidlo vyprázdenia (označené šípkou na obrázku vyššie) čo spôsobí uvoľnenie spodného krytu a vyprázdenie nádoby.
 3. Po vyprázdení nádoby uzatvorte spodný kryt, tak aby bolo počuť zacvaknutie.

Vybratie a čistenie filtrov

Poznámka: Pred výmenou filtrov sa uistite, že je spotrebič odpojený od elektrickej siete.

Výstupný filter

1. Vyberte kryt výstupného filtra.
2. Stlačte držiak filtra a vytiahnite ho.
3. Vyprášením vyčistite filter od nečistôt, alebo v prípade silného znečistenia ho opláchnite pod tečúcou vodou. Neperte výstupný filter v práčke!

Poznámka:

- Pred opätovným nasadením sa uistite, že je filter úplne suchý. Nechajte filter vyschnúť na otvorenom priestranstve.

- Je zakázané nasadenie mokrého filtra!
 - Výstupný filter vždy vymeňte za originálny filter značky Teesa, určený pre tento vysávač.
4. Ak je filter čistý a suchý, umiestnite ho na určené miesto a kryt uzatvorte, tak aby bolo počuť zacvaknutie.

Výstupný filter, cyklónový filter a nádoba na prach

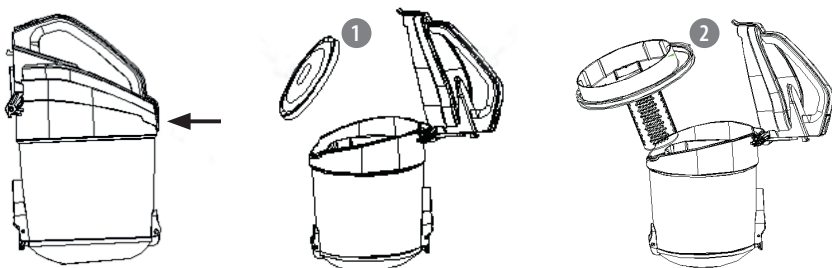

1. Vyberte nádobu na prach zo zariadenia.
2. Potiahnite západku krytu nádoby na prach nahor a otvorte ju.
3. Vyberte výstupný filter (1).
4. Vyprášením vyčistíte filter od nečistôt, alebo opláchnite pod tečúcou vodou ak je silno znečistený. Neperte výstupný filter v práčke!
Poznámky:
 - Pred opätovným nasadením sa uistite, že je filter úplne suchý. Nechajte filter vyschnúť na otvorenom priestranstve.
 - Je zakázané nasadenie mokrého filtra!
 - Výstupný filter vždy vymeňte za originálny filter značky Teesa, určený pre tento vysávač.
5. Vyberte cyklónový filter (2).
6. Odstráňte nečistoty nahromadené na filtri.
7. Vyčistite vnútro nádoby na prach mäkkou kefkou alebo handričkou.
8. Vložte cyklónový filter späť do nádoby tak, aby zárezy na filtri zapadli na výstupky v nádobe.
9. Nasadte výstupný filter na cyklónový filter.
10. Zatvorte nádobu na prach, tak aby bolo počuť zacvaknutie.
Poznámka: Ak sa kryt nádoby na prach nezavrie, skontrolujte, či bol cyklónový a výstupný filter správne nasadený.
11. Vložte nádobu na prach do vysávača, tak aby bolo počuť zacvaknutie.

ČISTENIE

- Štetiny podlahovej a okrúhlej hubice vyčistíte vyprášením nečistôt.
- Povrch vysávača čistíte pomocou mäkkej navlhčenej handričky.
- Na čistenie nepoužívajte chemikálie ani rozpúšťadlá.
- Žiadny komponent vysávača nie je vhodný na pranie v práčke alebo na umývanie v umývačke.

Dôležité! Všetky filtre pravidelne kontrolujte či nie sú poškodené, najlepšie po každom čistení. Ak sú poškodené, ihneď ich vymeňte. Pred kontrolou filtrov vždy odpojte vysávač zo zásuvky.

SKLADOVANIE

- Pred uskladnením spotrebiča sa uistite, že je vyčistený a suchý.
- Spotrebič skladujte na suchom a chladnom mieste.
- Zariadenie môžete skladovať v horizontálnej polohe – zasuňte záves na podlahovej hubici do drážky nachádzajúcej sa v zadnej časti vysávača.
- Pred uskladnením vysávača môžete tiež jednotlivé komponenty rozobrať:
 - Odpojte teleskopickú rúru od hubice.
 - Držiac aretačné tlačidlá na uvoľnenie hadice ju súčasne vytiahnite.
 - Odpojte hadicu od vysávača. Stlačte a podržte súčasne aretačné tlačidlá uvoľnenia hadice a vyberte ju.
- Uistite sa, že počas uskladnenia nie je hadica zamotaná, alebo zalomená.

ŠPECIFIKÁCIA

Výkon	Energetická trieda	A
	Priemerná ročná spotreba energie	24,1 kWh
	Trieda účinnosti čistenia kobercov	D
	Trieda účinnosti čistenia tvrdých podláh	A
	Trieda reemisie prachu	A
	Hladina akustického výkonu	74 dB
	Prietok vzduchu	18 l/s
	Podtlak (max)	14 kPa
	Príkon	700 W
	Sací výkon	110 W
	Napájanie	230 V; 50 Hz
Filtrácia	Objem vrečka na prach	2 l
	Výstupný filter	HEPA H12
Vlastnosti	Akčný rádius	9 m
	Dĺžka prívodnej šnúry	6 m
	Typ rúrky	Teleskopická so zámkom vysúvania
	Priemer rúrky	35 mm
	2 pogumované kolieska a 1 otočné	
	Horná rukoväť na prenášanie	
	Automatické navíjanie kábla	
	Horizontálne parkovanie	
Fyzické parametre	Hmotnosť vysávača	3,8 kg
	Rozmery vysávača (ŠxVxH)	23 x 30 x 38 cm
Obsah balenia	Štrbinová hubica	
	Okrúhla hubica	
	Podlahová hubica dvojstupňová	
	Návod na použitie	



Slovensko
Správna likvidácia tohto produktu
(O odpade z elektronických zariadení a ich príslušenstva)



(Platí v Európskej únii a v ostatných európskych krajinách so systémom triedeného odpadu)

Toto označenie na výrobku alebo v dokumentácii znamená, že by nemal byť likvidovaný s inými domácimi zariadeniami po skončení svojho funkčného obdobia. Aby sa zabránilo možnému znečisteniu životného prostredia alebo poškodeniu ľudského zdravia nekontrolovanou likvidáciou odpadu, oddel'te ich prosíme od ďalších typov odpadov a recyklujte ich zodpovedne a podporte opätovné využitie materiálnych zdrojov. Domáci spotrebitelia by sa mali informovať u predajcu kde tento výrobok zakúpili ako ho správne recyklovať alebo kde by ho mohli odovzdať k recyklácii. Priemyselní používatelia by mali kontaktovať svojho dodávateľa a preveriť podmienky kúpnej zmluvy. Tento výrobok by sa nemal miešať s inými komerčnými produktmi, určenými na likvidáciu.

teesa®

www.teesa.pl