

Peiying[®]

**Car FM transmitter
with Bluetooth function
URZ0479**

Bedienungsanleitung **DE**

Owner's manual **EN**

Instrukcja obsługi **PL**

Manual de utilizare **RO**

SICHERHEITSANLEITUNGEN

Lesen Sie diese Bedienungsanleitung vor dem ersten Gebrauch und bewahren diese auf zum späteren Nachschlagen. Der Hersteller übernimmt keine Haftung für Beschädigungen, hervorgerufen durch unsachgemäße Benutzung und Umgang mit dem Gerät.

1. Schützen Sie dieses Produkt vor Feuchtigkeit, Nässe, Wasser und anderen Flüssigkeiten. Vermeiden Sie es, dieses bei extremen Temperaturen zu verwenden. Setzen Sie es nicht direktem Sonnenlicht und Wärmequellen aus.
2. Verwenden Sie nur zugelassenes Zubehör.
3. Verwenden Sie dieses Gerät nicht, wenn es beschädigt oder dessen Betrieb ungewöhnlich ist.
4. Versuchen Sie nicht, dieses Gerät selbst zu reparieren. Im Falle einer Beschädigung, wenden Sie sich an einen autorisierten Kundendienst für Überprüfung/Reparatur.
5. **IMMER** das Gerät vor der Reinigung von der Stromversorgung trennen.
6. Reinigen Sie dieses Gerät mit einem weichen leicht feuchten Tuch. Verwenden Sie keine Scheuermittel oder Chemikalien um das Produkt zu reinigen

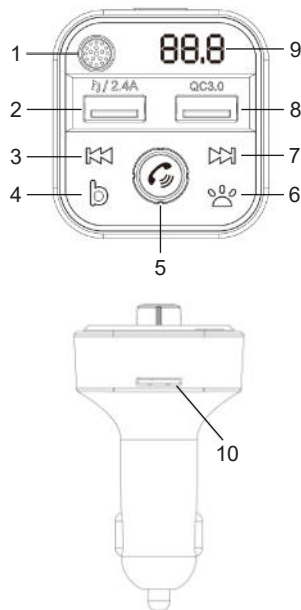

DE





PRODUKTBESCHREIBUNG

DE

1. Mikrofon
2. USB Steckplatz 1 (Laden und Musik-Übertragung)
3. Vorheriger Titel/ Frequenz verringern
4. BASS-Funktionstaste
5. Multifunktions-Taste  (Anrufverwaltung, Musiksteuerung, Lautstärkeregelung, Frequenzeinstellung)
6. Taster Lichtschalter
7. Nächster Titel/ Frequenz erhöhen
8. USB Steckplatz 2 (Laden)
9. LED Display
10. MikroSD Kartensteckplatz

BEDIENUNG

| Funktion | FM Sender |
|--|--|
| Anruf annehmen/ beenden | Taste  drücken |
| Anruf abweisen | Taste  drücken und für 3 Sekunden halten |
| Wahlwiederholung der letzten Nummer | Taste  zweimal drücken |
| Freisprechmodus verlassen | Während eines Gesprächs die Taste gedrückt halten |

| | |
|--------------------------------------|---|
| Musikwiedergabe/Pause | Taste  drücken |
| Titel auswählen | Taste  und  drücken für vorherigen/ nächsten Titel |
| Lautstärkeregelung | Drehen Sie den Regler, um die Lautstärke einzustellen |
| Frequenzeinstellung | Taste  drücken und für 3 Sekunden halten bis die Ziffern auf dem Display zu blinken beginnen, Drehen Sie die Taste  nach rechts / links, um die Frequenz zu erhöhen / verringern |
| Aktivieren Sie die BASS- Funktion | Drücken Sie zum Aufrufen die Taste b ; drücken Sie diese erneut, zum beenden <i>Halten Sie die Taste b gedrückt, um die UKW-Übertragung, die LED-Anzeige und die LED- Leuchten auszuschalten (nur die Ladefunktion ist reserviert)</i> |
| Sprachassistent | Drücken und halten Sie die Taste Lichtschalter, zum aufrufen (falls vom Smartphone unterstützt) |

FM SENDER

1. Stecken Sie den FM Sender in den Zigarettenanzünder oder die Steckdose Ihres Fahrzeugs.
2. Stellen Sie Ihr Radio auf eine gewünschte UKW-Frequenz ein und stimmen Sie dann die gleiche Frequenz am FM Sender ab. Halten Sie dazu zuerst Taste  für etwa 3 Sekunden gedrückt, bis die Frequenz zu blinken beginnt. Drehen Sie dann den Knopf, um die gewünschte Frequenz einzustellen.
3. Stecken Sie einen USB Flash-Speicher in einen USB-Steckplatz 1 oder stecken Sie eine MikroSD Karte in den MikroSD Kartensteckplatz ein. Das Gerät wird Musikdateien automatisch abspielen und übertragen.

Hinweise:

- Nur USB Steckplatz 1 kann als USB Flash-Speicher dienen.
- Die maximale Kapazität des USB Flash-Speichers und der MikroSD Karte beträgt 64 GB.

DE**BLUETOOTH**

1. Aktivieren Sie die Bluetooth-Funktion auf dem externen Gerät und suchen Sie nach neuen Bluetooth Geräten.
2. Wählen und verbinden Sie sich mit diesem Gerät (URZ0479). Geben Sie bei Bedarf das Passwort „0000“ ein.
3. Wenn im Musikwiedergabemodus ein Anruf eingeht, schaltet das Gerät automatisch auf den Anruf um.

AUFLADEN

1. Vergewissern Sie sich, dass der FM Sender an den Zigarettenanzünder Ihres Fahrzeugs angeschlossen ist.
2. Stecken Sie ein Ende des USB Kabels (nicht im Lieferumfang enthalten) in den Mikro USB-Steckplatz des Mobiltelefons. Stecken Sie das andere Ende in den USB Steckplatz 1 oder 2 des FM Senders.
3. Der Ladevorgang startet automatisch.

DE

TECHNISCHE DATEN

LED-Anzeige: 0,85"

Eingebautes Mikrofon

Anrufverwaltung

BASS-Funktion

Spannungstester

Material: ABS

Bluetooth 5.3

Bluetooth Reichweite: bis zu 7 m

Bluetooth-Profil: AVRCP, HFP, A2DP

Musikformate: MP3, WAV, WMA

Frequenzbereich: 87,6 – 107,9 MHz

Frequenzstabilität: ± 10 ppm

2x USB-Steckplätze:

USB-A – 5 V / 2,4 A (Laden und Musik-Übertragung)

USB-A Quick Charge – 5 V / 3 A (Laden)

MikroSD-Kartensteckplatz (max. 64 GB)

Stromversorgung: 12 - 24 V

Gewicht: 43,3 g

Abmessungen: 83,6 x 48,5 x 45,6 mm

DE

Hiermit erklärt die Firma Lechpol Electronics Leszek Sp.k. dass sich das Gerät Auto-FM-Sender mit Bluetooth-Funktion URZ0479 im Einklang mit den Bestimmungen der Richtlinie 2014/53/UE befindet. Komplette Konformitätserklärung zum herunterladen auf www.lechpol.pl



Deutsch
Korrekte Entsorgung dieses
Produkts
(Elektromüll)



(Anzuwenden in den Ländern der Europäischen Union und anderen europäischen Ländern mit einem separaten Sammelsystem) Die Kennzeichnung auf dem Produkt bzw. auf der dazugehörigen Literatur gibt an, dass es nach seiner Lebensdauer nicht zusammen mit dem normalem Haushaltsmüll entsorgt werden darf. Entsorgen Sie dieses Gerät bitte getrennt von anderen Abfällen, um der Umwelt bzw. der menschlichen Gesundheit nicht durch unkontrollierte Müllbeseitigung zu schaden. Recyceln Sie das Gerät, um die nachhaltige Wiederverwertung von stofflichen Ressourcen zu fördern. Private Nutzer sollten den Händler, bei dem das Produkt gekauft wurde, oder die zuständigen Behörden kontaktieren, um in Erfahrung zu bringen, wie sie das Gerät auf umweltfreundliche Weise recyceln können. Gewerbliche Nutzer sollten sich an Ihren Lieferanten wenden und die Bedingungen des Kaufvertrags konsultieren. Dieses Produkt darf nicht zusammen mit anderem Gewerbemüll entsorgt werden.

DE

Hergestellt in China für Lechpol Electronics Leszek Sp.k.,
 ul. Garwolińska 1, 08-400 Miętno.

SAFETY INSTRUCTIONS





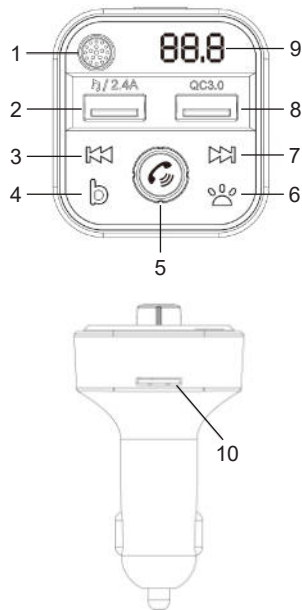

Read this instruction manual carefully before use, and keep it for future reference. Producer does not claim liability for inappropriate use and handling.



1. Protect this product from moisture, humidity, water and any other liquid. Avoid using/storing it in extreme temperatures. Do not expose it to direct sunlight and sources of heat.
2. Use only authorized accessories.
3. Do not use this device if it has been damaged or its operation is abnormal.
4. Do not attempt to repair this device yourself. In case of damage, contact with an authorized service point for check-up/repair.
5. ALWAYS disconnect the device from power supply before cleaning.
6. Clean this device with soft, slightly damp cloth. Do not use any abrasives or chemical agents to clean this product.

PRODUCT DESCRIPTION

1. Microphone
2. USB port 1 (charging and music streaming)
3. Previous track/ Decrease frequency
4. BASS function button
5. Multifunction knob (call management, music control, volume adjustment, frequency setting)
6. Light switch button
7. Next track/ Increase frequency
8. USB port 2 (charging)
9. LED display
10. microSD card slot

OPERATION

| Function | FM transmitter |
|---------------------|---|
| Answer/end a call | Press the  knob |
| Reject a call | Press and hold the  knob for 3 seconds |
| Redial last number | Press the  knob twice |
| Quit handsfree mode | During a call press and hold the  knob |
| Play / Pause | Press the  knob |
| Select a track | Press  and  button to go to the previous / next track |

| | |
|-----------------|---|
| Adjust volume | Rotate the  knob to adjust volume |
| Set frequency | Press and hold  knob for about 3 seconds until digits on the display start flashing; rotate the  knob right/left to increase / decrease the frequency |
| Bass boost mode | Press the b button to enter; press again to quit <i>Press and hold the b button to turn off FM transmission, LED display and LED lights (only charging function works)</i> |
| Voice assistant | Press and hold the light switch button to enter <i>(if supported by the smartphone)</i> |

FM TRANSMITTER

1. Plug the FM transmitter into your vehicle's cigarette lighter or power socket.
2. Tune your radio to a desired FM frequency, then match the same frequency of the FM transmitter. To do this, first press and hold  for about 3 seconds until the frequency starts flashing. Then rotate the knob to set the desired frequency.

3. Insert a USB flash drive to a USB port 1 or insert a microSD card into microSD card slot. The device will play and transmit music files automatically.

Notes:

- Only USB port 1 can serve as a USB flash drive reader.
- The maximum capacity of the USB flash drive and microSD card is 64 GB.

BLUETOOTH

1. Enable Bluetooth function on the external device and search for new Bluetooth devices.
2. Select and connect with this device (URZ0479). Enter password "0000" if necessary.
3. When there is an incoming call in the music playing mode, the device will automatically switch to the call.

CHARGING

1. Make sure the FM transmitter is connected to the cigarette lighter socket in your vehicle.
2. Insert one end of the USB cable (not included) into microUSB port of the mobile phone; insert the other end into USB port 1 or 2 of the FM transmitter.
3. Charging starts automatically.

SPECIFICATIONS

LED display: 0,85"

Built-in microphone

Call management

BASS function

Voltage tester

Material: ABS

Bluetooth 5.3

Bluetooth range: up to 7 m

Bluetooth profiles: AVRCP, HFP, A2DP

Music format: MP3, WAV, WMA

Frequency range: 87,6 – 107,9 MHz

Frequency stability: ± 10 ppm

2x USB ports:

USB-A – 5 V / 2,4 A (charging and music streaming)

USB-A Quick Charge – 5 V / 3 A (charging)

microSD card slot (max 64 GB)

Power supply: 12 – 24 V

Weight: 43,3 g

Dimensions: 83,6 x 48,5 x 45,6 mm

Lechpol Electronics Leszek Sp.k. hereby declares that Car FM transmitter with Bluetooth function URZ0479 is consistent with directive 2014/53/UE. Full text of the EU Declaration of Conformity is available at following Internet address: www.lechpol.pl



English
Correct Disposal of This
Product

(Waste Electrical & Electronic Equipment)



(Applicable in the European Union and other European countries with separate collection systems) This marking shown on the product or its literature, indicates that it should not be disposed with other household wastes at the end of its working life. To prevent possible harm to the environment or human health from uncontrolled waste disposal, please separate this from other types of wastes and recycle it responsibly to promote the sustainable reuse of material resources. Household users should contact either the retailer where they purchased this product, or their local government office, for details of where and how they can take this item for environmentally safe recycling. Business users should contact their supplier and check the terms and conditions of the purchase contract. This product should not be mixed with other commercial wastes for disposal.

Made in China for Lechpol Electronics Leszek Sp.k.,
 ul. Garwolińska 1, 08-400 Miętne.

KWESTIE BEZPIECZEŃSTWA

Przed użyciem należy dokładnie zapoznać się z treścią instrukcji obsługi oraz zachować ją w celu późniejszego wykorzystania. Producent nie ponosi odpowiedzialności za nieprawidłowe użycie produktu.

1. Produkt należy chronić przed wilgocią, wodą oraz innymi płynami. Nie należy używać ani przechowywać urządzenia w zbyt wysokich temperaturach. Produkt należy chronić przed bezpośrednim nasłonecznieniem oraz źródłami ciepła.
2. Nie należy używać nieoryginalnych akcesoriów.
3. Nie należy używać produktu, jeśli został uszkodzony lub nie działa poprawnie.
4. Zabrania się własnoręcznej naprawy sprzętu. W wypadku uszkodzenia, należy skontaktować się z autoryzowanym punktem serwisowym w celu sprawdzenia/naprawy.
5. Należy zawsze odłączyć urządzenie od zasilania przed czyszczeniem.
6. Obudowę urządzenia należy regularnie czyścić za pomocą miękkiej, lekko wilgotnej ściereczki. Nie należy używać środków chemicznych lub detergentów do czyszczenia tego urządzenia.

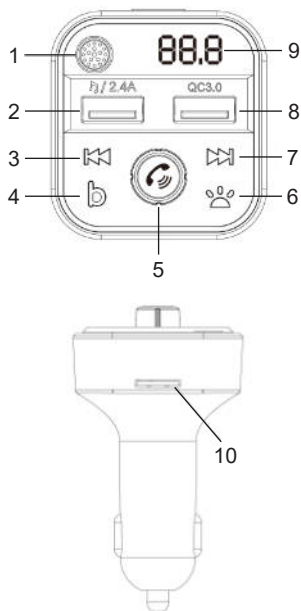

OPIS PRODUKTU



1. Mikrofon
2. Port USB 1 (ładowanie oraz odtwarzanie muzyki)
3. Poprzedni utwór/ Zmniejsz częstotliwość
4. Przycisk funkcji BASS
5. Pokrętko wielofunkcyjne (zarządzanie połączeniami, sterowanie muzyką, dostosowanie głośności, ustawianie częstotliwości)
6. Przycisk podświetlenia
7. Następny utwór/ Zwiększ częstotliwość
8. Port USB 2 (ładowanie)
9. Wyświetlacz LED
10. Slot na kartę microSD

OBSŁUGA URZĄDZENIA

| Funkcja | Transmitter FM |
|-------------------------------------|---|
| Odbieranie / zakończenie połączenia | Naciśnij pokrętko |
| Odrzucanie połączenia | Naciśnij i przytrzymaj pokrętko przez około 3 sekundy |
| Wybór ostatniego numeru | Naciśnij pokrętko dwa razy |
| Wyłączenie trybu głośnomówiącego | Podczas połączenia naciśnąć i przytrzymać pokrętko |

| | |
|--|--|
| Odtwarzanie / Wstrzymanie odtwarzania | Naciśnij pokrętkę  |
| Wybór utworu | Naciśnij przycisk  i  , aby przejść do poprzedniego / następnego utworu |
| Dostosowanie głośności | Pokręć pokrętkę  aby dostosować głośność |
| Wybór częstotliwości | Naciśnij i przytrzymaj pokrętkę  przez około 3 sekundy, aż cyfry na wyświetlaczu zaczną migać, następnie pokręć pokrętkę  w prawo / lewo, aby zwiększyć / zmniejszyć częstotliwość |
| Funkcja BASS | Naciśnij przycisk b na urządzeniu, aby włączyć; naciśnij ponownie, aby wyłączyć <i>Naciśnij i przytrzymaj ten przycisk, aby wyłączyć przesyłanie muzyki, wyświetlacz LED oraz podświetlenie (jedynie funkcja ładowania działa)</i> |

| | |
|------------------|---|
| Asystent głosowy | Naciśnij i przytrzymaj przycisk podświetlenia, aby uruchomić asystenta <i>(jeśli funkcja jest obsługiwana przez smartfon)</i> |
|------------------|---|

TRANSMITER FM

- Należy podłączyć transponder do gniazda zapalniczki samochodowej lub gniazda zasilania.
- Nastawić radio na określoną częstotliwość FM (zalecany jest wybór częstotliwości nieużywanej), następnie ustawić tą samą częstotliwość na transponderze FM. Aby to zrobić, należy najpierw nacisnąć i przytrzymać pokrętkę  przez około 3 sekundy, aż wartości na wyświetlaczu zaczną migać. Następnie należy pokręcić pokrętkę, aby ustawić żądaną częstotliwość.
- Umieścić nośnik USB w porcie USB 1 lub umieścić kartę microSD w odpowiednim slotcie. Urządzenie automatycznie rozpocznie odtwarzanie.

Uwagi:

- Tylko port USB 1 jest przeznaczony do odtwarzania muzyki z nośników USB.
- Maksymalna pojemność nośnika USB oraz karty microSD to 64 GB.

BLUETOOTH

1. Należy włączyć funkcję Bluetooth na urządzeniu zewnętrznym i wyszukać urządzenia Bluetooth.
2. Następnie wybrać i połączyć się z urządzeniem (URZ0479). Jeśli jest to wymagane, wpisać hasło: "0000".
3. Jeśli podczas połączenia przychodzącego, urządzenie znajduje się w trybie odtwarzania muzyki, nastąpi automatyczne przełączenie do połączenia.

ŁADOWANIE

1. Należy upewnić się, że transponder jest podłączony do gniazda zapalniczki samochodowej.
2. Następnie podłączyć jeden wtyk kabla USB do portu microUSB telefonu; podłączyć drugi wtyk kabla do portu USB 1 lub 2 transpondera.
3. Ładowanie rozpocznie się automatycznie.

Specyfikacja dotycząca fal radiowych

| | Częstotliwość | Maks. moc wyjściowa |
|-----------|----------------|---------------------|
| Radio | 87,6-107,9 MHz | -43 dBm |
| Bluetooth | 2402-2480 MHz | 4 dBm |

SPECYFIKACJA

Wyświetlacz LED: 0,85"

Wbudowany mikrofon

Obsługa połączeń głosowych

Funkcja BASS

Miernik napięcia

Materiał: ABS

Bluetooth 5.3

Zasięg Bluetooth: do 7 m

Profile Bluetooth: AVRCP, HFP, A2DP

Format audio: MP3, WAV, WMA

Zakres częstotliwości: 87,6 – 107,9 MHz

Stabilność częstotliwości: ± 10 ppm

2x port USB:

USB-A – 5 V / 2,4 A (ładowanie i odtwarzanie muzyki)

USB-A Quick Charge – 5 V / 3 A (ładowanie)

Slot na kartę microSD (maks. 64 GB)

Zasilanie: 12 – 24 V

Waga: 43,3 g

Wymiary: 83,6 x 48,5 x 45,6 mm

Lechpol Electronics Leszek Sp.k. niniejszym oświadcza, że Transmitter samochodowy z funkcją Bluetooth URZ0479 jest zgodny z dyrektywą 2014/53/UE. Pełny tekst deklaracji zgodności UE jest dostępny pod następującym adresem internetowym: www.lechpol.pl



Poland

**Prawidłowe usuwanie produktu
(zużyty sprzęt elektryczny i
elektroniczny)**



Oznaczenie przekreślonego kosza umieszczone na produkcie lub w odnoszących się do niego tekstach wskazuje, że po upływie okresu użytkowania nie należy usuwać go z innymi odpadami pochodzącymi z gospodarstw domowych. Aby uniknąć szkodliwego wpływu na środowisko naturalne i zdrowie ludzi wskutek niekontrolowanego usuwania odpadów, prosimy o oddzielenie produktu od innego typu odpadów oraz odpowiedzialny recykling w celu promowania ponownego użycia zasobów materialnych, jako stałej praktyki. W celu uzyskania informacji na temat miejsca i sposobu bezpiecznego dla środowiska recyklingu tego produktu użytkownicy w gospodarstwach domowych powinni skontaktować się z punktem sprzedaży detalicznej, w którym dokonali zakupu produktu, lub z organem władz lokalnych. Użytkownicy w firmach powinni skontaktować się ze swoim dostawcą i sprawdzić warunki umowy zakupu. Produktu nie należy usuwać razem z innymi odpadami komunalnymi. Taki sprzęt podlega selektywnej zbiórce i recyklingowi. Zawarte w nim szkodliwe substancje mogą powodować zanieczyszczenie środowiska i stanowić zagrożenie dla życia i zdrowia ludzi.

Wyprodukowano w CHRL dla Lechpol Electronics Leszek Sp.k., ul. Garwolińska 1, 08-400 Miętno.

INSTRUCȚIUNI PRIVIND SIGURANȚA

Citiți manualul de instrucțiuni cu atenție înainte de a utiliza produsul și păstrați-l pentru consultări ulterioare. Producătorul nu își asumă responsabilitatea pentru utilizarea și manipularea necorespunzătoare.



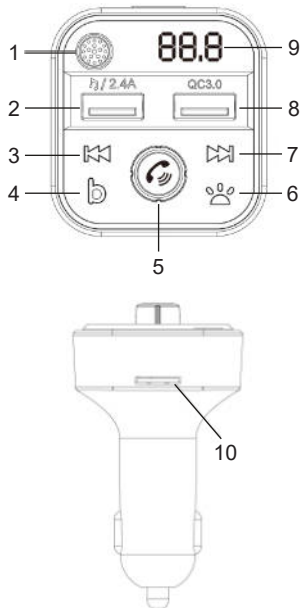

1. Protejați acest produs de umezeala, umiditate, apa și orice alt lichid. Evitați expunerea/depozitarea lui la temperaturi extreme. Nu expuneți produsul la lumina directă a soarelui și la surse de căldură.
2. Folosiți doar accesorii autorizate.
3. Nu utilizați acest produs dacă a fost deteriorat sau dacă nu funcționează normal.
4. Nu încercați să reparați singur produsul. În caz de deteriorare, contactați un service autorizat pentru verificare/reparare.
5. Deconectați întotdeauna aparatul de la priză înainte de curățare.
6. Curățați acest produs cu un material textil moale, umezit ușor. Nu folosiți abrazivi sau agenți chimici pentru a curăța acest produs.







DESCRIERE PRODUS



1. Microfon
2. Port USB 1 (încărcare și ascultare muzică)
3. Piesa anterioară/ Scădere frecvență
4. Buton funcție BASS
5. Buton Multifuncțional  (gestionare apeluri, control muzică, reglare volum, setări frecvență)
6. Buton comutator lumină
7. Piesa următoare/ Creștere frecvență
8. Port USB 2 (încărcare)
9. Ecran LED
10. Slot card microSD

FUNȚIONARE

| Funcție | Transmițător FM |
|----------------------------|---|
| Răspunde / încheie un apel | Apăsați butonul  |
| Respingeți un apel | Apăsați și mențineți apăsat butonul  timp de 3 secunde |
| Reapelați ultimul număr | Apăsați butonul  de două ori |
| Ieșiți din modul handsfree | În timpul unui apel apăsați și mențineți apăsat butonul  |

| | |
|-----------------------|--|
| Redare/Pauză muzică | Apăsați butonul  |
| Selectați o melodie | Apăsați butoanele  și  pentru a merge la piesa anterioară/ următoare |
| Reglare volum | Rotiți butonul  pentru a regla volumul |
| Setare frecvență | Apăsați și mențineți apăsat butonul  timp de 3 secunde până când cifrele de pe ecran încep să clipească; Rotiți butonul  spre dreapta/stânga pentru a crește/reduce frecvența |
| Activați funcția BASS | Apăsați butonul b pentru a accesa; apăsați din nou pentru a ieși. <i>Apăsați și mențineți apăsat butonul b pentru a deschide transmisia FM, afișajul LED și luminile LED (doar funcția de încărcare este rezervată)</i> |
| Asistent vocal | Apăsați și mențineți apăsat butonul comutatorului de lumină pentru a accesa <i>(dacă este acceptat de smartphone)</i> |

TRANSMIȚĂTOR FM

1. Conectați transmițătorul FM la bricheta sau la priza electrică a mașinii.
2. Reglați radio-ul la o frecvență FM dorită, apoi selectați aceeași frecvență pe transmițătorul FM. Pentru a face acest lucru, prima dată apăsați și mențineți apăsat butonul  timp de aproximativ 3 secunde până când frecvența începe să clipească. Apoi rotiți butonul pentru a seta frecvența dorită.
3. Introduceți un stick USB în portul USB 1 sau un card microSD în slotul pentru card microSD. Dispozitivul va reda automat fișierele.

Note:

- Doar portul USB 1 poate fi folosit ca cititor pentru stick USB.
- Capacitatea maximă pentru un stick USB și un card microSD este de 64 GB.

BLUETOOTH

1. Activați funcția Bluetooth de pe dispozitivul extern și căutați noi dispozitive Bluetooth.
2. Selectați și conectați cu acest dispozitiv (URZ0479). Introduceți parola "0000" dacă este necesar.
3. Când există un apel primit în modul de redare muzică, dispozitivul va comuta automat la apel.

ÎNCĂRCARE

1. Asigurați-vă că transmițătorul este conectat la bricheta de la mașină.
2. Introduceți un capăt al cablului USB (nu este inclus) în portul microUSB al telefonului; introduceți celălalt capăt în portul USB 1 sau 2 al transmițătorului.
3. Încărcarea începe automat.

SPECIFICAȚII

Ecran LED: 0,85"

Microfon încorporat

Gestionare apeluri

Funcția BASS

Tester tensiune

Material: ABS

Bluetooth 5.3

Raza de acțiune Bluetooth: pana la 7 m

Profile Bluetooth: AVRCP, HFP, A2DP

Format muzică: MP3, WAV, WMA

Răspuns în frecvență: 87,6 – 107,9 MHz

Stabilitate frecvență: ±10 ppm

2 port-uri USB:

USB-A – 5 V / 2,4 A (încărcare și ascultare muzică)

USB-A Quick Charge – 5 V / 3 A (încărcare)

slot card microSD (max. 64 GB)

Alimentare: 12 – 24 V

Greutate: 43,3 g

Dimensiuni: 83,6 x 48,5 x 45,6 mm

Compania Lechpol Electronics declară prin prezenta că Transmițător FM auto cu funcție Bluetooth URZ0479 este în conformitate cu Directiva 2014/53/UE. Textul integral al Declarației de Conformitate UE este disponibil la următoarea adresă: www.lechpol.pl



Romania
Reciclarea corecta a acestui produs
 (reziduuri provenind din aparatura electrica si electronica)



Marcajale de pe acest produs sau mentionate in instructiunile sale de folosire indica faptul ca produsul nu trebuie aruncat impreuna cu alte reziduuri din gospodarie atunci cand nu mai este in stare de functionare. Pentru a preveni posibile efecte daunatoare asupra mediului inconjurator sau a sanatatii oamenilor datorate evacuării necontrolate a reziduurilor, vă rugăm să separați acest produs de alte tipuri de reziduuri și să-l reciclați în mod responsabil pentru a promova refolosirea resurselor materiale. Utilizatorii casnici sunt rugați să ia legătura fie cu distribuitorul de la care au achiziționat acest produs, fie cu autoritățile locale, pentru a primi informații cu privire la locul și modul în care pot depozita acest produs în vederea reciclării sale ecologice. Utilizatorii instituționali sunt rugați să ia legătura cu furnizorul și să verifice condițiile stipulate în contractul de vânzare. Acest produs nu trebuie amestecat cu alte reziduuri de natura comercială. Este interzisă depozitarea deșeurilor de echipamente marcate cu simbolul unui coș de gunoi în comun cu alte deșeuri. Acest echipament este supus colectării și reciclării selective. Substanțele nocive pe care le conține pot provoca poluarea mediului și reprezintă o amenințare pentru sănătatea umană.

Distribuit de Lechpol Electronic SRL, Republicii nr. 5, Resita, CS, ROMANIA.

Peiying[®]

www.peiying.eu