

Wireless gaming mouse KM0784

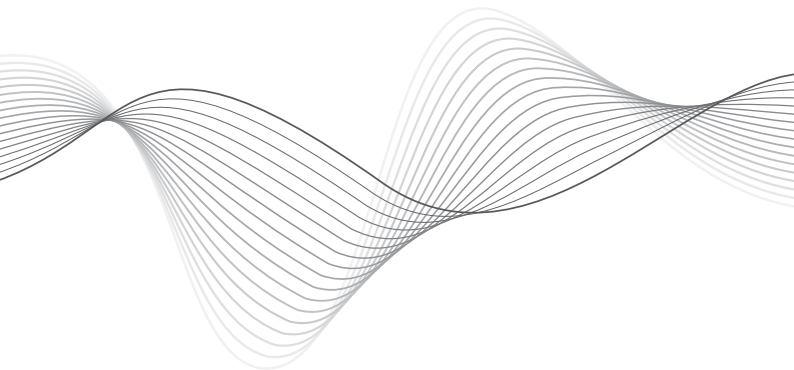

BEDIENUNGSANLEITUNG **DE**

OWNER'S MANUAL **EN**

INSTRUKCJA OBSŁUGI **PL**

MANUAL DE UTILIZARE **RO**

SICHERHEITSANLEITUNGEN

Lesen Sie die Bedienungsanleitung vor dem ersten Gebrauch sorgfältig durch und bewahren diese für späteres nachschlagen auf. Der Hersteller übernimmt keine Haftung für unsachgemäße Verwendung und Handhabung des Produktes.

1. Setzen Sie das Produkt keinen hohen Temperaturen, Wärmequellen und direktem Sonnenlicht aus. Setzen Sie dieses Gerät weder Wasser noch Feuchtigkeit aus und verwenden Sie es nicht in der Nähe von starken Magnetfeldern. Behandeln Sie dieses Gerät nicht mit nassen Händen.
2. Trennen Sie das Gerät von der Stromversorgung, wenn es für längere Zeit nicht benutzt wird.
3. Verwenden Sie das Gerät nicht, wenn es beschädigt ist.
4. Das Produkt auf eine flache, stabile Oberfläche aufstellen.
5. Verhindern Sie, dass das Gerät auf den Boden fällt oder starken Stößen ausgesetzt wird.
6. Der Hersteller übernimmt keine Haftung für Schäden, die durch unsachgemäße Verwendung und Handhabung oder mechanische Beschädigungen verursacht wurden.
7. Der Hersteller garantiert keine Kompatibilität mit jedem externen Gerät.
8. Dieses Produkt ist kein Spielzeug; halten Sie es außerhalb der Reichweite von Kindern.
9. Versuchen Sie nicht, das Gerät selbst zu reparieren / zu zerlegen. Das Gerät verfügt über keine vom Benutzer zu wartende innere Teile. Wenden Sie sich im Schadensfall an einen autorisierten Kundendienst, für Überprüfung / Reparatur.
10. Trennen Sie dieses Gerät **IMMER** vor der Reinigung von der Stromversorgung. Reinigen Sie das Gehäuse regelmäßig mit einem weichen, leicht feuchten Tuch. Verwenden Sie keine Scheuermittel oder chemische Mittel, um dieses Gerät zu reinigen.
11. Richten Sie den Laserstrahl nicht auf die Augen!

PRODUKTBESCHREIBUNG

1. Taste Rechts
2. Scrollrad
3. Taste DPI
4. USB-C-Anschluss
5. Taste Links
6. Taste Vorwärts
7. Taste Rückwärts

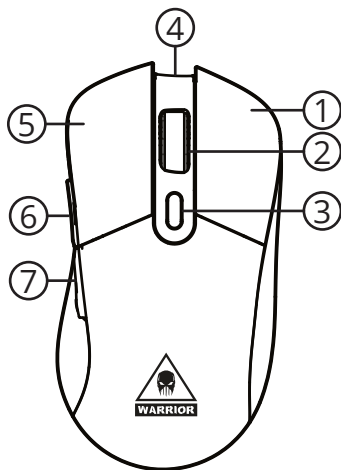

INSTALLATION

1. Der USB-Stecker der Maus sollte an einen freien, kompatiblen USB-Port des Computers angeschlossen werden.
2. Das Betriebssystem erkennt die Maus automatisch und installiert die entsprechenden Treiber.
3. Schieben Sie den Netzschalter an der Unterseite der Maus nach unten. Die Maus funktioniert im drahtlosen Modus.
4. Um die Maus im kabelgebundenen Modus mit einem USB-Kabel zu verwenden, verbinden Sie es mit dem USB-C-Eingang der Maus und dem USB-Eingang des Computers. Das Betriebssystem erkennt die Maus automatisch und installiert die entsprechenden Treiber. Bewegen Sie den Schalter an der Unterseite der Maus ganz nach oben.
5. Die Maus ist einsatzbereit.
6. Um die Maus auszuschalten, bewegen Sie den Schalter an der Unterseite der Maus in die mittlere Position.

REINIGUNG

Trennen Sie dieses Gerät immer vor der Reinigung von der Stromversorgung. Reinigen Sie das Gehäuse regelmäßig mit einem

weichen, leicht feuchten Tuch. Verwenden Sie keine Scheuermittel oder chemische Mittel, um dieses Gerät zu reinigen.

AUFLADEN

Um das Gerät aufzuladen, schließen Sie es mit dem mitgelieferten USB-Kabel an ein Wandladegerät oder einen Computer an. Ein niedriger Batteriestand wird durch ein rotes Blinken der Walze angezeigt. Während des Ladevorgangs leuchtet die Walze durchgehend rot. Sobald die Maus aufgeladen ist, schaltet sich die Rollenhintergrundbeleuchtung aus.

TECHNISCHE DATEN

Empfindlichkeit: 800/1200/1600/2400 dpi
 Sensor: Laser
 Sensormodell: Pixart 3212IC
 Beschleunigung: 20 G
 Abfragerate: 1000 Hz
 Knöpfe: 6
 Scrollrad: Scrollen + Taste
 DPI Schalter: 4 Modus
 Tastenlebensdauer: bis zu 20 Millionen mal
 Pad-Lebensdauer: 80 km
 Abhebabstand: 7 mm +/- 0,3 mm
 Rutsch-Pads: Kunststoff
 Material: ABS
 Stromversorgung: 600 mAh Akku
 Arbeitszeit: bis zu 15 Stunden

Kommunikation

Verbindungstyp: verkabelt
 Frequenz: 2,4 GHz
 Schnittstelle: USB 2.0
 Ladeanschluss: USB-C
 Unterstütztes Betriebssystem: Windows 7 / Windows 8 / Windows 8.1 / Windows 10 / Mac

Physikalische Parameter

Handorientierung: rechte Hand
 Gewicht mit Kabel: 102 g
 Abmessungen: 125 x 66 x 40 mm

ERFAHREN SIE MEHR

Für weitere Informationen zu diesem Gerät finden Sie unter: www.krugermatz.com.

Lesen Sie die Bedienungsanleitung sorgfältig durch, bevor Sie das Gerät verwenden.

Besuchen Sie www.krugermatz.com Website für weitere Produkte und Zubehör.

Im Falle irgendwelcher Zweifel oder Fragen siehe unsere Seite mit häufig gestellten Fragen.



Deutsch
Korrekte Entsorgung dieses Produkts
(Elektromüll)



(Anzuwenden in den Ländern der Europäischen Union und anderen europäischen Ländern mit einem separaten Sammelsystem)

Die Kennzeichnung auf dem Produkt bzw. auf der dazugehörigen Literatur gibt an, dass es nach seiner Lebensdauer nicht zusammen mit dem normalen Haushaltsmüll entsorgt werden darf. Entsorgen Sie dieses Gerät bitte getrennt von anderen Abfällen, um der Umwelt bzw. der menschlichen Gesundheit nicht durch unkontrollierte Müllbeseitigung zu schaden. Recyceln Sie das Gerät, um die nachhaltige Wiederverwertung von stofflichen Ressourcen zu fördern. Private Nutzer sollten den Händler, bei dem das Produkt gekauft wurde, oder die zuständigen Behörden kontaktieren, um in Erfahrung zu bringen, wie sie das Gerät auf umweltfreundliche Weise recyceln können. Gewerbliche Nutzer sollten sich an Ihren Lieferanten wenden und die Bedingungen des Kaufvertrags konsultieren. Dieses Produkt darf nicht zusammen mit anderem Gewerbemüll entsorgt werden.

Hergestellt in China für LECHPOL ELECTRONICS Sp. z o.o. Sp.k., ul. Garwolińska 1, 08-400 Miętne.

SAFETY INSTRUCTIONS

Read this instruction manual and keep it for future reference. Producer does not take responsibility for damages caused by inappropriate handling and use of the product.

1. Protect this device from extreme temperatures, sources of heat and direct sunlight. Do not expose the device to water or humidity nor install near strong magnetic field. Do not handle this device with wet hands.
2. Disconnect from power outlet if the device is not going to be used for a long time.
3. Do not use this device if it has been damaged.
4. Place the device on flat, stable surface.
5. Prevent the device from falling on the ground or being strongly impacted.
6. Producer does not claim liability for any damage caused by inappropriate use and handling or any mechanical damage.
7. Producer does not guarantee compatibility with every external device.
8. This product is not a toy; keep it beyond children's reach.
9. Do not disassemble nor repair this device yourself. The device has no user serviceable parts inside. In case of damage, contact authorized service point for check-up or repair.
10. Always disconnect the product from the power source before cleaning. Clean the device with a soft, slightly damp cloth. Do not use any chemical agents to clean this device.
11. Do not point laser beam directly into eyes.

PRODUCT DESCRIPTION

1. Right button
2. Scroll wheel
3. DPI button
4. USB slot
5. Left button
6. Forward button
7. Backward button

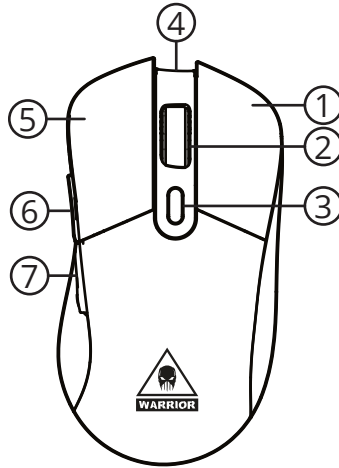

INSTALLATION

1. The USB plug of the mouse should be connected to a free, compatible USB port of the computer.
2. The operating system will automatically detect the mouse and install the appropriate drivers.
3. On the bottom of the mouse, slide the power switch down. The mouse will work in wireless mode.
4. To use the mouse in wired mode with a USB cable, connect it to the USB-C input on the mouse and the USB input on the computer. The operating system will automatically detect the mouse and install the appropriate drivers. Move the switch on the bottom of the mouse all the way up.
5. The mouse is ready for use.
6. To turn off the mouse, move the switch on the bottom of the mouse to the middle position.

CLEANING

Always disconnect the product from the power source before cleaning. Clean the device with a soft, slightly damp cloth. Do not use any chemical agents to clean this device.

CHARGING

To charge the device, connect it to a wall charger or computer using the included USB cable. A low battery level will be indicated by the roller flashing red. When charging, the roller will be lit with a solid red light. Once the mouse is charged, the roller backlight will turn off.

TECHNICAL PARAMETERS

Precision: 800/1200/1600/2400 dpi
 Sensor: laser
 Sensor model: Pixart 3212IC
 Acceleration: 20 G
 Polling rate: 1000 Hz
 Buttons: 6
 Scroll wheel: scroll + button
 DPI switch: 4 modes
 Stroke life: up to 20 million times
 Pad life: 80 km
 Lift-off distance: 7 mm +/- 0,3 mm
 Skid pads: plastic
 Material: ABS
 Power supply: battery 600 mAh
 Working time: up to 15 h

Communication

Connection type: wireless, wired
 Frequency: 2,4 GHz
 Interface: USB 2.0
 Charging port: USB-C
 Supported OS: Windows 7 / Windows 8 / Windows 8.1 / Windows 10 / Mac

Physical parameters

Hand orientation: right hand
 Weight: 102 g
 Dimensions: 124 x 68 x 43 mm

LEARN MORE

For more information on this device visit: www.krugermatz.com.

Read owner's manual carefully before using.

Visit www.krugermatz.com website for more products and accessories.

In case of any doubts or questions reach out to our Frequently Asked Questions section.



English
Correct Disposal of This Product
(Waste Electrical & Electronic Equipment)



(Applicable in the European Union and other European countries with separate collection systems) This marking shown on the product or its literature, indicates that it should not be disposed with other household wastes at the end of its working life. To prevent possible harm to the environment or human health from uncontrolled waste disposal, please separate this from other types of wastes and recycle it responsibly to promote the sustainable reuse of material resources. Household users should contact either the retailer where they purchased this product, or their local government office, for details of where and how they can take this item for environmentally safe recycling. Business users should contact their supplier and check the terms and conditions of the purchase contract. This product should not be mixed with other commercial wastes for disposal.

Made in China for LECHPOL ELECTRONICS Sp. z o.o. Sp.k., ul. Garwolińska 1, 08-400 Miętno.

KWESTIE BEZPIECZEŃSTWA

Przed użyciem należy dokładnie zapoznać się z treścią instrukcji obsługi oraz zachować ją w celu późniejszego wykorzystania. Producent nie ponosi odpowiedzialności za nieprawidłowe użycie produktu.

1. Urządzenie należy chronić przed ekstremalnymi temperaturami, źródłami ciepła oraz bezpośrednim nasłonecznieniem. Nie należy wystawiać urządzenia na działanie wody lub wilgoci czy instalować w pobliżu silnych pól magnetycznych. Nie należy obsługiwać urządzenia mokrymi rękami.
2. Jeśli urządzenie nie jest używane przez dłuższy czas, należy odłączyć je od źródła zasilania.
3. Zabrania się używać urządzenia, jeśli jest uszkodzone.
4. Urządzenie należy umieścić na płaskiej, suchej i stabilnej powierzchni.
5. Urządzenie należy chronić przed upadkiem lub silnym naciskiem.
6. Producent nie ponosi odpowiedzialności za uszkodzenie spowodowane niewłaściwym użytkowaniem/konserwacją czy uszkodzeniami mechanicznymi.
7. Producent nie gwarantuje kompatybilności urządzenia ze wszystkimi urządzeniami zewnętrznymi.
8. Urządzenie nie jest zabawką; należy przechowywać je w miejscu niedostępnym dla dzieci.
9. Zabrania się własnoręcznej naprawy/demontażu sprzętu. Urządzenie nie posiada części, które mogłyby być naprawione własnoręcznie przez użytkownika. W wypadku uszkodzenia, należy skontaktować się z autoryzowanym punktem serwisowym w celu sprawdzenia/naprawy.
10. Należy **ZAWSZE** odłączyć urządzenie od źródła zasilania przed czyszczeniem. Obudowę urządzenia należy regularnie czyścić za pomocą miękkiej, lekko wilgotnej ściereczki. Nie należy używać środków chemicznych lub detergentów do czyszczenia tego urządzenia.
11. Nie należy kierować wiązki lasera bezpośrednio w stronę oczu.

OPIS PRODUKTU

1. Prawy przycisk
2. Rolka
3. Przycisk zmiany DPI
4. Wejście USB
5. Lewy przycisk
6. Przycisk do przodu
7. Przycisk do tyłu

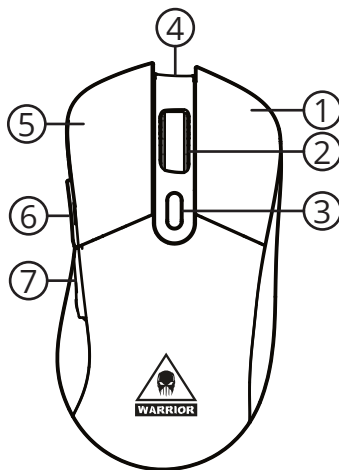

INSTALACJA

1. Wtyczkę USB myszki należy podłączyć do wolnego, kompatybilnego portu USB komputera.
2. System operacyjny automatycznie wykryje mysz i zainstaluje odpowiednie sterowniki.
3. Na spodzie myszy należy przesunąć przełącznik zasilania w dół. Mysz będzie działać w trybie bezprzewodowym.
4. Aby używać myszy w trybie przewodowym z użyciem przewodu USB, należy podłączyć go do wejścia USB-C na myszy i USB w komputerze. System operacyjny automatycznie wykryje mysz i zainstaluje odpowiednie sterowniki. Przełącznik na spodzie myszy należy przesunąć maksymalnie do góry.
5. Mysz jest gotowa do użycia.
6. Aby wyłączyć mysz należy przesunąć przełącznik na spodzie myszy do środkowej pozycji.

CZYSZCZENIE

Należy ZAWSZE odłączyć urządzenie od źródła zasilania przed czyszczeniem. Obudowę urządzenia należy regularnie czyścić za

pomocą miękkiej, lekko wilgotnej ściereczki. Nie należy używać środków chemicznych lub detergentów do czyszczenia tego urządzenia.

ŁADOWANIE

Aby naładować urządzenie należy podłączyć je do ładowarki sieciowej lub komputera z użyciem dołączonego kabla USB. Niski stan naładowania sygnalizowany będzie poprzez miganie rolki na czerwono. Podczas ładowania rolka będzie świeciła się ciągłym czerwonym światłem. Po naładowaniu myszki, podświetlenie rolki wyłączy się.

SPECYFIKACJA

Rozdzielczość pracy: 800/1200/1600/2400 dpi
 Rodzaj sensora: laserowy
 Model sensora: Pixart 3212IC
 Przyspieszenie: 20 G
 Odświeżanie USB: 1000 Hz
 Ilość przycisków: 6
 Rolka: przewijanie + przycisk
 Przełącznik DPI: 4 tryby
 Trwałość przycisków: do 20 milionów kliknięć
 Trwałość stopki: 80 km
 LOD: 7 mm +/- 0,3 mm
 Ślizgacze: plastikowe
 Materiał: ABS
 Zasilanie: bateria 600 mAh
 Czas pracy: do 15 godzin

Komunikacja

Komunikacja z komputerem: przewodowa i bezprzewodowa
 Częstotliwość: 2,4 GHz
 Interfejs: USB 2.0
 Port ładowania: USB-C
 Obsługiwane systemy operacyjne: Windows 7 / Windows 8 / Windows 8.1 / Windows 10 / Mac

Parametry fizyczne

Profil myszy: praworęczna
 Waga: 102 g
 Wymiary: 124 x 68 x 43 mm

WIĘCEJ

Więcej informacji na temat tego urządzenia dostępne są na stronie: www.krugermatz.com.

Przed użyciem należy dokładnie zapoznać się z treścią instrukcji obsługi. Odwiedź stronę www.krugermatz.com, aby poznać więcej produktów i akcesoriów.

W przypadku pytań lub wątpliwości zachęcamy do zapoznania się z Najczęściej Zadawanymi Pytaniami w zakładce Pomoc.



Poland
Prawidłowe usuwanie produktu
(Zużyty sprzęt elektryczny i elektroniczny)



Oznaczenie umieszczone na produkcie lub w odnoszących się do niego tekstach wskazuje, że po upływie okresu użytkowania nie należy usuwać z innymi odpadami pochodzącymi z gospodarstw domowych. Aby uniknąć szkodliwego wpływu na środowisko naturalne i zdrowie ludzi wskutek niekontrolowanego usuwania odpadów, prosimy o oddzielenie produktu od innego typu odpadów oraz odpowiedzialny recykling w celu promowania ponownego użycia zasobów materialnych jako stałej praktyki. W celu uzyskania informacji na temat miejsca i sposobu bezpiecznego dla środowiska recyklingu tego produktu użytkownicy w gospodarstwach domowych powinni skontaktować się z punktem sprzedaży detalicznej, w którym dokonali zakupu produktu, lub z organem władz lokalnych. Użytkownicy w firmach powinni skontaktować się ze swoim dostawcą i sprawdzić warunki umowy zakupu. Produktu nie należy usuwać razem z innymi odpadami komercyjnymi.

Wyprodukowano w CHRL dla LECHPOL ELECTRONICS Sp. z o.o., Sp.K., Ul. Garwolińska 1, 08-400 Miętno.

INSTRUCIUNI PRIVIND SIGURANTA

Citiți cu atenție aceste instrucțiuni de funcționare înainte de utilizare și păstrați-le pentru a fi consultate ulterior. Producătorul nu își asumă răspunderea pentru daunele cauzate de manipularea și utilizarea necorespunzătoare a produsului.

1. Protejați acest dispozitiv de temperaturi extreme, surse de căldură și lumina directă a soarelui. Nu expuneți aparatul la apă sau umiditate, nici nu-l instalați lângă câmp magnetic puternic. Nu manipulați acest aparat cu mâinile ude.
2. Deconectați aparatul de la sursa de alimentare dacă dispozitivul nu va fi utilizat mult timp.
3. Nu utilizați acest dispozitiv dacă acesta a fost deteriorat.
4. Așezați dispozitivul pe o suprafață plană, stabilă.
5. Evitați șocurile mecanice.
6. Producătorul nu este răspunzător pentru eventualele daune cauzate de folosirea necorespunzătoare, manipularea sau orice deteriorare mecanică a produsului.
7. Producătorul nu garantează compatibilitatea cu oricare dispozitiv extern.
8. Acest produs nu este o jucărie; nu-l lăsați la îndemâna copiilor.
9. Nu dezasaamblați și nici nu reparați singur acest dispozitiv. Dispozitivul nu are componente care să poată fi reparate de utilizator. În caz de avarie, contactați service-ul autorizat pentru verificare sau reparații.
10. Înainte de curățare, deconectați întotdeauna produsul de la rețeaua de alimentare. Curățați exteriorul aparatului periodic cu o cârpă moale, ușor umedă. Nu utilizați agenți chimici pentru a curăța acest dispozitiv.
11. Nu orientați fasciculul laser în ochi!

DESCRIEREA PRODUSULUI

1. Buton dreapta
2. Buton DPI
3. Rotiță derulare
4. Port USB-C
5. Buton stânga
6. Buton înainte
7. Buton înapoi

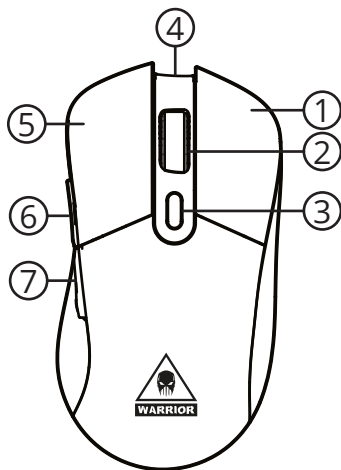

INSTALARE

1. Mufa USB a mouse-ului trebuie conectată la un port USB gratuit și compatibil al computerului.
2. Sistemul de operare va detecta automat mouse-ul și va instala driverele corespunzătoare.
3. În partea de jos a mouse-ului, glisaiți comutatorul de alimentare în jos. Mouse-ul va funcționa în modul wireless.
4. Pentru a utiliza mouse-ul în modul cablat cu un cablu USB, conectați-l la intrarea USB-C de pe mouse și la intrarea USB de pe computer. Sistemul de operare va detecta automat mouse-ul și va instala driverele corespunzătoare. Mutați întrerupătorul din partea de jos a mouse-ului până la capăt.
5. Mouse-ul este gata de utilizare.
6. Pentru a opri mouse-ul, mutați comutatorul din partea de jos a mouse-ului în poziția de mijloc.

CURĂȚARE

Întotdeauna deconectați produsul de la rețeaua de alimentare înainte de curățare. Curățați exteriorul aparatului periodic cu o cârpă moale, ușor umedă. Nu utilizați agenți chimici pentru a curăța acest dispozitiv.

ÎNCĂRCARE

Pentru a încărca dispozitivul, conectați-l la un încărcător de perete sau la computer folosind cablul USB inclus. Un nivel scăzut al bateriei va fi indicat prin roșu intermitent cilindrul. La încărcare, cilindrul va fi aprins cu o lumină roșie continuă. Odată ce mouse-ul este încărcat, lumina de fundal a rolei se va stinge.

SPECIFICAȚII

Rezoluție: 800/1200/1600/2400 dpi

Senzor: laser

Model senzor: Pixart 3212IC

Accelerare: 20 G

Refresh : 1000 Hz

Butoane: 6

Rotiță derulare (scroll): derulare + buton

Comutator DPI: 4 modele

Durabilitate buton: până la 20 milioane de acționări

Durabilitate piciorușe mouse: 80 km

LOD: 7 mm +/- 0,3 mm

Glisiere: plastic

Material: ABS

Alimentare: baterie de 600 mAh

Temp de lucru: până la 15 ore

Comunicare

Tip conexiune: prin cablu

Frecvență: 2,4 GHz

Interfață: USB 2.0

Port de încărcare: USB-C

Sistem de operare compatibil: Windows 7 / Windows 8 / Windows 8.1 / Windows 10 / Mac

Parametri fizici

Pentru mâna dreaptă

Greutate: 102 g

Dimensiuni: 124 x 68 x 43 mm

AFLĂ MAI MULTE

Pentru mai multe informații despre acest dispozitiv vizitați: www.krugermatz.com.

Citiți manualul de utilizare cu atenție înainte de a utiliza dispozitivul.

Vizitați site-ul web www.krugermatz.com pentru mai multe produse și accesorii.

În cazul în care aveți întrebări va rugăm să vă adresați secțiunii Întrebări frecvente



Romania

Reciclarea corectă a acestui produs

(reziduuri provenind din aparatura electrică și electronică)



Marcajale de pe acest produs sau menționate în instrucțiunile sale de folosire indică faptul că produsul nu trebuie aruncat împreună cu alte reziduuri din gospodărie atunci când nu mai este în stare de funcționare. Pentru a preveni posibile efecte dăunătoare asupra mediului înconjurător sau a sănătății oamenilor datorate evacuării necontrolate a reziduurilor, vă rugăm să separați acest produs de alte tipuri de reziduuri și să-l reciclați în mod responsabil pentru a promova re folosirea resurselor materiale. Utilizatorii casnici sunt rugați să ia legătura fie cu distribuitorul de la care au achiziționat acest produs, fie cu autoritățile locale, pentru a primi informații cu privire la locul și modul în care pot depozita acest produs în vederea reciclării sale ecologice. Utilizatorii instituționali sunt rugați să ia legătura cu furnizorul și să verifice condițiile stipulate în contractul de vânzare. Acest produs nu trebuie amestecat cu alte reziduuri de natură comercială.

Distribuit de Lechpol Electronic SRL, Republicii nr. 5, Resita, CS, ROMANIA.

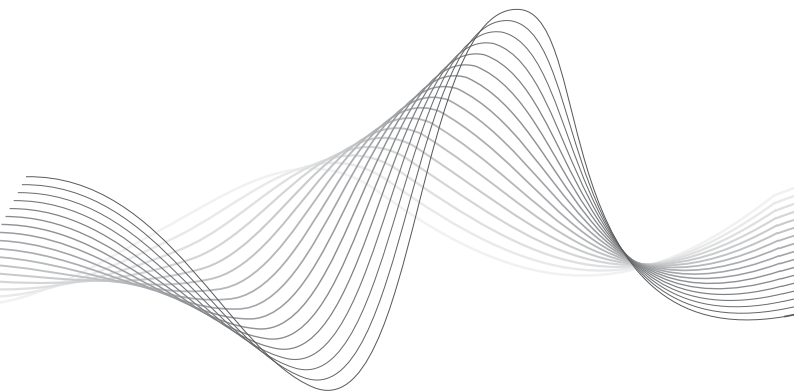

www.krugermatz.com

Krüger&Matz is a registered trademark