

Peiying[®]

Car DVR

PY-DVR011

Bedienungsanleitung

DE

Owner's manual

EN

Instrukcja obsługi

PL

Manual de utilizare

RO

SICHERHEITSANLEITUNGEN

Bitte lesen Sie diese Bedienungsanleitung sorgfältig und bewahren diese auf für späteres Nachschlagen. Der Hersteller übernimmt keine Verantwortung für Schäden, die durch unsachgemäße Handhabung und Verwendung des Produktes verursacht wurden.

- Schützen Sie dieses Gerät vor Feuchtigkeit, Wasser und anderen Flüssigkeiten. Vermeiden Sie die Verwendung / Lagerung bei extremen Temperaturen. Setzen Sie es keinem direkten Sonnenlicht und anderen Wärmequellen aus.
- Dieses Gerät kann von Kinder über 8 Jahren und Personen mit eingeschränkten physischen, sensorischen oder geistigen Fähigkeiten oder mangelnder Erfahrung und Wissen benutzt werden, wenn sie von der Person überwacht werden, die für ihre Sicherheit verantwortlich ist, in einer vorsichtigen Weise und alle Sicherheitsanleitungen verstanden hat und befolgen wird. Kinder sollten beaufsichtigt werden, um sicherzustellen, dass sie nicht mit dem Gerät spielen. Kinder sollten das Gerät nicht unbeaufsichtigt reinigen und warten.
- Halten Sie das Gerät außerhalb der Reichweite von Kindern.
- Benutzen Sie nur autorisiertes Zubehör.
- Trennen Sie immer das Produkt vor der Reinigung von der Stromquelle.
- Reinigen Sie dieses Gerät mit einem weichen, leicht feuchten Tuch. Verwenden Sie zum Reinigen dieses Geräts keine chemischen Mittel.
- Versuchen Sie nicht, dieses Gerät selbst zu reparieren. Im Falle einer Beschädigung, wenden Sie sich an einen autorisierten Kundendienst für Überprüfung oder Reparatur.
- Schalten Sie das Gerät aus, bevor Sie die SD-Karte auswerfen. Andernfalls können Daten auf der SD-Karte beschädigt oder gelöscht werden.

PRODUKTBESCHREIBUNG

- | | |
|-----------------------|------------------------------|
| 1. Lautsprecher | 9. AV Buchse |
| 2. LED Anzeige | 10. MikroSD Kartensteckplatz |
| 3. Kameralinsen | 11. Taste Modus |
| 4. Taste zurücksetzen | 12. Taste Aufwärts |
| 5. Display | 13. Taste Ein/Aus |
| 6. Betriebsanzeige | 14. Taste Abwärts |
| 7. Mini USB Buchse | 15. Taste Menü |
| 8. Halterbuchse | |

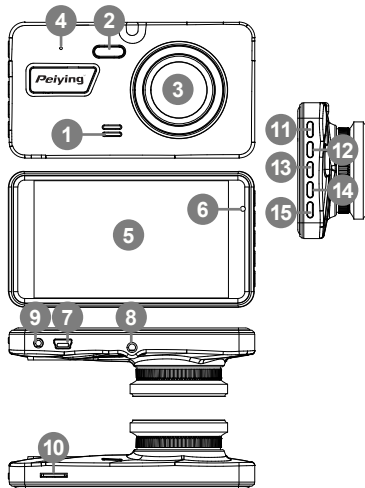

GERÄTEMONTAGE

Gerätemontage :

- Schrauben Sie das Halterungsgewinde in die Kamera-Halterungsbuchse und sichern dieses mit einer Mutter, die sich auf dem Gewinde selbst befindet.
- Reinigen Sie den Montagebereich (Frontscheibe), halten Sie den Saugnapf an die Windschutzscheibe.
- Stecken Sie ein Ende des Autoladegeräts in die Mini-USB-Buchse der Bordkamera und das andere Ende in den Zigarettenanzünder des Fahrzeugs.

Hinweis: Verlegen Sie das Kabel so, dass es den Fahrer während der Fahrt nicht stört.

Rückfahrkamera:

Wählen Sie vor der Installation den richtigen Installationsort. Der Installationsort muss so ausgewählt werden, dass das Sichtfeld nicht beeinträchtigt wird. Die Rückfahrkamera kann auf zwei Arten installiert werden:

- Mit Klebeband: Ziehen Sie das erste Stück Papier vom Klebeband ab und kleben es an die Halterung der Kamera. Ziehen Sie das zweite Stück Papier vom Klebeband ab und kleben die Kamera an die ausgewählte Stelle.
- Mit Schrauben. Bohren Sie die Löcher an der ausgewählten Stelle und schrauben die Kamera ein. Achten Sie beim Bohren darauf, dass kein Draht beschädigt wird, insbesondere bei Sicherheitssystemen.

Nach dem Anschließen des 2,5-mm-Steckers an die AV-Buchse an der Bordkamera wird die Ansicht von der hinteren Kamera in der oberen linken Ecke des Displays angezeigt. Wenn ein rotes Kabel an die Rückfahrcheinwerfer angeschlossen wird (z. B. mit Schnellkupplung), wird nach dem einlegen des Rückwärtsgangs, die Sicht von der Rückfahrkamera vergrößert, um dem Fahrer das Manövrieren des Fahrzeugs zu erleichtern.

INSTALLATION DER MIKROSD KARTe

- Setzen Sie die MikroSD Karte in den richtigen Steckplatz des Geräts ein (mit den Kontakten zu den Linsen) und drücken leicht darauf, bis diese einrastet.
- Um die Karte herauszunehmen, drücken Sie leicht darauf. Wenn die Karte aus dem Steckplatz herausgleitet, nehmen Sie diese heraus.

Hinweise:

- Die MikroSD Karte im Gerät wird als Speichergerät behandelt. Es wird empfohlen, diese zuerst zu formatieren.
- Verwenden Sie MikroSD Karten der Klasse 10 oder höher mit einer maximalen Kapazität von 32 GB.

EIN- UND AUSSCHALTEN

- Gerät einschalten:
 - Taste Ein/Aus drücken und halten
 - Wenn die Bordkamera an der Buchse des Zigarettenanzünders angeschlossen ist, schaltet sich die Kamera bei einschalten der Zündung automatisch ein und beginnt mit der Aufnahme.
- Gerät ausschalten:
 - Taste Ein/Aus drücken und halten
 - Wenn die Bordkamera an der Buchse des Zigarettenanzünders angeschlossen ist, schaltet sich die Kamera bei ausschalten der Zündung nach 10 Sekunden aus.

MENÜNAVIGATION

- Drücken Sie die Taste Menü um das Einstellungs Menü aufzurufen, oder eine Auswahl abzubrechen.
- Drücken Sie die Taste Ein/Aus um die Option zu bestätigen.
- Benutzen Sie die Tasten Aufwärts/Abwärts um durch das Menü zu blättern.
- Drücken Sie die Taste Modus um zwischen Aufnahmemodus, Bildmodus und Blättern durch die Dateien zu wechseln.

Aufnahme

- Wenn die MikroSD Karte eingelegt und korrekt formatiert ist, startet die Aufnahme automatisch, nachdem die Bordkamera mit Strom versorgt wurde (über die Buchse des Zigarettenanzünders oder über der USB Buchse).
- Um die Aufnahme zu starten oder zu stoppen, drücken Sie im Aufnahmemodus die Taste Ein/Aus.
- Drücken Sie die Taste Menü um die Aufnahmeeinstellungen zu ändern. Drücken Sie die Taste Menü um die Allgemeinen Einstellungen zu ändern.
- Damit sich die Kamera einschalten und die Aufnahme nach dem Rütteln starten kann, schalten Sie den Parkschutz ein (im

Aufnahmemenü). Wählen Sie die gewünschte Empfindlichkeit der Funktion im Menü G-Sensor.

Bilder aufnehmen

- Um ein Bild aufzunehmen, drücken Sie im Bildmodus die Taste Ein/Aus.
- Um die Einstellungen des Aufnahmemodus zu ändern, drücken Sie die Taste Menü. Um die Allgemeinen Einstellungen zu ändern, drücken Sie die Taste Menü.

Blättern durch Dateien

- Benutzen Sie die Tasten Aufwärts und Abwärts um durch die Dateien zu blättern.
- Um eine Videodatei abzuspielen, drücken Sie die Taste Ein/Aus. Während der Videowiedergabe, benutzen Sie die Tasten Aufwärts und Abwärts, um die Abspiel-Geschwindigkeit zu ändern. Durch erneutes drücken der Tasten Aufwärts und Abwärts, ändert sich die Abspiel-Geschwindigkeit.
- Um eine Datei zu löschen oder zu schützen, drücken Sie die Taste Menü und wählen die gewünschte Option. Um die Bordkamera-Einstellungen zu ändern, drücken Sie erneut die Taste Menü.

Bordkamera Einstellung

- LCD-Helligkeit: Einstellen der Zeit für die automatische Abschaltung des Displays (die Kamera arbeitet weiter).
- Automatisches Ausschalten Einstellen der Zeit für die automatische Abschaltung nach Inaktivität (gilt nicht für Aufnahmen).
- Frequenz: Ändert die Häufigkeit der Aufnahmen.
- Piepton: Tastenton ein- oder ausschalten.
- Sprache: Ändert die angezeigte Sprache.
- Datum / Uhrzeit: Ändern von Datum und Uhrzeit.
- TV System: Wählen Sie PAL oder NTSC.
- Format: Löschen aller Daten die sich auf der MikroSD Karte befinden.
- Zurücksetzen: Alle Einstellungen auf die Werkseinstellungen zurücksetzen.
- Version: Zeigt die aktuelle Version der Software an.

FEHLERBEHEBUNG

Problem	Mögliche Lösung
Es können keine Bilder aufgenommen werden	Überprüfen Sie, ob die Karte gesperrt ist und genügend Speicherplatz vorhanden ist
Die Aufnahme wurde automatisch beendet	Verwenden Sie eine MikroSD Karte der Klasse 10 oder höher
"Dateifehler" während der Wiedergabe des Videos oder Bildes	Beim Speichern der Datei ist ein Fehler aufgetreten. Bitte formatieren Sie die Speicherkarte
Verschwommenes Bild	Reinigen Sie das Objektiv der Bordkamera
Schwarzer Bildschirm bei heller Landschaft	Stellen Sie die Belichtungseinstellung so ein, dass diese zur Landschaft passt
Streifen auf der Aufnahme	Ändern Sie die Frequenzeinstellungen
Das Gerät reagiert nicht	Drücken Sie die Taste Zurücksetzen. Verwenden Sie dazu ein dünnes Objekt, z. B. eine Büroklammer

TECHNISCHE DATEN

- Display: 4" (480 x 800 px)
- Chipset: GC1054
- Max. Bildauflösung: 12M (3840x3024 Pixel)
- Linsen: 130° Weitwinkellinsen
- Bildformat: JPG
- Videoauflösung:
- Frontkamera: 1080p/30 fps, 720p/30 fps, VGA/30 fps
- Rückseitige Kamera: VGA
- Videoformat: AVI
- Automatische Aufnahme nach Einschalten der Zündung
- Aufnahmemodus: Schleifenaufnahme
- Speicherkartenleser: Mikro SD (Max. 32 GB)
- USB Steckplatz: Mini USB
- Funktionen: Bewegungserkennung, G-Sensor, Bildaufnahme,

Parkmonitor, Datums- und Registrierungs-Stempel, Ununterbrochene Aufnahme

- Batteriekapazität: 300 mAh (Li-ion)
- Ladespannung: 5 V / 1 A
- Mikrofon
- Integrierter Lautsprecher
- Gewicht: 110 g
- Abmessungen: 110 x 60 x 34 mm
- Im Set: Rückseitige Kamera, Halterung mit Saugnapf, Autoladegerät, Bedienungsanleitung



Deutsch
Korrekte Entsorgung dieses Produkts
(Elektromüll)



(Anzuwenden in den Ländern der Europäischen Union und anderen europäischen Ländern mit einem separaten Sammelsystem) Die Kennzeichnung auf dem Produkt bzw. auf der dazugehörigen Literatur gibt an, dass es nach seiner Lebensdauer nicht zusammen mit dem normalen Haushaltsmüll entsorgt werden darf. Entsorgen Sie dieses Gerät bitte getrennt von anderen Abfällen, um der Umwelt bzw. der menschlichen Gesundheit nicht durch unkontrollierte Müllbeseitigung zu schaden. Recyceln Sie das Gerät, um die nachhaltige Wiederverwertung von stofflichen Ressourcen zu fördern. Private Nutzer sollten den Händler, bei dem das Produkt gekauft wurde, oder die zuständigen Behörden kontaktieren, um in Erfahrung zu bringen, wie sie das Gerät auf umweltfreundliche Weise recyceln können. Gewerbliche Nutzer sollten sich an Ihren Lieferanten wenden und die Bedingungen des Verkaufsvertrags konsultieren. Dieses Produkt darf nicht zusammen mit anderem Gewerbemüll entsorgt werden.

Hergestellt in China für Lechpol Electronics Leszek Sp.k., ul. Garwolińska 1, 08-400 Miętno.

SAFETY INSTRUCTION

Read this instruction manual and keep it for future reference. Producer does not take responsibility for damages caused by inappropriate handling and use of the product.

- Protect this device from humidity, water and other liquid. Avoid using/storing it in extreme temperatures. Do not expose it to direct sunlight and other sources of heat.
- This appliance may be used by children who are above 8 years old and by persons with reduced physical, sensory or mental capabilities, or lack of experience and knowledge, if they are supervised and guided by a person who is responsible for their safety in a cautious manner for all the safety precautions being understood and followed. Children should be supervised to ensure that they do not play with the appliance. Children should not perform cleaning and servicing of the device unsupervised.
- Keep the device out of the reach of children.
- Use only authorized accessories.
- Always disconnect the product from the power source before cleaning.
- Clean this device with a soft, slightly damp cloth. Do not use any chemical agents to clean this device.
- Do not attempt to repair this device yourself. In case of damage, contact authorized service point for check-up or repair.
- Turn off the device before ejecting SD card. Otherwise, data on the SD card may be damaged or removed.

PRODUCT DESCRIPTION

- | | |
|--------------------|-----------------------|
| 1. Speaker | 9. AV socket |
| 2. LED indicator | 10. MicroSD card slot |
| 3. Camera lens | 11. Mode button |
| 4. Reset button | 12. Up button |
| 5. Display | 13. Power button |
| 6. Power indicator | 14. Down button |
| 7. Mini USB socket | 15. Menu button |
| 8. Holder socket | |

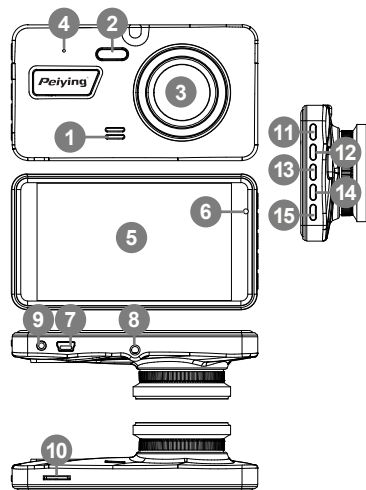

MOUNTING THE DEVICE

Dashcam:

1. Screw the holder thread into the camera holder socket and secure it with a nut that is on the thread itself.
 2. Clean the mounting area (front windscreen) and hold the suction cup against the windscreen.
 3. Plug one end of the car charger into the mini USB socket in the dashcam, plug another end into the vehicle's cigarette lighter socket.
- Note: Place the cable in a way, that it does not disturb the driver while driving.

Rear camera:

Before installation, choose the correct place for mounting. Mounting place has to be installed in a way, that it does not obstruct field of view. Rear camera can be installed in two ways:

- On mounting tape. Peel off first piece of paper from the tape and stick it to the camera's mounting bracket. Peel off second piece of paper from the tape and stick the camera do selected place.
- On screws. Drill the holes in selected place and screw in the camera. During drilling make sure, that no damage is done to any wire, especially for safety systems.

After connecting the 2,5 mm plug to the AV socket in the dashcam, the view from rear camera will appear in the top left corner of the display. If red wire will be connected to the reversing lights (for example with quick connector), after shifting into reverse gear, the view from rear camera will be enlarged, helping the driver with maneuvering the vehicle.

MICROSD CARD INSTALLATION

1. Place the microSD card in the proper slot of the device (with pins facing the lens) and press gently, until it clicks.
2. To take out the card, press it gently. When the card slides out of the slot, take it out.

Notes:

- The microSD card in the device will be treated as storage device. It is advised to format it first.
- Use microSD cards with class 10 or higher, with maximum capacity of 32 GB.

TURNING ON AND OFF

- To turn on the device:
 - Press and hold the power button
- If the dashcam is connected to the cigarette lighter socket, the camera will turn on automatically after ignition and start recording.
- To turn off the device:
 - Press and hold the power button
 - If the camera is connected to the cigarette lighter socket, after turning off the engine, the dashcam will turn off after 10 seconds.

NAVIGATING THE MENU

- Press the menu button to go to setting menu or to cancel selection.
- Press the power button to confirm options.
- Use the up and down buttons to navigate the menu.
- Press the mode button to switch between recording, taking pictures, and browsing files modes.

Recording

- If the microSD card is inserted and correctly formatted, the recording will start automatically after providing the power to the dashcam (from cigarette lighter socket or from USB port).
- To start or stop the recording press the power button, while in recording mode.
- Press the menu button to change the recording settings. Press the menu button to change the general settings.
- In order for camera to turn on and start recording after shake, turn on the Parking guard on (in the recording menu). Select the desired sensitivity of the function in the G-sensor menu.

Taking pictures

- To take a picture, while in the photography mode, press the power button.
- Press the menu button to change the picture taking settings. Press the menu button to change the general settings.

Browsing files

- Use the up and down buttons to switch between files.
- To play the video file press the power button. During playing the video, use the up and down buttons to control playing speed. Pressing the up and down button again will change the playing speed.
- To delete or lock the file, press the menu button and select the option. To change the dashcam settings, press the menu button again.

Dashcam settings

- LCD Brightness: set the time of automatic power off of the display (the camera will keep on working).
- Auto Power Off: set the time of automatic power off after idle (does not apply for recording).

- Frequency: change the frequency of the recordings.
- Beep sound: turn on or off keys sound.
- Language: change the displayed language.
- Date / time: changing date and time.
- TV system: select PAL or NTSC.
- Format: erase all data currently on the microSD card.
- Default settings: reset all settings to factory values.
- Version: displays current version of software.

TROUBLESHOOTING

Problem	Possible solution
Cannot record or take pictures	Check if the card is locked and if it has sufficient space.
Recording ending automatically	Use microSD card of class 10 or higher
"File error" during playing the video or picture	Error occurred during saving the file, please format the memory card.
Blurry picture	Clean the lens of the dashcam
Black screen during bright scenery	Set the Exposure setting to fit the scenery
Stripes on recording	Change the frequency settings
The device froze	Press the Reset button To do it, use thin object, for example, a paper clip

SPECIFICATION

- Display: 4" (480 x 800 px)
- Chipset: GC1054
- Max. photo resolution: 12M (3840×3024 px)
- Lens: 130° wide angle lens
- Photo format: JPG
- Video resolution:
- Front camera: 1080p/30 fps, 720p/30 fps, VGA/30 fps
- Rear camera: VGA
- Video format: AVI
- Automatic recording after ignition
- Recording mode: loop recording
- Memory card reader: micro SD (max. 32 GB)
- USB port: mini USB
- Functions: motion detection, G-Sensor, taking photos, parking monitor, date and registration stamp, seamless recording
- Battery capacity: 300 mAh (Li-ion)
- Charging voltage: 5 V / 1 A
- Microphone
- Built-in speaker
- Weight: 110 g
- Dimensions: 110 x 60 x 34 mm
- In set: rear camera, holder with suction cup, car charger, user's manual



English
Correct Disposal of This Product
(Waste Electrical & Electronic Equipment)

(Applicable in the European Union and other European countries with separate collection systems) This marking shown on the product or its literature, indicates that it should not be disposed with other household wastes at the end of its working life. To prevent possible harm to the environment or human health from uncontrolled waste disposal, please separate this from other types of wastes and recycle it responsibly to promote the sustainable reuse of material resources. Household users should contact either the retailer where they purchased this product, or their local government office, for details of where and how they can take this item for environmentally safe recycling. Business users should contact their supplier and check the terms and conditions of the purchase contract. This product should not be mixed with other commercial wastes for disposal.

Made in China for Lechpol Electronics Leszek Sp.k., ul. Garwolińska 1, 08-400 Miętne.

KWESTIE BEZPIECZEŃSTWA

Przed użyciem należy dokładnie zapoznać się z treścią instrukcji obsługi oraz zachować ją w celu późniejszego wykorzystania. Producent nie ponosi odpowiedzialności za nieprawidłowe użycie produktu.

- Urządzenie należy chronić przed wilgocią, wodą oraz innymi płynami. Nie należy używać ani przechowywać urządzenia w zbyt wysokich temperaturach. Urządzenie należy chronić przed bezpośrednim nasłonecznieniem oraz źródłami ciepła.
- Niniejszy sprzęt może być użytkowany przez dzieci w wieku co najmniej 8 lat i przez osoby o obniżonych możliwościach fizycznych, czuciowych lub umysłowych, a także te, które nie posiadają doświadczenia i nie są zaznajomione ze sprzętem, jeżeli zapewniony zostanie nadzór lub instruktaż odnośnie użytkowania sprzętu w bezpieczny sposób tak, aby związane z tym zagrożenia były zrozumiałe. Należy poinstruować dzieci, aby nie traktowały urządzenia jako zabawki. Dzieci nie powinny wykonywać czyszczenia i konserwacji sprzętu bez nadzoru.
- Urządzenie należy przechowywać w miejscu niedostępnym dla dzieci.
- Nie należy używać nieoryginalnych akcesoriów.
- Należy ZAWSZE odłączyć urządzenie od źródła zasilania przed czyszczeniem.
- Urządzenie należy czyścić jedynie za pomocą miękkiej, lekko wilgotnej ściereczki. Nie należy używać środków chemicznych lub detergentów do czyszczenia tego urządzenia.
- Zabrania się własnoręcznej naprawy sprzętu. W wypadku uszkodzenia, należy skontaktować się z autoryzowanym punktem serwisowym w celu sprawdzenia/naprawy.
- Przed wyjęciem karty pamięci należy wyłączyć urządzenie. W przeciwnym wypadku, dane zapisane na karcie mogą zostać uszkodzone lub usunięte.

OPIS PRODUKTU

- | | |
|---------------------|---------------------------|
| 1. Głośnik | 9. Gniazdo AV |
| 2. Dioda LED | 10. Slot na kartę microSD |
| 3. Obiektyw kamery | 11. Przycisk zmiany trybu |
| 4. Przycisk Reset | 12. Przycisk w górę |
| 5. Ekran | 13. Przycisk zasilania |
| 6. Dioda zasilania | 14. Przycisk w górę |
| 7. Gniazdo mini USB | 15. Przycisk menu |
| 8. Gniazdo uchwytu | |

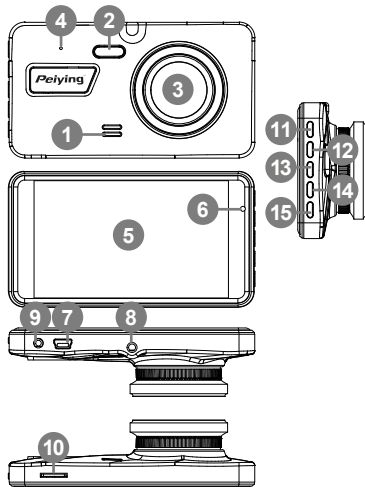

MONTAŻ URZĄDZENIA

Rejestrator:

- Należy wkręcić gwint uchwytu do kamery i dokręcić nakrętką znajdującą się na gwincie.
- Należy wyczyścić miejsce montażu (przednią szybę) i przymocować przyssawkę do szyby.
- Należy umieścić jeden koniec ładowarki samochodowej w porcie mini USB rejestratora, następnie umieścić drugi koniec w gnieździe ładowarki samochodowej.

Uwaga: Należy ułożyć kabel w taki sposób, aby nie przeszkadzał kierowcy podczas prowadzenia pojazdu.

Tylna kamera:

Przed rozpoczęciem instalacji należy wybrać odpowiednie miejsce. Miejsce montażu należy wybrać tak, aby kamera nie zakłócała pola widzenia. Kamerę można zamontować na dwa sposoby:

- Na taśmę klejącą. Należy odkleić papier od taśmy i przykleić ją do uchwytu kamery. Odkleić papier z drugiej strony i przykleić uchwyt z kamerą do wybranego miejsca.
- Na śruby. Należy wywiercić otwory w wybranych miejscach i przykręcić uchwyt z kamerą. Podczas wiercenia należy upewnić się, że nie zostaną uszkodzone żadne przewody, w szczególności systemów bezpieczeństwa.

Po podłączeniu kabla 2,5 mm do gniazda AV rejestratora, w prawym górnym rogu ekranu pojawi się nagrywany obraz z tylnej kamery. Jeżeli czerwony przewód zostanie wpięty do światła cofania (np. poprzez złączkę samochodową), po wrzuceniu biegu wstecznego obraz z tylnej kamery zostanie powiększony, ułatwiając manewrowanie pojazdem.

INSTALACJA KARTY MICROSD

- Należy umieścić kartę microSD w odpowiednim slotcie urządzenia (stykami do obiektywu) i lekko nacisnąć, aż karta zostanie zablokowana.
- Aby wyjąć kartę, należy ją delikatnie nacisnąć. Kiedy karta wysunie się ze slotu, należy ją wyjąć.

Uwagi:

- Karta microSD umieszczona w slotcie urządzenia będzie traktowana jako miejsce zapisu plików. Zalecane jest jej formatowanie przed użyciem.

- Należy użyć karty microSD klasy 10 lub wyższej, o maksymalnej pojemności 32 GB.

WŁĄCZANIE I WYŁĄCZANIE

- Aby włączyć urządzenie należy:
 - Nacisnąć i przytrzymać przycisk zasilania
 - Jeżeli kamera jest podłączona do gniazda zapalniczki, po zapłonie włączy się automatycznie i rozpocznie nagrywanie.
- Aby wyłączyć urządzenie należy:
 - Nacisnąć i przytrzymać przycisk zasilania
 - Jeżeli kamera jest podłączona do gniazda zapalniczki, po odcięciu zapięciu, wyłączy się po 10 sekundach.

NAWIGACJA PO MENU

- Nacisnąć przycisk menu, aby wejść do menu ustawień, lub anulować wybór.
- Nacisnąć przycisk zasilania, aby potwierdzać opcje w menu.
- Użyć przycisków w górę i w dół, aby poruszać się po menu opcji.
- Nacisnąć przycisk menu, aby przełączać między trybem nagrywania, fotografii oraz przeglądania plików.

Nagrywanie

- Jeżeli karta pamięci jest włożona i sformatowana poprawnie, nagrywanie rozpocznie się automatycznie po dostarczeniu zasilania do kamery (z gniazda zapalniczki lub gniazda USB).
- Aby rozpocząć lub zatrzymać nagrywanie należy nacisnąć przycisk zasilania w trybie kamery.
- Aby zmienić opcje nagrywania należy nacisnąć przycisk menu. Aby zmienić opcje rejestratora należy ponownie nacisnąć przycisk menu.
- Aby kamera rozpoczęła nagrywanie przy wstrząsie podczas postoju należy włączyć funkcję Tryb parkingowy znajdującą się w opcjach nagrywania. Należy wybrać odpowiednią czułość funkcji w menu G-sensor.

Robienie zdjęć

- Aby zrobić zdjęcie należy nacisnąć przycisk zasilania w trybie aparatu.
- Aby zmienić opcje robienia zdjęć należy nacisnąć przycisk menu. Aby zmienić opcje rejestratora należy ponownie nacisnąć przycisk menu.

Przeglądanie plików

- Należy użyć przycisków w górę i w dół aby przełączać między plikami.
- Aby odtworzyć plik wideo należy nacisnąć przycisk zasilania. W trakcie odtwarzania można przewijać film przez naciśnięcie przycisków w górę i w dół. Ponowne naciśnięcie zwiększy lub zmniejszy szybkość odtwarzania.
- Aby usunąć lub zablokować plik należy nacisnąć przycisk menu, i wybrać odpowiednią opcję. Aby zmienić opcje rejestratora należy nacisnąć przycisk menu dwukrotnie.

Opcje rejestratora

- Wyłączenie wyświetlacza: zmiana czasu bezczynności, po którym wyświetlacz się wyłączy (kamera będzie pracować dalej).
- Automatyczne wyłączanie: ustawienie czasu bezczynności, po którym kamera wyłączy się automatycznie (nie dotyczy nagrywania).
- Częstotliwość: zmiana częstotliwości trybu nagrywania.
- Dźwięk klawiszy: ustawianie dźwięku podczas wciśnięcia klawiszy.
- Język: zmiana wyświetlanego języka.
- Data / czas: zmiana ustawień daty i czasu.
- System TV: wybór PAL lub NTSC.
- Formatuj: usuwanie wszystkich danych znajdujących się na karcie pamięci.
- Ustawienia fabryczne: reset wszystkich ustawień do wartości fabrycznych.
- Wersja: wyświetla wersję oprogramowania znajdującego się na urządzeniu.

ROZWIĄZYWANIE PROBLEMÓW

Problem	Rozwiązanie
Nie można nagrać filmu ani zrobić zdjęcia	Należy sprawdzić czy karta jest zablokowana oraz czy jest na niej wystarczająco miejsca
Automatyczne kończenie nagrania	Należy użyć karty pamięci klasy 10 lub wyższej
„Błąd pliku” podczas odtwarzania filmów i zdjęć	Błąd w trakcie zapisu, należy sformatować kartę pamięci

Niewyraźny obraz	Należy upewnić się, że obiektyw jest czysty
Czarny obraz w jasnych sceneriach	Należy ustawić Ekspozycję odpowiednio do scenerii
Paski na nagrywanym filmie	Należy zmienić ustawienie częstotliwości
Urządzenie zwiesiło się	Należy nacisnąć przycisk Reset. Aby to zrobić należy użyć cienkiego przedmiotu, np. spinacza biurowego

SPECYFIKACJA

- Rozmiar wyświetlacza: 4" (480 x 800 px)
- Sensor: GC1054
- Maks. Rozdzielczość zdjęć: 12M (3840×3024 px)
- Obiektyw: szerokokątny 130°
- Format zdjęć: JPG
- Rozdzielczość wideo:
- Przednia kamera: 1080p/30 fps, 720p/30 fps, VGA/30 fps
- Tylna kamera: VGA
- Format plików wideo: AVI
- Funkcja automatycznego rozpoczęcia nagrywania po zapłonie
- Tryb nagrywania: nagrywanie w pętli
- Czytnik kart pamięci: micro SD (maks. 32 GB)
- Złącze USB: mini USB
- Funkcje: wykrywanie ruchu, G-Sensor, wykonywanie zdjęć, tryb parkingowy, stempel daty i tablicy rejestracyjnej, płynne nagrania
- Pojemność baterii: 300 mAh (Li-ion)
- Napięcie ładowania: 5 V / 1 A
- Wbudowany mikrofon
- Wbudowany głośnik
- Waga: 110 g
- Wymiary: 110 x 60 x 34 mm
- W zestawie: tylna kamera, uchwyt z przyssawką, ładowarka samochodowa, instrukcja obsługi



Poland Prawidłowe usuwanie produktu (zużyty sprzęt elektryczny i elektroniczny)

Oznaczenie przekreślonego kosza umieszczone na produkcie lub w odnoszących się do niego tekstach wskazuje, że po upływie okresu użytkowania nie należy usuwać go z innymi odpadami pochodzącymi z gospodarstw domowych. Aby uniknąć szkodliwego wpływu na środowisko naturalne i zdrowie ludzi wskutek niekontrolowanego usuwania odpadów, prosimy o oddzielenie produktu od innego typu odpadów oraz odpowiedzialny recykling w celu promowania ponownego użycia zasobów materialnych, jako stałej praktyki. W celu uzyskania informacji na temat miejsca i sposobu bezpiecznego dla środowiska recyklingu tego produktu użytkownicy w gospodarstwach domowych powinni skontaktować się z punktem sprzedaży detalicznej, w którym dokonali zakupu produktu, lub z organem władz lokalnych. Użytkownicy w firmach powinni skontaktować się ze swoim dostawcą i sprawdzić warunki umowy zakupu. Produktu nie należy usuwać razem z innymi odpadami komunalnymi. Taki sprzęt podlega selektywnej zbiórce i recyklingowi. Zawarte w nim szkodliwe substancje mogą powodować zanieczyszczenie środowiska i stanowić zagrożenie dla życia i zdrowia ludzi.

Wyprodukowano w CHRL dla Lechpol Electronics Leszek Sp.k., ul. Garwolińska 1, 08-400 Miętne.

INSTRUCȚIUNI PRIVIND SIGURANȚA

Citiți acest manual de utilizare și păstrați-l pentru consultări ulterioare. Producătorul nu își asumă responsabilitatea pentru daunele cauzate de manipularea și utilizarea necorespunzătoare a produsului.

- Ferțiți acest dispozitiv de umiditate, apă și alte lichide. Evitați utilizarea/depozitarea acestuia la temperaturi extreme. Nu-l expuneți la lumina directă a soarelui și la alte surse de căldură.
- Acest aparat poate fi utilizat de copii cu vârsta de peste 8 ani și de persoane cu capacități fizice, senzoriale și mentale reduse sau cu lipsă de experiență sau cunoștințe, doar dacă sunt supravegheați și îndrumați de o persoană responsabilă pentru siguranța lor cu privire la măsurile de siguranță, dacă acestea sunt înțelese și respectate. Copiii trebuie supravegheați pentru a vă asigura că nu se joacă cu dispozitivul. Copiii nu trebuie să curețe sau să întrețină dispozitivul fără supraveghere.
- Nu lăsați aparatul la îndemâna copiilor.
- Utilizați doar accesorii autorizate.
- Deconectați întotdeauna produsul de la sursa de alimentare înainte de curățare.
- Curățați dispozitivul cu un material textil moale, ușor umezit. Nu utilizați agenți chimici pentru a curăța dispozitivul.
- Nu încercați să reparați acest dispozitiv. În caz de deteriorare, contactați un service autorizat pentru verificare sau reparații.
- Opriiți dispozitivul înainte de a scoate cardul SD. În caz contrar, datele de pe cardul SD se pot deteriora sau șterge.

DESCRIEREA PRODUSULUI

- | | |
|-------------------------|-----------------------|
| 1. Difuzor | 9. Mufă AV |
| 2. Indicator LED | 10. Slot card microSD |
| 3. Lentile cameră | 11. Buton mod |
| 4. Buton resetare | 12. Buton sus |
| 5. Ecran | 13. Buton alimentare |
| 6. Indicator alimentare | 14. Buton jos |
| 7. Mufă mini USB | 15. Buton meni |
| 8. Suport soclu | |

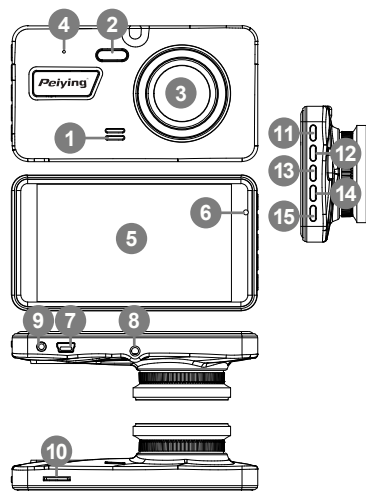

MONTAREA DISPOZITIVULUI

Camera de bord:

- Înșurubați filetul suportului în soclul suportului camerei și fixați-l cu o piuliță care se află pe filet.
- Curățați suprafața de montare (parbriz) țineți ventuza pe parbriz.
- Introduceți un capăt al încărcătorului auto în mufa mini USB a camerei de bord, conectați celălalt capăt la bricheta mașinii.

Notă: Poziționați cablul astfel încât să nu deranjeze șoferul în timp ce conduce.

Cameră spate:

Înainte de instalare, alegeți locul corect pentru montare. Locul de montare trebuie ales astfel încât să nu împiedice câmpul vizual. Camera din spate poate fi instalată în două moduri:

- Pe banda de montare: Scoateți prima bucată de hârtie de pe badă și lipiți-o pe suportul de montare al camerei. Scoateți a doua bucată de hârtie de pe bandă și lipiți camera în locul selectat.
- Pe șuruburi: Găuriți în locul selectat și înșurubați camera. În timp ce găuriți, asigurați-vă că nu se deteriorează niciun fir, în special pentru sistemele de siguranță.

După conectarea mufei de 2,5 la mufa AV din camera de bord, imaginea de la camera din spate va apărea în colțul din stânga sus al ecranului. Dacă firul roșu va fi conectat la luminile de mers înapoi (de exemplu cu conector rapid), după trecerea în marșarier, imaginea de la camera din spate va fi mărită, ajutând șoferul să manevreze vehiculul.

INSTALARE CARD MICROSD

1. Puneți cardul microSD în slot-ul corespunzător al dispozitivului (cu pini îndreptați spre lentile) și apăsați ușor până când se aude un click.
2. Pentru a scoate cardul, apăsați încet. Când cardul este glisat în afară, puteți să îl scoateți.

Note:

- Cardul microSD din dispozitiv este tratat ca dispozitiv de stocare. Se recomandă să îl formatați prima dată când îl utilizați.
- Utilizați un card microSD cu clasa 10 sau mai mare, cu o capacitate maximă de 32 GB.

PORNIREA ȘI OPRIREA

- Pentru a porni dispozitivul:
 - Apăsați și țineți apăsat butonul de alimentare.
 - Dacă camera de bord este conectată la bricheta mașinii, camera va porni automat după pornirea mașinii și va începe înregistrarea.
- Pentru a opri dispozitivul:
 - Apăsați și țineți apăsat butonul de alimentare.
 - Dacă camera este conectată la bricheta mașinii, după oprirea motorului, camera de bord se va opri după 10 secunde.

NAVIGAREA ÎN MENUU

- Apăsați butonul Meniu pentru a merge la meniul setări sau pentru a anula selecția.
- Apăsați butonul de alimentare pentru a confirma opțiunile.
- Utilizați butoanele sus și jos pentru a naviga prin meniu.
- Apăsați butonul Mod pentru a comuta între modulele înregistrare, fotografiere și căutarea fișierelor.

Înregistrare

- Dacă cardul microSD este introdus și formatat corect, înregistrarea va începe automat după ce camera de bord este alimentată (de la brichetă sau de la port-ul USB).
- Pentru a porni sau opri înregistrarea, apăsați butonul de alimentare, când sunteți în modul de înregistrare.
- Apăsați butonul Meniu pentru a modifica setările de înregistrare. Apăsați butonul Meniu pentru a modifica setările generale.
- Pentru ca dispozitivul să se pornească și să înceapă înregistrarea după atingere, activați funcția Parking guard (din meniul de înregistrare). Selectați sensibilitatea dorită a funcției din meniul G-sensor.

Fotografiere

- Pentru a fotografia în timp ce sunteți în modul de fotografiere, apăsați butonul de alimentare.
- Apăsați butonul Meniu pentru a modifica setările modului de fotografiere. Apăsați butonul Meniu pentru a modifica setările generale.

Căutare fișiere

- Utilizați butoanele sus și jos pentru a comuta între fișiere.
- Pentru a reda un fișier video, apăsați butonul de alimentare. În timpul redării unui video, utilizați butoanele sus și jos pentru a controla viteza de redare. Dacă apăsați din nou butoanele sus și jos, veți modifica viteza de redare.
- Pentru a șterge sau bloca un fișier, apăsați butonul Meniu și selectați opțiunea dorită. Pentru a modifica setările camerei de bord, apăsați din nou butonul Meniu.

Setări cameră de bord

- Luminozitate LCD: setați timpul de oprire automată a afișajului

(camera continuă să funcționeze).

- Oprire automată: setați ora de oprire automată după ce este în modul de așteptare – idle – (nu se aplică pentru înregistrare).
- Frecvență: modificați frecvența înregistrărilor.
- Sunetul beep: activați sau dezactivați sunetul tastelor.
- Limbă: modificați limba afișată.
- Dată/oră: modificarea datei și a orei.
- Sistem TV: selectați PAL sau NTSC.
- Formatare: ștergeți toate datele de pe cardul microSD.
- Setări implicite: reveniți la setările din fabrică.
- Versiune: afișează versiunea curentă a software-ului.

DEPANARE

Problemă	Soluție posibilă
Nu poate înregistra sau fotografia	Verificați dacă cardul este blocat și dacă are suficient spațiu liber.
Înregistrarea se termină automat	Utilizați un card microSD clasa 10 sau mai mare.
"Eroare fișier" în timpul redării unui videoclip sau a unei imagini	A apărut o eroare în timpul salvării fișierului, vă rugăm să formatați cardul de memorie.
Imagine neclară	Curățați obiectivul camerei de bord.
Ecran negru în timpul peisajului luminos	Setați setarea de expunere pentru a se potrivi peisajului
Dungi în înregistrare	Modificați setările de frecvență.
Dispozitivul a înghețat	Apăsați butonul de Resetare. Pentru a face acest lucru, utilizați un obiect subțire, de exemplu un ac.

SPECIFICAȚII

- Ecran: 4" (480 x 800 px)
- Chipset: GC1054
- Rezoluție maximă fotografii: 12M (3840×3024 px)
- Obiectiv: unghi larg de 130°
- Format foto: JPG
- Rezoluție video:
- Cameră frontală: 1080p/30 fps, 720p/30 fps, VGA/30 fps
- Cameră spate: VGA
- Format video: AVI
- Înregistrare automată după pornire
- Mod înregistrare: înregistrare în buclă
- Card de memorie acceptat: micro SD (max. 32 GB)
- Port USB: mini USB
- Funcții: detectare mișcări, senzor G, fotografiere, monitorizare parcare, ștampilă dată și înregistrare, înregistrare continuă
- Capacitate baterie: 300 mAh (Li-ion)
- Tensiune încărcare: 5 V / 1 A
- Microfon
- Difuzor încorporat
- Greutate: 110 g
- Dimensiuni: 110 x 60 x 34 mm
- Setul include: cameră spate, suport cu ventuză, încărcător auto, manual de utilizare



Romania
Reciclarea corecta a acestui produs
(reziduuri provenind din aparatura electrica si
electronica)



Marcajale de pe acest produs sau mentionate in instructiunile sale de folosire indica faptul ca produsul nu trebuie aruncat impreuna cu alte reziduuri din gospodarie atunci cand nu mai este in stare de functionare. Pentru a preveni posibile efecte daunatoare asupra mediului inconjurator sau a sanatatii oamenilor datorate evacuării necontrolate a reziduurilor, vă rugăm să separați acest produs de alte tipuri de reziduuri și să-l reciclați în mod responsabil pentru a promova re folosirea resurselor materiale. Utilizatorii casnici sunt rugați să ia legatura fie cu distribuitorul de la care au achiziționat acest produs, fie cu autoritățile locale, pentru a primi informații cu privire la locul și modul în care pot depozita acest produs în vederea reciclării sale ecologice. Utilizatorii instituționali sunt rugați să ia legatura cu furnizorul și să verifice condițiile stipulate în contractul de vânzare. Acest produs nu trebuie amestecat cu alte reziduuri de natura comercială.

Distribuit de Lechpol Electronic SRL, Republicii nr. 5, Resita, CS, ROMANIA.

Peiying[®]