

PLAY

Wireless headphones
KM0616

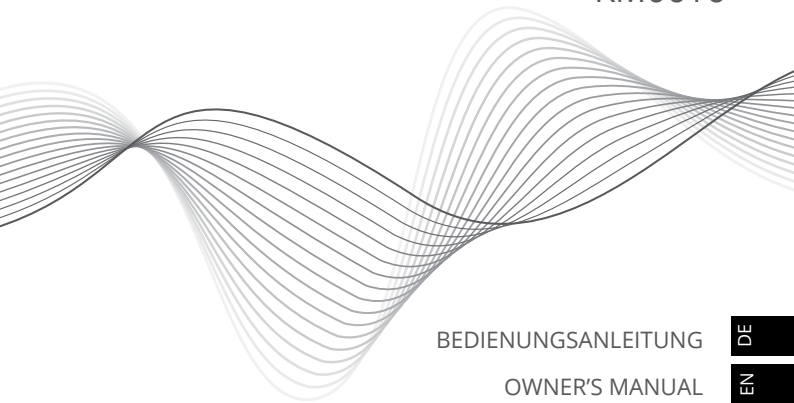

BEDIENUNGSANLEITUNG

DE

OWNER'S MANUAL

EN

INSTRUKCJA OBSŁUGI

PL

MANUAL DE UTILIZARE

RO

SICHERHEITSANWEISUNGEN

Lesen Sie diese Bedienungsanleitung sorgfältig vor dem ersten Gebrauch und bewahren sie auf zum späteren Nachschlagen.

- Verringern Sie die Lautstärke des Audio-Geräts, bevor Sie die Ohrhörer anschließen, um Gehörschäden durch plötzliche, übermäßige Lautstärke zu vermeiden. Halten Sie die Lautstärke auf einem vernünftigen Niveau über die gesamte Zeit der Verwendung der Ohrhörer. Um Gehörschäden zu vermeiden, die Lautstärke nicht zu hoch einstellen.
- Verwenden Sie die Ohrhörer nicht an Orten, wo die Unfähigkeit, Umgebungsgeräusche zu hören, eine ernsthafte Gefahr darstellt (wie Bahnschranken, Bahnhöfe, Baustellen oder auf Straßen wo Fahrzeugen und Fahrrädern unterwegs sind). Verwenden Sie niemals die Ohrhörer während Sie ein Auto, ein Motorrad, ein Fahrrad oder ein anderes Fahrzeug lenken, da es potenzielles Risiko für Ihre Sicherheit darstellt.
- Verwenden Sie die Ohrhörer nicht weiter, wenn Sie ein Tinnitus, Ohrenbeschwerden, Reizungen oder andere Nebenwirkungen fühlen.
- Reinigen Sie dieses Gerät mit einem weichen leicht feuchten Tuch. Verwenden Sie keine Scheuermittel oder Chemikalien um das Produkt zu reinigen.
- Verringern Sie die Lautstärke des Audio-Geräts, bevor Sie die Ohrhörer anschließen, um Gehörschäden durch plötzliche übermäßiger Lautstärke zu vermeiden.
- Schützen Sie dieses Produkt vor Feuchtigkeit, Wasser und anderen Flüssigkeiten. Vermeiden Sie die Verwendung / Aufbewahrung in extremen Temperaturen. Setzen Sie es nicht direktem Sonnenlicht und Wärmequellen aus.
- Das Gerät niemals verwenden wenn es beschädigt ist.
- Benutzen Sie nur zugelassenes Zubehör.
- Die Ohrhörer nicht zerlegen, ändern oder versuchen diese zu reparieren. Bei Beschädigung, wenden Sie sich an einen autorisierten Kundendienst für Überprüfung / Reparatur.
- Die Ohrhörer nicht fallenlassen oder starken Stößen aussetzen.
- Bitte beachten Sie, dass die Verwendungszeit nur als Referenz gilt und einer ungefähren maximalen Zeit entspricht und von zahlreichen Faktoren abhängig ist.

PRODUKTBESCHREIBUNG

1.	⏪ / V+	<ul style="list-style-type: none"> • Drücken für vorherigen Titel • Drücken und halten um die Lautstärke zu erhöhen
2.	⏩ / V-	<ul style="list-style-type: none"> • Drücken für nächsten Titel • Drücken und halten um die Lautstärke zu verringern
3.	⏸ / Pair	Drücken für Musik Wiedergabe/Pause/Fortsetzen
4.	⏻	<ul style="list-style-type: none"> • Drücken und für etwa 3 Sekunden halten um die Kopfhörer einzuschalten (LED Anzeige leuchtet auf) • Drücken und für etwa 5 Sekunden halten um die Kopfhörer auszuschalten (Taste gedrückt halten bis die LED Anzeige erlischt) • Drücken um einen Anruf anzunehmen/beenden • Drücken und halten um den Anruf abzuweisen. Zweimal drücken für Wahlwiederholung des letzten Anrufs
5.	AUX Eingang	3,5 mm Eingang
6.	Mikro USB	Micro USB Steckplatz (Aufladen)
7.	LED-Anzeige	LED-Anzeige (Laden / Koppeln)
8.	Mikrofon	Mikrofon

Bluetooth Modus - Kopplung

1. Halten Sie die Geräte in ihrem Betriebsbereich (vorzugsweise innerhalb von 1 Meter).
2. Vergewissern Sie sich, dass der Kopfhörer ausgeschaltet ist. Halten Sie die Taste  etwa 7 Sekunden lang gedrückt, um den Kopfhörer einzuschalten und automatisch in den Kopplungsmodus zu wechseln (blaue und rote Anzeige blinken abwechselnd).
3. Schalten Sie Bluetooth an Ihrem Telefon (oder anderem Gerät) ein und suchen nach externen Geräten.
4. Mit dem Kopfhörer verbinden (KM0616). Geben Sie wenn nötig das Standardpasswort „0000“ ein.

Hinweis:

- Wenn Sie sich mit demselben Gerät zum zweiten Mal verbinden, schalten Sie einfach den Kopfhörer ein, schalten Sie das Telefon ein und aktivieren Sie die Bluetooth-Funktion. Der Kopfhörer wird automatisch mit dem Gerät verbunden.
- Im Bluetooth-Modus, bei einem eingehenden Anruf werden die Kopfhörer automatisch zum Anruf schalten.
- Bitte beachten Sie, dass die Wiedergabezeit / Sprechzeit sowie die Bluetooth Reichweite von zahlreichen Faktoren abhängen und von dem angegebenen Werten abweichen kann.
- Wenn erfolgreich gekoppelt, blinkt die LED-Anzeige alle 2 Sekunden blau.
- Wenn der Kopfhörer nicht an ein Gerät angeschlossen ist, schaltet er sich nach etwa 5 Minuten automatisch aus.

AUX Modus

Um den AUX Modus aufzurufen, stecken Sie einfach das Kabel ein. Der Kopfhörer wechselt automatisch in den AUX Modus. Die Wiedergabe vom externen Gerät beginnt.

Hinweis:

- das integrierte Mikrofon funktioniert nicht im AUX Modus.
- Wiedergabelisten-Management und Lautstärkeregler sind im AUX Modus nur auf dem externen Gerät verfügbar.

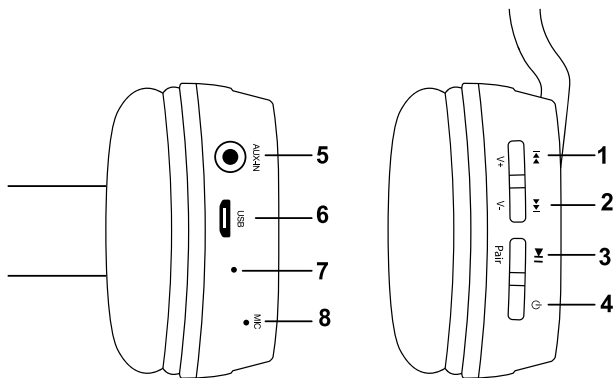

Aufladen

Wenn die Batterieladung niedrig ist, blinkt die LED-Anzeige rot und alle 10 Sekunden ertönt ein Signal-Ton. Verbinden Sie das Gerät mit einem AC Netzgerät oder einem Computer mit USB Steckplatz mittels eines USB Kabels. Die rote LED leuchtet während des Ladevorgangs. Sobald der Ladevorgang abgeschlossen ist, leuchtet die LED-Anzeige blau.

Hinweis:

- Vor dem ersten Gebrauch sicherstellen, dass die Kopfhörer vollständig geladen sind.
- Verwenden Sie nur Originalzubehör, um die Kopfhörer aufzuladen.
- Laden Sie das Gerät mindestens einmal alle 3 Monate um die Batterie in einem guten Zustand zu halten.
- Die Batterie des Kopfhörers muss aufgeladen werden, um sie im Bluetooth Modus zu verwenden. Bei Verwendung im AUX Modus funktioniert der Kopfhörer aber auch dann, wenn die Batterie leer ist.

TECHNISCHE DATEN

- Lautsprechergröße: 40 mm
- Magnet: Neodym
- Frequenzgang: 20 Hz ~ 20 kHz
- Impedanz: $32 \Omega \pm 15\%$ (bei 1 kHz)
- S/N Verhältnis: 94 dB
- Sensibilität: $108 \text{ dB} \pm 3 \text{ dB}$ (bei 1 kHz)
- Nennleistung: 20 mW
- Maximale Eingangsleistung: 30 mW
- Bluetooth: 5.0
- Bluetooth Reichweite: bis zu 10 m
- Bluetooth-Profile: HSP, HFP, A2PD, AVRCP
- Unterstützte Formate: SBC, MP3, AAC
- Eingebautes Mikrofon
- Mikrofonempfindlichkeit: $-42 \text{ dB} \pm 3 \text{ dB}$
- Sprachrufverwaltung
- Wiedergabezeit: bis zu 6 h
- Gesprächszeit: bis 6 h
- Bereitschaftszeit: bis 185 h
- Anschlüsse: AUX-ein (3,5 mm), Mikro-USB (Aufladung)

- Batteriekapazität: 185 mAh
- Stromversorgung: 5 V; 150 mA

LERNEN SIE MEHR

Weitere Informationen zu diesem Produkt finden Sie auf www.krugermatz.com.

Besuchen Sie www.krugermatz.com Website für weitere Produkte und Zubehör.

Im Falle irgendwelcher Zweifel oder Fragen siehe unsere Häufig gestellte Fragen-Seite.

„Hiermit erklärt die Firma LECHPOL ELECTRONICS Sp. z o.o. Sp.k. dass sich das Gerät KM0616 im Einklang mit den grundlegenden Anforderungen und anderen relevanten. Bestimmungen der Richtlinie 2014/53/JE befindet. Konformitätserklärung zum Download auf www.lechpol.eu“

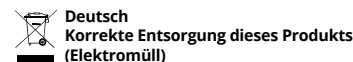

(Anzuwenden in den Ländern der Europäischen Union und anderen europäischen Ländern mit einem separaten Sammelsystem)

Die Kennzeichnung auf dem Produkt bzw. auf der dazugehörigen Literatur gibt an, dass es nach seiner Lebensdauer nicht zusammen mit dem normalen Haushaltsmüll entsorgt werden darf. Entsorgen Sie dieses Gerät bitte getrennt von anderen Abfällen, um der Umwelt bzw. der menschlichen Gesundheit nicht durch unkontrollierte Müllbeseitigung zu schaden. Recyceln Sie das Gerät, um die nachhaltige Wiederverwertung von stofflichen Ressourcen zu fördern. Private Nutzer sollten den Händler, bei dem das Produkt gekauft wurde, oder die zuständigen Behörden kontaktieren, um in Erfahrung zu bringen, wie sie das Gerät auf umweltfreundliche Weise recyceln können. Gewerbliche Nutzer sollten sich an Ihren Lieferanten wenden und die Bedingungen des Kaufvertrags konsultieren. Dieses Produkt darf nicht zusammen mit anderem Gewerbemüll entsorgt werden.

Hergestellt in China für LECHPOL ELECTRONICS Sp. z o.o. Sp.k., ul. Garwolińska 1, 08-400 Miętne.

Safety Instructions



Read the instruction manual before first use and keep it for future reference.

- Minimize the volume on your audio device before connecting the headphones in order to avoid hearing damage from sudden exposure to excessive volume. Keep the volume at a reasonable level throughout entire time of using the headphones. To prevent damage to your hearing, do not raise the volume too high.
- Do not use the headphones in places where the inability to hear ambient sound presents a serious risk (such as at railroad crossings, train stations, construction sites or on roads where vehicles and bicycles are traveling). Never use the headphones while driving a car, riding a motorcycle or bicycle or operating any other vehicle, as it may cause potential risk to your safety.
- Stop using the headphones if you feel a tinnitus, hearing discomfort, irritation or have other adverse reactions.
- Do not attempt to repair this device yourself. In case of damage, contact with an authorized service point for check-up/repair.
- Do not subject the headphones to strong impact.
- Clean this device with soft, slightly damp cloth. Do not use any abrasives or chemical agents to clean this product.
- Protect this product from moisture, humidity, water and any other liquid. Avoid using/storing it in extreme temperatures. Do not expose it to direct sunlight and sources of heat.
- Never use this device if it is damaged.
- Use only authorized accessories.
- Please note, provided usage time is only for reference and represents approximate maximum time and may differ based on numerous factors.

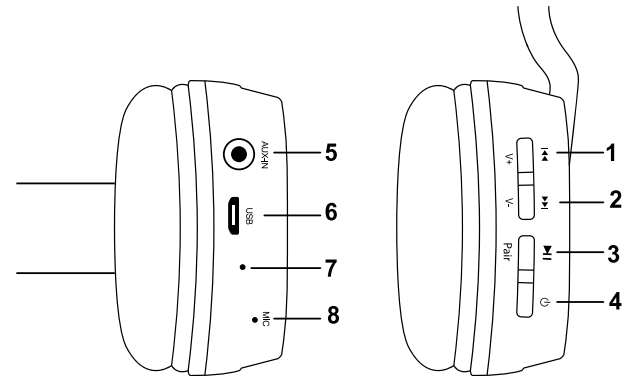
4.		<ul style="list-style-type: none"> • Press and hold for about 3 seconds to turn headphones on (LED indicator will light up) • Press and hold for about 5 seconds to turn headphones off (hold the button until the LED indicator lights off) • Press to answer/end call • Press and hold to reject the call • Press twice to redial last call
5.	AUX input	3,5 mm input
6.	Micro USB	Micro USB port (charging)
7.	LED indicator	LED indicator (charging / pairing)
8.	Microphone	Microphone

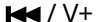
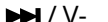

Product description

1.	 / V+	<ul style="list-style-type: none"> • Press to go to previous song • Press and hold to increase volume
2.	 / V-	<ul style="list-style-type: none"> • Press to go to next song • Press and hold to decrease volume
3.	 / Pair	• Press to play/pause/resume music playback

Bluetooth mode - Pairing

1. Keep the devices in near distance (preferably within 1 meter).
2. Make sure the headphones are off. Press and hold the  button for about 7 seconds to turn the headphones on and enter pairing mode automatically (blue and red light will blink alternatively).
3. Turn on the Bluetooth on your phone (or other device), and search for external devices.
4. Pair with the headphones (KM0616). Input default password "0000" if necessary.

Note:

- when connecting with the same device for the second time, just turn the headphones on, turn on the phone and enable Bluetooth function; the headphone will connect with the device automatically.
- When in Bluetooth mode, when there is an incoming call the headphones will switch to call automatically.
- Please note, playback time/talk time as well as Bluetooth range depends on various numerous factors, and may differ from the stated value.
- when successfully paired, LED indicator flashes blue every 2 seconds.
- If the headphones are not connected to any device, they will automatically power off after about 5 minutes.

AUX mode

To enter AUX mode, just plug in the cable. The headphones will enter AUX mode automatically; then start the playback from the external device.

Note:

- the built-in microphone of the headphone will not work when under the AUX mode.
- playlist management and volume control in AUX mode are available only on the external device.

Specification

- Speaker size: 40 mm
- Magnet: neodymium
- Frequency response: 20 Hz ~ 20 kHz
- Impedance: $32 \Omega \pm 15\%$ (at 1 kHz)
- S/N ratio: 94 dB
- Sensitivity: $108 \text{ dB} \pm 3 \text{ dB}$ (at 1 kHz)
- Nominal input power: 20 mW
- Maximum input power: 30 mW
- Bluetooth: 5.0
- Bluetooth range: up to 10 m
- Bluetooth profiles: HSP, HFP, A2DP, AVRCP
- Supported formats: SBC, MP3, AAC
- Built in microphone
- Microphone sensitivity: $-42 \text{ dB} \pm 3 \text{ dB}$
- Voice call management
- Playback time: up to 6 h
- Talk time: up to 6 h
- Standby time: up to 185 h
- Ports: AUX-in (3,5 mm), micro USB (charging)
- Battery capacity: 185 mAh
- Power supply: 5 V, 150 mA

EN Charging

When the battery is low, the LED indicator will flash red and emit a sound every 10 seconds. Connect the headphones to AC charger or a computer USB port. Red LED keeps lighting during charging. Once the charging is completed, the LED indicator turns blue.

Note:

- use only original accessories to charge the headphones.
- charge the headphones at least once every 3 months to keep its battery in good condition.
- the headphone's battery must be charged in order to use them in Bluetooth mode. However, when using in AUX mode, the headphones will work even if the battery is empty.

LEARN MORE

For more information on this product, go to www.krugermatz.com.

Visit www.krugermatz.com website for more products and accessories.

In case of any doubts or questions reach out to our Frequently Asked Questions section.

"The LECHPOL ELECTRONICS Sp. z o.o. Sp.k. company declares that product KM0616 is consistent with the essential requirements and other relevant provisions of directive 2014/53/UE. The proper declaration for download from www.lechpol.eu"

EN



(Applicable in the European Union and other European countries with separate collection systems) This marking shown on the product or its literature, indicates that it should not be disposed with other household wastes at the end of its working life. To prevent possible harm to the environment or human health from uncontrolled waste disposal, please separate this from other types of wastes and recycle it responsibly to promote the sustainable reuse of material resources. Household users should contact either the retailer where they purchased this product, or their local government office, for details of where and how they can take this item for environmentally safe recycling. Business users should contact their supplier and check the terms and conditions of the purchase contract. This product should not be mixed with other commercial wastes for disposal.

Made in China for LECHPOL ELECTRONICS Sp. z o.o. Sp.k., ul. Garwolińska 1, 08-400 Miętno.

Kwestie bezpieczeństwa

Przed użyciem należy dokładnie zapoznać się z treścią instrukcji obsługi oraz zachować ją w celu późniejszego wykorzystania.

- Przed podłączeniem słuchawek do urządzenia należy zmniejszyć poziom głośności, aby uniknąć uszkodzenia słuchu. Nie należy używać słuchawek na najwyższym poziomie głośności przez dłuższy czas.
- Nie należy używać słuchawek w miejscach, gdzie niezdolność do słyszenia dźwięków otoczenia stanowi poważne zagrożenie (np. na przejściach dla pieszych, przejazdach kolejowych, dworcach kolejowych, budowach, itp.). Zabrania się używać słuchawek podczas prowadzenia samochodu, motocykla, roweru czy innych pojazdów mechanicznych, gdyż może to negatywnie wpływać na Twoje bezpieczeństwo.
- Słuchawki należy chronić przed silnymi wstrząsami i upadkiem.
- Urządzenie należy chronić przed wilgocią, wodą oraz innymi płynami. Nie należy używać ani przechowywać urządzenia w zbyt wysokich/zbyt niskich temperaturach. Urządzenie należy chronić przed bezpośrednim nasłonecznieniem oraz źródłami ciepła.
- Urządzenie należy czyścić jedynie za pomocą miękkiej, lekko wilgotnej ściereczki. Nie należy używać środków chemicznych lub detergentów do czyszczenia tego urządzenia.
- Zabrania się własnoręcznej naprawy sprzętu. W wypadku uszkodzenia, należy skontaktować się z autoryzowanym punktem serwisowym w celu sprawdzenia/naprawy.
- Zabrania się używać urządzenia, jeśli jest uszkodzone.
- Nie należy używać nieoryginalnych akcesoriów.
- Podane wartości czasu reprezentują szacowany maksymalny czas pracy i mogą się różnić od wartości rzeczywistej z uwagi na wpływ różnych czynników.

PL

Opis produktu

1.	/ V+	<ul style="list-style-type: none"> • Naciśnij, aby przejść do poprzedniego utworu • Naciśnij i przytrzymaj, aby zwiększyć głośność
2.	/ V-	<ul style="list-style-type: none"> • Naciśnij, aby przejść do następnego utworu • Naciśnij i przytrzymaj, aby zmniejszyć głośność
3.	/ Pair	Naciśnij, aby rozpocząć/wstrzymać/wznowić odtwarzanie

4.		<ul style="list-style-type: none"> Naciśnij i przytrzymaj przez około 3 sekundy, aby włączyć słuchawki (wskaźnik LED się zaświeci) Naciśnij i przytrzymaj przez około 5 sekund aby wyłączyć słuchawki (należy trzymać wciśnięty przycisk aż wskaźnik LED zgaśnie) Naciśnij, aby odebrać / zakończyć połączenie Naciśnij i przytrzymaj, aby odrzucić połączenie Naciśnij dwa razy, aby połączyć się z ostatnio wybranym numerem
5.	Wejście AUX	Wejście 3,5 mm
6.	Micro USB	Port micro USB (ładowanie)
7.	Wskaźnik LED	Wskaźnik LED (ładowanie / parowanie)
8.	Mikrofon	Mikrofon

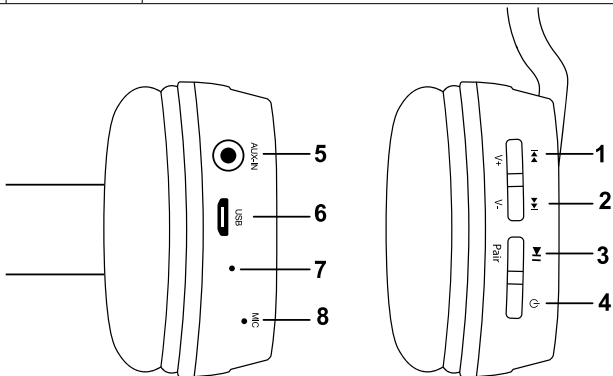

Tryb Bluetooth - parowanie

- Należy umieścić urządzenia w bliskiej odległości (zalecana odległość powinna wynosić nie więcej niż 1 metr).
- Należy się upewnić, że słuchawki są wyłączone. Należy nacisnąć i przytrzymać przycisk  przez około 7 sekund, aby włączyć słuchawki i automatycznie przejść w tryb parowania (wskaźnik będzie świecił naprzemiennie na niebiesko i czerwono).
- Włączyć funkcję Bluetooth na telefonie (lub innym urządzeniu zewnętrznym) i wyszukać słuchawki.

- Sparować ze słuchawkami (KM0616). Wprowadzić domyślne hasło „0000” jeśli jest wymagane.

Uwaga:

- Podczas łączenia z tym samym urządzeniem po raz drugi, wystarczy włączyć słuchawki, włączyć urządzenie zewnętrzne i uruchomić w nim łączność Bluetooth; słuchawki połączą się z urządzeniem automatycznie.
- Podczas połączenia przychodzącego w trybie Bluetooth, słuchawki automatycznie przełączą w tryb połączenia telefonicznego.
- Wartości czasu pracy podczas rozmów/odtworzenia muzyki oraz zasięg Bluetooth są uzależnione od wielu czynników i mogą się różnić od podanej wartości.
- po udanym sparowaniu, wskaźnik LED będzie migał na niebiesko co 2 sekundy.
- Jeśli słuchawki nie są podłączone z żadnym urządzeniem, po 5 minutach bezczynności wyłączą się automatycznie.

Tryb AUX

Aby przejść w tryb AUX, należy podłączyć przewód do słuchawek i urządzenia zewnętrznego. Słuchawki przejdą automatycznie w tryb AUX. Należy rozpocząć odtwarzanie z urządzenia zewnętrznego.

Uwaga:

- wbudowany mikrofon słuchawek nie będzie działał w trybie AUX.
- zarządzanie listą odtwarzania oraz regulacja głośności podczas pracy w trybie AUX, dostępna jest wyłącznie z poziomu urządzenia zewnętrznego.

Ładowanie

Jeśli poziom baterii jest niski, wskaźnik LED będzie migał na czerwono i wydawał sygnał dźwiękowy co 10 sekund. Należy podłączyć słuchawki do ładowarki sieciowej lub portu USB komputera. Podczas ładowania wskaźnik LED będzie się świecił na czerwono. Po zakończeniu ładowania, wskaźnik LED będzie świecił na niebiesko.

Uwaga:

- należy używać jedynie oryginalnych akcesoriów do ładowania słuchawek.
- w celu zapewnienia optymalnego działania baterii, urządzenie należy ładować conajmniej raz na 3 miesiące.
- Aby urządzenie mogło pracować w trybie Bluetooth, bateria słuchawek musi być naładowana. Natomiast w trybie AUX, słuchawki będą odtwarzać, nawet jeśli bateria jest rozładowana.

Specyfikacja

- Średnica głośnika: 40 mm
- Magnes: neodymowy
- Pasmo przenoszenia: 20 Hz ~ 20 kHz
- Impedancja: 32 Ω ± 15% (1 kHz)
- Stosunek S/N: 94 dB
- Czułość: 108 db +/- 3 dB (1 kHz)
- Nominalna moc wejściowa: 20 mW
- Maksymalna moc wejściowa: 30 mW
- Bluetooth: 5.0
- Zasięg Bluetooth: do 10 m
- Profile Bluetooth: HSP, HFP, A2DP, AVRCP
- Obsługiwane formaty: SBC, MP3, AAC
- Wbudowany mikrofon
- Czułość mikrofonu: -42 dB ± 3 dB
- Obsługa połączeń głosowych
- Czas odtwarzania muzyki: do 6 h
- Czas rozmów: do 6 h
- Czas pracy w trybie czuwania: do 185 h
- Porty: AUX (3,5 mm), port micro USB (ładowanie)
- Pojemność baterii: 185 mAh
- Zasilanie: 5 V, 150 mA

WIĘCEJ

Więcej informacji na temat tego urządzenia dostępne jest na stronie www.krugermatz.com.

Odwiądź stronę www.krugermatz.com, aby poznać więcej produktów i akcesoriów.

W przypadku pytań lub wątpliwości zachęcamy do zapoznania się z Najczęściej Zadawanymi Pytaniami w zakładce Pomoc.

„Niniejszym firma LECHPOL ELECTRONICS Sp. z o.o. Sp.k. oświadcza, że urządzenie KM0616 jest zgodne z zasadniczymi wymaganiami oraz innymi stosownymi postanowieniami dyrektywy 2014/53/UE. Właściwa deklaracja do pobrania na stronie www.lechpol.eu”



Oznaczenie umieszczone na produkcie lub w odnoszących się do niego tekstach wskazuje, że po upływie okresu użytkowania nie należy usuwać z innymi odpadami pochodzącymi z gospodarstw domowych. Aby uniknąć szkodliwego wpływu na środowisko naturalne i zdrowie ludzi wskutek niekontrolowanego usuwania odpadów, prosimy o oddzielenie produktu od innego typu odpadów oraz odpowiedzialny recykling w celu promowania ponownego użycia zasobów materialnych jako stałej praktyki. W celu uzyskania informacji na temat miejsca i sposobu bezpiecznego dla środowiska recyklingu tego produktu użytkownicy w gospodarstwach domowych powinni skontaktować się z punktem sprzedaży detalicznej, w którym dokonali zakupu produktu, lub z organem władz lokalnych. Użytkownicy w firmach powinni skontaktować się ze swoim dostawcą i sprawdzić warunki umowy zakupu. Produktu nie należy usuwać razem z innymi odpadami komercyjnymi.

Wyprodukowano w CHRL dla LECHPOL ELECTRONICS Sp. z o.o. Sp.k., ul. Garwolińska 1, 08-400 Miętne.

Instructiuni privind siguranta

Cititi cu atentie manualul de utilizare inainte de prima utilizare si pastrati-l pentru consultari ulterioare.

- Inainte de conectarea castilor, reduceti volumul la minim pentru a evita deteriorarea auzului datorat volumului prea mare. Pastrati nivelul volumului la un nivel rezonabil pe toata durata utilizarii castilor. Nu ascultati cu volumul dat la un nivel prea mare.
- Nu utilizati castile in locuri in care imposibilitatea de a asculta zgomotul ambiental prezinta un risc serios (cum ar fi trecerile la calea ferata, statiile pentru mijloacele de transport in comun, santiere sau drumuri pe care circula biciclisti sau vehicule). Nu utilizati castile atunci cand conduceti masina, motocicleta, bicicleta sau un alt vehicul, deoarece prezinta un potential risc pentru siguranta dvs.
- Feriti castile de umezeala, apa sau alte lichide. Nu utilizati castile in medii cu temperaturi extreme. Nu expuneti castile la lumina directa a soarelui sau la surse de caldura.
- Curatati castile cu un material textil moale si curat. Nu utilizati materiale abrazive sau agenti chimici pentru curatarea produsului.
- Nu incarcati sa reparati singuri produsul. In cazul unei defectiuni, apelati la un service autorizat.
- Nu utilizati castile daca aveti senzatia de vâjâituri în urechi, disconfort, iritatii sau alte reactii adverse.
- Nu utilizati castile daca sunt deteriorate.
- Feriti castile de socuri mecanice.
- Utilizati doar accesorii compatibile.
- Rețineți că, timpul de utilizare este doar pentru referință și reprezintă timpul maxim aproximativ și poate diferi în funcție de mulți factori.

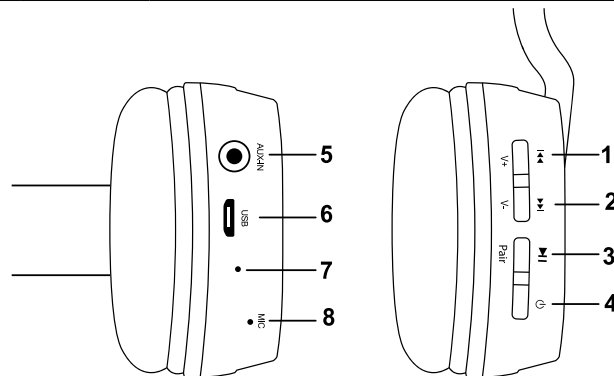

4.		<ul style="list-style-type: none"> • Apăsăți și mențineți apăsat timp de aproximativ 3 secunde pentru a porni căștile (se va aprinde indicatorul LED) • Apăsăți și mențineți apăsat timp de aproximativ 5 secunde pentru a opri căștile (mențineți apăsat până când indicatorul LED se oprește) • Apăsăți pentru a răspunde/încheia un apel • Apăsăți și mențineți apăsat pentru a respinge un apel • Apăsăți de doua ori pentru a reapela ultimul număr.
5.	Intrare AUX	Intrare 3,5 mm
6.	Micro USB	Port Micro USB (incarcare)
7.	Indicator LED	Indicator LED (incarcare / asociere)
8.	Microfon	Microfon



Mod Bluetooth – Asociere

1. Țineți dispozitivul cu care doriți asocierea în raza operațională Bluetooth a castilor.
2. Asigurați-vă că acestea sunt oprite. Apăsăți și mențineți  apăsat timp de aproximativ 7 secunde pentru a porni căștile și pentru a intra automat în modul asociere (lumina albastră și roșie va clipi alternativ).
3. Porniți funcția Bluetooth pe telefon (sau pe un alt dispozitiv) și cautați dispozitive externe.

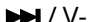
Descriere produs

1.		<ul style="list-style-type: none"> • Apăsăți pentru a merge la melodia anterioară • Apăsăți și mențineți apăsat pentru a crește volumul
2.		<ul style="list-style-type: none"> • Apăsăți pentru a merge la următoarea melodie • Apăsăți și mențineți apăsat pentru a micșora volumul.
3.		Apăsăți pentru a reda melodia / pauza / relua melodia.

- Asociați cu căștile (KM0616). Introduceți parola implicită "0000" dacă este necesar.

Nota:

- Dacă va conectați la același dispozitiv a doua oară, doar porniți castile, porniți telefonul și activați funcția Bluetooth; castile se vor conecta în mod automat.
- În modul Bluetooth, în cazul unui apel de intrare, castile vor comuta automat la apel.
- Rețineți că, timpul de redare/vorbire, precum și intervalul Bluetooth depinde de numeroși factori, și pot fi diferiți față de valorile indicate.
- Când asocierea a avut succes, indicatorul LED clipește albastru la fiecare 2 secunde.
- Dacă căștile nu sunt conectate la niciun dispozitiv, se vor opri automat după aproximativ 5 minute.

Modul AUX

Pentru a intra în modul AUX, doar introduceți cablul. Căștile vor intra în modul AUX automat. Porniți apoi redarea de pe dispozitivul extern.

Nota:

- microfonul încorporat nu va funcționa în modul Aux.
- Lista de redare și controlul volumului în modul AUX sunt disponibile doar de pe dispozitivul extern.

Incarcare

Când bateria este slabă, indicatorul LED va clipi în roșu și va emite un sunet la fiecare 10 secunde. Conectați dispozitivul la încărcătorul AC sau la un port USB al calculatorului prin intermediul cablului USB. În timpul încărcării, LED-ul roșu va fi aprins. Odată ce încărcarea este completă, indicatorul LED se va aprinde în albastru.

Nota:

- Utilizați numai accesorii originale, pentru a încărca castile.
- Încărcați dispozitivul cel puțin o dată la 3 luni, pentru a menține

bateria în stare bună.

- Bateria castilor trebuie încărcată pentru a putea fi utilizate în modul Bluetooth. În modul AUX, castile funcționează chiar dacă bateria este descărcată.

Specificatii

- Dimensiune difuzor: 40 mm
- Magnet: neodim
- Răspuns de frecvență: 20 Hz ~ 20 kHz
- Impedanță: $32 \Omega \pm 15\%$ (la 1 kHz)
- Raport S/N: 94 dB
- Sensibilitate: $108 \text{ dB} \pm 3 \text{ dB}$ (la 1 kHz)
- Puterea nominală de intrare: 20 mW
- Puterea maximă de intrare: 30 mW
- Bluetooth: 5.0
- Distanță Bluetooth: până la 10 m
- Profile Bluetooth: HSP, HFP, A2DP, AVRCP
- Formate suportate: SBC, MP3, AAC
- Microfon încorporat
- Sensibilitate microfon: $-42 \text{ dB} \pm 3 \text{ dB}$
- Gestionare apeluri vocale
- Timp de redare: până la 6 ore
- Timp de vorbire: până la 6 ore
- Timp de așteptare: până la 185 ore
- Port-uri: AUX-in (3,5 mm), microUSB (încărcare)
- Capacitate baterie: 185 mAh
- Alimentare: 5 V, 150 mA

MAI MULTE INFORMATII

Pentru mai multe informatii, vizitati site-ul www.kruger-matz.com pentru a afla mai multe informatii si despre alte produse si accesorii.

In cazul in care aveti nevoie de lamuriri suplimentare consultati rubrica Intrebari Frecvente si Raspunsuri.

„Compania Lechpol Electronics declară că produsul KM0616 este în conformitate cu cerințele esențiale și alte prevederi relevante ale Directivei 2014/53/UE. Declarația pentru descărcare este postată pe site-ul www.lechpol.eu”



Romania
Reciclarea corecta a acestui produs
(reziduuri provenind din aparatura electrica si electronica)



Marcajele de pe acest produs sau mentionate in instructiunile sale de folosire indica faptul ca produsul nu trebuie aruncat impreuna cu alte reziduuri din gospod arie atunci cand nu mai este in stare de functionare. Pentru a preveni posibile efecte daunatoare asupra mediului inconjurator sau a sanataii oamenilor datorate evacuarii necontrolate a reziduurilor, va rugam sa separati acest produs de alte tipuri de reziduuri si sa-l reciclati in mod responsabil pentru a promova re folosirea resurselor materiale. Utilizatorii casnici sunt rugati sa ia legatura fie cu distribuitorul de la care au achizitionat acest produs, fie cu autoritatile locale, pentru a primi informatii cu privire la locul si modul in care pot depozita acest produs in vederea reciclarii sale ecologice. Utilizatorii instititionali sunt rugati sa ia legatura cu furnizorul si sa verifice conditiile stipulate in contractul de vanzare. Acest produs nu trebuie amestecat cu alte reziduuri de natura comerciala.

Distribuit de Lechpol Electronic SRL, Republicii nr. 5, Resita, CS, ROMANIA.

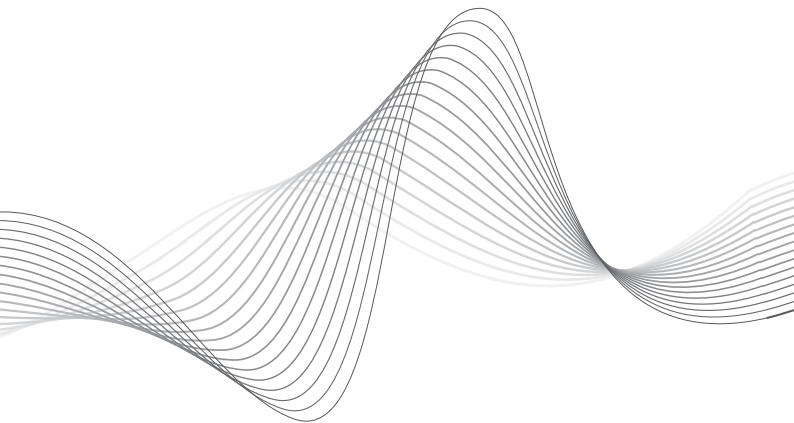

www.krugermatz.com

Krüger&Matz is a registered trademark