

## ODYSSEY **3.1**

KM0556

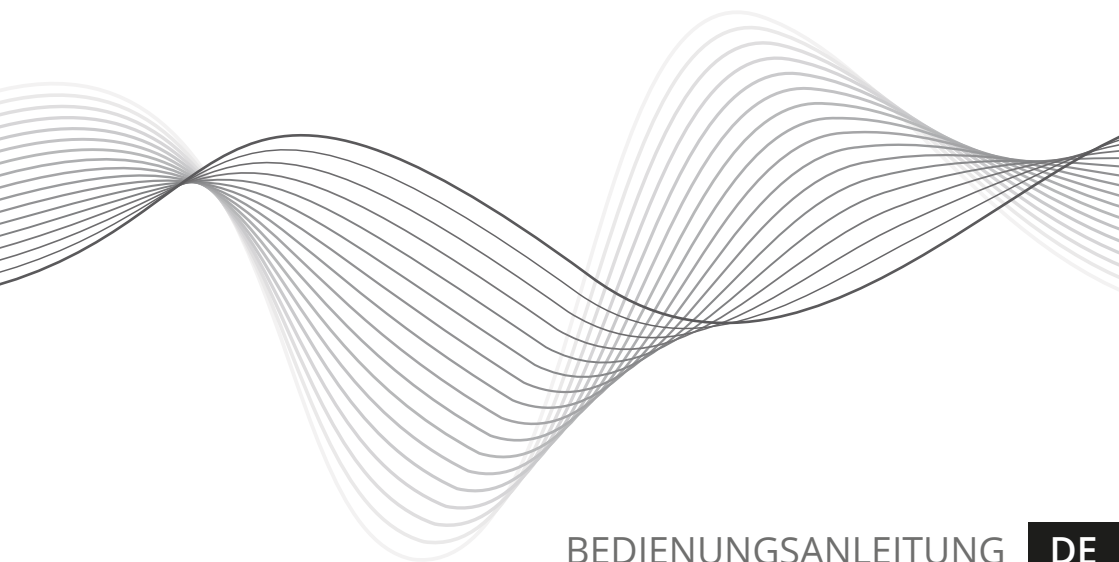

BEDIENUNGSANLEITUNG **DE**

OWNER'S MANUAL **EN**

MANUEL D'UTILISATION **FR**

HANDLEIDING **NL**

INSTRUKCJA OBSŁUGI **PL**

MANUAL DE UTILIZARE **RO**



## SICHERHEITSANWEISUNGEN

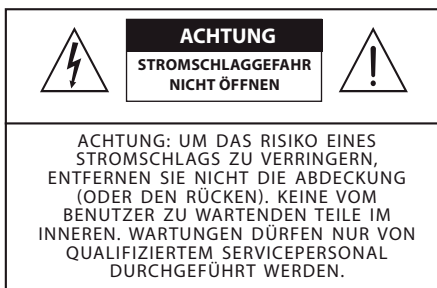

 Das dreieckige Blitzsymbol mit Pfeilkopf weist den Benutzer auf das Vorhandensein von nicht isolierter „gefährlicher Spannung“ im Inneren des Gerätes hin, die ausreichen kann, um die Gefahr eines elektrischen Schlags darzustellen.

 Das dreieckige Symbol mit dem Ausrufezeichen weist den Benutzer auf wichtige Bedienungs- und Wartungs- (Reparatur-) Hinweise hin, die in dieser Bedienungsanleitung enthalten sind.

1. Lesen Sie diese Bedienungsanleitung, bevor Sie das Gerät verwenden, und befolgen die angegebenen Schritte. Bewahren Sie diese Bedienungsanleitung auf zum späteren Nachschlagen.
2. Befolgen Sie alle Anweisungen und Warnungen in dieser Bedienungsanleitung.
3. Verwenden Sie das Gerät nicht in der Nähe von Wasser und Feuchtigkeitsquellen. Schützen Sie das Gerät vor dem Eindringen von Wasser in das Gehäuse.
4. Reinigen Sie dieses Gerät mit einem weichen, trockenen Tuch ohne Scheuermittel.
5. Belüftungsöffnungen nicht blockieren.
6. Installieren Sie das Gerät nicht in der Nähe von Wärmequellen.
7. Schützen Sie das Netzkabel vor dem Betreten oder Einklemmen.
8. Verwenden Sie nur vom Hersteller zugelassenes Zubehör.
9. Trennen Sie das Gerät bei Sturm vom Stromnetz.
10. Wenn das Gerät beschädigt ist oder nicht ordnungsgemäß funktioniert, wenden Sie sich an den Kundendienst. Reparieren Sie das Gerät nicht selbst.
11. Dieses Gerät verfügt über eine doppelte Isolierung der Klasse II. Dies bedeutet, dass das Gerät keinen elektrischen Anschluss an die Erde benötigt.

- 12. Der Mindestabstand um das Gerät für eine ausreichende Belüftung beträgt 5 cm.
- 13. Stellen Sie keine Gegenstände auf das Gerät.
- 14. Ersetzen Sie die Fernbedienungs-batterien durch neue mit denselben Parametern.
- 15. Wenn das Gerät längere Zeit nicht benutzt wird, nehmen Sie die Batterien heraus.

### SET BEINHÄLTET



Hauptgerät



Schnurloser Subwoofer

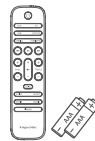

Fernbedienung

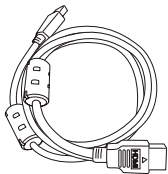

HDMI Kabel



3,5 mm Audiokabel (Klinke)

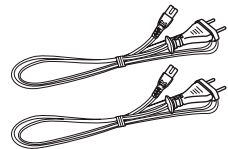

2 Netzkabel

DE

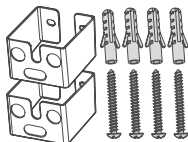

Wandhalterung



Schrauben zur Wandmontage

## PRODUKTBESCHREIBUNG

### Hauptgerät

- |                              |                          |
|------------------------------|--------------------------|
| 1. IR Sensor                 | 9. Netzanschluss         |
| 2. Display                   | 10. KOAXIAL Steckplatz   |
| 3. Schrauben zur Wandmontage | 11. Optischer Steckplatz |
| 4. Taste EIN/AUS [ON/OFF]    | 12. USB Steckplatz       |
| 5. Taste QUELLE [SOURCE]     | 13. AUX Steckplatz       |
| 6. Taste Bluetooth           | 14. HDMI Ausgang         |
| 7. Taste Ton aus [MUTE]      | 15. HDMI Eingang         |
| 8. Lautstärketasten          |                          |

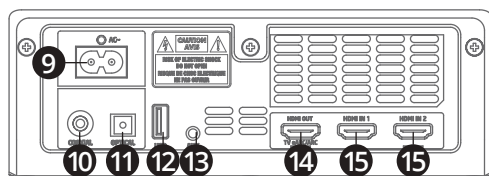
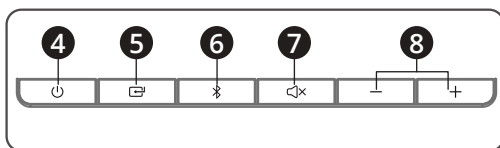

### Subwoofer

1. Netzanschluss
2. Taste Koppeln
3. Kopplungsanzeige

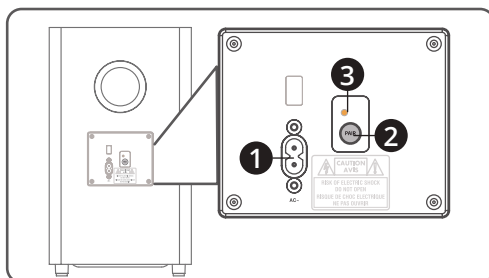

DE

**Fernbedienung**

1. Taste EIN/AUS
2. Taste QUELLE [SOURCE]
3. Taste Überspringen/Pause
4. Taste BASS
5. Taste TREBLE
6. Tasten Ton aus [MUTE] und Lautstärke
7. Taste RAUMKLANG [SURROUND]
8. Taste EQ
9. Taste Display Hintergrundbeleuchtung

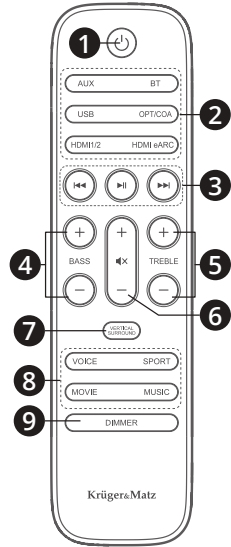

**BATTERIEN EINLEGEN**

1. Batteriefachdeckel drücken und nach unten gleiten.
2. Zwei Typ AA Batterien einlegen (achten Sie auf die Polarität).
3. Batteriefachdeckel schließen.

Achtung: benutzen Sie immer denselben Batterietyp. Nicht alte und neue Batterien mischen.

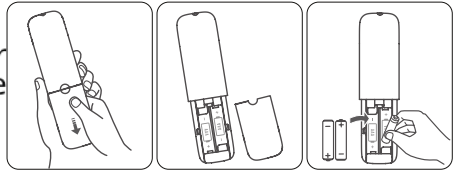

**DE INSTALLATION**

Aufstellung:

- A. Wenn sich das Fernsehgerät auf einem Tisch befindet, stellen Sie das Gerät auf den Tisch direkt vor dem Fernsehgerät.
- B. Wenn das Fernsehgerät an der Wand befestigt ist, befestigen Sie das Gerät auf der Wand direkt unter dem TV-Bildschirm.



## Wandmontage

- Seien Sie bei der Montage besonders vorsichtig oder beauftragen Sie einen Techniker damit.
- Stellen Sie vor der Montage sicher, dass die Wand zum Aufhängen solcher Geräte geeignet ist. Der Hersteller haftet nicht für Schäden, die durch unsachgemäße Installation an einer Wand verursacht wurden.
- Erforderliche Werkzeuge sind nicht im Set enthalten.
- Stellen Sie vor dem Bohren sicher, dass sich keine Drähte in der Wand befinden.

1. Bohren Sie 4 Löcher parallel zueinander (5,5 - 6 mm Durchmesser). Der Abstand zwischen den Halterungen muss 892 mm betragen (siehe Bild unten).
2. Befestigen Sie einen Dübel in jedem Loch in der Wand. Befestigen Sie die Wandhalterungen an der Wand mit Schrauben. Stellen Sie sicher, dass diese sicher installiert sind.
3. Entfernen Sie die Schrauben von der Rückseite des Geräts. Installieren Sie die Wandbefestigungsschrauben auf der Rückseite des Geräts.
4. Schieben Sie das Gerät in die Wandhalterungen.

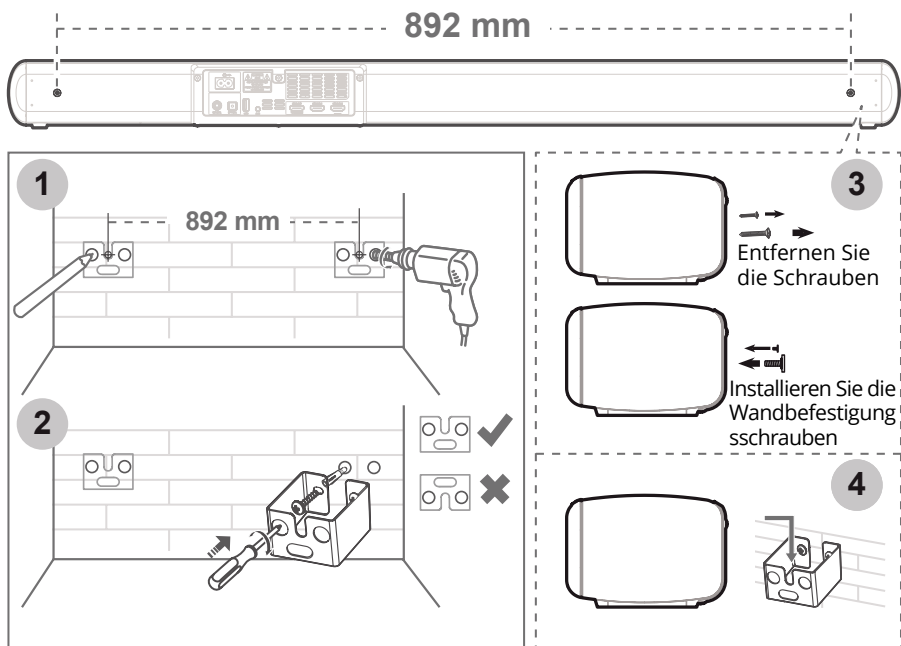

## ANSCHLUSS

### An die Stromversorgung anschließen

Schließen Sie den Netzstecker an die Steckdose an. Stecken Sie das Kabel in eine Steckdose. Dies gilt sowohl für die Soundbar als auch für den Subwoofer.

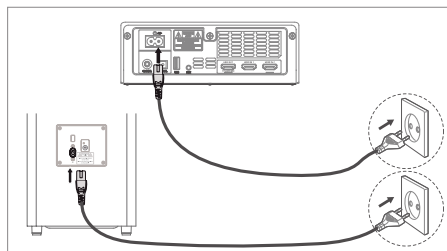

### Dolby Atmos

Die Dolby Atmos-Technologie bietet Ihnen eine erstaunliche Erfahrung mit Klang, der reich, klar und kraftvoll ist. Die Dolby Atmos-Technologie ist nur im HDMI-Modus verfügbar.

1. Um Dolby Atmos verwenden zu können, muss das Fernsehgerät dies unterstützen.
2. Stellen Sie sicher, dass die Option "Keine Codierung" am externen Gerät aktiviert ist.
3. Wenn Dolby Atmos aktiviert ist, zeigt das Display DOLBY ATMOS / DOLBY AUDIO / PCM AUDIO an.
4. Um dies zu verwenden, verbinden Sie die Soundbar mit einem HDMI 2.0-Kabel.

### HDMI-Verbindung

DE

Bei einigen 4K-HDR-Fernsehgeräten muss die Option zum Empfang von HDR-Inhalten aktiviert sein. Informationen zum Aktivieren finden Sie in der Bedienungsanleitung Ihres Fernsehgeräts.

#### Methode 1: ARC (Audiorückkanal [Audio Return Channel])

Mit der ARC-Funktion können Sie mit einem einzigen HDMI-Kabel Audio vom ARC-kompatiblen Fernseher an die Soundbar senden. Schließen Sie das HDMI-Kabel an und wechseln zu HDMI (eARC / ARC).

Die TV-Fernbedienung kann jetzt zur Steuerung der Soundbar-Lautstärke verwendet werden. Das Fernsehgerät muss die ARC-Funktion sowie HDMI-CEC unterstützen.

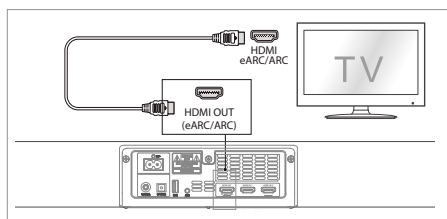



## Methode 2: HDMI-Standard

Wenn das Fernsehgerät ARC nicht unterstützt, kann die Soundbar mit einem Standard-HDMI-Kabel verbunden werden.

1. Schließen Sie das HDMI-Kabel an den HDMI-Ausgang der Soundbar und an den HDMI-Eingang des Fernsehgeräts an.
2. Schließen Sie externe Geräte an den HDMI-Eingang der Soundbar an.

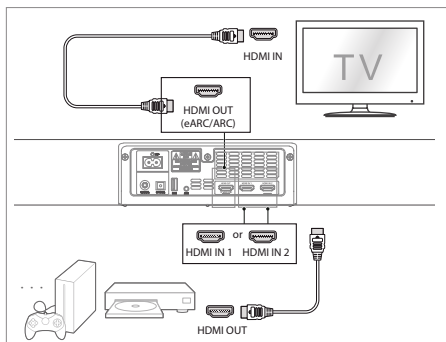

## Verbindung mit optischer Buchse

1. Entfernen Sie die Schutzkappe von der optischen Buchse.
2. Schließen Sie das optische Kabel an die optische Ausgangsbuchse des Fernsehgeräts und an die Optische Buchse an der Soundbar an.

## Verbindung mit Koaxial-Buchse

Stecken Sie das Koaxialkabel in die Soundbar-Buchse und in die TV-Buchse.

**Achtung:** Das Gerät kann beim Abspielen über eine Koaxialquelle auf Probleme stoßen. Stellen Sie sicher, dass die Toneinstellungen im externen Gerät auf PCM oder Dolby Digital eingestellt sind (siehe Benutzerhandbuch des externen Geräts). Wenn die Soundbar den Ton nicht wiedergeben kann, wird auf dem Display die Meldung "NO SUPPORT [NICHT UNTERSTÜTZT]" angezeigt.

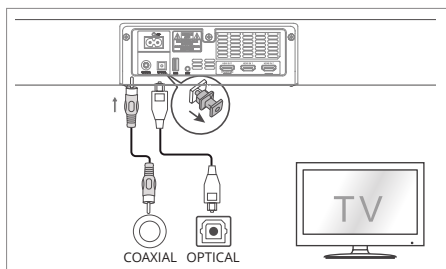

## Verbindung mit AUX-Buchse

Stecken Sie das 3,5-mm-Klinkenbuchsenkabel in die Soundbar und an ein externes Gerät. Sie können auch ein Buchsen-Klinken-Kabel verwenden (separat erhältlich).

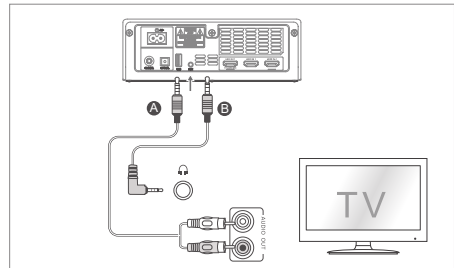

## SOUNDBAR MIT SUBWOOFER KOPPELN

### Automatische Kopplung

Der Subwoofer und die Soundbar werden automatisch gekoppelt, wenn beide Geräte an die Netzsteckdose angeschlossen und eingeschaltet werden. Während des Kopplungs-Vorganges blinkt die Kopplungs-Anzeige. Nach erfolgreicher Kopplung leuchtet die Kopplungs-Anzeige auf. Wenn die Kopplung fehlgeschlagen ist, führen Sie die manuelle Kopplung durch.

### Manuelle Kopplung

1. Stellen Sie sicher, dass sowohl die Soundbar als auch der Subwoofer korrekt an das Stromnetz angeschlossen sind und sich die Soundbar im Bereitschafts-Modus befindet.
2. Halten Sie die Taste Kopplung gedrückt. Der Subwoofer wechselt in den Kopplungs-Modus. Die Kopplungs-Anzeige blinkt.
3. Drücken Sie den Netzschalter an der Soundbar.
4. Nach erfolgreicher Kopplung leuchtet die Kopplungs-Anzeige auf.
5. Wenn die Verbindung fehlgeschlagen ist, trennen Sie beide Geräte vom Stromnetz und warten 4 Minuten. Wiederholen Sie die Schritte 1 bis 4.

### Hinweis:

- Stellen Sie sicher, dass sich keine Geräte in der Nähe befinden.
- Die Soundbar muss sich innerhalb von 6 Metern vom Subwoofer befinden.

## BETRIEB

### Einschalten

1. Nachdem Sie die Soundbar an das Stromnetz angeschlossen haben, wechselt diese in den Bereitschafts-Modus.
2. Zum Einschalten drücken Sie den Netzschalter.
3. Um das Gerät vollständig auszuschalten, ziehen Sie den Netzstecker.
4. Wenn die Soundbar an das Fernsehgerät oder ein externes Gerät angeschlossen ist, wird diese nach dem Einschalten des Fernsehgeräts oder eines externen Geräts automatisch eingeschaltet.
5. Wenn nach 15 Minuten kein Ton erkannt wird, wird die Soundbar ausgeschaltet.

### Modusauswahl

Um die Tonquelle zu ändern, drücken Sie die Taste QUELLE an der Soundbar oder wählen die Quelle mit der Fernbedienung aus. Der ausgewählte Modus wird auf dem Display angezeigt.

### Tonanpassung

- Verwenden Sie die Tasten BASS und TREBLE, um den Bass- und Höhenpegel einzustellen.
- Um den Raumklang-Ton ein- oder auszuschalten, drücken Sie die Taste RAUMKLANG.
- Um den Equalizer-Effekt zu ändern, drücken Sie die Taste EQ.
- Um die Lautstärke zu ändern, verwenden Sie die Tasten LAUTSTÄRKE [VOLUME].
- Um den Ton auszuschalten, drücken Sie die Taste Ton aus.
- Um die Helligkeit des Displays zu ändern, drücken Sie die Taste DIMMER.

## BLUETOOTH

### Vor dem Koppeln:

- Die Bluetooth-Reichweite beträgt etwa 8 Meter. Überschreiten Sie nicht den Bereich.
- Der Hersteller garantiert nicht die Kompatibilität mit allen externen Geräten.

- Stellen Sie sicher, dass sich zwischen der Soundbar und dem externen Gerät keine Hindernisse befinden.
- Wenn innerhalb von 2 Minuten keine Verbindung besteht, kehrt die Soundbar in den zuvor ausgewählten Modus zurück.
- Wenn ein externes Gerät die Soundbar nicht finden kann, halten Sie die Taste Bluetooth gedrückt, um die Sichtbarkeit zu aktivieren.

## Kopplung

1. Schalten Sie die Soundbar und das externe Gerät ein.
2. Drücken Sie die Taste Bluetooth an der Soundbar. Auf dem Display erscheint die Meldung "NO BT".
3. Schalten Sie die Bluetooth-Funktion eines externen Geräts ein. Suchen Sie nach verfügbaren Geräten. Wählen Sie "KM0556".
4. Beginnen Sie mit der Kopplung. Wenn ein Passwort erforderlich ist, geben Sie 0000 ein.
5. Nach erfolgreicher Kopplung ertönt ein Audio-Signal und auf dem Display wird die Meldung "BT" angezeigt.
6. Sie können die Musik jetzt über Bluetooth abspielen. Wenn ein externes Gerät die Funktion AVRCP unterstützt, kann die Musik mit der Fernbedienung gesteuert werden.

## ABSPIELEN VON USB-LAUFWERK

1. Schließen Sie das USB-Laufwerk an die USB-Buchse an.
2. Drücken Sie die Taste Quelle, um den USB-Modus auszuwählen.
3. Verwenden Sie die Tasten zum Überspringen / Pause, um die Musik zu steuern.

### **DE** Hinweis:

- Die Soundbar unterstützt USB-Laufwerke mit einer Kapazität von bis zu 32 GB.
- Die Soundbar spielt nur MP3-Dateien ab.

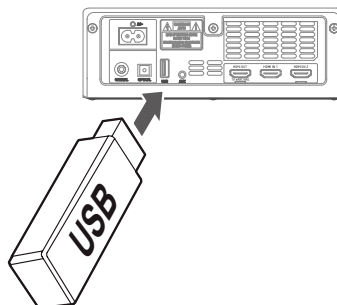

## FEHLERBEHEBUNG

Keine Energie	<ul style="list-style-type: none"> <li>• Stellen Sie sicher, dass die Netzkabel richtig angeschlossen sind.</li> <li>• Stellen Sie sicher, dass die Steckdose mit Strom versorgt wird.</li> <li>• Drücken Sie die Taste EIN/AUS.</li> </ul>
Fernbedienung funktioniert nicht	<ul style="list-style-type: none"> <li>• Wählen Sie die richtige Quelle.</li> <li>• Verringern Sie den Abstand zwischen der Fernbedienung und der Soundbar.</li> <li>• Stellen Sie sicher, dass die Batterien richtig eingelegt sind.</li> <li>• Ersetzen Sie die Batterien.</li> <li>• Richten Sie die Fernbedienung auf den IR-Sensor</li> </ul>
Kein Ton	<ul style="list-style-type: none"> <li>• Stellen Sie sicher, dass der Ton nicht ausgeschaltet ist</li> <li>• Trennen Sie beide Geräte vom Stromnetz und schließen diese erneut an.</li> <li>• Stellen Sie sicher, dass die Quelle richtig eingestellt ist.</li> <li>• Koppeln Sie den Subwoofer und die Soundbar.</li> <li>• Das Format wird nicht unterstützt.</li> </ul>
Das TV-Gerät zeigt keine HDR Bilder	<ul style="list-style-type: none"> <li>• Bei einigen TV-Modellen muss der Empfang von HDR-Inhalten aktiviert sein. Weitere Informationen finden Sie in der Bedienungsanleitung Ihres Fernsehgeräts</li> </ul>
Kann Bluetooth-Geräte nicht koppeln	<ul style="list-style-type: none"> <li>• Stellen Sie sicher, dass die Bluetooth-Funktion aktiviert ist.</li> <li>• Stellen Sie sicher, dass der Kopplungs-Modus aktiviert ist.</li> </ul>
Die Soundbar schaltet sich nach 15 Minuten aus	<ul style="list-style-type: none"> <li>• Die Soundbar schaltet sich nach 15 Minuten automatisch aus, wenn kein Ton erkannt wird.</li> </ul>
Der Subwoofer funktioniert nicht, oder die Betriebs-Anzeige leuchtet nicht auf	<ul style="list-style-type: none"> <li>• Ziehen Sie den Subwoofer aus der Steckdose und schließen diesen nach 4 Minuten wieder an.</li> </ul>

## SPECIFICATION

### ALLGEMEIN

- Tontechnologie: Dolby Atmos
- Bluetooth: 4.2
- Frequenzbereich: 2402 ~ 2480 MHz
- Maximale Sendeleistung: 5 dBm
- Anschlüsse: 2x HDMI Eingang, HDMI Ausgang (ARC), Optischer Eingang, Coaxial Eingang, USB Steckplatz, AUX Eingang (Klinke 3,5 mm)
- Unterstützte Formate: A2DP, AVRCP
- Montage: horizontal, auf einer Wand

### SOUNDBAR

- Typ: Aktiv
- Lautsprecher
- Zentrum: 2", 60 W, 4 Ohm
- Links: 1,5", 30 W, 8 Ohm
- Rechts: 1,5", 30 W, 8 Ohm
- Frequenzgang: 120 Hz – 20 kHz
- THD: 10%
- Audio Eingangs-Sensibilität: 500 mV
- S/N: 70 dB
- Energieverbrauch in Bereitschaft: <0,5 W
- Eingang: 100-240 V; 50/60 Hz; 2,5 A
- Abmessungen: 1000 x 74 x 106 mm
- Gewicht: 4 kg

DE

### SUBWOOFER

- Typ: aktiv
- Lautsprecher: 6.5", 120 W, 3 Ohm
- Frequenzgang: 40 Hz – 120 Hz
- THD: 10%
- Frequenzbereich: 2400 ~ 2483 MHz
- Maximale Sendeleistung: < 6 dBm
- Stromversorgung: 100-240 V; 50/60 Hz; 5,5 A
- Abmessungen: 240 x 420 x 240 mm
- Gewicht: 5,5 kg

## FERNBEDIENUNG

- Fernbedienungsreichweite: bis zu 6 m
- Winkel: 30°
- Stromversorgung: 2x AAA Batterie

## ERFAHREN SIE MEHR

Für weitere Informationen zu diesem Gerät finden Sie unter:  
[www.krugermatz.com](http://www.krugermatz.com).

Lesen Sie die Bedienungsanleitung sorgfältig durch, bevor Sie das Gerät verwenden.

Besuchen Sie [www.krugermatz.com](http://www.krugermatz.com) Website für weitere Produkte und Zubehör.

Im Falle irgendwelcher Zweifel oder Fragen wenden Sie sich an unsere häufig gestellten Fragen.

Hiermit erklärt die Firma LECHPOL ELECTRONICS Sp. z o.o. Sp.k. dass sich das Gerät Soundbar KM0556 im Einklang mit den Bestimmungen der Richtlinie 2014/53/UE befindet. Komplette Konformitätserklärung zum Herunterladen auf [www.lechpol.eu](http://www.lechpol.eu).

Die Bluetooth Wortmarke und -Logos sind eingetragene Marken von Bluetooth SIG. Inc.



HDMI, High Definition Media Interface und das HDMI-Logo sind eingetragene Marken von HDMI Licensing Administrator, Inc. in den Vereinigten Staaten und anderen Ländern.



Dolby, Dolby Atmos und das Doppel-D-Symbol sind eingetragene Marken der Dolby Laboratories Licensing Corporation. Hergestellt unter Lizenz von Dolby Laboratories. Copyright © 2012-2020 Dolby Laboratories. Alle Rechte vorbehalten.



**Deutsch**  
**Korrekte Entsorgung dieses Produkts**  
**(Elektromüll)**



DE

(Anzuwenden in den Ländern der Europäischen Union und anderen europäischen Ländern mit einem separaten Sammelsystem) Die Kennzeichnung auf dem Produkt bzw. auf der dazugehörigen Literatur gibt an, dass es nach seiner Lebensdauer nicht zusammen mit dem normalen Haushaltsmüll entsorgt werden darf. Entsorgen Sie dieses Gerät bitte getrennt von anderen Abfällen, um der Umwelt bzw. der menschlichen Gesundheit nicht durch unkontrollierte Müllbeseitigung zu schaden. Recyceln Sie das Gerät, um die nachhaltige Wiederverwertung von stofflichen Ressourcen zu fördern. Private Nutzer sollten den Händler, bei dem das Produkt gekauft wurde, oder die zuständigen Behörden kontaktieren, um in Erfahrung zu bringen, wie sie das Gerät auf umweltfreundliche Weise recyceln können. Gewerbliche Nutzer sollten sich an Ihren Lieferanten wenden und die Bedingungen des Verkaufsvertrags konsultieren. Dieses Produkt darf nicht zusammen mit anderem Gewerbemüll entsorgt werden.

Hergestellt in China für LECHPOL ELECTRONICS Sp. z o.o. Sp.k., ul. Garwolińska 1, 08-400 Miętno.



## SAFETY INSTRUCTIONS

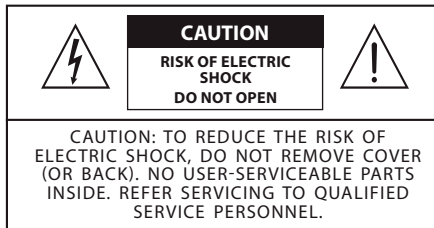

The lightning flash with arrowhead symbol, within an equilateral triangle is intended to alert the user to the presence of uninsulated dangerous voltage within the products enclosure that may be of sufficient magnitude to constitute a risk of electric shock to person.



The exclamation mark within an equilateral triangle is intended to alert the user to the presence of important operating and maintenance instructions in the literature accompanying the appliance.

1. Before using the device, read this manual and follow provided steps. Keep the manual for future reference.
2. Follow all instructions and warnings in this manual.
3. Do not use the device near water and sources of moisture. Protect the device from getting water inside the case.
4. Clean this device with soft, dry cloth, without any abrasive agents.
5. Do not block any ventilation openings.
6. Do not install the device near sources of heat.
7. Protect the power cord from being walked on or pinched.
8. Only use accessories approved by the manufacturer.
9. Unplug the device from power supply during storms.
10. If the device is damaged or does not work in proper way, contact the service center. Do not repair the device yourself.
11. This device has Class II double insulation. This means that the device does not require electrical connection to earth.
12. Minimum distance around the device for sufficient ventilation is 5 cm.
13. Do not place any objects on the device.
14. Replace remotes batteries with new ones, with the same parameters.
15. If the device will not be used for a long time, take out the batteries.

## SET INCLUDES



Main unit



Wireless  
Subwoofer

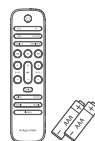

Remote  
control

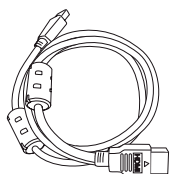

HDMI cable



3,5 mm audio jack  
cable

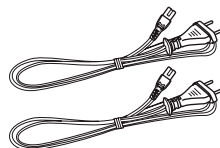

2 power cords

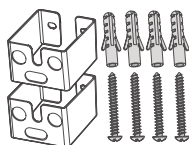

Wall bracket



Wall mounting screws

# PRODUCT DESCRIPTION

## Main unit

- |                         |                    |
|-------------------------|--------------------|
| 1. IR sensor            | 9. Power socket    |
| 2. Display              | 10. COAXIAL socket |
| 3. Wall mounting screws | 11. Optical socket |
| 4. ON/OFF button        | 12. USB socket     |
| 5. SOURCE button        | 13. AUX socket     |
| 6. Bluetooth button     | 14. HDMI output    |
| 7. Mute button          | 15. HDMI input     |
| 8. Volume buttons       |                    |

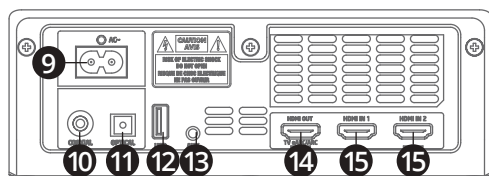
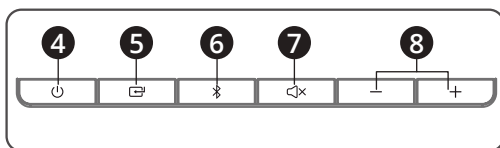

EN

## Subwoofer

1. Power socket
2. Pairing button
3. Pairing indicator

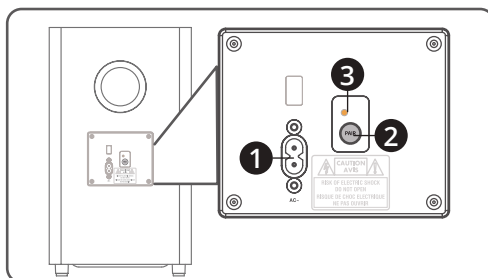

## Remote control

1. Power button
2. SOURCE buttons
3. Skip/pause button
4. BASS button
5. TREBLE button
6. Mute button and volume buttons
7. SURROUND button
8. EQ button
9. Display backlight button

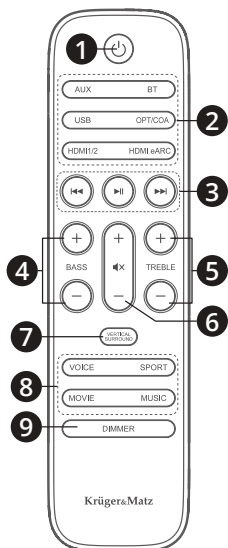

## BATTERY INSTALLATION

1. Press and slide down the battery compartment cover
2. Insert two AA batteries (note the polarity).
3. Close the battery compartment cover.

Attention: use the same types of the batteries. Do not mix old and new batteries.

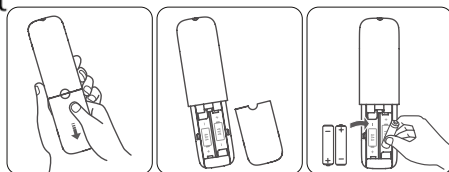

## INSTALLATION

**EN** Placement:

- A. If the TV is placed on a table, place the device on the table directly in front of the TV.
- B. If the TV is attached to a wall, mount the device on the wall directly below the TV screen.

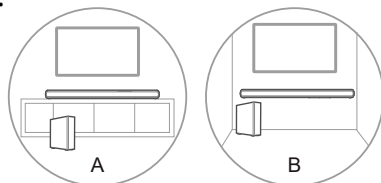

## Wall mounting

- While mounting, take extra care or hire a technician to do it.
  - Before mounting, make sure, that the wall is suitable for hanging such devices. Producer is not responsible for damaged caused by improper installation on a wall.
  - Required tools are not included in set.
  - Before drilling, make sure that there are not any wires inside a wall.
1. Drill 4 holes, parallel to each other (5,5 - 6 mm in diameter). Distance between brackets must be 892 mm (see picture below).
  2. Fix a dowel into each hole in the wall. Tighten the wall mount brackets on the wall with screws. Make sure, that they are securely installed.
  3. Remove the screws from the back of the device. Install the wall mounting screws into the back of the unit.
  4. Slide the device into wall mount brackets.

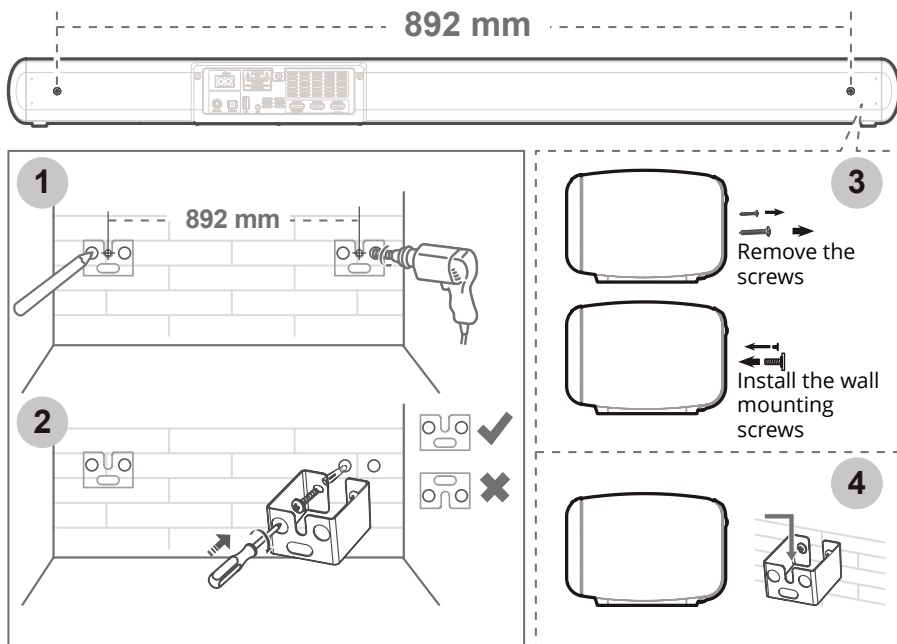

EN

## CONNECTING

### Connecting to power supply

Connect the AC plug to the power socket. Plug the cord to a mains socket. This applies to both soundbar and subwoofer.

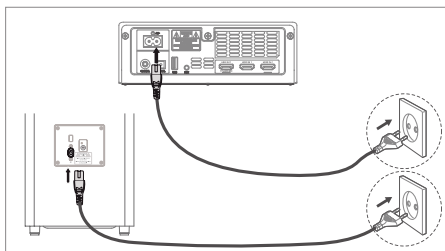

### Dolby Atmos

Dolby Atmos technology gives you amazing experience with sound that is rich, clear and powerful. Dolby Atmos technology is available only in HDMI mode.

1. To use Dolby Atmos, the TV must support it.
2. Make sure that the "No encoding" option is enabled on external device.
3. If Dolby Atmos is enabled, the display will show DOLBY ATMOS / DOLBY AUDIO / PCM AUDIO.
4. To use this, connect the soundbar with HDMI 2.0 cable.

### HDMI connection

Some 4K HDR TVs require enabling HDR content reception option enabled. To enable it, refer to instruction manual of your TV.

#### EN Method 1: ARC (Audio Return Channel)

The ARC function allows to send audio from ARC-compliant TV to soundbar with a single HDMI cable. Connect the HDMI cable and switch to HDMI (eARC/ARC). TV remote control can now be used for controlling soundbar volume. TV must support ARC function as well as HDMI-CEC.

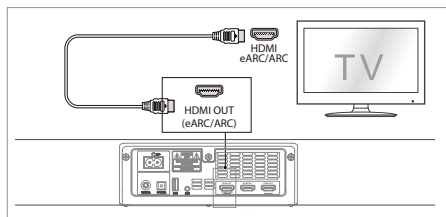

## Method 2: standard HDMI

If the TV does not support ARC, soundbar can be connected with standard HDMI cable.

1. Connect the HDMI to HDMI output on the soundbar and to TV's HDMI input.
2. Connect external devices to soundbar's HDMI input.

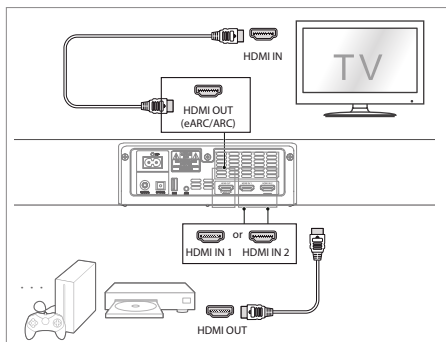

## Connecting with optical socket

1. Remove the protective cap from optical socket.
2. Connect the optical cable to the TV's optical out socket and the OPTICAL socket on the soundbar.

## Connecting with COAXIAL socket

Plug the coaxial cable to soundbar's socket and to the TV's socket.

**Caution:** the device may encounter problems while playing through coaxial source. Make sure that the sound settings in external device are set to PCM or Dolby Digital (refer to user manual of the external device). If the soundbar cannot play the sound, there display will show "NO SUPPORT" message.

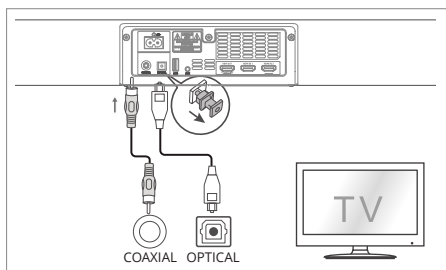

## Connecting with AUX socket

Plug the 3,5 mm jack-jack cable to soundbar and to external device. You may also use jack-RCA cable (sold separately).

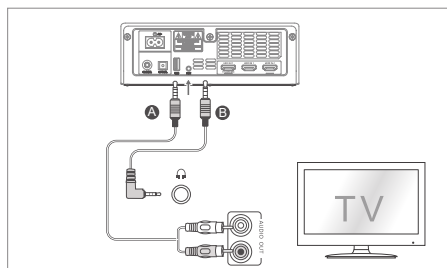

## PAIRING SOUNDBAR WITH SUBWOOFER

### Automatic pairing

The subwoofer and soundbar will automatically pair when both devices are plugged into the mains socket and turned on. While pairing, the pairing indicator will flash. After successful pairing, the pairing indicator will light up. If pairing failed, do manual pairing.

### Manual pairing

1. Make sure that both soundbar and subwoofer are connected correctly to mains, and the soundbar is in standby mode.
2. Press and hold the pairing button. Subwoofer will go to pairing mode. Pairing indicator will flash.
3. Press the power button on the soundbar.
4. After successful pairing, the pairing indicator will light up.
5. If connection failed, disconnect both devices from mains and wait 4 minutes. Repeat steps 1-4.

EN

### Note:

- Make sure, that there is no devices emitting noise around.
- The soundbar has to be placed within 6 meters from the subwoofer.



## OPERATION

### Turning on

1. After plugging the soundbar to mains, it will go to standby mode.
2. To turn in on, press the power button.
3. To turn it off completely, unplug it from the power.
4. If the soundbar is connected to the TV or to an external device, it will turn on automatically after turning on the TV or an external device.
5. If no sound is detected after 15 minutes, the soundbar will turn off.

### Mode selection

To change the source of sound, press the SOURCE button on the soundbar or select source on the remote control. Selected mode will be shown on the display.

### Sound adjustment

- To adjust the bass and treble level, use the BASS and TREBLE buttons.
- To turn the surround sound on or off, press the SURROUND button.
- To change the equalizer effect, press the EQ button.
- To change the volume level, use the VOLUME buttons.
- To mute the sound, press the mute button.
- To change the brightness level of the display, press the DIMMER button.

## BLUETOOTH

### Before pairing:

- Bluetooth range is around 8 meters. Do not exceed the range.
- Manufacturer does not guarantee compatibility with all external devices.
- Make sure, that between the soundbar and external device, there are no obstacles.
- If there is no connection within 2 minutes, the soundbar will return to previously selected mode.
- If external device cannot find the soundbar, press and hold the Bluetooth button to enable visibility.

## Pairing

1. Turn on the soundbar and external device.
2. Press the Bluetooth button on the soundbar. "NO BT" message will appear on the display.
3. Turn on the Bluetooth function on external device. Search for available devices. Select "KM0556".
4. Begin pairing. If password is required, input 0000.
5. After successful pairing there will be an audio cue, and the display will show "BT" message.
6. You can now play the music via Bluetooth. If external device supports AVRCP function, it is possible to control the music with the remote control.

## PLAYING FROM USB DRIVE

1. Connect the USB drive to USB socket.
2. Press the source button to select the USB mode.
3. Use the skip/pause buttons to control the music.

### Note:

- The soundbar supports USB drives with capacity up to 32 GB.
- The soundbar plays MP3 files only.

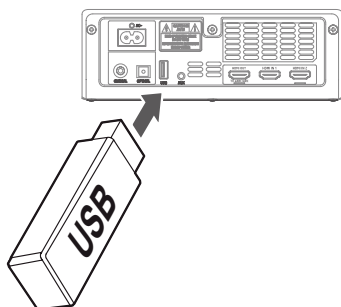

## TROUBLESHOOTING

No power	<ul style="list-style-type: none"> <li>• Make sure that the power cords are connected correctly.</li> <li>• Make sure that the power socket has power in it.</li> <li>• Press the power button</li> </ul>
Remote control does not work	<ul style="list-style-type: none"> <li>• Select the correct source.</li> <li>• Reduce the distance between the remote control and the soundbar</li> <li>• Make sure that the batteries are installed correctly</li> <li>• Replace the batteries</li> <li>• Aim the remote control into the IR sensor</li> </ul>
No sound	<ul style="list-style-type: none"> <li>• Make sure that the sound is not muted</li> <li>• Unplug both devices and plug them again</li> <li>• Make sure that the source is set correctly</li> <li>• Pair the subwoofer and the soundbar</li> <li>• Format is not supported</li> </ul>
The TV does not view HDR image	<ul style="list-style-type: none"> <li>• Some models of TVs require enabling HDR content reception. Refer to the manual of your TV</li> </ul>
Can't pair Bluetooth device	<ul style="list-style-type: none"> <li>• Make sure that the Bluetooth function is enabled</li> <li>• Make sure that the pairing mode is enabled</li> </ul>
The soundbar turns off after 15 minutes	<ul style="list-style-type: none"> <li>• The soundbar turns off automatically after 15 minutes, if no sound is detected</li> </ul>
The subwoofer does not work or power indicator does not light up	<ul style="list-style-type: none"> <li>• Unplug the subwoofer from the mains socket and reconnect it after 4 minutes</li> </ul>

## SPECIFICATION

### GENERAL

- Sound technology: Dolby Atmos
- Bluetooth: 4.2
- Frequency bands: 2402 ~ 2480 MHz
- Max. power transmitted: 5 dBm
- I/O: 2x HDMI input, HDMI output (ARC), optical input, coaxial input, USB port, AUX-in (Jack 3,5 mm)
- Supported formats: A2DP, AVRCP
- Mounting: horizontally, on a wall

### SOUNDBAR

- Type: active
- Speakers
- Center: 2", 60 W, 4 Ohm
- Left: 1,5", 30 W, 8 Ohm
- Right: 1,5", 30 W, 8 Ohm
- Frequency response: 120 Hz – 20 kHz
- THD: 10%
- Audio input sensitivity: 500 mV
- S/N: 70 dB
- Power consumption in standby: <0,5 W
- Input: 100-240 V; 50/60 Hz; 2,5 A
- Dimensions: 1000 x 74 x 106 mm
- Weight: 4 kg

### SUBWOOFER

- Type: active
- Speaker: 6.5", 120 W, 3 Ohm
- Frequency response: 40 Hz – 120 Hz
- THD: 10%
- Frequency bands: 2400 ~ 2483 MHz
- Max. power transmitted: <6 dBm
- Power supply: 100-240 V; 50/60 Hz; 5,5 A
- Dimensions: 240 x 420 x 240 mm
- Weight: 5,5 kg

## REMOTE CONTROL

- Distance: up to 6 m
- Angle: 30°
- Power supply: 2x AAA battery

## MORE

For more information on this device visit: [www.krugermatz.com](http://www.krugermatz.com).

Read owner's manual carefully before using your device.

Visit [www.krugermatz.com](http://www.krugermatz.com) website for more products and accessories.

In case of any doubts or questions reach out to our Frequently Asked Questions section.

Lechpol Electronics Sp. z o.o. Sp.k. hereby declares that soundbar KM0556 is consistent with directive 2014/53/UE. Full text of the EU Declaration of Conformity is available at following Internet address: [www.lechpol.eu](http://www.lechpol.eu).

The Bluetooth word mark and logos are registered trademarks owned by Bluetooth SIG, Inc.



The HDMI, High Definition Media Interface and the HDMI Logo are registered trademarks of HDMI Licensing Administrator, Inc. in the United States and other countries.



Dolby, Dolby Atmos, and the double-D symbol are registered trademarks of Dolby Laboratories Licensing Corporation. Manufactured under license from Dolby Laboratories. Copyright © 2012-2020 Dolby Laboratories. All rights reserved.



**English**  
**Correct Disposal of This Product**  
**(Waste Electrical & Electronic Equipment)**



EN

(Applicable in the European Union and other European countries with separate collection systems) This marking shown on the product or its literature, indicates that it should not be disposed with other household wastes at the end of its working life. To prevent possible harm to the environment or human health from uncontrolled waste disposal, please separate this from other types of wastes and recycle it responsibly to promote the sustainable reuse of material resources. Household users should contact either the retailer where they purchased this product, or their local government office, for details of where and how they can take this item for environmentally safe recycling. Business users should contact their supplier and check the terms and conditions of the purchase contract. This product should not be mixed with other commercial wastes for disposal.

Made in China for LECHPOL ELECTRONICS Sp. z o.o. Sp.k., ul. Garwolińska 1, 08-400 Miętno.

## QUESTIONS DE SÉCURITÉ

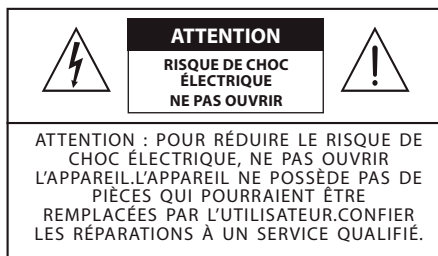

Le symbole de l'éclair dans le triangle indique la présence d'une tension non isolée et dangereuse dans l'appareil. Elle est suffisante pour provoquer un choc électrique.



Le symbole du point d'exclamation dans le triangle indique que l'utilisateur est tenu de prendre connaissance des informations sur la sécurité.

1. Avant l'utilisation, prendre connaissance du présent manuel et suivre les consignes y figurant. Conserver le manuel.
2. Respecter tous les avertissements figurant dans le présent manuel.
3. Ne pas utiliser l'appareil à proximité de l'eau ou autres sources d'humidité. Protéger l'appareil contre la pénétration de l'humidité à l'intérieur de l'appareil.
4. Nettoyer l'appareil à l'aide d'un chiffon doux humide sans utiliser de produits caustiques.
5. Ne pas bloquer les orifices d'aération.
6. Ne pas installer l'appareil à proximité des sources de chaleur.
7. Protéger le câble d'alimentation contre les torsions et les coupures.
8. N'utiliser que des accessoires approuvés par le fabricant.
9. En cas d'orage, débrancher l'appareil de l'alimentation.
10. Si l'appareil est endommagé ou ne fonctionne pas correctement, contacter le service du fabricant. Il est interdit de procéder tout seul aux réparations.
11. L'appareil dispose d'une double isolation de Classe II. Ceci signifie qu'il n'est pas nécessaire de mettre l'appareil à la terre.
12. Garder une distance d'au moins 5 cm entre les orifices d'aération et l'obstacle le plus proche.
13. Ne placer aucun objet sur l'appareil.
14. Remplacer les piles de la télécommande par de nouvelles présentant les mêmes paramètres.
15. Si l'appareil n'est pas utilisé pendant une longue période de temps, retirer les piles.

## CONTENU DE L'EMBALLAGE



Unité principale



Subwoofer sans fil

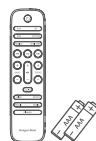

Télécommande

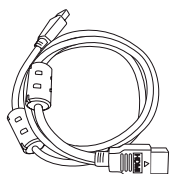

Câble HDMI



Câble jack-jack 3,5 mm

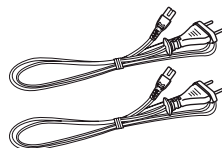

Câbles d'alimentation

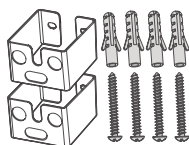

Supports muraux



Vis de montage



## DESCRIPTION DE L'APPAREIL

### Unité principale

- |                                   |                         |
|-----------------------------------|-------------------------|
| 1. Capteur IR                     | 9. Prise d'alimentation |
| 2. Écran d'affichage              | 10. Prise COAXIAL       |
| 3. Vis de montage                 | 11. Prise optique       |
| 4. Touche MARCHÉ/ARRÊT            | 12. Prise USB           |
| 5. Touche SOURCE                  | 13. Prise AUX           |
| 6. Touche Bluetooth               | 14. Sortie HDMI         |
| 7. Touche de désactivation du son | 15. Entrée HDMI         |
| 8. Touche de volume               |                         |

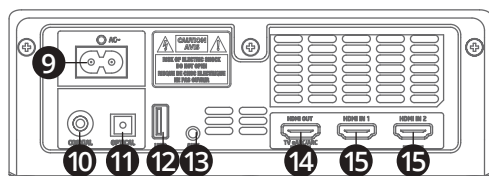
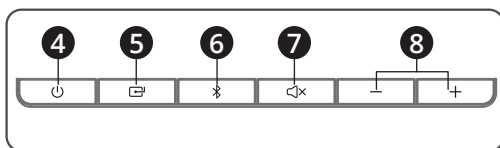

### Subwoofer

1. Prise d'alimentation
2. Touche de couplage
3. Témoin de couplage

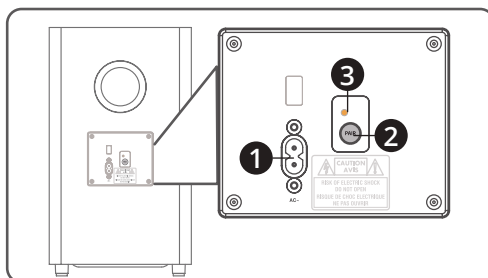

FR

## Télécommande

1. Touche d'alimentation
2. Touche SOURCE
3. Touches de rembobinage/pause
4. Touches BASS
5. Touches TREBLE
6. Touche de désactivation du son et du réglage du volume
7. Touche SURROUND
8. Touches EQ
9. Touche de rétroéclairage de l'écran d'affichage

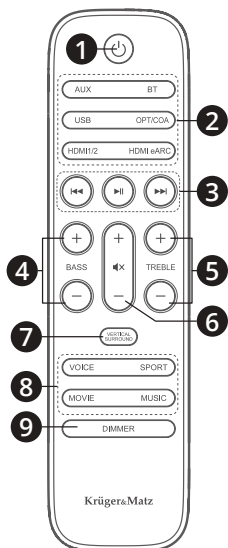

## INSTALLATION DES PILES DE LA TÉLÉCOMMANDE

1. Presser et glisser vers le bas le couvercle des piles.
  2. Placer deux piles AA en faisant attention aux pôles indiqués.
  3. Fermer le couvercle des piles.
- Attention : utiliser des piles du même type. Ne pas mélanger les nouvelles et les anciennes piles.

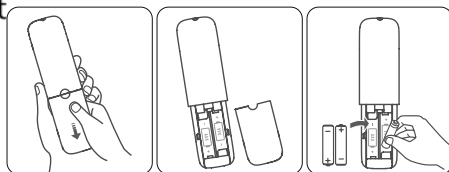

## INSTALLATION DE L'APPAREIL

Modes d'installation de l'appareil:

FR

- A. Si le téléviseur est posé sur une table, placer l'appareil directement devant lui.
- B. Si le téléviseur est accroché au mur, installer l'appareil sous celui-ci.

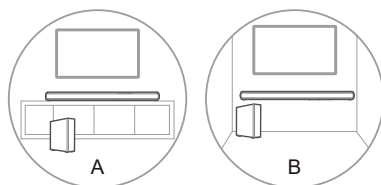

## Montage mural

- Réaliser le montage avec précaution ou faire appel à un personnel qualifié pour le faire.
- Avant le montage, s'assurer que le mur est adapté au montage de l'appareil. Le fabricant ne peut être tenu responsable des dommages causés par un montage incorrect.
- Les outils nécessaires ne sont pas fournis.
- Avant de percer des trous dans le mur, s'assurer qu'il n'y a aucune conduite ou câble dans le mur.

1. Percer 4 trous situés parallèlement (foret de 5,5 - 6 mm). La distance entre les supports doit être de 892 mm (comme sur le dessin ci-dessous)
2. Placer les chevilles de montage dans le mur. Visser les supports muraux au mur. S'assurer que les supports de montage sont bien vissés.
3. Dévisser les vis de montage à l'arrière de l'appareil. Placer les vis de montage à l'arrière des supports.
4. Glisser l'appareil dans les supports de montage.

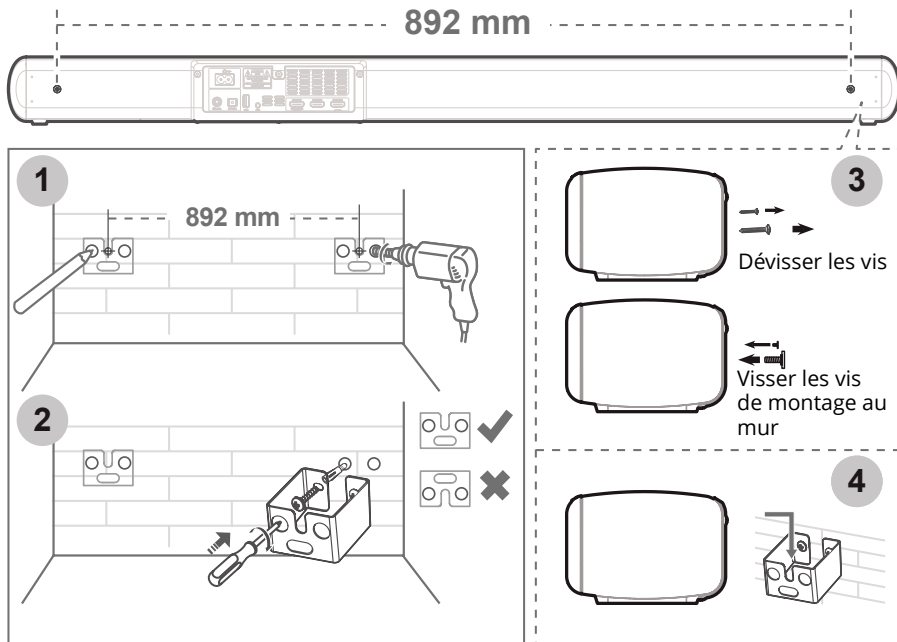

## RACCORDEMENT

### Raccordement de l'alimentation

Raccorder la fiche à la prise AC et la deuxième extrémité à la prise d'alimentation. La même chose se fait pour le soundbar et le subwoofer.

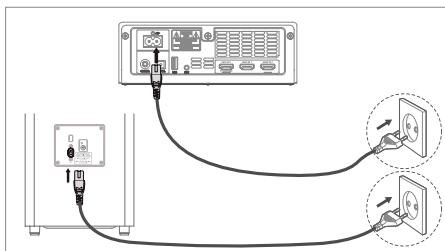

### Dolby Atmos

La technologie Dolby Atmos reproduit le son avec une richesse, une pureté et une puissance Dolby sans précédent. La technologie Dolby Atmos n'est disponible qu'en mode HDMI.

1. Pour utiliser Dolby Atmos en mode HDMI, le téléviseur connecté doit la soutenir.
2. S'assurer que l'option « Sans encodage » est sélectionnée dans l'appareil périphérique.
3. Lors de l'utilisation de Dolby Atmos, l'écran d'affichage affiche le message DOLBY ATMOS / DOLBY AUDIO / PCM AUDIO.
4. Utiliser le câble HDMI 2.0 pour faire le raccordement.

### Raccordement HDMI

Certains téléviseurs 4K HDR demandent l'activation de la fonction HDR. Pour l'activer, consulter le manuel d'utilisation du téléviseur.

#### Méthode 1:ARC (Audio Return Channel)

La fonction ARC permet de transférer le signal audio du téléviseur conforme à l'ARC vers le soundbar, à l'aide d'un seul câble HDMI. Une fois le raccordement correct effectué, passer en HDMI (eARC/ARC). Il est possible d'utiliser la télécommande du téléviseur pour contrôler le volume du soundbar. Le téléviseur doit supporter la technologie ARC et HDMI-CEC.

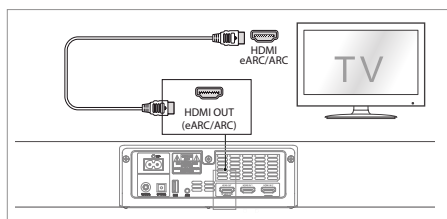

## Méthode 2 : HDMI standard

Si le téléviseur ne supporte pas la technologie ARC, le soundbar doit être raccordé par un câble HDMI standard.

1. Raccorder le câble HDMI à la sortie HDMI du soundbar et l'entrée HDMI du téléviseur.
2. Raccorder l'appareil périphérique à l'entrée HDMI du soundbar.

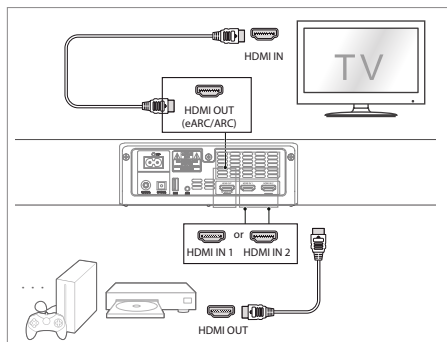

## Raccordement par la prise optique

1. Retirer la protection de la prise optique.
2. Raccorder le câble optique à la prise du soundbar et l'autre extrémité à la prise du téléviseur.

## Raccordement par la prise COAXIAL

Raccorder le câble COAXIAL à la prise du soundbar et l'autre extrémité à l'appareil périphérique.

**Attention:** le soundbar peut rencontrer des problèmes lors de la reproduction du son à partir de la source COAXIAL. S'assurer que le son de l'appareil périphérique est réglé sur PCM ou Dolby Digital (consulter le manuel d'utilisation de l'appareil périphérique). Si le soundbar ne peut pas reproduire le son, l'écran d'affichage affiche le message «NO SUPPORT».

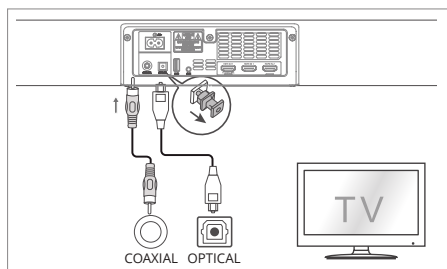

## Raccordement par la prise AUX

Raccorder le câble Jack-jack 3,5 mm au soundbar et l'autre extrémité à la prise de l'appareil périphérique. Il est également possible d'utiliser le câble Jack-RCA (vendu séparément).

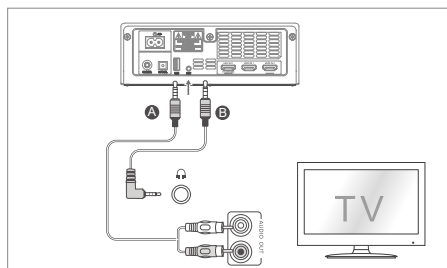

## COUPLAGE DU SOUNDBAR AVEC LE SUBWOOFER

### Couplage automatique

Le subwoofer et le soundbar se connectent automatiquement une fois branchés à l'alimentation. Lors du couplage, le témoin de couplage du subwoofer clignote rapidement. Une fois le couplage réussi, le témoin d'alimentation reste allumé en continu. Si le couplage échoue, réaliser le couplage manuel.

### Couplage manuel

1. S'assurer que le soundbar et le subwoofer sont correctement branchés à l'alimentation et que le soundbar est en mode veille.
2. Appuyer sur et maintenir pressée la touche de couplage du subwoofer. Le subwoofer passe en mode de couplage et le témoin de couplage commence à clignoter rapidement.
3. Appuyer sur la touche d'alimentation du soundbar.
4. Une fois le couplage réussi, le témoin d'alimentation reste allumé en continu.
5. Si le couplage échoue, débrancher les câbles d'alimentation et attendre 4 minutes. Répéter les étapes 1-4.

FR

### Attention:

- S'assurer qu'aucun appareil émettant des interférences ne se trouve à proximité.
- Le soundbar doit être placé à une distance maximale de 6 m du subwoofer.

## UTILISATION

### Mise en marche

1. Une fois branché à l'alimentation le soundbar passe en mode de veille.
2. Pour mettre en marche le soundbar, appuyer sur la touche d'alimentation.
3. Pour arrêter complètement le soundbar, le débrancher de l'alimentation.
4. Si le soundbar est raccordé au téléviseur ou à un appareil périphérique, il s'allume automatiquement après la mise en marche du téléviseur ou de l'appareil périphérique.
5. Si aucun son n'est détecté dans les 15 minutes qui suivent, le soundbar s'éteint automatiquement.

### Sélection du mode

Pour changer la source, utiliser la touche SOURCE sur le soundbar ou sélectionner le mode sur la télécommande. Le mode sélectionné est affiché sur l'écran d'affichage.

### Réglage du son

- Pour régler la basse et le soprano, utiliser les touches BASS et TREBLE.
- Pour activer ou désactiver l'audio d'ambiance, appuyer sur la touche SURROUND.
- Pour modifier l'effet, utiliser la touche EQ.
- Pour modifier le volume, appuyer sur les touches VOLUME.
- Pour désactiver le son; appuyer sur la touche de désactivation du son.
- Pour modifier le niveau de rétroéclairage, appuyer sur la touche DIMMER.

## BLUETOOTH

### Avant le couplage:

- La portée Bluetooth de l'appareil est d'environ 8 mètres. Ne pas dépasser cette distance.
- Le fabricant ne garantit pas la compatibilité avec tous les appareils sans fil.
- S'assurer qu'aucun obstacle ne se trouve entre le soundbar et l'appareil périphérique.
- Si aucun appareil n'est raccordé au soundbar dans les 2 minutes, l'appareil revient au mode dernièrement sélectionné.

- Si le soundbar ne peut pas être détecté sur l'appareil périphérique, appuyer sur la touche Bluetooth et la maintenir pressée, pour activer la visibilité du soundbar.

## Couplage

1. Allumer le soundbar et l'appareil périphérique.
2. Appuyer sur la touche Bluetooth du soundbar. Le message « NO BT » s'affiche.
3. Activer la fonction Bluetooth sur l'appareil périphérique. Rechercher les appareils accessibles à proximité. Sélectionner «KM0556».
4. Commencer le couplage. Si un mot de passe est requis, saisir le code 0000.
5. Une fois le couplage réussi, un signal sonore est émis et le message « BT » s'affiche sur l'écran d'affichage.
6. Il est possible de reproduire le son de l'appareil périphérique Bluetooth. Si l'appareil périphérique supporte la fonction AVRCP, il est possible de contrôler le son via la télécommande.

## REPRODUCTION À PARTIR D'UNE CLÉ USB

1. Connecter la clé USB à la prise USB du soundbar.
2. Utiliser la touche SOURCE pour passer en mode USB.
3. Lors de la reproduction, utiliser les touches de rebobinage et de reproduction/pause.

### **Attention :**

- La capacité des clés USB prise en charge est de 32 GB.
- Le soundbar ne supporte que les fichiers MP3.

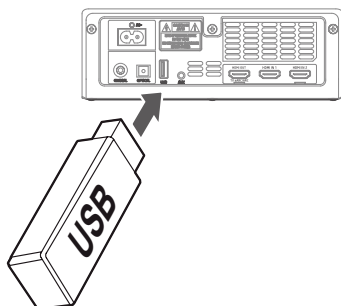



## RÉSOLUTION DES PROBLÈMES

Absence de courant	<ul style="list-style-type: none"> <li>• S'assurer que les câbles d'alimentation sont correctement raccordés</li> <li>• S'assurer qu'il y a de l'électricité dans la prise</li> <li>• Appuyer sur la touche d'alimentation</li> </ul>
La télécommande ne fonctionne pas	<ul style="list-style-type: none"> <li>• Choisir la source de reproduction correspondante</li> <li>• Diminuer la distance de la télécommande du soundbar</li> <li>• S'assurer que les piles sont correctement placées</li> <li>• Remplacer les piles</li> <li>• Pointer la télécommande vers le capteur IR</li> </ul>
Absence de son	<ul style="list-style-type: none"> <li>• S'assurer que le son n'est pas désactivé</li> <li>• Débrancher et brancher à nouveau le soundbar et le subwoofer</li> <li>• S'assurer que la source du son est bien réglée</li> <li>• Coupler le subwoofer au soundbar</li> <li>• Le format à reproduire n'est pas supporté</li> </ul>
Le téléviseur n'affiche pas l'image HDR	<ul style="list-style-type: none"> <li>• Certains modèles des téléviseurs 4K HDR exigent l'activation de la fonction de réception du contenu HDR. Se référer au manuel d'utilisation du téléviseur</li> </ul>
Couplage de l'appareil Bluetooth impossible	<ul style="list-style-type: none"> <li>• S'assurer que la fonction Bluetooth est activée</li> <li>• S'assurer que le mode de couplage est activé</li> </ul>
Le soundbar s'éteint après 15 minutes	<ul style="list-style-type: none"> <li>• Le soundbar possède la fonction d'arrêt automatique qui s'enclenche après 15 minutes, si aucun son n'est détecté</li> </ul>
Le subwoofer ne fonctionne pas ou le témoin d'alimentation ne fonctionne pas	<ul style="list-style-type: none"> <li>• Débrancher le subwoofer de l'alimentation et brancher de nouveau après 4 minutes</li> </ul>

## DONNÉES TECHNIQUES

### GÉNÉRALES

- Technologie du son :Dolby Atmos
- Bluetooth: 4.2
- Bande de fréquences: 2402 ~ 2480 MHz
- Puissance d'émission max.: 5 dBm
- Entrées/sorties M2x entrées HDMI, sortie HDMI (ARC), entrée optique, entrée coaxial, port USB, AUX-in (Jack 3,5 mm)
- Formats supportés: A2DP, AVRCP
- Montage: horizontal, mural

### SOUNDBAR

- Type: actif
- Hauts-parleurs
- Central: 2", 60 W, 4 Ohm
- Gauche: 1,5", 30 W, 8 Ohm
- Droit: 1,5", 30 W, 8 Ohm
- Bande passante: 120 Hz – 20 kHz
- THD: 10%
- Sensibilité d'entrée audio: 500 mV
- Rapport SNR: 70 dB
- Puissance absorbée en mode standby: <0,5 W
- Alimentation: 100-240 V; 50/60 Hz; 2,5 A
- Dimensions: 1000 x 74 x 106 mm
- Poids: 4 kg

### SUBWOOFER

- Type: actif
- Haut-parleur: 6.5", 120 W, 3 Ohm
- Bande passante: 40 Hz – 120 Hz
- THD: 10%
- Bande de fréquences: 2400 ~ 2483 MHz
- Puissance d'émission max. :< 6 dBm
- Alimentation: 100-240 V; 50/60 Hz; 5,5 A
- Dimensions: 240 x 420 x 240 mm
- Poids: 5,5 kg

## TÉLÉCOMMANDE

- Portée: jusqu'à 6 m
- Angle: 30°
- Alimentation: 2x AAA

Lechpol Electronics Sp. z o.o. Sp.k. déclare que KM0556 est conforme à la directive 2014/53/UE.

Le texte intégral de déclaration de conformité CE est disponible sur le site Internet: [www.lechpol.eu](http://www.lechpol.eu).

Le logo Bluetooth est une marque déposée de  Bluetooth®  
Bluetooth SIG, Inc.

Les logos HDMI, High Definition Media Interface sont des marques déposées de HDMI Licensing Administrator, Inc. aux États-Unis et dans d'autres pays. 

Dolby, Dolby Atmos, le double symbole D  Dolby Atmos sont des marques déposées de Dolby Laboratories Licensing Corporation. Fabriqué sous la licence de Dolby Laboratories. Copyright © 2012-2020 Dolby Laboratories. Tous droits réservés.



**Français**  
**Élimination correcte de ce produit**  
**(Déchets d'équipements électriques et électroniques)**



Le marquage sur le produit ou dans la documentation liée, indique qu'après l'écoulement de la période d'utilisation, il ne doit pas être jeté avec les autres déchets ménagers. Pour éviter toute atteinte à l'environnement ou à la santé humaine liée à l'élimination non contrôlée des déchets, nous vous prions de séparer le produit des autres types de déchets et de le recycler de façon responsable pour promouvoir la réutilisation durable des ressources matérielles comme une pratique durable. Pour plus d'informations sur où et comment recycler de manière sûre ce produit pour l'environnement, les utilisateurs particuliers doivent contacter le détaillant où ils ont effectué l'achat de ce produit, ou les autorités locales. Les utilisateurs en entreprise doivent contacter avec leur fournisseur et vérifier les termes du contrat d'achat. Le produit ne doit pas être mélangé avec d'autres déchets commerciaux.

Fabriqué en République populaire de Chine pour LECHPOL ELECTRONICS Sp. z o.o. Sp.k., ul. Garwolińska 1, 08-400 Miętno.

## VEILIGHEIDSKWESTIES



Het bliksemsymbool in een driehoek geeft de aanwezigheid aan van een niet-geïsoleerde, gevaarlijke spanning in de apparatuur die voldoende kan zijn om een elektrische schok te veroorzaken.



Het uitroepteken in een driehoek geeft aan dat de gebruiker de veiligheidsinformatie moet lezen.

1. Lees voor gebruik deze handleiding en volg de aanbevelingen op. Bewaar deze handleiding.
2. Neem alle waarschuwingen in deze handleiding in acht.
3. Gebruik het apparaat niet in de buurt van water of vochtbronnen. Het apparaat moet worden beschermd tegen het binnendringen van vocht in het apparaat.
4. Reinig het apparaat met een zachte, droge doek, zonder gebruik van bijtende schoonmaakmiddelen.
5. Blokkeer de ventilatieopening niet.
6. Het apparaat mag niet in de buurt van warmtebronnen worden geïnstalleerd.
7. Bescherm het netsnoer tegen knikken of snijden.
8. Gebruik alleen accessoires die zijn goedgekeurd door de fabrikant.
9. Koppel het apparaat los van de stroomvoorziening tijdens onweer.
10. Neem contact op met de service van de fabrikant als het apparaat beschadigd is of niet goed werkt. Voer zelf geen reparaties uit.
11. Het apparaat is dubbel geïsoleerd, klasse II. Dit betekent dat het apparaat geen aardverbinding nodig heeft.
12. Houd minimaal 5 cm afstand van de ventilatieopeningen tot het dichtstbijzijnde voorwerp.
13. Plaats geen voorwerpen op het apparaat.

14. Vervang de batterijen van de afstandsbediening door nieuwe met dezelfde parameters.
15. Verwijder de batterijen als u het apparaat langere tijd niet gebruikt.

## INHOUD VAN DE VERPAKKING



Hoofdeenheid



Draadloze  
subwoofer

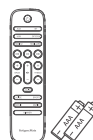

Afstandsbediening

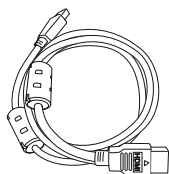

HDMI-kabel



3,5 mm jack-jack kabel

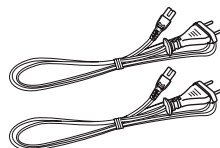

Stroomkabels

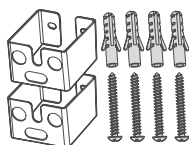

Muurbeugels



Bevestigingsschroeven

## BESCHRIJVING VAN HET APPARAAT

### Hoofdeenheid

- |                          |                          |
|--------------------------|--------------------------|
| 1. IR-sensor             | 9. Stopcontact           |
| 2. Display               | 10. COAXIAL-aansluiting  |
| 3. Bevestigingsschroeven | 11. Optische aansluiting |
| 4. AAN / UIT-knop        | 12. USB-aansluiting      |
| 5. SOURCE-knop           | 13. AUX-aansluiting      |
| 6. Bluetooth-knop        | 14. HDMI-uitgang         |
| 7. Mute-knop             | 15. HDMI-ingang          |
| 8. Volumeknoppen         |                          |

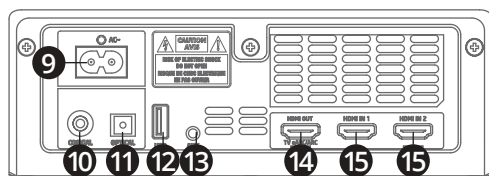
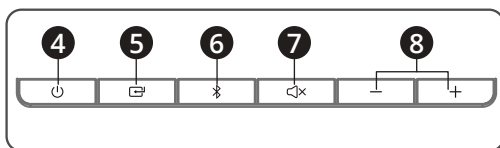
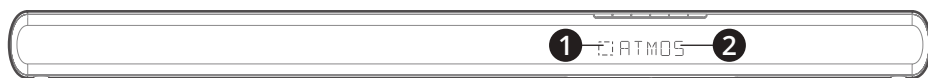

### Subwoofer

1. Stopcontact
2. Koppelingsknop
3. Koppelingsindicator

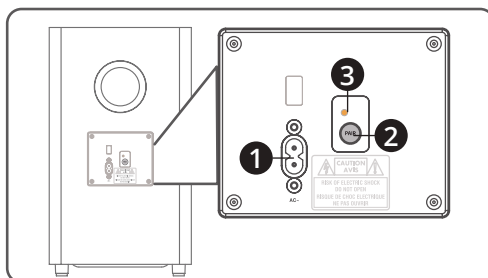

## Afstandsbediening

1. Aan / uit-knop
2. SOURCE-knop
3. Scroll / Pause-knoppen
4. BASS-knoppen
5. TREBLE-knoppen
6. Mute-knop en volumeregeling
7. SURROUND-knop
8. EQ-knoppen
9. Knop voor de achtergrondverlichting van het display

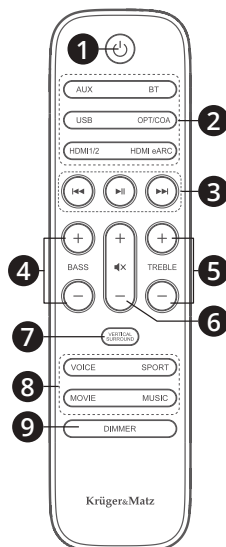

## INSTALLATIE VAN DE BATTERIJ VAN DE AFSTANDBEDIENING

1. Druk en schuif het batterijdeksel naar beneden.
  2. Plaats twee AA-batterijen en let op de juiste polariteit.
  3. Sluit het batterijdeksel.
- Opmerking: gebruik batterijen van hetzelfde type. Gebruik geen oude en nieuwe batterijen door elkaar.

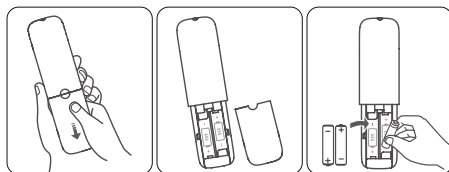

## INSTALLATIE VAN HET APPARAAT

Methoden voor apparaatinstallatie:

- A. Als de tv op een tafel staat, plaats het apparaat er dan direct voor.
- B. Als de tv aan de muur hangt, installeer het apparaat er dan onder.





## Montage aan de muur

- Wees tijdens de installatie uiterst voorzichtig of laat de installatie uitvoeren door gekwalificeerd personeel.
- Controleer voor de installatie of de muur geschikt is voor montage van de unit. De fabrikant is niet verantwoordelijk voor schade veroorzaakt door ondeskundige montage.
- Het benodigde gereedschap is niet inbegrepen.
- Controleer voordat u gaat boren of er geen draden in de muur zitten.

1. Boor 4 gaten parallel aan elkaar (boor 5,5 - 6 mm). De afstand tussen de handgrepen is 892 mm (zoals in de onderstaande afbeelding).
2. Plaats de montagepennen in de muur. Schroef de muurbeugels aan de muur. Zorg ervoor dat de montagebeugel stevig zijn vastgeschroefd.
3. Draai de bevestigingsschroeven aan de achterkant van het apparaat los. Plaats de bevestigingsschroeven aan de achterkant van de handgrepen.
4. Schuif het apparaat in de montagebeugels.

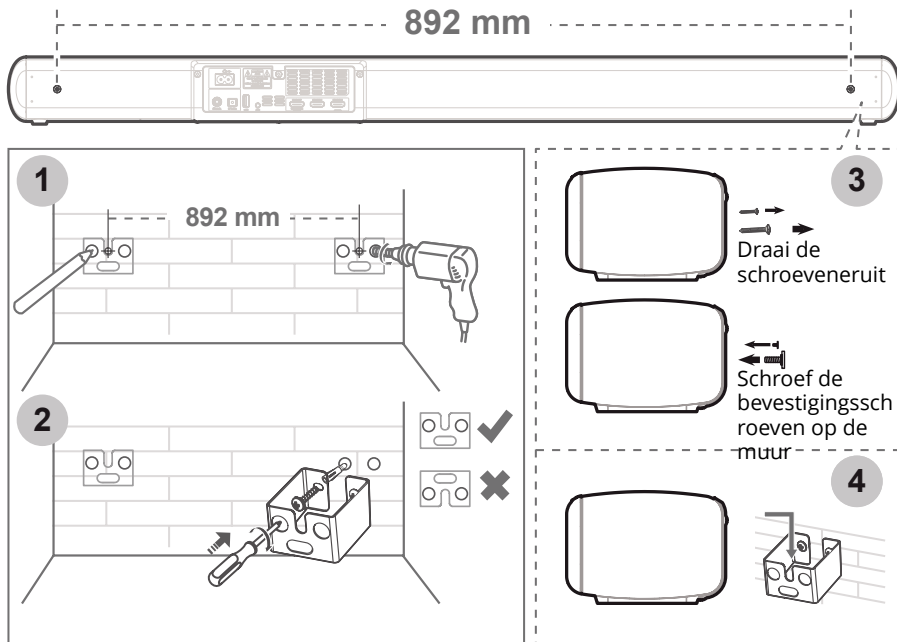

## AANSLUITING

### De stroom aansluiten

Sluit de stekker aan op het AC stopcontact en het andere uiteinde op een stopcontact van het lichtnet. Ook de soundbar en de subwoofer op deze manier aansluiten.

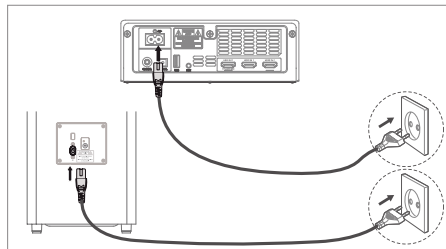

### Dolby Atmos

Dolby Atmos-technologie reproduceert geluid met een ongekennde rijkdom, helderheid en kracht van Dolby-geluid. Dolby Atmos-technologie is alleen beschikbaar in de HDMI-modus.

1. Om Dolby Atmos in HDMI-modus te gebruiken, moet de aangesloten tv dit ondersteunen.
2. Zorg ervoor dat de optie "Geen codering" is geselecteerd op het externe apparaat.
3. Terwijl u Dolby Atmos gebruikt, toont het display DOLBY ATMOS / DOLBY AUDIO / PCM AUDIO.
4. Gebruik een HDMI 2.0-kabel voor aansluiting.

### HDMI aansluiting

Voor sommige 4K HDR-tv's moet de functie HDR zijn ingeschakeld. Raadpleeg de gebruiksaanwijzing van de tv om deze in te schakelen.

#### Methode 1: ARC (Audio Return Channel)

Met de ARC-functie kan het audiosignaal van een ARC-compatibele tv naar de soundbar worden gestuurd met behulp van een enkele HDMI-kabel. Schakel over naar HDMI (eARC / ARC) na een correcte aansluiting. Je kunt de afstandsbediening van de tv gebruiken om het volume van de soundbar te regelen. De tv moet ARC- en HDMI-CEC-technologie ondersteunen.

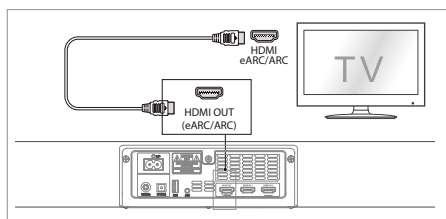

## Methode 2: standaard HDMI

Als de tv geen ARC-technologie ondersteunt, moet de soundbar worden aangesloten met een standaard HDMI-kabel.

1. Sluit een HDMI-kabel aan tussen de HDMI-uitgang van de soundbar en de HDMI-ingang van de tv.
2. Sluit externe apparaten aan op de HDMI-ingang van de soundbar.

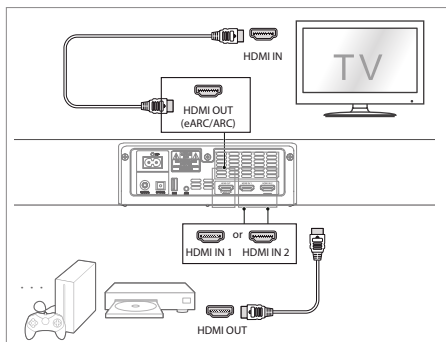

## Aansluiten via de optische aansluiting

1. Verwijder het deksel van de optische aansluiting.
2. Sluit de optische kabel aan op de soundbar-aansluiting en het andere uiteinde op de tv-aansluiting.

## Verbinding maken via de COAXIAL-aansluiting

De COAXIAL-kabel moet worden aangesloten op de soundbar-aansluiting en het andere uiteinde op een extern apparaat.

**Opmerking:** De soundbar kan problemen ondervinden tijdens het afspelen van audio van de COAXIAL-bron. Zorg ervoor dat het geluid van het externe apparaat is ingesteld op PCM of Dolby Digital (raadpleeg de gebruikershandleiding van het externe apparaat). Als de soundbar het geluid niet kan afspelen, zal het display "NO SUPPORT" tonen.

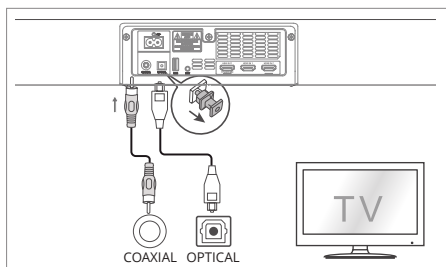

## Verbinden via de AUX-aansluiting

De 3,5 mm jack-kabel moet worden aangesloten op de soundbar en het andere uiteinde op de externe apparaataansluiting. U kunt ook een jack-RCA-kabel gebruiken (apart verkrijgbaar).

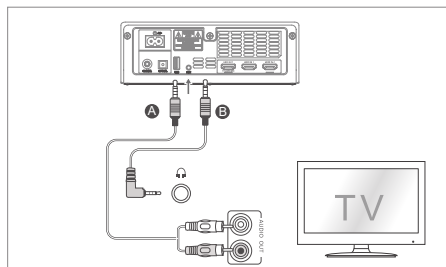

## SOUNDBAR KOPPELEN MET SUBWOOFER

### Automatische koppeling

De subwoofer en soundbar maken automatisch verbinding wanneer ze op het lichtnet zijn aangesloten. Tijdens het koppelen knippert de koppelingsindicator van de subwoofer snel. Nadat het koppelen is gelukt, brandt het stroomindicatielampje continu. Voer de koppeling handmatig uit als het koppelen is mislukt.

### Handmatig Koppelen

1. Zorg ervoor dat de soundbar en subwoofer goed zijn aangesloten op de voeding en dat de soundbar in stand-bymodus staat.
2. Houd de koppelingsknop van de subwoofer ingedrukt. De subwoofer gaat in de koppelingsmodus en de koppelingsindicator knippert snel.
3. Druk op de aan / uit-knop van de soundbar.
4. Nadat het koppelen is gelukt, gaat het stroomindicatielampje continu branden.
5. Als de verbinding is mislukt, koppelt u de netsnoeren los en wacht u 4 minuten. Herhaal stap 1-4.

### Let op:

NL

- Zorg ervoor dat er geen apparaten in de buurt zijn die geluid produceren.
- De soundbar moet binnen 6 m van de subwoofer worden geplaatst.

## BEDIENING

### Inschakelen

1. Wanneer de Soundbar is aangesloten, gaat deze in de stand-bymodus.
2. Druk op de aan / uit-knop om de soundbar in te schakelen.
3. Om de Soundbar volledig uit te schakelen, koppelt u deze los van de voeding.
4. Als de Soundbar is aangesloten op een tv of extern apparaat, wordt deze automatisch ingeschakeld wanneer u de tv of het externe apparaat inschakelt.
5. Als er gedurende 15 minuten geen geluid wordt gedetecteerd, wordt de Soundbar automatisch uitgeschakeld.

### Modus selectie

Gebruik de SOURCE-knop op de Soundbar of selecteer de modus op de afstandsbediening om de afspeelbron te wijzigen. De geselecteerde modus verschijnt op het scherm.

### Geluidsaanpassing

- Gebruik de knoppen BASS en TREBLE om de lage en hoge tonen aan te passen.
- Om het surround-geluid aan of uit te zetten, drukt u op de SURROUND-knop.
- Gebruik de EQ-knop om het effect te wijzigen.
- Gebruik de VOLUME-toetsen om het volumeniveau te wijzigen.
- Druk op de mute-knop om het geluid uit te schakelen.
- Druk op de DIMMER-knop om de achtergrondverlichting van de display te wijzigen.

## BLUETOOTH

### Vóór het koppelen:

- Het Bluetooth-bereik van het apparaat is ongeveer 8 meter. Deze afstand mag niet worden overschreden.
- De fabrikant garandeert geen compatibiliteit met alle draadloze apparaten.
- Zorg ervoor dat er geen voorwerpen zijn tussen de Soundbar en het externe apparaat.

- Als er binnen 2 minuten geen apparaat op de Soundbar is aangesloten, keert het apparaat terug naar de laatst geselecteerde modus.
- Als u de soundbar op een extern apparaat niet kunt vinden, houdt u de Bluetooth-knop ingedrukt om de soundbar zichtbaar te maken.

## Koppelen

1. Schakel de soundbar en het externe apparaat in.
2. Druk op de Bluetooth-knop op de soundbar. "NO BT" wordt weergegeven.
3. Schakel de Bluetooth-functie op het externe apparaat in. Zoek naar beschikbare apparaten bij u in de buurt. Selecteer "KM0556".
4. Begin met koppelen. Als een wachtwoord vereist is, voer dan 0000 in.
5. Als het koppelen is gelukt, klinkt er een hoorbaar bericht en wordt op het display "BT" weergegeven.
6. U kunt beginnen met afspelen vanaf het externe Bluetooth-apparaat. Als het externe apparaat de AVRCP-functie ondersteunt, kan het afspelen worden bediend met de afstandsbediening.

## AFSPELEN VANAF DE USB-SCHIJF

1. Sluit de USB-schijf aan op de USB-poort van de soundbar.
2. Gebruik de SOURCE-knop om over te schakelen naar de USB-modus.
3. Gebruik tijdens het afspelen de knoppen terugspoelen en afspelen / pauzeren.

### Let op:

- De maximale ondersteunde USB-schijfcapaciteit is 32 GB.
- De soundbar speelt alleen mp3-bestanden af.

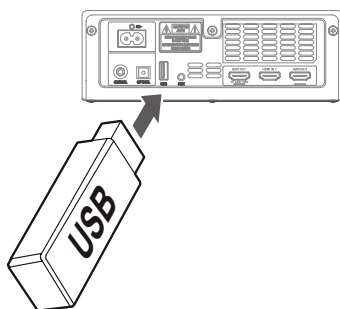

## PROBLEMEN OPLOSSEN

Geen stroom	<ul style="list-style-type: none"> <li>• Zorg ervoor dat de stroomkabels correct zijn aangesloten</li> <li>• Zorg ervoor dat het stopcontact aangesloten is op het lichtnet</li> <li>• Druk op de aan-knop</li> </ul>
De afstandsbediening werkt niet	<ul style="list-style-type: none"> <li>• Selecteer de juiste weergavebron</li> <li>• Verklein de afstand van de afstandsbediening naar de soundbar</li> <li>• Zorg ervoor dat de batterijen correct zijn geplaatst</li> <li>• Vervang de batterijen</li> <li>• Richt de afstandsbediening op de IR-ontvanger</li> </ul>
Geen geluid	<ul style="list-style-type: none"> <li>• Zorg ervoor dat het geluid niet is gedempt</li> <li>• Koppel de soundbar en subwoofer los en sluit ze weer aan</li> <li>• Zorg ervoor dat de audiobron correct is ingesteld</li> <li>• Koppel de subwoofer met de soundbar</li> <li>• Het afgespeelde formaat wordt niet ondersteund</li> </ul>
De tv geeft geen HDR-beeld weer	<ul style="list-style-type: none"> <li>• Voor sommige modellen 4K HDR-tv's moet de functie voor het ontvangen van HDR-inhoud zijn ingeschakeld. Raadpleeg de gebruiksaanwijzing van de tv</li> </ul>
Een Bluetooth-apparaat kan niet worden gekoppeld	<ul style="list-style-type: none"> <li>• Zorg ervoor dat de Bluetooth-functie is ingeschakeld</li> <li>• Zorg ervoor dat de koppelingsmodus is ingeschakeld</li> </ul>
De soundbar wordt na 15 minuten uitgeschakeld	<ul style="list-style-type: none"> <li>• De soundbar heeft de functie automatisch uitgeschakelen als er 15 minuten geen geluid wordt gedetecteerd</li> </ul>
De subwoofer werkt niet of de stroomindicator werkt niet	<ul style="list-style-type: none"> <li>• Koppel de subwoofer los van de voeding en sluit deze na 4 minuten weer aan</li> </ul>

## SPECIFICATIE

### ALGEMEEN

- Geluidstechnologie: Dolby Atmos
- Bluetooth: 4.2
- Communicatieband: 2402 ~ 2480 MHz
- Max. zendvermogen: 5 dBm
- Ingangen / uitgangen: 2x HDMI-ingang, HDMI-uitgang (ARC), optische ingang, coaxiale ingang, USB-poort, AUX-ingang (Jack 3,5 mm)
- Ondersteundeformaten: A2DP, AVRCP
- Montage: horizontaal, aan de muur

### SOUNDBAR

- Type: actief
- Luidsprekers
- Centraal: 2", 60 W, 4 Ohm
- Links: 1,5", 30 W, 8 Ohm
- Rechts: 1,5", 30 W, 8 Ohm
- Frequentiebereik: 120 Hz - 20 kHz
- THD: 10%
- Gevoeligheid audio-ingang: 500 mV
- S / R-verhouding: 70 dB
- Stroomverbruik in stand-bymodus: <0,5 W
- Stroomvoorziening: 100-240 V; 50/60 Hz; 2,5 ampère
- Afmetingen: 1000 x 74 x 106 mm
- Gewicht: 4 kg

### SUBWOOFER

- Type: actief
- Luidspreker: 6,5", 120 W, 3 ohm
- Frequentiebereik: 40 Hz - 120 Hz
- THD: 10%
- Communicatieband: 2400 ~ 2483 MHz
- Max. zendvermogen: <6 dBm
- Stroomvoorziening: 100-240 V; 50/60 Hz; 5,5 A
- Afmetingen: 240 x 420 x 240 mm
- Gewicht: 5,5 kg



## AFSTANDBEDIENING

- Bereik: tot 6 m
- Hoek: 30 °
- Voeding: 2x AAA

## MEER INFO

Meer info over dit toestel kunt u op onze pagina [www.krugermatz.com](http://www.krugermatz.com) vinden.

Voordat het toestel in gebruik te nemen, neem kennis met de inhoud van gebruiksaanwijzing.

Ga naar onze pagina [www.krugermatz.com](http://www.krugermatz.com) om meer onze producten en accessoires te bekijken.

Bij vragen of twijfels moedigen wij u aan om met de Vaakst Gestelde Vragen in de tab Hulp kennis te nemen.

Lechpol Electronics Sp. z o.o. Sp.k. verklaart hiermee dat KM0556 conform richtlijn 2014/53/EU is.

De volledige tekst van de EU-conformiteitsverklaring is beschikbaar op het volgende adres: [www.lechpol.eu](http://www.lechpol.eu).

Het Bluetooth-logo is een geregistreerd handelsmerk van Bluetooth SIG. Inc.



De logo's van HDMI en High Definition Media Interface zijn geregistreerde handelsmerken van HDMI Licensing Administrator, Inc. in de VS en andere landen.



Dolby, Dolby Atmos en het dubbele D-symbool zijn gedeponeerde handelsmerken van Dolby Laboratories Licensing Corporation. Vervaardigd onder licentie van Dolby Laboratories. Auteursrecht © 2012-2020 Dolby Laboratories. Alle rechten voorbehouden.



**Netherlands**  
**Juiste manier van het afvoeren van het product**  
**(afgedankte elektrische en elektronische toestellen)**



De markering op het product of in de ermee verbonden teksten betekent, dat na afloop van de gebruikperiode dient het niet tezamen met ander huisafval verzameld te worden. Om schadelijk invloed op het milieu en menselijke gezondheid door ongecontroleerde afvalverwijdering te voorkomen, vragen wij u om het product afzonderlijk van ander afval te verzamelen en op een verantwoorde manier te recyclen om het hergebruik van de materiele grondstoffen als vaste praktijk te bevorderen. Om meer informatie over de plaats en wijze van veilig recyclage te verkrijgen, dienen de huishoudelijke gebruikers zich met het verkooppunt te contacteren waarin ze het product hebben aangekocht of de lokale overheid. De gebruikers in bedrijven dienen in contact met hun leverancier te komen en de voorwaarden van de verkoopovereenkomst raad te plegen. Verwijder het product niet tezamen met commercieel afval.

Geproduceerd in Volksrepubliek China voor LECHPOL ELECTRONICS Sp. z o.o. Sp.k., ul. Garwolińska 1, 08-400 Miętne.

## KWESTIE BEZPIECZEŃSTWA



Symbol pioruna w trójkącie oznacza obecność nieizolowanego, niebezpiecznego napięcia w urządzeniu, które może wystarczyć, aby wywołać porażenie prądem.



Symbol wykrzyknika w trójkącie oznacza, że użytkownik musi zapoznać się z informacją bezpieczeństwa.

1. Przed użyciem należy zapoznać się z niniejszą instrukcją i stosować się do zawartych w niej zaleceniach. Instrukcję należy zachować.
2. Należy stosować się do wszystkich ostrzeżeń znajdujących się w niniejszej instrukcji.
3. Nie należy korzystać z urządzenia w pobliżu wody lub źródeł wilgoci. Urządzenie należy chronić przed dostaniem się wilgoci do wnętrza urządzenia.
4. Urządzenie należy czyścić przy pomocy miękkiej, suchej ściereczki, bez użycia środków żrących.
5. Nie należy blokować otworów wentylacyjnych.
6. Urządzenia nie należy instalować w pobliżu źródeł ciepła.
7. Należy chronić przewód zasilania przed zginaniem i przecinaniem.
8. Należy korzystać tylko z akcesoriów zatwierdzonych przez producenta.
9. W czasie burzy należy odłączyć urządzenie od zasilania.
10. Jeżeli urządzenie jest uszkodzone lub nie działa w sposób prawidłowy należy skontaktować się z serwisem producenta. Nie należy wykonywać napraw samodzielnie.
11. Urządzenie posiada podwójną izolację Klasy II. Oznacza to, że urządzenie nie potrzebuje połączenia z uziemieniem.
12. Należy zachować przynajmniej 5 cm od otworów wentylacyjnych do najbliższej przeszkody.

13. Na urządzeniu nie należy umieszczać żadnych przedmiotów.
14. Baterie pilota należy wymieniać na nowe, o takich samych parametrach.
15. Jeżeli urządzenie nie będzie używane przez dłuższy czas, należy wyjąć baterie.

## ZAWARTOŚĆ OPAKOWANIA



Jednostka główna



Subwoofer  
bezprzewodowy

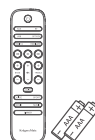

Pilot zdalnego  
sterowania

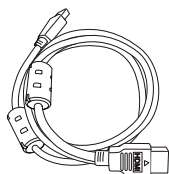

Kabel HDMI



Kabel jack-jack 3,5 mm

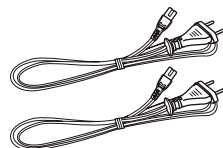

Przewody zasilające

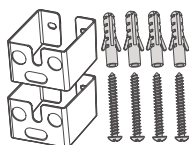

Uchwyty ściennie



Śruby montażowe

## OPIS URZĄDZENIA

### Jednostka główna

- |                        |                      |
|------------------------|----------------------|
| 1. Czujnik IR          | 9. Gniazdo zasilania |
| 2. Wyświetlacz         | 10. Gniazdo COAXIAL  |
| 3. Śruby montażowe     | 11. Gniazdo optyczne |
| 4. Przycisk ON/OFF     | 12. Gniazdo USB      |
| 5. Przycisk SOURCE     | 13. Gniazdo AUX      |
| 6. Przycisk Bluetooth  | 14. Wyjście HDMI     |
| 7. Przycisk wyciszenia | 15. Wejście HDMI     |
| 8. Przyciski głośności |                      |

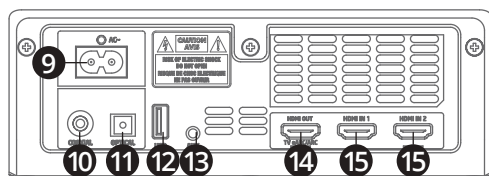
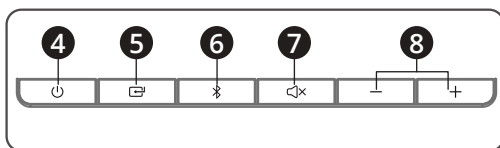

### Subwoofer

1. Gniazdo zasilania
2. Przycisk parowania
3. Wskaźnik parowania

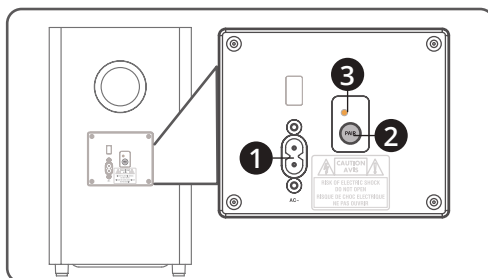

## Pilot zdalnego sterowania

1. Przycisk zasilania
2. Przyciski SOURCE
3. Przyciski przewijania/pauzy
4. Przyciski BASS
5. Przyciski TREBLE
6. Przycisk wyciszania i regulacji głośności
7. Przycisk SURROUND
8. Przyciski EQ
9. Przycisk podświetlenia wyświetlacza

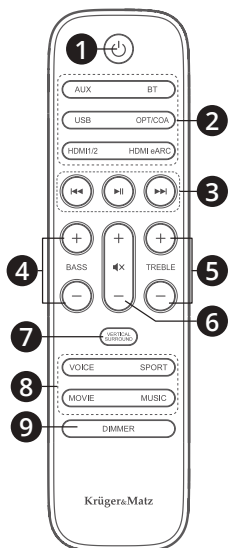

## INSTALACJA BATERII PILOTA

1. Nacisnąć i przesunąć w dół pokrywę baterii.
2. Umieścić dwie baterie AA, zwracając uwagę na poprawną polaryzację.
3. Zamknąć pokrywę baterii.

Uwaga: należy używać baterii tego samego typu. Nie należy mieszać starych i nowych baterii.

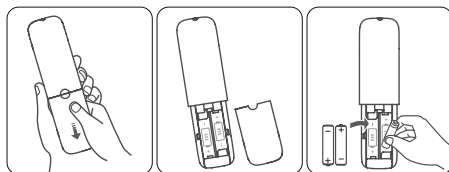

## INSTALACJA URZĄDZENIA

Sposoby instalacji urządzenia:

- A. Jeżeli telewizor stoi na stoliku, urządzenie należy umieścić bezpośrednio przed nim.
- B. Jeżeli telewizor wisi na ścianie, urządzenie należy zamontować pod nim.

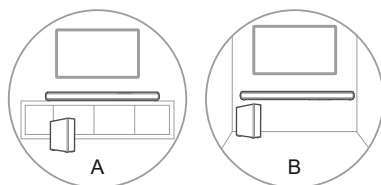

## Montaż do ściany

- Podczas montażu należy zachować szczególną ostrożność lub zlecić montaż wykwalifikowanemu personelowi.
- Przed montażem należy upewnić się, że ściana jest odpowiednia do montażu urządzenia. Producent nie ponosi odpowiedzialności za uszkodzenia spowodowane niewłaściwym montażem.
- Wymagane narzędzia nie znajdują się w zestawie.
- Przed wierceniem należy upewnić się, że w ścianie nie znajdują się żadne przewody.

1. Należy wywiercić 4 otwory, równoległe do siebie (wiertłem 5,5 – 6 mm). Odległość między uchwytami ma wynosić 892 mm (jak na poniższym rysunku)
2. Umieścić kołki montażowe w ścianie. Przykręcić uchwyty ścienny do ściany. Upewnić się, że uchwyty montażowe są przykręcone odpowiednio mocno.
3. Odkręcić śruby montażowe z tyłu urządzenia. Umieścić śruby montażowe z tyłu uchwytów.
4. Wsunąć urządzenie do uchwytów montażowych.

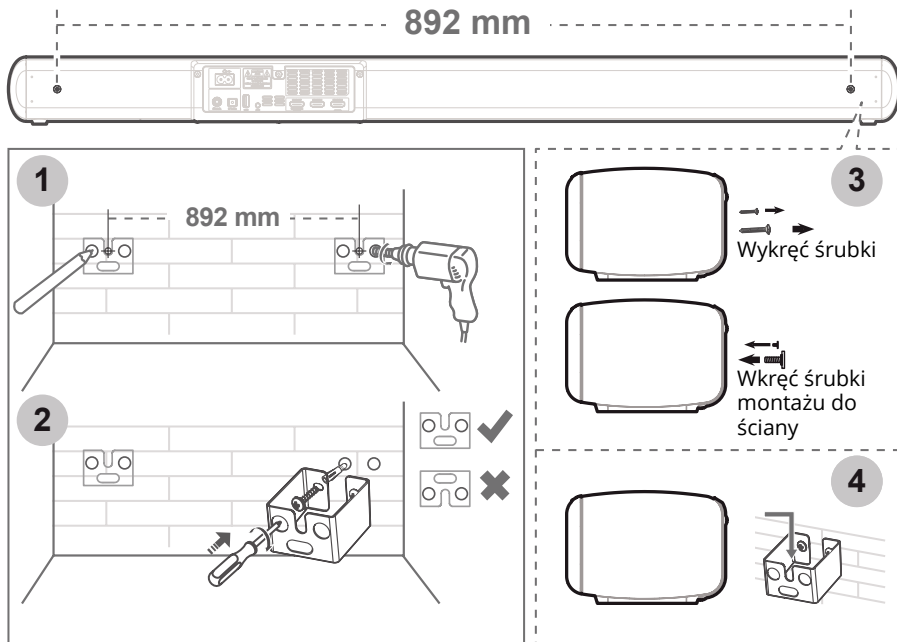

## PODŁĄCZANIE

### Podłączanie zasilania

Należy podłączyć wtyczkę do gniazda AC, drugi koniec do gniazda sieciowego. Odbywa się to tak samo dla soundbara oraz dla subwoofera.

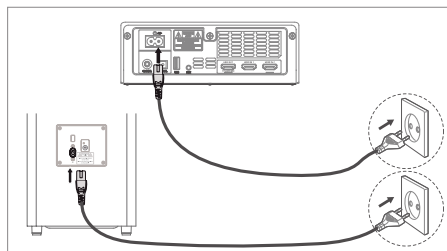

### Dolby Atmos

Technologia Dolby Atmos odtwarza dźwięk z niespotykaną dotąd bogatością, czystością i mocą dźwięku Dolby. Technologia Dolby Atmos jest dostępna tylko w trybie HDMI.

1. Aby użyć Dolby Atmos w trybie HDMI, musi ją wspierać podłączony telewizor.
2. Należy upewnić się, że na urządzeniu zewnętrznym jest zaznaczona opcja „Bez kodowania”.
3. Podczas używania Dolby Atmos, na wyświetlaczu pojawi się komunikat DOLBY ATMOS / DOLBY AUDIO / PCM AUDIO.
4. Do podłączenia należy użyć przewodu HDMI 2.0.

### Podłączenie HDMI

Niektóre telewizory 4K HDR wymagają włączenia funkcji HDR. Aby ją włączyć, należy zapoznać się z instrukcją obsługi telewizora.

#### Metoda 1: ARC (Audio Return Channel)

Funkcja ARC pozwala na przesyłanie sygnału audio z telewizora zgodnego z ARC do soundbara przez użycie jednego kabla HDMI. Po poprawnym podłączeniu należy przełączyć na HDMI (eARC/ARC). Można wtedy użyć pilota telewizora do kontrolowania głośności soundbara. Telewizor musi wspierać technologię ARC oraz HDMI-CEC.

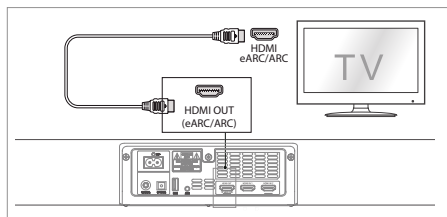



## Metoda 2: standardowe HDMI

Jeżeli telewizor nie wspiera technologii ARC, soundbar należy podłączyć standardowym kablem HDMI.

1. Należy podłączyć kabel HDMI do wyjścia HDMI soundbara i do wejścia HDMI telewizora.
2. Należy podłączyć urządzenia zewnętrzne do wejścia HDMI soundbara.

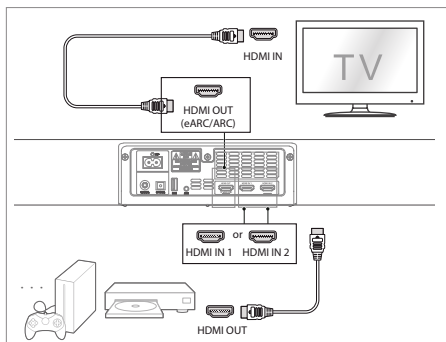

## Podłączanie przez gniazdo optyczne

1. Usunąć osłonę gniazda optycznego.
2. Podłączyć kabel optyczny do gniazda soundbara, drugi koniec do gniazda telewizora.

## Podłączanie przez gniazdo COAXIAL

Kabel COAXIAL należy podłączyć do gniazda soundbara, drugi koniec do urządzenia zewnętrznego.

**Uwaga:** soundbar może napotkać problemy podczas odtwarzania dźwięku ze źródła COAXIAL. Należy upewnić się, że dźwięk urządzenia zewnętrznego jest ustawiony na PCM lub Dolby Digital (należy sprawdzić instrukcję obsługi urządzenia zewnętrznego). Jeżeli soundbar nie może odtworzyć dźwięku, na wyświetlaczu zostanie pokazany komunikat „NO SUPPORT”.

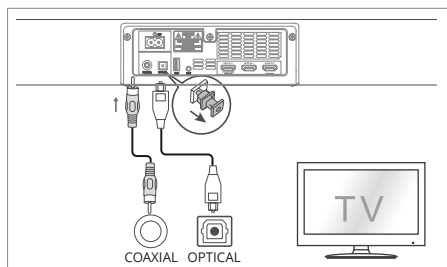

## Podłączanie przez gniazdo AUX

Kabel Jack-jack 3,5 mm należy podłączyć do soundbara, drugi koniec do gniazda urządzenia zewnętrznego. Można również użyć kabla Jack-RCA (sprzedawany osobno).

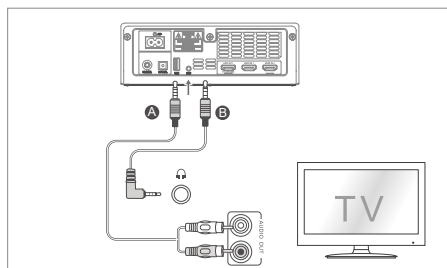

## PAROWANIE SOUNDBARA Z SUBWOOFEREM

### Parowanie automatyczne

Subwoofer i soundbar połączą się automatycznie po podłączeniu do zasilania. Podczas parowania, wskaźnik parowania subwoofera miga szybko. Po udanym sparowaniu wskaźnik zasilania będzie świecił światłem stałym. Jeżeli parowanie nie udało się, należy wykonać parowanie ręczne.

### Parowanie ręczne

1. Należy upewnić się, że soundbar i subwoofer są prawidłowo podłączone do zasilania, a soundbar znajduje się w trybie czuwania.
2. Nacisnąć i przytrzymać przycisk parowania subwoofera. Subwoofer przejdzie do trybu parowania a wskaźnik parowania zacznie szybko migać.
3. Nacisnąć przycisk zasilania soundbara.
4. Po udanym parowaniu wskaźnik zasilania będzie świecił światłem stałym.
5. Jeżeli połączenie nie udało się, należy odłączyć przewody zasilające i odczekać 4 minuty. Powtórzyć kroki 1-4.

### Uwaga:

- Należy upewnić się, że w pobliżu nie ma urządzeń emitujących zakłócenia.
- Soundbar należy umieścić w maksymalnej odległości 6 m od subwoofera.

## OBSŁUGA

### Włączanie

1. Po podłączeniu soundbara do zasilania przejdzie on do trybu czuwania.
2. Aby włączyć soundbar należy nacisnąć przycisk zasilania.
3. Aby całkowicie wyłączyć soundbar należy odłączyć go od zasilania.
4. Jeżeli soundbar jest podłączony do telewizora lub urządzenia zewnętrznego, włączy się on automatycznie po włączeniu telewizora lub urządzenia zewnętrznego.
5. Jeżeli nie zostanie wykryty żaden dźwięk przez 15 minut, soundbar wyłączy się automatycznie.

### Wybór trybu

Aby zmienić źródło odtwarzania należy użyć przycisku SOURCE na soundbarze lub wybrać tryb na pilocie. Wybrany tryb zostanie wyświetlony na wyświetlaczu.

### Regulacja dźwięku

- Aby wyregulować bas i sopran należy użyć przycisków BASS i TREBLE.
- Aby włączyć lub wyłączyć dźwięk przestrzenny należy nacisnąć przycisk SURROUND.
- Aby zmienić efekt należy użyć przycisku EQ.
- Aby zmienić poziom głośności należy użyć przycisków VOLUME.
- Aby wyłączyć dźwięk należy nacisnąć przycisk wyciszenia.
- Aby zmienić poziom podświetlenia wyświetlacza należy nacisnąć przycisk DIMMER.

## BLUETOOTH

### Przed parowaniem:

- Zasięg Bluetooth urządzenia wynosi około 8 metrów. Nie należy przekraczać tego dystansu.
- Producent nie gwarantuje kompatybilności ze wszystkimi urządzeniami bezprzewodowymi.
- Należy upewnić się, że między soundbarem a urządzeniem zewnętrznym nie znajdują się żadne przeszkody.
- Jeżeli żadne urządzenie nie podłączy się do soundbara w przeciągu 2 minut, urządzenie powróci do ostatnio wybranego trybu.

- Jeżeli nie można wyszukać soundbara na urządzeniu zewnętrznym, należy nacisnąć i przytrzymać przycisk Bluetooth, aby włączyć widoczność soundbara.

## Parowanie

1. Włączyć soundbar i urządzenie zewnętrzne.
2. Nacisnąć przycisk Bluetooth na soundbarze. Zostanie wyświetlony komunikat „NO BT”.
3. Włączyć funkcję Bluetooth na urządzeniu zewnętrznym. Wyszukać dostępne urządzenia w pobliżu. Wybrać „KM0556”.
4. Rozpocząć parowanie. Jeżeli wymagane jest hasło, należy wprowadzić 0000.
5. Po udanym parowaniu zostanie odtworzony komunikat dźwiękowy, a na wyświetlaczu pojawi się komunikat „BT”.
6. Można rozpocząć odtwarzanie z urządzenia zewnętrznego Bluetooth. Jeżeli urządzenie zewnętrzne wspiera funkcję AVRCP, odtwarzanie można kontrolować pilotem zdalnego sterowania.

## ODTWARZANIE Z DYSKU USB

1. Podłączyć dysk USB do gniazda USB soundbara.
2. Użyć przycisku SOURCE, aby przejść do trybu USB.
3. Podczas odtwarzania należy użyć przycisków przewijania i odtwarzania/pauzy.

### Uwaga:

- Maksymalna obsługiwana pojemność dysków USB wynosi 32 GB.
- Soundbar odtwarza tylko pliki MP3.

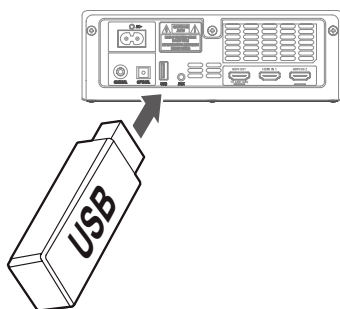

## ROZWIĄZYWANIE PROBLEMÓW

Brak zasilania	<ul style="list-style-type: none"> <li>• Upewnić się, że kable zasilające są podłączone prawidłowo</li> <li>• Upewnić się, że w podłączonym gniazdku jest prąd</li> <li>• Nacisnąć przycisk zasilania</li> </ul>
Pilot nie działa	<ul style="list-style-type: none"> <li>• Należy wybrać odpowiednie źródło odtwarzania</li> <li>• Zmniejszyć odstęp od pilota do soundbara</li> <li>• Upewnić się, że baterie są włożone prawidłowo</li> <li>• Wymienić baterie</li> <li>• Celować pilotem w odbiornik IR</li> </ul>
Brak dźwięku	<ul style="list-style-type: none"> <li>• Upewnić się, że dźwięk nie jest wyciszony</li> <li>• Odłączyć i podłączyć ponownie soundbar i subwoofer</li> <li>• Upewnić się, że źródło dźwięku jest odpowiednio ustawione</li> <li>• Sparować subwoofer z soundbarem</li> <li>• Odtwarzany format nie jest wspierany</li> </ul>
Telewizor nie wyświetla obrazu HDR	<ul style="list-style-type: none"> <li>• Niektóre modele telewizorów 4K HDR wymagają włączenia funkcji odbierania zawartości HDR. Należy odnieść się do instrukcji obsługi telewizora</li> </ul>
Nie można sparować urządzenia Bluetooth	<ul style="list-style-type: none"> <li>• Upewnić się, że funkcja Bluetooth jest włączona</li> <li>• Upewnić się, że tryb parowania jest włączony</li> </ul>
Soundbar wyłącza się po 15 minutach	<ul style="list-style-type: none"> <li>• Soundbar posiada funkcję automatycznego wyłączenia po 15 minutach jeżeli dźwięk nie został wykryty</li> </ul>
Subwoofer nie działa lub wskaźnik zasilania nie działa	<ul style="list-style-type: none"> <li>• Odłączyć subwoofer od zasilania i podłączyć ponownie po 4 minutach</li> </ul>

## SPECYFIKACJA

### OGÓLNE

- Technologia dźwięku: Dolby Atmos
- Bluetooth: 4.2
- Pasmo komunikacji: 2402 ~ 2480 MHz
- Maks. moc nadawania: 5 dBm
- Wejścia/wyjścia: 2x wejście HDMI, wyjście HDMI (ARC), wejście optyczne, wejście coaxial, port USB, AUX-in (Jack 3,5 mm)
- Obsługiwane formaty: A2DP, AVRCP
- Montaż: poziomo, na ścianie

### SOUNDBAR

- Typ: aktywny
- Głośniki
- Centralny: 2", 60 W, 4 Ohm
- Lewy: 1,5", 30 W, 8 Ohm
- Prawy: 1,5", 30 W, 8 Ohm
- Pasmo przenoszenia: 120 Hz – 20 kHz
- THD: 10%
- Czułość wejściowa audio: 500 mV
- Stosunek S/N: 70 dB
- Pobór mocy w trybie standby: <0,5 W
- Zasilanie: 100-240 V; 50/60 Hz; 2,5 A
- Wymiary: 1000 x 74 x 106 mm
- Waga: 4 kg

### SUBWOOFER

- Typ: aktywny
- Głośnik: 6.5", 120 W, 3 Ohm
- Pasmo przenoszenia: 40 Hz – 120 Hz
- THD: 10%
- Pasmo komunikacji: 2400 ~ 2483 MHz
- Maks. moc nadawania: < 6 dBm
- Zasilanie: 100-240 V; 50/60 Hz; 5,5 A
- Wymiary: 240 x 420 x 240 mm
- Waga: 5,5 kg

**PILOT**

- Zasięg: do 6 m
- Kąt: 30°
- Zasilanie: 2x AAA

**WIĘCEJ**

Więcej informacji na temat tego urządzenia dostępne są na stronie: [www.krugermatz.com](http://www.krugermatz.com).

Przed użyciem należy dokładnie zapoznać się z treścią instrukcji obsługi. Odwiedź stronę [www.krugermatz.com](http://www.krugermatz.com), aby poznać więcej produktów i akcesoriów.

W przypadku pytań lub wątpliwości zachęcamy do zapoznania się z Najczęściej Zadawanymi Pytaniami w zakładce Pomoc.

Lechpol Electronics Sp. z o.o. Sp.k. niniejszym oświadcza, że soundbar KM0556 jest zgodny z dyrektywą 2014/53/UE.

Pełny tekst deklaracji zgodności UE jest dostępny pod następującym adresem internetowym: [www.lechpol.eu](http://www.lechpol.eu).

Logo Bluetooth jest zarejestrowanym znakiem towarowym należącym do Bluetooth SIG., Inc.



Logotypy HDMI, High Definition Media Interface są zarejestrowanymi znakami towarowymi należącymi do HDMI Licensing Administrator, Inc. w USA i pozostałych krajach.



Dolby, Dolby Atmos, podwójny symbol D są zarejestrowanymi znakami towarowymi należącymi do Dolby Laboratories Licensing Corporation. Wyprodukowano na licencji Dolby Laboratories. Copyright © 2012-2020 Dolby Laboratories. Wszystkie prawa zastrzeżone.



**Poland**  
**Prawidłowe usuwanie produktu**  
**(Zużyty sprzęt elektryczny i elektroniczny)**



Oznaczenie umieszczone na produkcie lub w odnoszących się do niego tekstach wskazuje, że po upływie okresu użytkowania nie należy usuwać z innymi odpadami pochodzącymi z gospodarstw domowych. Aby uniknąć szkodliwego wpływu na środowisko naturalne i zdrowie ludzi wskutek niekontrolowanego usuwania odpadów, prosimy o oddzielenie produktu od innego typu odpadów oraz odpowiedzialny recykling w celu promowania ponownego użycia zasobów materialnych jako stałej praktyki. W celu uzyskania informacji na temat miejsca i sposobu bezpiecznego dla środowiska recyklingu tego produktu użytkownicy w gospodarstwach domowych powinni skontaktować się z punktem sprzedaży detalicznej, w którym dokonali zakupu produktu, lub z organem władz lokalnych. Użytkownicy w firmach powinni skontaktować się ze swoim dostawcą i sprawdzić warunki umowy zakupu. Produktu nie należy usuwać razem z innymi odpadami komercyjnymi.

Wyprodukowano w CHRL dla LECHPOL ELECTRONICS Sp. z o.o. Sp.K., Ul. Garwolińska 1, 08-400 Miętne.



## INSTRUCȚIUNI PRIVIND SIGURANȚA

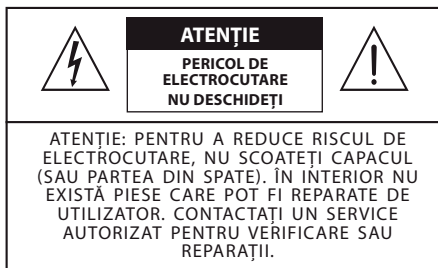

Simbolul fulgerului în cadrul unui triunghi echilateral, are rolul de a avertiza utilizatorul asupra tensiunilor periculoase care nu sunt izolate, în interiorul produsului și care ar putea avea o amplitudine suficientă pentru a constitui un risc de șoc electric pentru persoane.



Semnul exclamării în cadrul unui triunghi echilateral, are rolul de a avertiza utilizatorul asupra prezenței unor instrucțiuni importante de funcționare și întreținere (service) din manualul de instrucțiuni al aparatului.

1. Înainte de a utiliza dispozitivul, citiți acest manual și respectați instrucțiunile. Păstrați manualul pentru consultări ulterioare.
2. Respectați instrucțiunile și avertismentele din acest manual.
3. Nu utilizați dispozitivul lângă apă și surse de umezeală. Protejați dispozitivul împotriva pătrunderii apei în carcasă.
4. Curățați dispozitivul cu un material textil moale și uscat. Nu utilizați agenți abrazivi pentru a curăța produsul.
5. Nu blocați fanțele de ventilație.
6. Nu instalați dispozitivul în apropierea surselor de căldură.
7. Nu lăsați cablul de alimentare să fie călcat sau agățat.
8. Utilizați doar accesorii autorizate de către producător.
9. Deconectați dispozitivul de la sursa de alimentare în timpul furtunilor.
10. Dacă dispozitivul este deteriorat sau nu funcționează normal, contactați un service autorizat. Nu încercați să reparați singur produsul.
11. Acest dispozitiv are izolație dublă clasa II. Acest lucru înseamnă că dispozitivul nu necesită conexiune electrică la pământare.
12. Distanța minimă din jurul dispozitivului pentru o ventilație suficientă este de 5 cm.

13. Nu puneți niciun obiect pe dispozitiv.
14. Înlocuiți bateriile descărcate din telecomandă cu unele noi, care au aceleași specificații.
15. Dacă dispozitivul nu va fi utilizat o perioadă mai lungă de timp, scoateți bateriile.

## SETUL INCLUDE



Unitate principală



Subwoofer wireless

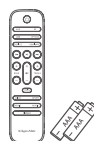

Telecomandă

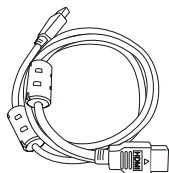

Cablu HDMI



Cablu audio jack 3,5 mm

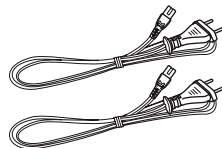

2 cabluri de alimentare

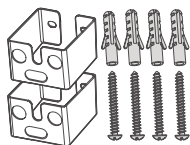

Suport de perete



Șuruburi de fixare pe perete

## DESCRIEREA PRODUSULUI

### Unitate principală

- |                                 |                    |
|---------------------------------|--------------------|
| 1. Senzor IR                    | 9. Mufă alimentare |
| 2. Ecran                        | 10. Mufă COAXIAL   |
| 3. Șuruburi de fixare pe perete | 11. Mufă oprică    |
| 4. Buton ON/OFF                 | 12. Mufă USB       |
| 5. Buton SOURCE                 | 13. Mufă AUX       |
| 6. Buton Bluetooth              | 14. Ieșire HDMI    |
| 7. Buton mute                   | 15. Intrare HDMI   |
| 8. Butoane volum                |                    |

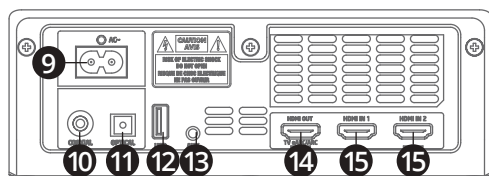
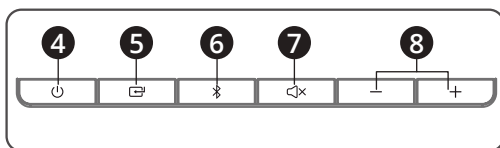

### Subwoofer

1. Mufă alimentare
2. Buton asociere
3. Indicator asociere

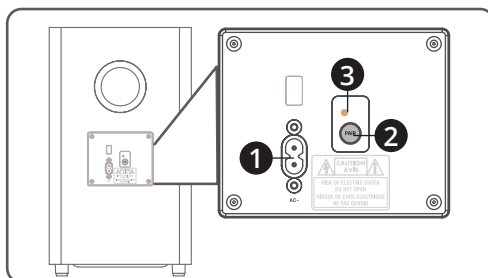

## Telecomandă

1. Buton alimentare
2. Buton SOURCE
3. Buton skip/pauză
4. Buton BASS
5. Buton TREBLE
6. Buton mute și butoane volum
7. Buton SURROUND
8. Buton EQ
9. Buton iluminare de fundal

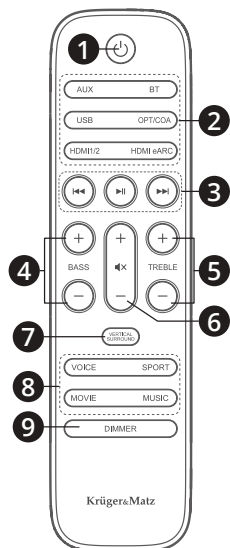

## INSTALARE BATERII

1. Apăsați și glisați în jos capacul compartimentului pentru baterii.
  2. Introduceți două baterii tip AA (respectați polaritatea corectă).
  3. Închideți capacul compartimentului pentru baterii.
- Atenție: utilizați același tip de baterii. Nu amestecați bateriile vechi cu cele noi.

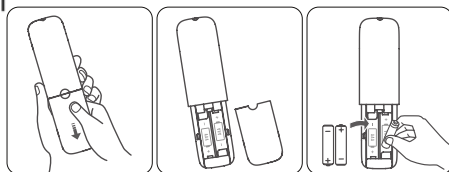

## INSTALARE

Amplasare:

- A. Dacă televizorul este așezat pe o masă, puneți dispozitivul pe masă, direct în fața televizorului.
- B. Dacă televizorul este pus pe perete, montați dispozitivul direct pe perete, sub ecranul televizorului.

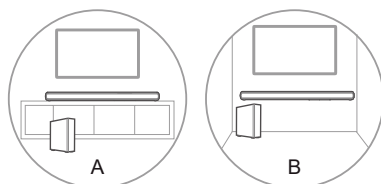

## Montare pe perete:

- În timpul montării, fiți foarte atenți sau contactați un tehnician pentru a monta.
- Înainte de a monta, asigurați-vă că peretele este potrivit pentru agățarea unor astfel de dispozitive. Producătorul nu este responsabil pentru deteriorarea cauzată de instalarea necorespunzătoare pe perete.
- Instrumentele necesare nu sunt incluse în set.
- Înainte de a găuri, asigurați-vă că nu există cabluri în perete.

1. Faceți 4 găuri, paralele una cu cealaltă (de diametru 5,5 – 6 mm). Distanța dintre brațe trebuie să fie de 892 mm (vezi imaginea de mai jos).
2. Fixați un diblu în fiecare orificiu din perete. Strângeți suporturile de fixare pe perete cu șuruburi. Asigurați-vă că sunt instalate bine.
3. Scoateți șuruburile din spatele dispozitivului. Instalați șuruburile pentru fixarea pe perete în partea din spate a unității.
4. Glisați dispozitivul în suportul de fixare pe perete.

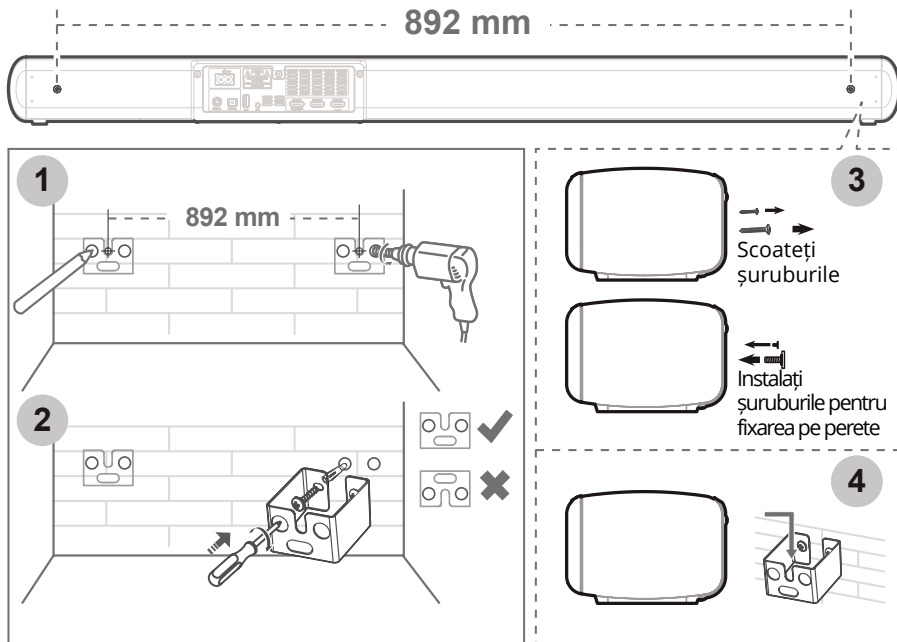

## CONECTAREA

### Conectarea la sursa de alimentare

Conectați mufa AC la mufa de alimentare. Conectați cablul la o priză. Acest lucru este valabil atât pentru soundbar, cât și pentru subwoofer.

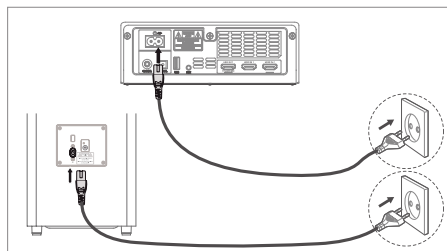

### Dolby Atmos

Tehnologia Dolby Atmos vă oferă o experiență uimitoare cu un sunet bogat, clar și puternic. Tehnologia Dolby Atmos este disponibilă doar în modul HDMI.

1. Pentru a utiliza Dolby Atmos, televizorul trebuie să accepte acest format.
2. Asigurați-vă că opțiunea "No encoding" este activă pe dispozitivul extern.
3. Dacă Dolby Atmos este activat, pe ecran va fi afișat DOLBY ATMOS / DOLBY AUDIO / PCM AUDIO.
4. Pentru a utiliza această funcție, conectați soundbar-ul cu cablul HDMI 2.0.

### Conexiune HDMI

Unele televizoare 4K HDR necesită activarea opțiunii de recepție a conținutului HDR. Pentru a o activa, consultați manualul de instrucțiuni al televizorului.

#### Metoda 1: ARC (Audio Return Channel)

Funcția ARC permite transmiterea audio de la un televizor compatibil ARC la soundbar cu un singur cablu HDMI. Conectați cablul HDMI și comutați la HDMI (eARC/ATC). Telecomanda televizorului

poate fi utilizată pentru a controla volumul soundbar-ului. Televizorul trebuie să accepte funcția ARC, precum și HDMI-CEC.

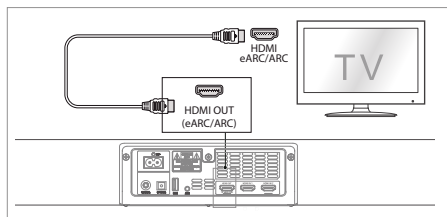

## Metoda 2: HDMI standard

Dacă televizorul nu acceptă ARC, soundbar-ul poate fi conectat cu un cablu HDMI standard.

1. Conectați HDMI la ieșirea HDMI de pe soundbar și la intrarea HDMI a televizorului.
2. Conectați dispozitivele externe la intrarea HDMI a soundbar-ului.

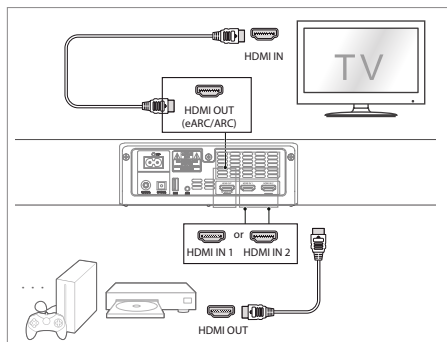

## Conexiunea cu mufă optică

1. Scoateți capacul de protecție de pe mufa optică.
2. Conectați cablul optic la mufa de ieșire optică a televizorului și la mufa optică a soundbar-ului.

## Conexiunea cu mufă coaxială

Conectați cablul coaxial la mufa soundbar-ului și la mufa televizorului.

**Atenție:** dispozitivul poate întâmpina probleme în timpul redării prin surse coaxiale. Asigurați-vă că setările de sunet de pe dispozitivul extern sunt setate pe PCM sau Dolby Digital (consultați manualul de utilizare al dispozitivului extern). Dacă soundbar-ul nu poate reda sunetul, pe ecran va fi afișat mesajul "NO SUPPORT".

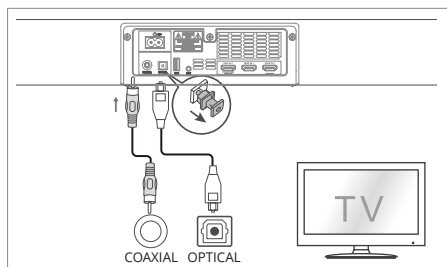

## Conexiunea cu mufă AUX

Conectați cablul jack-jack 3,5 mm la soundbar și la dispozitivul extern. Puteți utiliza, de asemenea, un cablu jack-RCA (se achiziționează separat).

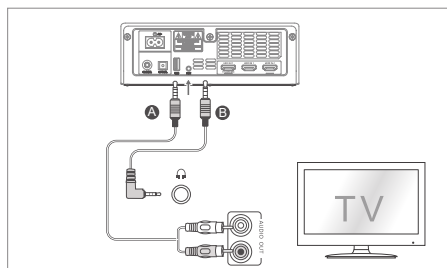

## ASOCIEREA SOUNDBAR-ULUI CU SUBWOOFER-UL

### Asocierea automată

Subwoofer-ul și soundbar-ul se vor asocia automat dacă ambele dispozitive sunt conectate la priza de alimentare și pornite. În timpul asocierii, indicatorul de asociere va pâlpâi. Dacă asocierea a reușit, indicatorul de asociere va rămâne aprins. Dacă asocierea a eșuat, faceți manual procesul de asociere.

### Asocierea manuală

1. Asigurați-vă că atât soundbar-ul, cât și subwoofer-ul sunt conectate corect la sursa de alimentare, și că soundbar-ul este în modul standby.
2. Apăsați și țineți apăsat butonul de asociere. Subwoofer-ul va intra în modul de asociere. Indicatorul de asociere va pâlpâi.
3. Apăsați butonul de alimentare de pe soundbar.
4. După asocierea cu succes, indicatorul de asociere va lumina.
5. Dacă conexiunea a eșuat, deconectați ambele dispozitive de la sursa de alimentare și așteptați 4 minute. Repetați pașii 1-4.

### Note:

- Asigurați-vă că nu există dispozitive care emit zgomot în jur.
- Soundbar-ul trebuie să fie pus la 6 metri de subwoofer.



## FUNCȚIONARE

### Pornirea

1. După conectarea soundbar-ului la sursa de alimentare, acesta va intra în modul standby.
2. Pentru a-l porni, apăsați butonul de alimentare
3. Pentru a-l opri complet, deconectați-l de la sursa de alimentare.
4. Dacă soundbar-ul este conectat la televizor sau la alt dispozitiv extern, va porni automat după pornirea televizorului sau a dispozitivului extern.
5. Dacă după 15 minute nu este detectat niciun sunet, soundbar-ul se va opri.

### Selectare mod

Pentru a schimba sursa de sunet, apăsați butonul SOURCE de pe soundbar sau selectați sursa de la telecomandă. Modul selectat va fi afișat pe ecran.

### Reglare sunet

- Pentru a regla nivelul de bass și trebel, utilizați butoanele BASS și TREBLE.
- Pentru a activa sau dezactiva sunetul surround, apăsați butonul SURROUND.
- Pentru a schimba efectul egalizatorului, apăsați butonul EQ.
- Pentru a modifica nivelul volumului, apăsați butoanele VOLUME.
- Pentru a opri sunetul, apăsați butonul mute.
- Pentru a modifica nivelul de luminozitate al ecranului, apăsați butonul DIMMER.

## BLUETOOTH

### Înainte de asociere:

- Raza de acțiune a Bluetooth-ului este de 8 metri. Nu depășiți această distanță.
- Producătorul nu garantează compatibilitatea cu dispozitivul extern.
- Asigurați-vă că între soundbar și dispozitivul extern nu sunt obstacole.
- Dacă nu există nicio conexiune în 2 minute, soundbar-ul va reveni la modul selectat anterior.

- Dacă dispozitivul extern nu poate găsi soundbar-ul, apăsați și țineți apăsat butonul Bluetooth pentru a activa vizibilitatea.

## Asocierea

1. Porniți soundbar-ul și dispozitivul extern.
2. Apăsați butonul Bluetooth de pe soundbar. Pe ecran va fi afișat mesajul "NO BT".
3. Activați funcția Bluetooth de pe dispozitivul extern. Căutați dispozitivele disponibile. Selectați "KM0556".
4. Începeți asocierea. Dacă este necesar, introduceți parola 0000.
5. După asocierea cu succes, veți auzi un sunet, iar pe ecran va fi afișat mesajul "BT".
6. Acum puteți reda muzică prin Bluetooth. Dacă dispozitivul extern acceptă funcția AVRCP, puteți controla muzica cu ajutorul telecomandei.

## REDAREA DE PE UNITATE USB

1. Conectați unitatea USB la mufa USB.
2. Apăsați butonul SOURCE pentru a selecta modul USB.
3. Utilizați butoanele skip/pauză pentru a controla muzica.

### Note:

- Soundbar-ul acceptă unități USB cu o capacitate de până la 32 GB.
- Soundbar-ul poate reda doar fișiere MP3.

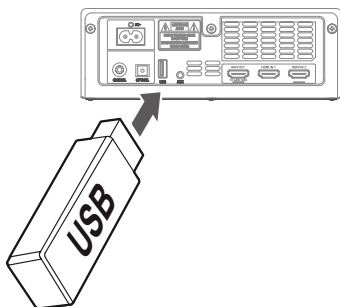

## DEPANARE

Fără alimentare	<ul style="list-style-type: none"> <li>• Asigurați-vă că cablurile de alimentare sunt conectate corect.</li> <li>• Asigurați-vă că priza este alimentată.</li> <li>• Apăsăți butonul de alimentare.</li> </ul>
Telecomanda nu funcționează	<ul style="list-style-type: none"> <li>• Selectați sursa corectă.</li> <li>• Reduceți distanța dintre telecomandă și soundbar.</li> <li>• Asigurați-vă că bateriile sunt instalate corect.</li> <li>• Înlocuiți bateriile.</li> <li>• Îndreptați telecomanda către senzorul IR</li> </ul>
Niciun sunet	<ul style="list-style-type: none"> <li>• Asigurați-vă că sunetul nu este oprit.</li> <li>• Deconectați ambele dispozitive apoi conectați-le din nou.</li> <li>• Asigurați-vă că sursa este setată corect.</li> <li>• Asociați subwoofer-ul și soundbar-ul.</li> <li>• Formatul nu este acceptat</li> </ul>
Televizorul nu vede imaginea HDR	<ul style="list-style-type: none"> <li>• Unele modele de televizoare necesită recepția de conținut HDR. Consultați manualul televizorului</li> </ul>
Nu se pot asocia dispozitive Bluetooth	<ul style="list-style-type: none"> <li>• Asigurați-vă că funcția Bluetooth este activată</li> <li>• Asigurați-vă că modul de asociere este activat</li> </ul>
Soundbar-ul se oprește după 15 minute	<ul style="list-style-type: none"> <li>• Soundbar-ul se oprește automat după 15 minute, dacă nu este detectat niciun sunet</li> </ul>
Subwoofer-ul nu funcționează sau indicatorul de alimentare nu luminează	<ul style="list-style-type: none"> <li>• Deconectați subwoofer-ul de la sursa de alimentare și reconectați-l după 4 minute</li> </ul>

## SPECIFICAȚII

### GENERALITATI

- Tehnologie sunet: Dolby Atmos
- Bluetooth: 4.2
- Frecventa: 2402 ~ 2480 Mhz
- Putere de transmisie maxima: 5 dBm
- Intrari/Iesiri: 2 intrari HDMI, iesire HDMI (ARC), intrare optica, intrare coaxiala, port USB, AUX-in (Jack 3,5 mm)
- Formate suportate: A2DP, AVRCP
- Poate fi montat orizontal sau pe perete

### BARA DE SUNET

- Tip: activ
- Difuzoare
- Central: 2", 60 W, 4 Ohm
- Stanga: 1,5", 30 W, 8 Ohm
- Dreapta: 1,5", 30 W, 8 Ohm
- Raspuns in frecventa: 120 Hz – 20 kHz
- THD: 10%
- Sensibilitate intrare audio: 500 mV
- Raport Semnal/Zgomot: 70 dB
- Cosum putere in modul standby: <0,5 W
- Intrare: 100-240 V; 50/60 Hz; 2,5 A
- Dimensiuni: 1000 x 74 x 106 mm
- Greutate: 4 kg

### SUBWOOFER

- Tip: activ
- Dimensiuni difuzor: 6.5", 120 W, 3 Ohm
- Raspuns in frecventa: 40 Hz – 120 Hz
- THD: 10%
- Frecventa: 2400 ~ 2483 Mhz
- Putere de transmisie maxima: < 6 dBm
- Alimentare: 100-240 V; 50/60 Hz; 5,5 A
- Dimensiuni: 240 x 420 x 240 mm
- Greutate: 5,5 kg

## TELECOMANDA

- Distanța de acțiune telecomanda: până la 6 m
- Unghi: 30°
- Alimentare: 2x baterie AAA

## AFLĂ MAI MULTE

Pentru mai multe informații despre acest dispozitiv vizitați: [www.krugermatz.com](http://www.krugermatz.com).

Citiți manualul de utilizare cu atenție înainte de a utiliza dispozitivul. Vizitați site-ul web [www.krugermatz.com](http://www.krugermatz.com) pentru mai multe produse și accesorii.

În cazul în care aveți întrebări va rugăm să vă adresați secțiunii Întrebări frecvente.

Compania Lechpol Electronics declară prin prezenta că soundbar KM0556 este în conformitate cu Directiva

2014/53/UE. Textul integral al Declarației de Conformitate UE este disponibil la următoarea adresă: [www.lechpol.eu](http://www.lechpol.eu).

Marca și sigla Bluetooth sunt mărci înregistrate deținute de Bluetooth SIG., Inc.



HDMI, High Definition Media Interface și Logo-ul HDMI sunt mărci înregistrate ale HDMI Licensing Administrator, Inc. din Statele Unite și în alte țări.



Dolby, Dolby Atmos și simbolul dublu-D sunt mărci înregistrate ale Dolby Laboratories Licensing Corporation. Fabricate sub licență de la Laboratoarele Dolby. Drepturi de autor © 2012-2020 Dolby Laboratories. Toate drepturile rezervate.



**Romania**  
**Reciclarea corectă a acestui produs**  
**(reziduuri provenind din aparatura electrica si electronica)**



Marcajale de pe acest produs sau menționate în instrucțiunile sale de folosire indica faptul că produsul nu trebuie aruncat împreună cu alte reziduuri din gospodărie atunci când nu mai este în stare de funcționare. Pentru a preveni posibile efecte daunatoare asupra mediului înconjurător sau a sănătății oamenilor datorate evacuării necontrolate a reziduurilor, vă rugăm să separați acest produs de alte tipuri de reziduuri și să-l reciclați în mod responsabil pentru a promova re folosirea resurselor materiale. Utilizatorii casnici sunt rugați să ia legătura fie cu distribuitorul de la care au achiziționat acest produs, fie cu autoritățile locale, pentru a primi informații cu privire la locul și modul în care pot depozita acest produs în vederea reciclării sale ecologice. Utilizatorii instituționali sunt rugați să ia legătura cu furnizorul și să verifice condițiile stipulate în contractul de vânzare. Acest produs nu trebuie amestecat cu alte reziduuri de natură comercială.

RO

Distribuit de Lechpol Electronic SRL, Republicii nr. 5, Resita, CS, ROMANIA



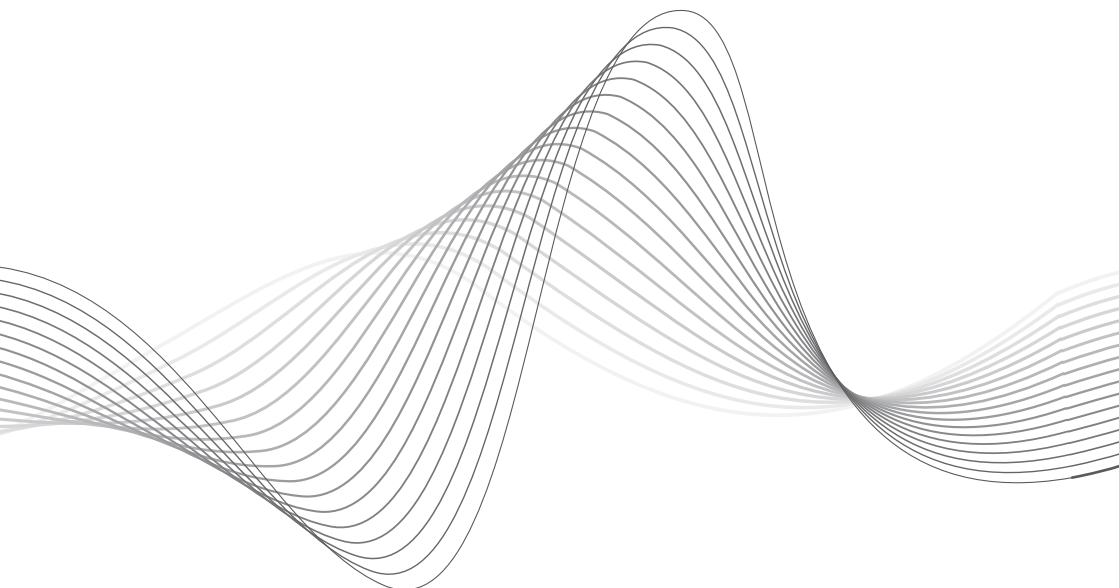

[www.krugermatz.com](http://www.krugermatz.com)

**Krüger&Matz** is a registered trademark