

teesa®

Ultrasonic air humidifier

PURE LIFE H30 TSA8060



Návod k obsluze

CS

Bedienungsanleitung

DE

Owner's manual

EN

Manuel d'utilisation

FR

Εγχειρίδιο χρήσης

GR

Használati utasítás

HU

Handleiding

NL

Instrukcja obsługi

PL

Manual de utilizare

RO

Návod na použitie

SK

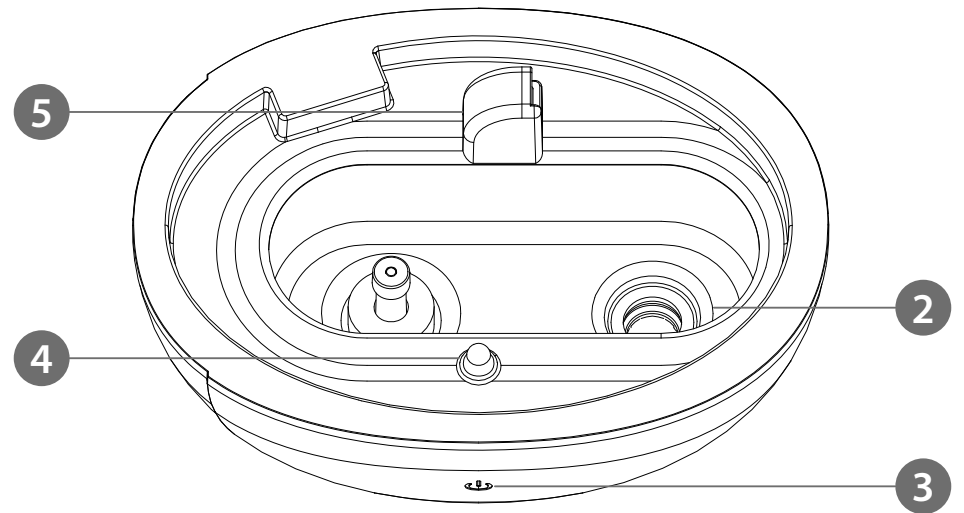
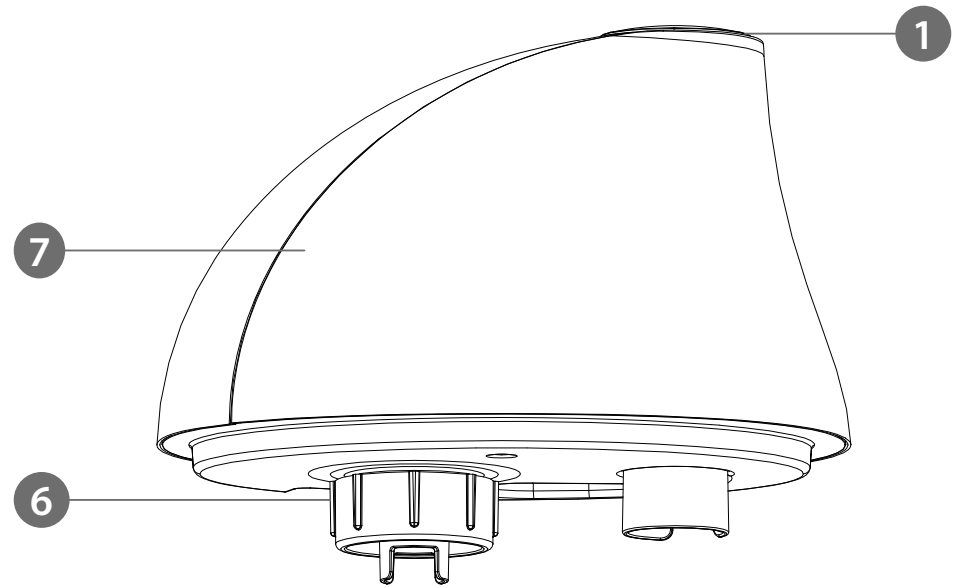

	CS	DE	EN	FR
1	Výstup páry	Nebelauslassöffnung	Mist outlet	Sortie de vapeur
2	Ultrazvuková membrána	Ultraschallscheibe	Ultrasonic disc	Membrane ultrason
3	Tlačítko vypnutí / přepnutí režimu	Taste Ein/Aus/ Modus	Power button / mode button	Touche d'alimentation / changement du mode
4	Dioda LED	LED Anzeige	LED indicator	Diode LED
5	Výstup suchého vzduchu	Trockenluftausla- ssöffnung	Dry air exhaust	Sortie d'air sec
6	Kryt nádoby	Tankdeckel	Tank lid	Couvercle du réservoir
7	Nádoba	Tank	Tank	Réservoir

	PL	RO	SK
1	Wylot pary	Ieșire aburi	Výstup pary
2	Membrana ultradźwiękowa	Disc cu ultrasunete	Ultrazvuková membrána
3	Przycisk zasilania / zmiany trybu	Buton alimentare / buton mod	Tlačidlo napájania / zmena režimú
4	Dioda LED	Indicator LED	LED dióda
5	Wylot suchego powietrza	Evacuare aer uscat	Výstup suchého vzduchu
6	Pokrywa zbiornika	Capac rezervor	Veko nádržky
7	Zbiornik	Rezervor	Nádržka

	GR	HU	NL
1	Έξοδος υγρασίας	Pára kimeneti nyílás	Stoomuitlaat
2	Δίσκος υπερήχων	Ultrahang membrán	Ultrasoon membraan
3	Κουμπί ενεργοποίησης / κουμπί λειτουργίας	Tápellátás / működési mód gomb	Power / Modus selectie knop
4	Ένδειξη LED	LED dióda	LED-diode
5	Εξάτμιση ξηρού αέρα	Szárak levegő kimeneti nyílás	Uitlaat voor droge lucht
6	Καπάκι δεξαμενής	Tartály fedél	Reservoirafdekking
7	Δεξαμενή	Tartály	Reservoir

Děkujeme, že jste si koupili zařízení TEESA. Před použitím si pečlivě přečtěte uživatelskou příručku a uložte ji pro pozdější použití. Výrobce neodpovídá za nesprávné používání a provoz tohoto zařízení.

OTÁZKY BEZPEČNOSTI

Aby nedošlo k poškození nebo zranění, dodržujte základní bezpečnostní opatření používaná k provozu elektrických zařízení, včetně následujících:

1. Před použitím si pozorně přečtěte návod k použití, i když jste dříve podobné zařízení používali. Ušchovejte tuto příručku pro budoucí použití.
2. Před připojením zařízení zkontrolujte, zda je napětí zásuvky a zařízení kompatibilní.
3. Umístěte zařízení na rovný a stabilní povrch.
4. Chraňte zařízení před pádem a otřesy.
5. Zařízení by mělo být čištěno v souladu s pokyny uvedenými v části „Čištění a skladování“.
6. Zařízení vždy vypněte a odpojte od zdroje napájení:
 - když zařízení nefunguje správně,
 - pokud zvuky při provozu zařízení nejsou běžné nebo svědčí o anomálii,
 - před demontáží,
 - před čištěním,
 - pokud není používáno.
7. Při odpojování zařízení od zdroje napájení uchopte a vytáhněte zástrčku, nikdy ne kabel / vodič.
8. Toto zařízení smí používat děti mladší 8 let a osoby s omezenými fyzickými, smyslovými nebo duševními schopnostmi, stejně jako osoby, které nemají žádné zkušenosti a nejsou seznámeny se zařízením, pokud je zajištěn dohled nebo školení týkající se používání zařízení takovým způsobem, aby rizika s ním spojená byla srozumitelná. Děti by měly být poučeny, aby s přístrojem nezacházely jako s hračkou. Čištění a údržbu zařízení by neměly provádět děti bez dozoru.
9. Chraňte zařízení a napájecí kabel mimo dosah zdroje horka, vodou, vlhkostí, ostrými hranami a dalšími faktory, které by mohly toto zařízení poškodit.
10. Neponořujte zařízení do vody ani jej nepoužívejte mokryma rukama.
11. Zařízení nepoužívejte k jiným účelům, než je popsáno v níže uvedeném návodu.
12. Používejte pouze originální díly a příslušenství.
13. Zařízení je určeno pouze pro domácí použití. nepoužívejte jej v komerčních nebo průmyslových prostorách. Zařízení je určeno pouze pro použití v interiéru.
14. Je-li napájecí kabel poškozen nebo zařízení nefunguje správně, je zakázáno jej používat.
15. Je zakázáno samostatně opravovat zařízení. Zařízení mohou opravit pouze autorizované a kvalifikované osoby. Zařízení neobsahuje žádné součásti, které by uživatel mohl sám opravit.
16. Nevkládejte žádné cizí předměty do otvorů pro vstup a výstup vzduchu.
17. Nezakrývejte otvory pro vstup / výstup vzduchu! Na zařízení nepokládejte žádné předměty.
18. Nepokládejte zařízení na měkké povrchy, jako je postel nebo pohovka, mohlo by dojít k převrácení zařízení.

OBSLUHA

1. Umístěte zařízení na stabilní a rovný povrch. Kolem zařízení by mělo být přibližně 15 cm volného místa.
2. Uchopte nádobu a vyjměte ji ze zařízení.
3. Poté ji otočte vzhůru nohama, odšroubujte kryt nádoby a naplňte ji vodou.
4. Po naplnění pevně utáhněte víko nádoby a umístěte nádobu na zařízení.
5. Poté připojte adaptér k zařízení a následně do zásuvky ve zdi.
6. Chcete-li zvlhčovač zapnout, stiskněte tlačítko zapnutí - zařízení bude pracovat v nízkém režimu.
7. Druhým stisknutím zapnete diodu LED.
8. Dalším stisknutím způsobí zapnutí vysokého režimu se zapnutou diodou LED.
9. Další stisknutí způsobí vypnutí diody LED.
10. Dalším stisknutím se zařízení vypne.

Pozor:

Když je v jednotce málo vody, indikátor LED doplňování na těle se změní z modré na červenou a jednotka se vypne.

ÚDRŽBA A ČIŠTĚNÍ

1. Před čištěním odpojte zařízení od elektrické sítě.
2. Po vyjmutí nádoby vylijte z ní a také z podstavce vodu.
3. Kryt a podstavec je třeba čistit vlhkým hadříkem.

Pozor: Neponořujte podstavec a nádobu do vody. Zabraňte vniknutí vody do otvoru výstupu suchého vzduchu.

4. V závislosti na tvrdosti použité vody se může v zařízení nahromadit vodní kámen. Doporučuje se čištění zařízení z vodního kamene nejméně jednou týdně.
5. Ultrazvukovou membránu je třeba čistit přiloženým kartáčem.

SPECIFIKACE

HLAVNÍ VLASTNOSTI

Tichá práce
Automatické vypnutí, v případě nedostatku vody
Regulace množství vytvářené páry
Modré podsvícení na noc

TECHNICKÉ ÚDAJE

Objem nádoby: 1,5 l
Výkon: 120 ml/h ± 20 ml/h
Úroveň hluku: ≤30dB
Zdroj napájení:
vstup: AC 100 ~ 240 V; 50/60 Hz
výstup: 24 d.c., 0,5 A
Napájení: 24 V; 0,5 A
Výkon: 12 W

FYZICKÉ PARAMETRY

Rozměry: 202 x 146 x 206 mm
Hmotnost: 580 g

SADA OBSAHUJE

Čistící kartáč, napájecí zdroj, uživatelská příručka



Čeština

Správná likvidace výrobku

(opotřebované elektrické a elektronické vybavení)



Označení umístěné na výrobku anebo v textech, které se ho týkají, poukazuje na skutečnost, že po vypršení doby používání je zakázáno likvidovat tento výrobek společně s ostatním domovním odpadem. Pro to, abyste se vyhnuli škodlivému vlivu na přírodní prostředí a lidské zdraví v důsledku nekontrolované likvidace odpadů, oddělte tento výrobek od odpadů jiného typu a zodpovědně ho recyklujte za účelem propagace opětovného využití hmotných zdrojů coby stálé praxe. Pro více informací ohledně místa a způsobu recyklace tohoto výrobku, která bude bezpečná pro životní prostředí, domácí uživatelé mohou kontaktovat maloobchodní prodejnu, v níž výrobek zakoupili, nebo orgán místní samosprávy. Firemní uživatelé mohou kontaktovat dodavatele a zkontrolovat podmínky kupní smlouvy. Neodstraňujte výrobek společně s ostatními komerčními odpady.

Vyrobeno v ČR pro LECHPOL ELECTRONICS Sp. z o.o. Sp.k., ul. Garwolińska 1, 08-400 Miętne, Polsko.

SICHERHEITSANLEITUNGEN

Danke für den Kauf des TEESA Gerätes. Bitte lesen Sie diese Bedienungsanleitung sorgfältig und bewahren diese auf für späteres Nachschlagen. Der Hersteller übernimmt keine Verantwortung für Schäden, die durch unsachgemäße Handhabung und Verwendung des Produktes verursacht wurden..

Um die Gefahr von Beschädigungen, Feuer, Stromschlag oder anderen Verletzungen zu vermeiden, befolgen Sie die grundlegenden Sicherheitsvorkehrungen bei der Verwendung elektrischer Geräte, einschließlich der folgenden:

1. Lesen Sie diese Bedienungsanleitung sorgfältig durch, vor Beginn der Installation und Montage. Bewahren Sie die Bedienungsanleitung auf für späteres Nachschlagen.
2. Vor dem Anschluss des Gerätes an Netzsteckdose, stellen Sie sicher, dass die auf dem Gerät angegebene Spannung mit der Spannung der Steckdose übereinstimmt.
3. Stellen Sie das Gerät auf eine flache und stabile Oberfläche.
4. Schützen Sie das Gerät vor Schocks und vor dem Herunterfallen.
5. Reinigen Sie das Gerät gemäß den Anweisungen im Abschnitt "Reinigung und Wartung".
6. Schalten Sie das Gerät IMMER aus und trennen es von der Stromversorgung:
 - Wenn es nicht richtig funktioniert
 - Wenn ein seltenes Geräusch bei der Verwendung gibt
 - Vor dem Zerlegen
 - Vor der Reinigung
 - Bei Nichtgebrauch
7. Ziehen Sie beim Trennen des Netzkabels von der Steckdose, am Stecker und nicht am Kabel.
8. Das Gerät kann von Kindern benutzt werden, die älter als 8 Jahre alt sind und von Personen mit eingeschränkten physischen, sensorischen oder geistigen Fähigkeiten oder Mangel an Erfahrung und Wissen, wenn sie von einer Person beaufsichtigt und geleitet werden, die für ihre Sicherheit zuständig ist, in einer vorsichtigen Art und Weise und die alle Sicherheits-Vorkehrungen verstanden hat und befolgt wird. Kinder sollten nicht mit diesem Gerät spielen. Kinder sollten nicht die Reinigung und Wartung des Gerätes ohne Aufsicht durchführen.
9. Halten Sie das Gerät und sein Netzgerät fern von Hitze, Wasser, Feuchtigkeit, scharfen Kanten und andere Faktoren, die das Gerät oder das Netzkabel beschädigen könnten.
10. Zur Vermeidung von Elektroschocks, stellen Sie das Gerät nicht ins Wasser oder andere Flüssigkeiten; nicht in feuchter oder nasser Umgebung, oder mit nassen oder feuchten Händen verwenden.
11. Das Produkt nicht für andere Zwecke verwenden, als in dieser Bedienungsanleitung angegeben.
12. Verwenden Sie nur autorisiertes Zubehör.
13. Gerät nur für den Innenbereich und Haushaltsgebrauch. Verwenden Sie es nicht für gewerbliche oder industrielle Zwecke.
14. Dieses Produkt NICHT verwenden, wenn das Netzgerät, oder das Gerät selbst beschädigt ist.
15. Versuchen Sie nicht, das Gerät selbst zu reparieren. Nur autorisiertes und qualifiziertes Personal darf dieses Gerät reparieren. Das Gerät hat keine vom Benutzer zu wartende Teile im Inneren.

16. Stecken Sie keine Gegenstände in die Lüftungsöffnungen.
17. Die Lüftungsöffnungen nicht bedecken. Stellen Sie keine Gegenstände auf das Gerät.
18. Stellen Sie das Gerät nicht auf weiche Oberflächen wie ein Bett oder ein Sofa, da dies zum Umkippen des Geräts führen kann.

BETRIEB

1. Stellen Sie das Gerät auf eine flache und stabile Oberfläche. Um das Gerät herum sollte ungefähr 15 cm Freiraum vorhanden sein.
2. Ziehen Sie am Deckel und entfernen den Tank vom Gerät.
3. Drehen Sie dann den Tank um, schrauben den Tankdeckel ab und füllen ihn mit Wasser.
4. Ziehen Sie den Tankdeckel nach dem Befüllen fest an und stellen den Tank auf das Gerät.
5. Schließen Sie das Netzgerät an das Gerät und an eine Steckdose an.
6. Um den Luftbefeuchter einzuschalten, berühren Sie die Taste Ein/Aus/Modus. Das Gerät arbeitet im Modus mit niedrigem Wirkungsgrad.
7. Durch erneutes Drücken wird die LED eingeschaltet.
8. Durch erneutes Drücken wird der Hochleistungsmodus bei eingeschalteter LED aktiviert.
9. Durch erneutes Drücken wird die LED ausgeschaltet.
10. Durch erneutes Drücken wird das Gerät ausgeschaltet.

Hinweis: Wenn das Gerät nur noch wenig Wasser hat, wechselt die Nachfüllanzeige-LED am Gehäuse von blau nach rot und das Gerät schaltet sich aus.

REINIGUNG UND WARTUNG

1. Vergewissern Sie sich vor dem Reinigen des Geräts, dass das Gerät vom Stromnetz getrennt ist.
2. Lassen Sie nach dem Entfernen des Tanks das Wasser aus dem Tank und der Basis ab.
3. Reinigen Sie das Gehäuse und die Basis mit einem trockenen Tuch.

Hinweis: Tauchen Sie die Basis und den Tank nicht in Wasser. Lassen Sie kein Wasser in die Trockenluftauslassöffnung des Geräts eindringen

4. Abhängig von der Härte des verwendeten Wassers kann sich Kalk im Gerät ansammeln. Es wird empfohlen, das Gerät mindestens einmal pro Woche zu entkalken.
5. Reinigen Sie die Ultraschallscheibe mit der im Set mitgelieferten Bürste.

SPECIFIKACE

ALLGEMEINE MERKMALE

Leiser Betrieb
Automatische Abschaltung bei leerem Tank
Regulierbare Vernebelung
Nachtlicht in blau

TECHNISCHE DATEN

Tankinhalt: 1,5 l
Wirkungsgrad: 120 ml/h \pm 20 ml/h
Geräuschpegel: \leq 30 dB
AC / DC Netzgerät
Eingang: AC 100 ~ 240 V; 50/60 Hz
Ausgang: 24 Gleichstrom, 0,5 A.
Stromversorgung: 24 V; 0,5 A.
Leistung: 12 W.

PHYSIKALISCHE PARAMETER

Abmessungen: 202 x 146 x 206 mm
Gewicht: 580 g

IM SET

Reinigungsbürste, Netzgerät, Bedienungsanleitung



Deutsch
Korrekte Entsorgung dieses Produkts
(Elektromüll)



(Anzuwenden in den Ländern der Europäischen Union und anderen europäischen Ländern mit einem separaten Sammelsystem)
Die Kennzeichnung auf dem Produkt bzw. auf der dazugehörigen Literatur gibt an, dass es nach seiner Lebensdauer nicht zusammen mit dem normalen Haushaltsmüll entsorgt werden darf. Entsorgen Sie dieses Gerät bitte getrennt von anderen Abfällen, um der Umwelt bzw. der menschlichen Gesundheit nicht durch unkontrollierte Müllbeseitigung zu schaden. Recyceln Sie das Gerät, um die nachhaltige Wiederverwertung von stofflichen Ressourcen zu fördern. Private Nutzer sollten den Händler, bei dem das Produkt gekauft wurde, oder die zuständigen Behörden kontaktieren, um in Erfahrung zu bringen, wie sie das Gerät auf umweltfreundliche Weise recyceln können. Gewerbliche Nutzer sollten sich an Ihren Lieferanten wenden und die Bedingungen des Kaufvertrags konsultieren. Dieses Produkt darf nicht zusammen mit anderem Gewerbemüll entsorgt werden.

Hergestellt in China für LECHPOL ELECTRONICS Sp. z o.o. Sp.k., ul. Garwolińska 1, 08-400 Miętno.

Thank you for purchasing TEESA appliance. Read this instruction manual and keep it for future reference. Producer does not take responsibility for damages caused by inappropriate handling and use of the product.

SAFETY INSTRUCTIONS

In order to reduce the risk of injuries or damages, follow basic safety precautions applied when using any electrical device, including the following:

1. Read the entire instruction manual before you start installation and assembly and keep it for future reference. Keep the manual for future reference.
2. Before connecting the device to power supply socket, make sure the voltage indicated on the device corresponds to the voltage in the power supply socket.
3. Place the device on a flat and stable surface.
4. Protect this device from shock and being dropped.
5. Clean this device in accordance to instructions listed in Cleaning and Maintenance section.
6. ALWAYS turn off the device and disconnect it from the mains supply:
 - if it's not operating correctly
 - if there's an uncommon voice when using
 - before disassembling the device
 - before cleaning
 - when not in use
7. When you disconnect the power cord of the device, grasp and pull the plug, not the cord/cable.
8. This appliance may be used by children who are above 8 years old and by persons with reduced physical, sensory or mental capabilities, or lack of experience and knowledge, if they are supervised and guided by a person who is responsible for their safety in a cautious manner for all the safety precautions being understood and followed. Children should be supervised to ensure that they do not play with the appliance. Children should not perform cleaning and servicing of the device unsupervised.
9. Keep the device and AC adapter away from heat, water, moisture, sharp edges and any other factor which may damage the appliance or its cord.
10. Do not place the appliance in water or any liquid; nor handle/use it with wet or moist hands.
11. Do not use the product for purposes different from displayed in this operating manual.
12. Do not use unauthorized accessories.
13. Appliance for household use only. Do not use it for commercial or industrial purposes. Device for indoor use only.
14. DO NOT use this device if the AC adapter is damaged or the appliance is broken.
15. Do not attempt to repair this device yourself. Only authorized and qualified personnel may repair this device. The device has no user serviceable parts inside.
16. Do not place any objects in ventilation slots.
17. Do not cover the air inlet / outlet openings! Do not place any objects on the device.
18. Do not place the device on soft surfaces such as a bed or sofa, as this could cause the device to tip over.

OPERATION

1. Place the device on a flat and stable surface. There should be approximately 15 cm of free space around the device.
2. Pull the lid and remove it from the device.
3. Then turn it upside down, unscrew the tank lid and fill it with water.
4. After filling, tighten the tank lid tightly and place the tank on the machine.
5. Connect the AC adapter to the device and to a wall outlet.
6. To turn on the humidifier, touch the power button - the device will work in the low efficiency mode.
7. A second press will turn on the LED.
8. Another press will turn on high performance mode with the LED on.
9. Pressing again will turn the LED off.
10. Another press turns the device off.

Note:

When the unit is low on water, the Refill indicator LED on the body will change from blue to red, and the unit will shut off.

CLEANING AND MAINTENANCE

1. Before cleaning the device, make sure that the device is unplugged from power mains.
2. After removing the tank, drain the water from it and the base.
3. Clean the housing and the base with dry cloth.

Note: Do not submerge base and tank in water. Do not allow water to enter inside the dry air exhaust port of the unit.

4. Depending on the hardness of the water used, limescale may build up in the appliance. It is recommended to descale the appliance at least once a week.
5. Clean the ultrasonic disc with brush attached in set.

SPECIFICATION

BASIC FEATURES

Quiet operation
Automatic off after tank is empty
Regulation of the mist output
Night light in blue

TECHNICAL DATA

Tank capacity: 1,5 l
Efficiency: 120 ml/h \pm 20 ml/h
Noise level: \leq 30dB
AC/DC power adaptor:
input: AC 100 ~ 240 V; 50/60 Hz
output: 24 d.c., 0,5 A
Power supply: 24 V; 0,5 A
Power: 12 W

PHYSICAL PARAMETERS

Dimensions: 202 x 146 x 206 mm
Weight: 580 g

IN SET

Cleaning brush, AC adaptor, user's manual



(Applicable in the European Union and other European countries with separate collection systems) This marking shown on the product or its literature, indicates that it should not be disposed with other household wastes at the end of its working life. To prevent possible harm to the environment or human health from uncontrolled waste disposal, please separate this from other types of wastes and recycle it responsibly to promote the sustainable reuse of material resources. Household users should contact either the retailer where they purchased this product, or their local government office, for details of where and how they can take this item for environmentally safe recycling. Business users should contact their supplier and check the terms and conditions of the purchase contract. This product should not be mixed with other commercial wastes for disposal.



Made in China for LECHPOL ELECTRONICS Sp. z o.o. Sp.k., ul. Garwolińska 1, 08-400 Miętne.

Merci d'avoir acheter l'appareil TEESA. Avant l'utilisation de l'appareil, lire attentivement le mode d'emploi et le garder pour une consultation ultérieure. Le fabricant n'est pas responsable d'une utilisation inappropriée du produit.

SÉCURITÉ

Pour éviter les dommages et les blessures, respecter les consignes de sécurité essentielles appliquées pour l'utilisation des appareils électriques, y compris celles détaillées ci-après:

1. Avant l'utilisation, lire attentivement le mode d'emploi, même si un appareil similaire a déjà été utilisé. Garder le mode d'emploi pour le consulter ultérieurement.
2. Avant de brancher l'appareil, vérifier la conformité de la tension de courant dans la prise secteur avec la tension de l'appareil.
3. Placer l'appareil sur une surface stable et plane.
4. Protéger l'appareil contre les chutes et les chocs.
5. Nettoyer l'appareil conformément aux consignes indiquées dans la rubrique « Nettoyage et Entreposage ».
6. Toujours éteindre l'appareil et le débrancher de l'alimentation électrique :
 - si l'appareil ne fonctionne pas correctement,
 - si le bruit produit par l'appareil n'est pas typique pour son fonctionnement ou témoigne d'une anomalie,
 - avant le démontage,
 - avant le nettoyage,
 - si l'appareil n'est pas utilisé.
7. Pour débrancher l'appareil de l'alimentation, saisir et tirer par la fiche. Ne jamais tirer par le câble.
8. Cet appareil peut être utilisé par des enfants âgés d'au moins 8 ans et par des personnes ayant des capacités physiques, sensorielles ou mentales réduites ainsi que par des personnes ne possédant pas d'expérience ni de connaissances, si ces personnes sont surveillées ou si des instructions concernant l'utilisation de l'appareil en toute sécurité leur ont été fournies, de manière à ce que tous les risques encourus soient compris. Informer les enfants que cet appareil n'est pas un jouet. Le nettoyage et la maintenance de l'appareil ne doivent pas être réalisés par des enfants sans surveillance.
9. Garder l'appareil et le chargeur loin des sources de chaleur, d'eau, d'humidité, de bords tranchants et d'autres facteurs qui pourraient endommager l'appareil ou le câble.
10. Ne pas plonger l'appareil dans l'eau, ni l'utiliser avec les mains mouillées.
11. Ne pas utiliser l'appareil à d'autres fins que celles décrites dans le présent mode d'emploi.
12. Ne pas utiliser d'accessoires ni de pièces qui ne sont pas d'origine.
13. L'appareil est destiné à une utilisation domestique. Ne pas l'utiliser sur des sites commerciaux ou industriels. L'appareil est exclusivement destiné à une utilisation en intérieur.
14. Il est interdit d'utiliser l'appareil, si le chargeur est endommagé ou l'équipement ne fonctionne pas correctement.
15. Il est interdit de réparer l'appareil par vous-même. Seules les personnes autorisées et dûment qualifiées peuvent réparer l'appareil. L'appareil ne possède pas de pièces qui peuvent être réparées par l'utilisateur lui-même.
16. Ne placer aucun objet dans les orifices d'entrée/de sortie d'air.

17. Ne pas couvrir les orifices d'entrée/de sortie d'air ! Ne placer aucun objet sur l'appareil.
18. Ne pas placer l'appareil sur des surfaces qui ne sont pas solides, comme les lits ou les sofas, car ainsi l'appareil peut basculer et tomber.

UTILISATION

1. Placer l'appareil sur une surface stable et plane. Laisser un espace d'environ 15 cm autour de l'appareil.
2. Saisir le réservoir et l'enlever de l'appareil.
3. Le retourner ensuite le bas vers le haut, dévisser le couvercle du réservoir et verser l'eau.
4. Une fois le réservoir rempli, bien fermer le couvercle du réservoir et placer le réservoir sur l'appareil.
5. Ensuite, brancher le chargeur à l'appareil et à la prise secteur.
6. Pour allumer l'humidificateur, toucher la touche d'alimentation - l'appareil fonctionne en mode de basse efficacité.
7. Une deuxième pression sur la touche entraîne l'activation de la diode LED.
8. Une autre pression sur la touche entraîne l'activation du mode de haute efficacité avec la diode LED allumée.
9. Une autre pression encore entraîne la désactivation de la diode LED.
10. La pression suivante sur la touche entraîne l'arrêt de l'appareil.

Attention: Lorsque le niveau d'eau de l'unité est bas, le voyant DEL de remplissage sur le corps passe du bleu au rouge et l'appareil s'éteint.

ENTRETIEN ET NETTOYAGE

1. Avant de procéder au nettoyage de l'appareil, le débrancher de l'alimentation.
2. Après avoir retiré le réservoir, déverser l'eau s'y trouvant et l'eau du support.
3. Nettoyer le boîtier et le support avec un chiffon humide.

Attention: Ne pas plonger le support et le réservoir dans l'eau. Éviter la pénétration de l'eau dans la sortie d'air sec.

4. Selon la dureté de l'eau utilisée, des dépôts de tartre peuvent se former dans l'appareil. Il est conseillé d'éliminer les dépôts de tartre au moins une fois par semaine.
5. Nettoyer la membrane ultrason à l'aide de la brosse fournie.

CARACTÉRISTIQUES TECHNIQUES

CARACTÉRISTIQUES DE BASE

Fonctionnement silencieux
Arrêt automatique une fois le réservoir vide
Réglage de l'efficacité de la vapeur
Éclairage nocturne bleu

DONNÉES TECHNIQUES

Capacité du réservoir : 1,5 l
Efficacité : 120 ml/h ± 20 ml/h
Niveau sonore : ≤30dB
Chargeur :
 entrée : AC 100 ~ 240 V; 50/60 Hz
 sortie : 24 d.c., 0,5 A
Alimentation : 24 V; 0,5 A
Puissance : 12 W

PARAMÈTRES PHYSIQUES

Dimensions : 202 x 146 x 206 mm
Poids: 580 g

FOURNIS

Brosse de nettoyage, chargeur, mode d'emploi



France
Élimination appropriée du produit
(déchets d'équipements électriques et électroniques)



Les marquages apposés sur le produit ou dans les textes y correspondants indiquent que l'appareil, une fois le délai d'usage passé, doit être éliminé avec les autres déchets ménagers. Pour éviter les effets néfastes sur l'environnement et la santé humaine, suite à une élimination de déchets non contrôlée, veuillez séparer le produit des autres déchets et recycler de manière responsable, pour promouvoir la réutilisation des matériaux comme une pratique durable. Pour de plus amples informations concernant le lieu et le recyclage en toute sécurité du produit, les utilisateurs dans les ménages doivent contacter le distributeur chez qui ils ont acheté le produit ou une autorité locale compétente dans le domaine. Les utilisateurs dans les entreprises doivent contacter leur fournisseur et vérifier les conditions du contrat d'achat. Ne pas éliminer le produit avec d'autres déchets commerciaux.

Fabriqué en RPC pour LECHPOL ELECTRONICS Sp. z o.o. Sp.k., ul. Garwolińska 1, 08-400 Miętno.

Σας ευχαριστούμε για την αγορά της συσκευής TEESA. Διαβάστε προσεκτικά αυτές τις οδηγίες χρήσης πριν τη χρήση και φυλάξτε τις για μελλοντική χρήση. Ο παραγωγός δεν αναλαμβάνει την ευθύνη για ζημιές που προκλήθηκαν από ακατάλληλο χειρισμό και χρήση του προϊόντος.

ΟΔΗΓΙΕΣ ΑΣΦΑΛΕΙΑΣ

Για να μειώσετε τον κίνδυνο τραυματισμού, ακολουθήστε τις βασικές προφυλάξεις ασφαλείας που εφαρμόζονται κατά τη χρήση οποιασδήποτε ηλεκτρικής συσκευής, συμπεριλαμβανομένων των παρακάτω:

1. Διαβάστε ολόκληρο το εγχειρίδιο οδηγιών πριν ξεκινήσετε την εγκατάσταση και τη συναρμολόγηση και φυλάξτε το για μελλοντική αναφορά. Φυλάξτε το εγχειρίδιο για μελλοντική αναφορά.
2. Πριν συνδέσετε τη συσκευή στην πρίζα, βεβαιωθείτε ότι η τάση που αναφέρεται στη συσκευή αντιστοιχεί στην τάση στην πρίζα.
3. Τοποθετήστε τη συσκευή σε επίπεδη και σταθερή επιφάνεια.
4. Προστατέψτε τη συσκευή από θερμές επιφάνειες και πτώση.
5. Καθαρίστε αυτήν τη συσκευή σύμφωνα με τις οδηγίες που αναφέρονται στην ενότητα Καθαρισμός και συντήρηση.
6. ΚΛΕΙΣΤΕ ΠΑΝΤΑ τη συσκευή και αποσυνδέστε την από τη πρίζα:
 - εάν δεν λειτουργεί σωστά
 - εάν υπάρχει ασυνήθιστος ήχος κατά τη χρήση
 - πριν από την αποσυναρμολόγηση της συσκευής
 - πριν τον καθαρισμό
 - όταν δεν χρησιμοποιείται
7. Όταν αποσυνδέετε το καλώδιο τροφοδοσίας της συσκευής, πιάστε και τραβήξτε το φικ και όχι το καλώδιο.
8. Αυτή η συσκευή μπορεί να χρησιμοποιηθεί από παιδιά άνω των 8 ετών και από άτομα με μειωμένες σωματικές, αισθητηριακές ή διανοητικές ικανότητες ή έλλειψη εμπειρίας και γνώσης, εάν εποπτεύονται και καθοδηγούνται από άτομο που είναι υπεύθυνο για την ασφάλειά του ένας προσεκτικός τρόπος για να κατανοούνται και να τηρούνται όλες οι προφυλάξεις ασφαλείας. Τα παιδιά πρέπει να επιβλέπονται για να διασφαλιστεί ότι δεν παίζουν με τη συσκευή. Τα παιδιά δεν πρέπει να εκτελούν καθαρισμό και συντήρηση της συσκευής χωρίς επίβλεψη.
9. Κρατήστε τη συσκευή και το μετασχηματιστή AC μακριά από θερμότητα, νερό, υγρασία, αιχμηρές άκρες και οποιονδήποτε άλλο παράγοντα που μπορεί να προκαλέσει ζημιά στη συσκευή ή το καλώδιο.
10. Μην τοποθετείτε τη συσκευή σε νερό ή υγρό. ούτε χειριστείτε / χρησιμοποιήστε τη με υγρά ή βρεγμένα χέρια.
11. Μη χρησιμοποιείτε το προϊόν για διαφορετικούς σκοπούς από αυτούς που εμφανίζονται σε αυτό το εγχειρίδιο λειτουργίας.
12. Μη χρησιμοποιείτε μη εξουσιοδοτημένα αξεσουάρ.
13. Συσκευή μόνο για οικιακή χρήση. Μην το χρησιμοποιείτε για εμπορικούς ή βιομηχανικούς σκοπούς. Συσκευή μόνο για εσωτερική χρήση.
14. ΜΗΝ χρησιμοποιείτε αυτήν τη συσκευή εάν ο μετασχηματιστής AC είναι κατεστραμμένος ή η συσκευή έχει σπάσει.

15. Μην επιχειρήσετε να επιδιορθώσετε μόνοι σας αυτήν τη συσκευή. Μόνο εξουσιοδοτημένο και εξειδικευμένο προσωπικό μπορεί να επισκευάσει αυτήν τη συσκευή. Η συσκευή δεν διαθέτει εξαρτήματα που να επισκευάζονται από τον χρήστη.
16. Μην τοποθετείτε αντικείμενα στις υποδοχές εξαερισμού.
17. Μην καλύπτετε τα ανοίγματα εισόδου / εξόδου αέρα! Μην τοποθετείτε αντικείμενα στη συσκευή.
18. Μην τοποθετείτε τη συσκευή σε μαλακές επιφάνειες όπως κρεβάτι ή καναπέ, καθώς αυτό μπορεί να προκαλέσει ανατροπή της συσκευής.

ΛΕΙΤΟΥΡΓΙΑ

1. Τοποθετήστε τη συσκευή σε επίπεδη και σταθερή επιφάνεια. Θα πρέπει να υπάρχει περίπου 15 cm ελεύθερου χώρου γύρω από τη συσκευή.
2. Τραβήξτε το καπάκι και αφαιρέστε το από τη συσκευή.
3. Στη συνέχεια, γυρίστε το ανάποδα, ξεβιδώστε το καπάκι της δεξαμενής και γεμίστε το με νερό.
4. Μετά την πλήρωση, σφίξτε καλά το καπάκι της δεξαμενής και τοποθετήστε τη δεξαμενή στο μηχάνημα.
5. Συνδέστε τον μετασχηματιστή AC στη συσκευή και σε μια πρίζα.
6. Για να ενεργοποιήσετε τον υγραντήρα, αγγίξτε το κουμπί λειτουργίας - η συσκευή θα λειτουργεί σε λειτουργία χαμηλής απόδοσης.
7. Ένα δεύτερο πάτημα θα ανάψει το LED.
8. Ένα άλλο πάτημα θα ενεργοποιήσει τη λειτουργία υψηλής απόδοσης με το LED αναμμένο.
9. Πατώντας ξανά θα σβήσει το LED.
10. Ένα άλλο πάτημα απενεργοποιεί τη συσκευή.

Σημείωση: Όταν η μονάδα έχει χαμηλό νερό, η ενδεικτική λυχνία επαναπλήρωσης στο σώμα θα αλλάξει από μπλε σε κόκκινο και η μονάδα θα σβήσει.

ΚΑΘΑΡΙΣΜΟΣ

1. Πριν καθαρίσετε τη συσκευή, βεβαιωθείτε ότι η συσκευή είναι αποσυνδεδεμένη από το δίκτυο.
2. Αφού αφαιρέσετε τη δεξαμενή, αποστραγγίστε το νερό από αυτήν και τη βάση.
3. Καθαρίστε το περιβλήμα και τη βάση με στεγνό πανί.

Σημείωση: Μην βυθίζετε τη βάση και τη δεξαμενή σε νερό. Μην αφήνετε νερό να εισέλθει μέσα στη θύρα εξάτμισης ξηρού αέρα της μονάδας.

4. Ανάλογα με τη σκληρότητα του χρησιμοποιούμενου νερού, ενδέχεται να συσσωρευτούν άλατα στη συσκευή. Συνιστάται η καθαρισμός της συσκευής τουλάχιστον μία φορά την εβδομάδα.
5. Καθαρίστε τον δίσκο υπερήχων με πινέλο που συμπεριλαμβάνεται στο σετ.

ΠΡΟΔΙΑΓΡΑΦΕΣ

ΒΑΣΙΚΑ ΧΑΡΑΚΤΗΡΙΣΤΙΚΑ

Αθόρυβη λειτουργία
Αυτόματη απενεργοποίηση όταν το δοχείο είναι άδειο
Ρύθμιση της παραγωγής ατμού
Νυχτερινό φως με μπλε χρώμα

ΤΕΧΝΙΚΑ ΔΕΔΟΜΕΝΑ

Χωρητικότητα δεξαμενής: 1,5 l
Απόδοση: 120 ml / h ± 20 ml / h
Επίπεδο θορύβου: ≤30dB
Προσαρμογέας ρεύματος AC / DC:
είσοδος: AC 100 ~ 240 V; 50/60 Hz
έξοδος: 24 dc, 0,5 A
Τροφοδοσία: 24 V; 0,5 A
Ισχύς: 12 W

ΦΥΣΙΚΕΣ ΠΑΡΑΜΕΤΡΟΙ

Διαστάσεις: 202 x 146 x 206 mm
Βάρος: 0,58 κιλά

ΣΕ ΣΕΤ

Βούρτσα καθαρισμού, μετασχηματιστής AC, εγχειρίδιο χρήστη

 **Ελληνικά**
Σωστή απόρριψη αυτού του προϊόντος
(Απορρίματα Ηλεκτρικού & Ηλεκτρονικού Εξοπλισμού)

(Ισχύει στην Ευρωπαϊκή Ένωση και σε άλλες ευρωπαϊκές χώρες με συστήματα χωριστής συλλογής) Αυτή η σήμανση που αναγράφεται στο προϊόν ή στη βιβλιογραφία του, υποδηλώνει ότι δεν θα πρέπει να διατίθεται μαζί με άλλα οικιακά απόβλητα στο τέλος της ζωής του. Για να αποφευχθεί πιθανή βλάβη στο περιβάλλον ή την ανθρώπινη υγεία από την ανεξέλεγκτη απόρριψη των αποβλήτων, διαχωρίστε τα από άλλα είδη αποβλήτων και ανακυκλώστε με υπευθυνότητα για την προώθηση της βιώσιμης επαναχρησιμοποίησης των υλικών πόρων. Οι οικιακοί χρήστες θα πρέπει να επικοινωνήσουν είτε με τον έμπορο λιανικής πώλησης από τον οποίο αγόρασαν αυτό το προϊόν είτε με το γραφείο της τοπικής κυβέρνησης για λεπτομέρειες σχετικά με το πού και πώς μπορούν να πάρουν αυτό το στοιχείο για περιβαλλοντικά ασφαλή ανακύκλωση. Οι επιχειρηματικοί χρήστες πρέπει να επικοινωνούν με τον προμηθευτή τους και να ελέγχουν τους όρους και τις προϋποθέσεις της σύμβασης αγοράς. Το προϊόν αυτό δεν πρέπει να αναμειχθεί με άλλα εμπορικά απόβλητα για απόρριψη.



Κατασκευάστηκε στην Κίνα για την LECHPOL ELECTRONICS Sp. z o.o. Sp.k., ul. Garwolińska 1, 08-400 Miętne.

Κοινωνική, που TEESA készülék vásárolt. A használat előtt alaposan tanulmányozza át a kezelési útmutatót és tartsa elérhető helyen a későbbi felhasználáshoz. A gyártó nem vállal felelősséget a nem rendeltetésszerű használatából eredő károkért.

BIZTONSÁGI KÉRDÉSEK

AA készülék meghibásodása és sérülések elkerülése érdekében mindig tartsa be az alapvető biztonsági előírásokat az elektromos készülékek használatakor, kifejezetten az alább leírtak tekintetében:

1. A használat előtt alaposan tanulmányozza át ezen kezelési útmutatót, még akkor is, ha korábban már használt ehhez hasonló készüléket. Az útmutatót tartsa elérhető helyen a későbbi felhasználáshoz.
2. A készülék csatlakoztatása előtt ellenőrizze a feszültséget, hogy az megegyezik e a készülékkel és a hálózati csatlakozóval.
3. A készüléket stabil, egyenes felületre kell helyezni.
4. A készüléket óvja a leeséstől és rázkódástól.
5. A készüléket tisztítsa a „Tisztítás és Tárolás” fejezetben leírt tisztítási és tárolási tanácsoknak megfelelően.
6. Mindig ki kell kapcsolni a készüléket és kihúzni az áramforrásból:
 - ha a készülék nem működik megfelelően,
 - ha a készülékből jövő zajok nem normálisak, vagy meghibásodásról árulkodnak,
 - szétszerelés előtt,
 - tisztítás előtt,
 - ha már nem használja.
7. A készülék hálózatról való lecsatlakoztatásához, a csatlakozót fogja meg és húzza, soha ne a kábelt/madzagot.
8. Az alábbi készülék legalább 8 évnél idősebb gyermekek által kezelhető és fizikailag, szellemileg, érzékileg sérült személyek által, továbbá olyan személyek által, kik nem rendelkeznek tapasztalattal, vagy a készülék ismeretével, amennyiben felügyelet biztosított, vagy oktatás történt a készülék biztonságos használatát illetően és az ezzel kapcsolatos veszélyhelyzetek megértésére nem kerültek. Ki kell oktatni a gyermekeket, hogy a készülék nem játékszer. Gyermekek nem végezhetik a készülék tisztítását, vagy karbantartását felügyelet nélkül.
9. A készüléket és a tápkábelt tartsa távol hőforrástól, víztől, párától, éles sarkoktól és egyéb olyan hatásoktól, melyek a készülék, vagy annak tápkábelének meghibásodását, sérülését okozhatják.
10. Ne merítse a készüléket folyadékba és ne érintse nedves kézzel.
11. Ne használja a készüléket egyéb célra, mint ezen használati útmutatóban szerepel.
12. Ne használjon nem eredeti alkatrészeket.
13. A készülék kizárólag otthoni használatra. Ne használja a készüléket közüzemekben, gyárakban. A készüléket kizárólag csak belső térben használja.
14. Tilos a készüléket használni, ha a tápkábel sérült, vagy az eszköz nem működik megfelelően.
15. Tilos a készülék saját kezű javítása. Kizárólag felhatalmazott és szakképzett személyek javíthatják a készüléket. A készülék nem tartalmaz olyan alkatrészt, mely saját kezűleg javítható lenne.
16. Ne helyezzen semmilyen tárgyat a levegő be/kimeneti nyílásokba.

- Ne takarja le a levegő be/kimeneti nyílásokat! Ne helyezzen semmilyen tárgyat a készülékre.
- Ne helyezze a készüléket puha felületre, mint például ágy, vagy kanapé, ugyanis ez a készülék felborulásához vezethet.

KEZELÉS

- A készüléket stabil, egyenes felületre kell helyezni. Hagyjon legalább 15 cm szabad távolságot a készülék körül.
- Emelje fel a tartályt és vegye le a készülékről.
- Ezután fordítsa el fejjel lefelé, tekerje le a fedelet és töltsze meg vízzel.
- A feltöltést követően szorosán tekerje vissza a tartály fedelet, majd helyezze vissza a készülékre.
- Ezután csatlakoztassa a tápkábelt a készülékbe és a hálózati csatlakozóba.
- A párasító bekapcsolásához nyomja meg a tápkapcsolót - a készülék alacsony teljesítményfokozaton fog dolgozni.
- Másodszori megnyomás kapcsolja be a LED diódát.
- A következő megnyomás lépteti életbe a magas teljesítmény fokozatot bekapcsolt LED diódával.
- A következő megnyomás kikapcsolja a LED diódát.
- A következő pedig kikapcsolja a készüléket.

Figyelem: Ha az egységben kevés a víz, az újratöltés jelző LED a testen kékről pirosra vált, és az egység kikapcsol.

KARBANTARTÁS ÉS TISZTÍTÁS

- A tisztítás előtt csatlakoztassa le a készüléket a tápellátásról
- A tartályból a levételét követően öntse ki belőle a vizet és a talpazatból is.
- A borítást és talpazatot nedves törlőkendővel tisztítsa.

Figyelem: Ne merítse vízbe a talpazatot és a tartályt. Ne engedje, hogy víz kerüljön a száraz levegő kimeneti nyílásba.

- A használt víz keménységétől függően, a készülékben vízkő lerakódás képződhet. Ajánlott a készüléket hetente megtisztítani a vízkő lerakódásoktól.
- Az ultrahang membránt tisztítsa a csomagban kapott kefével.

TERMÉKLEÍRÁS

FŐBB ELŐNYÖK

Halk működés
Automatikus kikapcsolás üres tartálynál
Páramennyiség szabályzása
Kék éjszakai megvilágítás

MŰSZAKI ADATOK

Víztartály űrtartalom: 1,5 l
Teljesítmény: 120 ml/h ± 20 ml/h
Zajszint: ≤30dB
Tápellátás:
bejövő: AC 100 ~ 240 V; 50/60 Hz
kimenő: 24 d.c., 0,5 A
Tápellátás: 24 V; 0,5 A
Teljesítmény: 12 W

FIZIKAI PARAMÉTEREK

Méretek: 202 x 146 x 206 mm
Súly: 991 g

A KÉSZLETBEN

Tisztítókefe, tápellátás, kezelési útmutató



Magyar
Megfelelő hulladék kezelés
(használt elektromos és elektronikus eszközök)



A terméken vagy a kapcsolódó szövegekben található jelölés azt jelzi, hogy élettartama végén nem szabad más háztartási hulladékkal együtt megsemmisíteni. Az ellenőrizetlen hulladékkezelés következtében a környezet és az emberi egészség károsodásának elkerülése érdekében kérjük, különítse el a terméket más hulladékfajtáktól, a felelősségteljes újrahasznosítás, az anyagi erőforrások újra felhasználásának, mint állandó gyakorlatnak az elősegítése érdekében. A háztartási felhasználók a termék környezetre nem káros újra hasznosításának érdekében vegyék fel a kapcsolatot a kiskereskedői hálózattal, ahol vették a terméket, vagy a helyi hatóságokkal, hogy információt szerezzenek, hogy hol és milyen módon semmisíthetik meg a terméket. Az üzleti felhasználóknak kapcsolatba kell lépniük beszállítójukkal, és ellenőrizniük kell a vételi szerződés feltételeit. A terméket nem szabad más kommunális hulladékkal együtt megsemmisíteni.

Bedankt voor het aanschaffen van het TEESA-apparaat. Voor gebruik zorgvuldig kennis nemen van de inhoud van de handleiding en bewaar deze voor toekomstig gebruik. De fabrikant is niet verantwoordelijk voor oneigenlijk gebruik en bediening van dit apparaat.

VELIGHEIDSKWESTIES

Om schade of letsel te voorkomen, moeten elementaire veiligheidsmaatregelen worden gevolgd voor het omgaan met elektrische apparatuur, inclusief de hieronder vermelde maatregelen:

1. Lees voor gebruik de gebruiksaanwijzing zorgvuldig door, ook als u eerder soortgelijke apparatuur heeft gebruikt. Bewaar deze handleiding voor toekomstig gebruik.
2. Controleer voordat u het apparaat aansluit of de spanning van het stopcontact en het apparaat compatibel zijn.
3. Plaats het apparaat op een vlakke, stabiele ondergrond.
4. Bescherm het apparaat tegen vallen en schokken.
5. Reinig het apparaat volgens de instructies in het hoofdstuk "Reiniging en opslag".
6. Schakel het apparaat altijd uit en koppel het los van het lichtnet:
 - als het apparaat niet goed werkt,
 - als de geluiden van de werking van het apparaat niet standaard zijn of een anomalie aangeven,
 - vóór demontage,
 - voor het reinigen,
 - als het niet gebruikt wordt.
7. Als u het apparaat loskoppelt van het lichtnet, houd dan de stekker vast en trek eraan, nooit aan het snoer / kabel trekken.
8. Dit apparaat mag worden gebruikt door kinderen van minstens 8 jaar oud en door mensen met verminderde lichamelijke, zintuiglijke of mentale vermogens, evenals door personen die geen ervaring hebben en niet vertrouwd zijn met het apparaat, mits toezicht wordt gehouden of instructies over het gebruik ervan worden gegeven, zodat de gevaren worden begrepen en de apparatuur op een veilige manier door de betrokkene kan worden gebruikt. Kinderen moeten worden geïnstrueerd om het apparaat niet als speelgoed te behandelen. Reiniging en onderhoud van het apparaat mag onder toezicht door kinderen worden uitgevoerd.
9. Houd het apparaat en het netsnoer uit de buurt van hitte, water, vocht, scherpe randen en andere factoren die het apparaat of de kabel kunnen.
10. Dompel het apparaat niet onder in water en gebruik het niet met natte handen.
11. Gebruik het apparaat niet voor een ander doel dan beschreven in deze handleiding.
12. Alleen originele accessoires en onderdelen gebruiken.
13. Het apparaat is alleen bedoeld voor thuisgebruik. Niet gebruiken in commerciële of industriële omgevingen. Het apparaat is alleen bedoeld voor gebruik binnenshuis.
14. Het is verboden om het apparaat te gebruiken als het netsnoer beschadigd is of als het apparaat niet goed werkt.
15. Het is verboden om het apparaat zelf te repareren. Alleen geautoriseerde en gekwalificeerde personen mogen het apparaat repareren. Het apparaat bevat geen onderdelen die door de gebruiker kunnen worden gerepareerd.
16. Plaats geen voorwerpen op de luchtinlaat - / uitlaatopeningen.
17. Dek de luchtinlaat- / uitlaatopeningen niet af! Plaats geen voorwerpen op het apparaat.
18. Plaats het apparaat niet op zachte oppervlakken zoals een bed of bank, aangezien het apparaat hierdoor kan kantelen.

BEDIENING

1. Plaats het apparaat op een vlakke, stabiele ondergrond. Er moet ongeveer 15 cm vrije ruimte rond het apparaat zijn.
2. Pak het reservoir vast en verwijder deze uit het apparaat.
3. Draai het vervolgens ondersteboven, schroef het deksel van het reservoir los en vul het met water.
4. Schroef na het vullen het reservoirdeksel stevig vast en plaats het reservoir op het apparaat.
5. Sluit vervolgens de AC-adapter aan op het apparaat en op een stopcontact.
6. Om de luchtbevochtiger in te schakelen, drukt u op de aan / uit-knop - het apparaat werkt in de modus voor laag rendement.
7. Een tweede keer drukken zal de LED-diode inschakelen.
8. Als u nogmaals drukt, wordt de high-performance modus ingeschakeld met de LED-diode aan.
9. Als u nogmaals drukt, gaat de LED-diode uit.
- 10.

Aandacht: Wanneer het apparaat bijna leeg is, verandert de bijvulindicator-LED op het lichaam van blauw in rood en wordt het apparaat uitgeschakeld.

ONDERHOUD EN REINIGING

1. Koppel het apparaat los van het lichtnet voordat u het reinigt
2. Nadat u het reservoir hebt verwijderd, laat u het water uit het reservoir en uit de basis weglopen.
3. Maak de behuizing en de basis schoon met een vochtige doek.

Aandacht: Dompel de basis en het reservoir niet onder in water. Zorg ervoor dat er geen water in de droge luchtuitlaat komt.

4. Afhankelijk van de hardheid van het gebruikte water kan er kalkaanslag in het apparaat ontstaan. Het wordt aanbevolen om het apparaat minstens één keer per week te ontkalken.
5. Het ultrasone membraan moet worden schoongemaakt met de meegeleverde borstel.

SPECIFICATIE

BELANGRIJKSTE KENMERKEN

Stil werk
 Automatische uitschakeling wanneer het reservoir leeg is
 Regeling van de stoomproductie
 Blauwe nachtverlichting

TECHNISCHE GEGEVENS

Reservoirinhoud: 1,5 l
 Effectiviteit: 120 ml / uur ± 20 ml / uur
 Geluidsniveau: ≤30dB
 Power supply:
 ingang AC 100 ~ 240 V; 50/60 Hz
 uitgang: 24 d.c., 0,5 A
 Stroomvoorziening: 24 V; 0,5 A
 Vermogen: 12 W

FYSIEKE PARAMETERS

Afmetingen: 202 x 146 x 206 mm
 Gewicht: 580 g

IN DE LEVERING

Reinigingsborstel, power supply, gebruikershandleidingi

Dankjewel voor de aankoop van het apparaat TEESA. Voordat u het apparaat gebruikt, moet u zorgvuldig kennis nemen van de inhoud van de gebruiksaanwijzing en het apparaat moet u gebruiken op de juiste manier. De fabrikant aanvaardt geen aansprakelijkheid voor schade van het apparaat als gevolg van het gebruik van het apparaat op een andere manier dan is bedoeld in de gebruiksaanwijzing.

KWESTIE BEZIECHEN

Om schade te voorkomen of verwondingen te voorkomen, moet u de volgende veiligheidsmaatregelen nemen:

1. Voordat u het apparaat gebruikt, moet u zorgvuldig kennis nemen van de inhoud van de gebruiksaanwijzing, zelfs in het geval van eerder gebruik van een soortgelijk apparaat. De gebruiksaanwijzing moet u altijd bijhouden voor toekomstig gebruik.
2. Voordat u het apparaat aansluit, moet u de spanning van het stopcontact controleren.
3. Het apparaat moet op een vlakke, stabiele ondergrond worden geplaatst.
4. Het apparaat moet worden beschermd tegen vallen en schokken.
5. Het apparaat moet worden gereinigd volgens de aanwijzingen in het hoofdstuk „Reinigen en onderhouden“.
6. Het apparaat moet altijd worden uitgeschakeld en van de stroomvoorziening worden losgekoppeld:
 - wanneer het apparaat niet werkt,
 - als er storingen of andere problemen optreden of worden gemeld,
 - voor het demonteren,
 - voor het reinigen,
 - als het apparaat niet wordt gebruikt.
7. Bij het loskoppelen van het apparaat van de stroomvoorziening, moet u de kabel vastpakken en niet aan de kabel of snoer trekken.
8. Dit apparaat kan worden gebruikt door kinderen van 8 jaar of ouder en door personen met beperkte fysieke, mentale of fysieke mogelijkheden, mits zij voldoende kennis hebben van het gebruik van het apparaat, of zij zijn onder toezicht van een verantwoordelijke persoon. Het is belangrijk dat kinderen worden geïnstrueerd over het gebruik van het apparaat, zodat zij het apparaat niet als speelgoed beschouwen. Kinderen moeten niet aan het reinigen of onderhouden van het apparaat deelnemen.
9. Het apparaat en de zonnecollector moeten worden bewaard op een afstand van warmtebronnen, water, vocht, scherpe randen en andere factoren die schade aan het apparaat kunnen veroorzaken.
10. Het apparaat moet worden beschermd tegen water en niet te gebruiken met natte handen.
11. Het apparaat moet worden gebruikt voor het doel dat is beschreven in de gebruiksaanwijzing.
12. Het apparaat moet worden beschermd tegen het gebruik van niet-originele accessoires of onderdelen.
13. Het apparaat is bestemd voor gebruik in de woonruimte. Het apparaat moet worden gebruikt in woonruimtes en niet in commerciële of industriële omgevingen.
14. Het is niet toegestaan het apparaat te gebruiken als de zonnecollector is beschadigd of het apparaat niet werkt.
15. Het is niet toegestaan het apparaat te repareren. Alleen de personen die hiervoor zijn gemachtigd, mogen het apparaat repareren. Het apparaat heeft geen onderdelen die kunnen worden gerepareerd door de gebruiker.
16. Het is niet toegestaan voorwerpen in de openingen van het apparaat te plaatsen.



Netherlands
 Correcte verwijdering van het product
 (afgedankte elektrische en elektronische apparatuur)



De markering op het product of in gerelateerde teksten geeft aan dat het aan het einde van zijn levensduur niet met ander huishoudelijk afval mag worden weggegooid. Om schade aan het milieu en de menselijke gezondheid door ongecontroleerde afvalverwijdering te voorkomen, dient u het product van andere soorten afval te scheiden en op een verantwoorde manier te recyclen om het hergebruik van materiële bronnen als een permanente handelwijze te promoten. Huishoudelijke gebruikers moeten contact opnemen met de winkel waar ze het product hebben gekocht of met de plaatselijke overheid voor informatie over waar en hoe ze dit product, met oog op het milieu, kunnen recyclen. Zakelijke gebruikers moeten contact opnemen met hun leverancier en de voorwaarden van het koopcontract raadplegen. Het product mag niet worden weggegooid met ander consumptie-afval.

Gemaakt in de VRC voor LECHPOL ELECTRONICS Sp. z o.o. Sp.k., ul. Garwolińska 1, 08-400 Miętne.

- powietrza.
- Nie należy zakrywać otworów wlotowych/wylotowych powietrza! Nie należy umieszczać żadnych przedmiotów na urządzeniu.
 - Nie należy umieszczać urządzenia na miękkich powierzchniach takich jak łóżko czy kanapa, ponieważ mogłyby to doprowadzić do przewrócenia się urządzenia.

OBSŁUGA

- Urządzenie należy umieścić na stabilnej, płaskiej powierzchni. Należy zachować około 15 cm wolnej przestrzeni wokół urządzenia.
- Należy chwycić za zbiornik i zdjąć go z urządzenia.
- Następnie należy przekręcić go dołem do góry, odkręcić pokrywę zbiornika i napełnić go wodą.
- Po napełnieniu należy mocno dokręcić pokrywę zbiornika i umieścić zbiornik na urządzeniu.
- Następnie należy podłączyć zasilacz sieciowy do urządzenia i do gniazdka sieciowego.
- Aby włączyć nawilżacz należy dotknąć przycisku zasilania – urządzenie będzie pracowało w trybie niskiej wydajności.
- Drugie naciśnięcie spowoduje włączenie się diody LED.
- Następne naciśnięcie spowoduje włączenie się trybu wysokiej wydajności z włączoną diodą LED.
- Kolejne naciśnięcie spowoduje wyłączenie diody LED.
- Kolejne naciśnięcie wyłącza urządzenie.

Uwaga: Gdy w urządzeniu jest mało wody, wskaźnik LED napełniania na obudowie zmieni kolor z niebieskiego na czerwony, a urządzenie się wyłączy.

KONSERWACJA I CZYSZCZENIE

- Przed czyszczeniem urządzenie należy odłączyć z sieci
- Po zdjęciu zbiornika należy wylać wodę z niego i z podstawy.
- Obudowę i podstawę należy czyścić za pomocą wilgotnej szmatki.

Uwaga: Nie należy zanurzać podstawy i zbiornika w wodzie. Nie można dopuścić do dostania się wody do wylotu suchego powietrza.

- W zależności od twardości używanej wody, w urządzeniu może osadzać się kamień. Zaleca się czyszczenie urządzenia z kamienia co najmniej raz w tygodniu.
- Membranę ultradźwiękową należy czyścić za pomocą dołączonej szczoteczki.

SPECYFIKACJA

PODSTAWOWE CECHY PRODUKTU

Cicha praca
Automatyczne wyłączenie po opróżnieniu zbiornika
Regulacja wydajności wytwarzanej pary
Niebieskie podświetlenie nocne

DANE TECHNICZNE

Pojemność zbiornika: 1,5 l
Wydajność: 120 ml/h ± 20 ml/h
Poziom hałasu: ≤30dB
Zasilacz:
wejście: AC 100 ~ 240 V; 50/60 Hz
wyjście: 24 d.c., 0,5 A
Zasilanie: 24 V; 0,5 A
Moc: 12 W

PARAMETRY FIZYCZNE

Wymiary: 202 x 146 x 206 mm
Waga: 580 g

W ZESTAWIE

Szczotka do czyszczenia, zasilacz, instrukcja obsługi



Poland
Prawidłowe usuwanie produktu
(Zużyty sprzęt elektryczny i elektroniczny)



Oznaczenie umieszczone na produkcie lub w odnoszących się do niego tekstach wskazuje, że po upływie okresu użytkowania nie należy usuwać z innymi odpadami pochodzącymi z gospodarstw domowych. Aby uniknąć szkodliwego wpływu na środowisko naturalne i zdrowie ludzi wskutek niekontrolowanego usuwania odpadów, prosimy o oddzielenie produktu od innego typu odpadów oraz odpowiedzialny recykling w celu promowania ponownego użycia zasobów materialnych jako stałej praktyki. W celu uzyskania informacji na temat miejsca i sposobu bezpiecznego dla środowiska recyklingu tego produktu użytkownicy w gospodarstwach domowych powinni skontaktować się z punktem sprzedaży detalicznej, w którym dokonali zakupu produktu, lub z organem władz lokalnych. Użytkownicy w firmach powinni skontaktować się ze swoim dostawcą i sprawdzić warunki umowy zakupu. Produktu nie należy usuwać razem z innymi odpadami komercyjnymi.

Wyprodukowano w CHRL dla LECHPOL ELECTRONICS Sp. z o.o. Sp.K., Ul. Garwolińska 1, 08-400 miętne.

Vă mulțumim pentru achiziționarea acestui aparat TEESA. Citiți acest manual de instrucțiuni și păstrați-l pentru consultări ulterioare. Producătorul nu își asumă responsabilitatea pentru daunele cauzate de manipularea și utilizarea necorespunzătoare a produsului.

INSTRUCȚIUNI PRIVIND SIGURANȚA

Pentru a reduce riscul accidentărilor, respectați următoarele măsuri de siguranță atunci când folosiți un aparat electric:

1. Citiți întreg manualul de utilizare înainte de a începe instalarea și asamblarea. Păstrați manualul pentru consultări ulterioare.
2. Înainte de a conecta dispozitivul la sursa de alimentare, asigurați-vă că tensiunea indicată pe aparat corespunde cu tensiunea de la priză.
3. Puneți dispozitivul pe o suprafață plană și stabilă.
4. Feriți dispozitivul de șocuri și nu îl scăpați pe jos.
5. Curățați dispozitivul conform instrucțiunilor din capitolul curățare și întreținere.
6. Opriti întotdeauna dispozitivul și deconectați-l de la sursa de alimentare:
 - dacă nu funcționează normal
 - dacă face un zgomot neobișnuit când funcționează
 - înainte de a dezambla dispozitivul
 - înainte de curățare
 - când nu este utilizat
7. Când deconectați aparatul de la priză, prindeți și trageți de ștecher, nu de cablu.
8. Acest aparat nu poate fi folosit de copii cu vârsta de peste 8 ani sau de către persoane cu capacități fizice și mentale reduse sau cu lipsă de experiență sau cunoștințe, dacă nu sunt supravegheați sau nu li se acordă instruire cu privire la folosirea aparatului în siguranță și dacă nu înțeleg pericolele pe care le implică utilizarea aparatului. Copiii nu trebuie să se joace cu aparatul. Menținerea uzuală și curățarea aparatului nu se va face de către copii fără supraveghere.
9. Păstrați dispozitivul și adaptorul AC departe de căldură, apă, umezeală, margini ascuțite și alți factori care pot deteriora aparatul sau cablul acestuia.
10. Nu puneți dispozitivul în apă sau alte lichide; nu îl manipulați/utilizați cu mâinile ude.
11. Nu utilizați produsul în alte scopuri decât cele indicate în manual.
12. Nu utilizați accesorii neautorizate.
13. Aparatul este doar pentru uz casnic. Nu îl utilizați în scopuri comerciale sau industriale. Dispozitivul este doar pentru utilizare în interior.
14. NU utilizați dispozitivul dacă adaptorul AC este deteriorat sau dacă aparatul este spart.
15. Nu încercați să reparați produsul. Doar personalul autorizat și calificat poate repara dispozitivul. Aparatul nu are componente care pot fi reparate de utilizator.
16. Nu introduceți niciun obiect în fantele de ventilație.
17. Nu acoperiți fantele de intrare/ieșire a aerului! Nu puneți niciun obiect pe dispozitiv.
18. Nu puneți dispozitivul pe suprafețe moi, cum ar fi un pat sau o canapea, deoarece acest lucru ar putea cauza răsturnarea dispozitivului.

FUNCTIONARE

1. Puneți dispozitivul pe o suprafață plană și stabilă. Trebuie să lăsați aproximativ 15 cm liberi în jurul dispozitivului.
2. Trageți capacul și scoateți-l din dispozitiv.
3. Apoi întoarceți-l cu capul în jos, deșurubați capacul și umpleți cu apă.
4. După umplere, strângeți bine capacul rezervorului și puneți rezervorul în aparat.
5. Conectați adaptorul AC la dispozitiv și la priză.
6. Pentru a porni umidificatorul, atingeți butonul de alimentare – dispozitivul va porni în modul de eficiență redusă.
7. Dacă apăsați a doua oară veți porni LED-ul.
8. O altă apăsare va activa modul de performanță ridicată cu LED-ul aprins.
9. Dacă apăsați din nou LED-ul se va stinge.
10. O altă apăsare va opri dispozitivul.

Note: Când unitatea are puțină apă, LED-ul indicator de reumplere de pe corp se va schimba de la albastru la roșu, iar unitatea se va opri.

CURĂȚARE

1. Înainte de a curăța dispozitivul, asigurați-vă că acesta este deconectat de la sursa de alimentare.
2. După ce scoateți rezervorul, scurgeți apa din acesta și din bază.
3. Curățați carcasa și baza cu un material uscat.

Notă: Nu introduceți baza și rezervorul în apă. Nu lăsați apa să pătrundă în orificiul de evacuare a aerului uscat al aparatului.

4. În funcție de duritatea apei utilizate, în aparat se poate acumula calcar. Se recomandă să decalcificați aparatul cel puțin o dată pe săptămână.
5. Curățați discul cu ultrasunete cu peria atașată în set.

SPECIFICAȚII

CARACTERISTICI DE BAZĂ

Funcționare silențioasă
 Oprire automată când rezervorul este gol
 Reglarea ieșirii de aburi
 Lumină de noapte albastră

DATE TEHNICE

Capacitate rezervor: 1,5 l
 Eficiență: 120 ml/h ± 20 ml/h
 Nivel de zgomot: ≤ 30 dB
 Adaptor de alimentare AC/DC:
 intrare: AC 100 ~ 240 V; 50/60 Hz
 ieșire: 24 V d.c., 0.5 A
 Alimentare: 24 V; 0.5 A
 Alimentare: 12 W

PARAMETRI FIZICI

Dimensiuni: 202 x 146 x 206 mm
 Greutate: 580 g

SETUL INCLUDE

Perie de curățat, adaptor AC, manual de utilizare



Romania
 Reciclarea corectă a acestui produs
 (reziduuri provenind din aparatura electrică și electronică)



Marcajele de pe acest produs sau menționate în instrucțiunile sale de folosire indică faptul că produsul nu trebuie aruncat împreună cu alte reziduuri din gospodărie atunci când nu mai este în stare de funcționare. Pentru a preveni posibile efecte dăunătoare asupra mediului înconjurător sau a sănătății oamenilor datorate evacuării necontrolate a reziduurilor, vă rugăm să separați acest produs de alte tipuri de reziduuri și să-l reciclați în mod responsabil pentru a promova refolosirea resurselor materiale. Utilizatorii casnici sunt rugați să ia legătura fie cu distribuitorul de la care au achiziționat acest produs, fie cu autoritățile locale, pentru a primi informații cu privire la locul și modul în care pot depozita acest produs în vederea reciclării sale ecologice. Utilizatorii instituționali sunt rugați să ia legătura cu furnizorul și să verifice condițiile stipulate în contractul de vânzare. Acest produs nu trebuie amestecat cu alte reziduuri de natură comercială.

Distribuit de Lechpol Electronic SRL, Republicii nr. 5, Resita, CS, ROMANIA.

Ținem să vă mulțumim pentru achiziția dispozitivului TEESA. Înainte de utilizare, vă rugăm să citiți cu atenție acest manual și să îl păstrați pentru o posibilă utilizare ulterioară. Producătorul nu este responsabil pentru utilizarea necorespunzătoare a produsului.

BEZPEČNOSTNÉ PREDPISY

Aby ste predišli poškodeniu alebo zraneniu, dbajte počas používania na základné bezpečnostné opatrenia vrátane tých, ktoré sú uvedené nižšie:

1. Pred použitím si pozorne prečítajte návod na použitie a to aj v prípade, že ste už podobné zariadenie používali. Tento návod si uschovajte pre neskoršie použitie.
2. Pred pripojením zariadenia skontrolujte, či sa napätie uvedené na štítku spotrebiča zhoduje s napätím vašej elektrickej siete.
3. Umiestnite zariadenie na rovný a stabilný povrch.
4. Chráňte zariadenie pred pádom a otrasmi.
5. Zariadenie čistite podľa pokynov uvedených v kapitole „Údržba a Čistenie“.
6. Vždy vypnite spotrebič a odpojte ho od zdroja napájania:
 - ak zariadenie nepracuje správne,
 - v prípade, že zariadenie vydáva neprirodzený zvuk,
 - pred demontážou,
 - pred čistením,
 - ak sa nepoužíva.
7. Pri odpájaní spotrebiča od zdroja napájania uchopte a ťahajte za zástrčku, nikdy nie za kábel/šnúru.
8. Toto zariadenie môžu používať deti vo veku najmenej 8 rokov a osoby so zníženými fyzickými, zmyslovými alebo duševnými schopnosťami, ako aj osoby, ktoré nemajú žiadne skúsenosti a nie sú s týmto zariadením oboznámené, ak je poskytnutý dohľad alebo poučenie o jeho používaní bezpečným spôsobom, tak aby bolo možné porozumieť možným rizikám. Deti by mali byť poučené, aby so spotrebičom nezaobchádzali ako s hračkou. Čistenie a údržbu zariadenia by deti nemali vykonávať bez dozoru.
9. Zariadenie a sieťový adaptér udržiavajte mimo dosahu zdrojov tepla, vody, vlhkosti, ostrých hrán a iných faktorov, ktoré by mohli spôsobiť poškodenie tohto zariadenia.
10. Neponárajte zariadenie do vody ani ho neobsluhujte mokrymi rukami.
11. Nepoužívajte zariadenie na iný účel než je uvedený v tomto návode.
12. Nepoužívajte neoriginálne príslušenstvo ani diely.
13. Zariadenie je určené na domáce použitie. Nepoužívajte ho na komerčné a priemyselné účely. Zariadenie je určené iba na použitie v interiéri.
14. Je zakázané zariadenie používať, ak nefunguje správne alebo je napájací zdroj poškodený.
15. Je zakázané svojpomocne zariadenie opravovať. Iba oprávnené osoby a kvalifikovaný personál môže zariadenie opravovať. Zariadenie neobsahuje súčiastky, ktoré by mohli byť opravené samotným užívateľom.
16. Do vstupných a výstupných otvorov prúdenia vzduchu nekladajte žiadne predmety.
17. Nezakrývajte vstupné / výstupné otvory vzduchu! Na spotrebič nekladte žiadne predmety.
18. Neumiestňujte spotrebič na mäkké povrchy, ako je posteľ alebo pohovka, pretože by to mohlo spôsobiť jeho prevrátenie.

POUŽITIE

1. Umiestnite zariadenie na stabilný a rovný povrch. Okolo zariadenia nechajte cca 15 cm voľného miesta.
2. Uchopte za nádržku a vyberte ju zo spotrebiča.
3. Následne ju pretočte hore dnom, odskrutkujte veko nádržky a naplňte vodou.
4. Po naplnení pevne utiahnite veko nádržky a umiestnite ho na spotrebič.
5. Následne pripojte sieťový adaptér k spotrebiču a do elektrickej zásuvky.
6. Ak chcete zvlhčovač zapnúť, dotknite sa tlačidla napájania – zariadenie bude pracovať v režime s nízkou účinnosťou.
7. Druhým stlačením sa rozsvieti LED.
8. Ďalším stlačením prejdete do režimu vysokého výkonu s rozsvietenou LED.
9. Ďalším stlačením LED zhasne.
10. Ďalším stlačením sa zariadenie vypne.

Poznámka: Ak je v zariadení málo vody, indikátor LED doplňovania na tele sa zmení z modrej na červenú a jednotka sa vypne.

ČISTENIE

1. Pred čistením odpojte spotrebič od elektrickej siete.
2. Po vybratí nádržky vylejte z nej vodu a taktiež aj zo základne.
3. Vonkajšie kryty a základňu čistite pomocou navlhčenej handričky.

Poznámka: Neponárajte základňu a nádržku do vody. Zabráňte vniknutiu vody do výstupu suchého vzduchu.

4. V závislosti od tvrdosti použitej vody sa môže na spotrebiči vytvárať vodný kameň. Odporúča sa čistiť spotrebič od vodného kameňa aspoň raz za týždeň.
5. Ultrazvukovú membránu vyčistite pomocou priloženej kefy.

ŠPECIFIKÁCIA

HLAVNÉ VLASTNOSTI

Tichý chod
Automatické vypnutie po vyprázdnení nádrže
Regulácia výkonu pary
Modré nočné podsvietenie

TECHNICKÉ PARAMETRE

Objem nádrže: 1,5 l
Zvlhčovací výkon: 120 ml/h ± 20 ml/h
Hlučnosť: ≤30dB
Napájací zdroj:
vstup: AC 100 ~ 240 V; 50/60 Hz
výstup: 24 d.c., 0,5 A
Napájanie: 24 V; 0,5 A
Príkon: 12 W

FYZICKÉ PARAMETRE

Rozmery: 202 x 146 x 206 mm
Hmotnosť: 580 g

OBSAH BALENIA

Čistiaca kefka, napájač, návod na použitie



Slovensko
Správna likvidácia tohto produktu
(O odpade z elektronických zariadení a ich príslušenstva)



(Platí v Európskej únii a v ostatných európskych krajinách so systémom triedeného odpadu) Toto označenie na výrobku alebo v dokumentácii znamená, že by nemal byť likvidovaný s inými domácimi zariadeniami po skončení svojho funkčného obdobia. Aby sa zabránilo možnému znečisteniu životného prostredia alebo poškodeniu ľudského zdravia nekontrolovanou likvidáciou odpadu, oddelte ich prosíme od ďalších typov odpadov a recyklujte ich zodpovedne a podporte opätovné využitie materiálnych zdrojov. Domáci spotrebitelia by sa mali informovať u predajcu kde tento výrobok zakúpili ako ho správne recyklovať alebo kde by ho mohli odovzdať k recyklácii. Priemyselní používatelia by mali kontaktovať svojho dodávateľa a preveriť podmienky kúpnej zmluvy. Tento výrobok by sa nemal miešať s inými komerčnými produktmi, určenými na likvidáciu.

Vyrobené v Číne pre LECHPOL ELECTRONICS Sp. z o.o. Sp.k., ul. Garwolińska 1, 08-400 Miętne.

teesa[®]

www.teesa.pl