

**Rebel**

**TOYS**

**REMOTE CONTROL  
CAR**



**USER  
MANUAL**

**PL DE EN RO**

model: ZAB0115



## SICHERHEITSANLEITUNGEN

Lesen Sie diese Bedienungsanleitung vor dem ersten Gebrauch und bewahren diese auf zum späteren Nachschlagen.

1. Schützen Sie dieses Produkt und seine Fernsteuerung vor Feuchtigkeit, Wasser, extreme Temperaturen, direktes Sonnenlicht und Wärmequellen. Vermeiden Sie die Verwendung in Regen, Schnee oder Gewitter; fahren Sie nicht auf nassen Oberflächen.
2. Das Gerät nicht auf Straßen oder Autobahnen benutzen.
3. Beachten Sie allgemeine Sicherheitsregeln während Sie das Gerät benutzen.
4. Besondere Vorsicht ist angebracht, wenn Sie das Gerät in der Nähe von Haustieren, Kleinkinder, ältere oder behinderte Menschen benutzen.
5. Dieses Gerät nicht an Möbel, Gegenstände oder harten Oberflächen stoßen, da dies sowohl die Objekte und dieses Gerät beschädigen kann. Versuchen Sie keine Sprünge oder Tricks mit diesem Fahrzeug.
6. Berühren Sie keine beweglichen Teile des Gerätes während des Betriebs. Halten Sie Ihre Finger, Haare und lose Kleidung fern von den Reifen, Getriebe und Motor, wenn das Gerät eingeschaltet ist.
7. Achtung! Erstickungsgefahr. Halten Sie das Gerät fern von Kindern unter 3 Jahren, damit diese Kleinteile nicht verschlucken. Bewahren Sie Kleinteile außerhalb der Reichweite von Kindern auf.
8. Nicht geeignet für Kinder unter 6 Jahren. Für Kinder über 6 Jahren wird während der Bedienung eine Überwachung durch Erwachsene empfohlen.
9. Verwenden Sie das Fahrzeug nicht mit derselben Frequenz mit anderen Spielern am selben Ort, dieses führt zu Störungen und das Fahrzeug gerät außer Kontrolle.
10. Verwenden Sie nur Original-Zubehör.
11. Entsorgen Sie dieses Produkt nicht im Feuer.
12. Kollision auf harten Oberflächen vermeiden.
13. Das Fahrzeug von sandigen und staubigen Flächen fernhalten.
14. WICHTIG! Produktgarantie erstreckt sich nicht auf Elemente, die während des Gebrauchs einem natürlichen Verschleiß unterliegen.
15. Versuchen Sie nicht, das Gerät selbst zu reparieren / zerlegen. Im Schadensfall, wenden Sie sich an einen autorisierten Kundendienst für Überprüfung / Reparatur.
16. Reinigen Sie das Gerät mit sauberen, weichen leicht feuchtem Tuch. Denken Sie daran, das Gerät vor dem Reinigen auszuschalten.

### Fahrtipps:

- Es wird empfohlen, mit dem Fahrzeug auf einer sauberen und glatten Oberfläche zu spielen, um eine optimale Leistung zu erzielen.
- Der Steuerabstand kann durch verschiedene Faktoren beeinflusst werden:
  - Niedrige Batteriespannung in der Fernsteuerung oder Fahrzeug
  - Rost oder schmutzige Batteriekontakte
  - Störungen durch Hindernisse
  - Berühren der Senderantenne beim Betrieb des Fahrzeugs

### Hinweise zu den Batterien:

- Verwenden Sie keine alten und neuen Batterien zusammen, mischen Sie nicht Alkali-, wiederaufladbare oder normale Batterien. Alle Batterien sollten vom gleichen Typ sein. Der Hersteller empfiehlt die Benutzung von Alkali-Batterien für optimale Leistung.
- Achten Sie auf die korrekte Polarität beim Einlegen der Batterien.
- Wenn das Gerät nicht mehr in Gebrauch ist, schalten Sie es aus, danach die Fernsteuerung ausschalten. Wenn es für einen längeren Zeitraum nicht benutzt wird entfernen Sie die Batterien aus dem Fahrzeug und der Fernsteuerung.
- Der Steuerabstand / Höchstgeschwindigkeit, verringert sich, wenn das Gerät oder der Sender nicht vollständig geladen sind.
- Batterien nicht im Feuer entsorgen – Verletzungsgefahr!

## PRODUKTBESCHREIBUNG

### FAHRZEUG

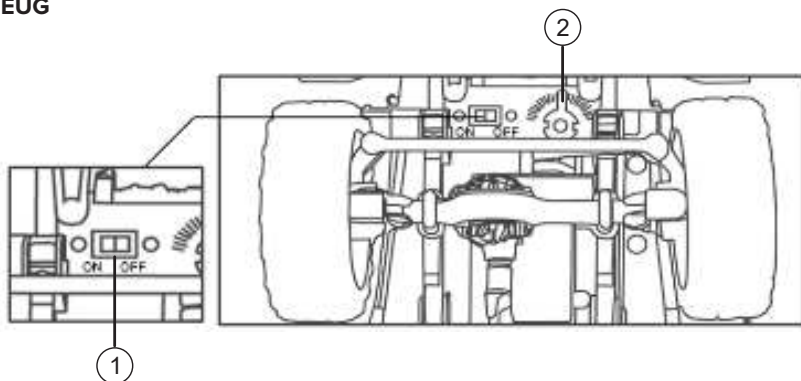

1. EIN/AUS Schalter [ON/OFF]
2. Lenkungsкалибrierung

### FERNSTEUERUNG

1. Befestigung für Smartphone Halterung
2. Links
3. Rechts
4. Betrieb/Kopplungsanzeige LED
5. EIN/AUS Schalter [ON/OFF]
6. Vorwärts
7. Rückwärts



### EINLEGEN DER BATTERIEN IN DIE FERNSTEUERUNG

1. Stellen Sie sicher, dass die Fernsteuerung ausgeschaltet ist.
2. Das Batteriefach befindet sich unten an der Fernsteuerung. Drehen Sie die Fernsteuerung um.
3. Entfernen Sie die Schraube mit dem mitgelieferten Schraubendreher.
4. Schieben Sie den Batteriefachdeckel heraus.
5. Legen Sie 2x AA-Batterien mit der richtigen Polarität ein (Batterien nicht im Lieferumfang enthalten).
6. Bringen Sie den Batteriefachdeckel wieder an und ziehen die Schraube fest.

## FAHRZEUG AUFLADEN

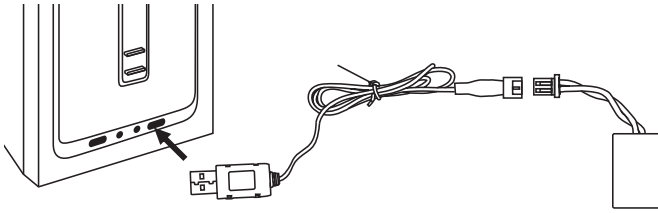

1. Schließen Sie den Fahrzeugbatterie an das USB-Ladekabel und dann an den kompatiblen PC USB-Anschluss oder ein Netzgerät an.
2. Die rote LED leuchtet am USB Stecker während des Ladevorgangs
3. Wenn die rote LED erlischt, ist der Batterie vollständig aufgeladen. Trennen Sie das Ladekabel von der Batterie und der Stromversorgung.

## EINLEGEN DER BATTERIE IN DAS FAHRZEUG

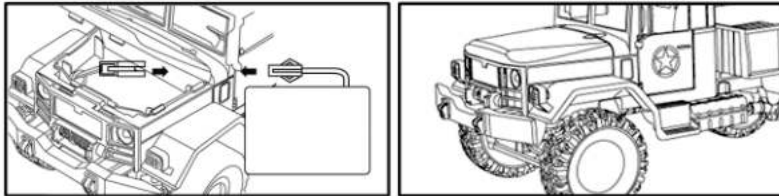

1. Öffnen Sie die Motorhaube und legen die Batterie in das Batteriefach ein.
2. Schließen Sie die Batterie an die Schnittstelle der Fahrzeugkarosserie an und schließen die Motorhaube.

## RADKALIBRIERUNG

- Wenn der Fahrgestellschalter eingeschaltet ist und die Vorderreifen nicht gerade sind, stellen Sie die Position der Räder mithilfe der LenkungsKalibrierung ein.
- Wenn das Fahrzeug nach links übersteuert, sollte die LenkungsKalibrierung in Richtung R eingestellt werden.
- Wenn das Fahrzeug nach rechts übersteuert, sollte die LenkungsKalibrierung in Richtung L eingestellt werden.

## KOPPELN

1. Schalten Sie das Fahrzeug ein, indem Sie den EIN/AUS Schalter auf Position EIN schieben (LED Scheinwerfer blinken).
2. Schalten Sie die Fernsteuerung ein, indem Sie den EIN/AUS Schalter auf Position EIN schieben (LED Kopplungsanzeige blinkt).
3. Wenn die blinkende LED ununterbrochen leuchtet, bedeutet dieses, Kopplung wurde durchgeführt.

## MONTAGE DER KAMERA UND SMARTPHONE HALTERUNG

1. Stellen Sie den Neigungswinkel der Kamera ein.
2. Stecken Sie die Kamera auf die Halterung am Fahrzeug.
3. Verbinden Sie den Kamerastecker mit dem Fahrzeuggehäuse.
4. Befestigen Sie die Smartphone Halterung auf der Oberseite der Fernsteuerung, Stellen Sie den Neigungswinkel der Halterung ein.
5. Stecken Sie das Smartphone in die Halterung.

## ANWENDUNGS-STEUERUNG

1. Anwendung REBEL TRUCK vom Google Play Store herunterladen und auf Ihr Smartphone installieren.
2. Stellen Sie sicher dass die Kamera mit dem Fahrzeuggehäuse verbunden ist.
3. Schalten Sie das Fahrzeug ein und koppeln es mit der Fernsteuerung.
4. Öffnen Sie die Wi-Fi Verbindung auf Ihrem Smartphone und verbinden es mit der Kamera Wi-Fi (REBEL TRUCK).
5. Anwendung REBEL TRUCK öffnen. Sie sollten das Echtzeitvideo sehen. Sie können nun das Fahrzeug mit Hilfe der Anwendung steuern.

Um das Fahrzeug mit dem Smartphone zu steuern, stellen Sie sicher dass die Fernbedienung ausgeschaltet ist.

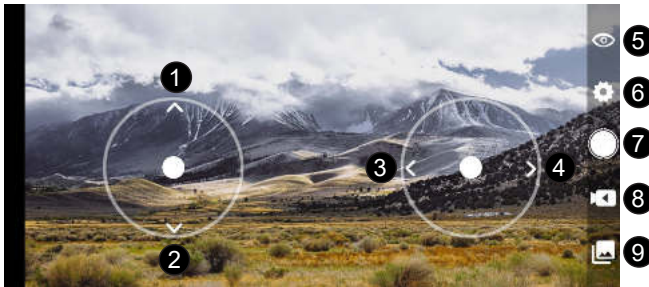

1. Vorwärts
2. Rückwärts
3. Links
4. Rechts
5. Steuerbildschirm Anzeigen/Verbergen
6. Einstellungen:
  - Kamera umdrehen – Kamerabild um 180° drehen
  - Steuermodus:
    - Einhändig: steuern des Fahrzeugs mit einem Einzelnem Steuergerät
    - Zweihändig: steuern des Fahrzeugs mit einem doppelten Steuergerät
    - Weg: Zeichnen Sie eine Route auf dem Display Ihres Smartphone. Das Fahrzeug wird dieser Route folgen. (Das Fahrzeug folgt den Richtungen gezeichnet vom Benutzer)
    - Gyroskop: Benutzer kann die Bewegungen des Fahrzeugs durch drehen des Smartphone steuern (Fahrzeugsteuerung über das Smartphone Gyroskop)

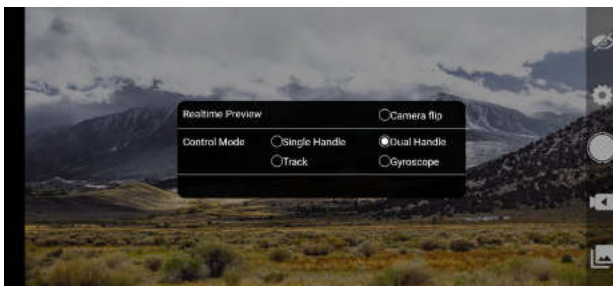

7. Bild aufnehmen
8. Video aufnehmen
9. Foto/Videoalbum öffnen um die von der Anwendung aufgenommenen Fotos und Videos anzuzeigen

## TECHNISCHE DATEN

LED-Scheinwerfer

Dedizierte Anwendungs-Steuerung

Kompatibilität: Android 6.0 und höher

Motortyp: Bürstenmotor

Geschwindigkeit: bis zu 10 km/h

Radantrieb: 4WD

Maßstab: 1:16

Federungssystem: integrierte Stoßdämpfer

Reifenmaterial: TPR

Fahrzeuggehäuse: ABS

Einstellbare Vorderradkalibrierung

Radgröße: 6,5 cm

Fernsteuerungsfrequenz: 2,4 GHz

Reichweite der Fernsteuerung: bis zu 50 m

Wi-Fi Kontrollentfernung: bis zu 30 m

Wi-Fi Kameraauflösung: 480p

Ladezeit: bis zu 120 min

Fahrzeit: bis zu 30 min

Autobatterie: 7,4 V; 500 mAh

VFernsteuerungs-Batterie: 2x AA Batterie

Im Set: Fernsteuerung, Smartphone-Unterstützung, WLAN Kamera, Batterie, USB Ladekabel, Schraubendreher,

Bedienungsanleitung

Geeignet für Personen über 14 Jahre

Hiermit erklärt die Firma LECHPOL ELECTRONICS Sp. z o.o. Sp.k. dass sich das Gerät Ferngesteuertes Auto ZAB0115 im Einklang mit den Bestimmungen der Richtlinie 2014/53/UE befindet.

Komplette Konformitätserklärung zum herunterladen auf [www.lechpol.eu](http://www.lechpol.eu).



**Deutsch**

**Korrekte Entsorgung dieses Produkts**

**(Elektromüll)**



(Anzuwenden in den Ländern der Europäischen Union und anderen europäischen Ländern mit einem separaten Sammelsystem) Die Kennzeichnung auf dem Produkt bzw. auf der dazugehörigen Literatur gibt an, dass es nach seiner Lebensdauer nicht zusammen mit dem normalen Haushaltsmüll entsorgt werden darf. Entsorgen Sie dieses Gerät bitte getrennt von anderen Abfällen, um der Umwelt bzw. der menschlichen Gesundheit nicht durch unkontrollierte Müllbeseitigung zu schaden. Recyceln Sie das Gerät, um die nachhaltige Wiederverwertung von stofflichen Ressourcen zu fördern. Private Nutzer sollten den Händler, bei dem das Produkt gekauft wurde, oder die zuständigen Behörden kontaktieren, um in Erfahrung zu bringen, wie sie das Gerät auf umweltfreundliche Weise recyceln können. Gewerbliche Nutzer sollten sich an Ihren Lieferanten wenden und die Bedingungen des Verkaufsvertrags konsultieren. Dieses Produkt darf nicht zusammen mit anderem Gewerbemüll entsorgt werden.

Hergestellt in China für LECHPOL ELECTRONICS Sp. z o.o. Sp.k., ul. Garwolińska 1, 08-400 Miętno.

## SAFETY INSTRUCTIONS

Read this instruction manual before first use and keep it for future reference. .

1. Protect this device and its controller from water, humidity, extreme temperatures, direct sunlight and sources of heat.  
Do not operate this device in rain, snow or thunderstorm nor drive on wet surface.
2. Do not operate this device on streets or highways.
3. Follow basic safety rules while operating this device.
4. Pay special attention when operating near pets, young children, the elderly or disabled.
5. Do not run this device into furniture, objects or hard surfaces, as this may damage to both the objects and this device.  
Do not attempt jumps or tricks with this vehicle.
6. Do not touch moving parts of the device while operating. Keep fingers, hair and loose clothing away from the tires, gears and motor when the device is ON.
7. Warning! Choking hazard. Keep away from children under the age of 3 years due to small parts. Store small parts out of the reach of children.
8. Not suitable for children under 14 years old. For children above 14 years old, adult supervision is recommended during operation.
9. Do not operate the vehicles with same frequency with other player(s) in same location. That will interfere and make the vehicle out of control.
10. Use only authorized accessories.
11. Do not dispose of this product in fire.
12. Avoid collision on hard surfaces.
13. Keep vehicle away from sandy and dusty areas.
14. IMPORTANT: Product warranty does not cover elements which are subjects to natural wear out during use!
15. Never try to repair this device yourself. In case of damage, contact with an authorized service point for check-up/repair.
16. Clean this device with clean, slightly damp soft cloth. Remember to turn off the device prior to cleaning.

### Driving tips:

- It is recommended to play with the vehicle on a clean and smooth surface for optimum performance.
- The operating range can be affected by variety of factors:
  - low voltage of batteries in remote control or vehicle
  - rusty or dirty contacts of batteries
  - obstacles interference
  - touching the transmitter antenna while operating the car

### Notes on batteries:

- Do not mix old and new batteries. Do not mix alkaline, rechargeable and standard batteries. All batteries should be of the same type. Producer suggests using alkaline batteries for optimum operation.
- Note the correct polarity while inserting the batteries.
- When the device is no longer in use, switch it off. If it is not going to be used for a longer period of time remove batteries from the car and the controller.
- The control distance / maximum speed will be reduced if the batteries in the vehicle or the remote control are not fully charged.
- Do not dispose batteries in fire – risk of damage/injury!



## PRODUCT DESCRIPTION

### VEHICLE

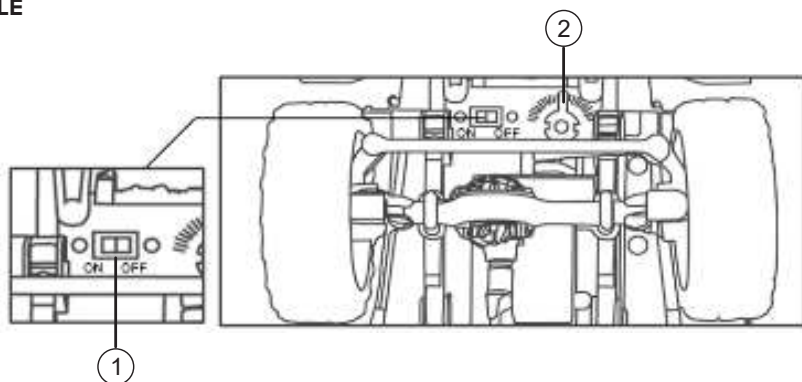

1. ON/OFF switch
2. Steering trim

### REMOTE CONTROL

1. Smartphone holder fixing
2. Left
3. Right
4. Power/binding LED indicator
5. ON/OFF switch
6. Backward
7. Forward

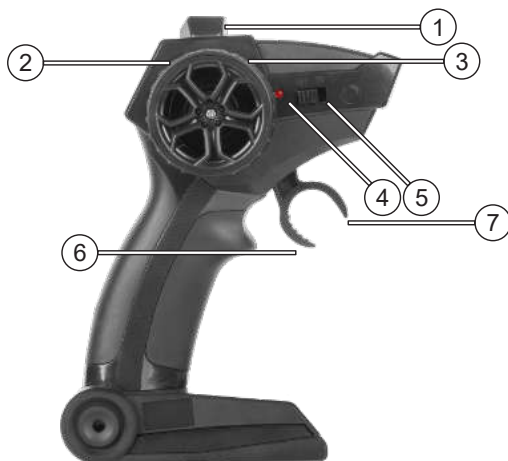

### REMOTE CONTROL BATTERY INSTALLATION

1. Make sure the remote control is turned off.
2. The battery compartment is at the bottom of the remote control. Turn the remote control upside down.
3. Remove the screw with the included screwdriver.
4. Slide out the battery compartment cover.
5. Insert 2x AA battery with correct polarization (batteries not included).
6. Replace the cover and tighten the screw.

## VEHICLE CHARGING

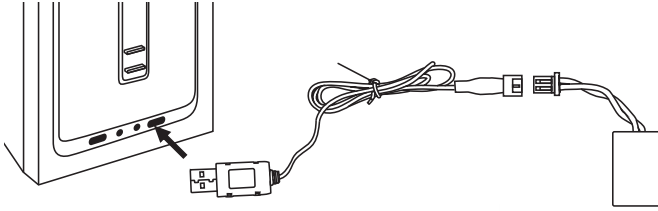

1. Connect the vehicle's battery to the USB charging cable and then to the compatible PC USB port or an AC adapter.
2. Red LED on the USB plug is on during charging.
3. When red LED goes off, it means that the battery has been fully charged. Disconnect the charging cable from the battery and the power supply.

## VEHICLE BATTERY INSTALLATION

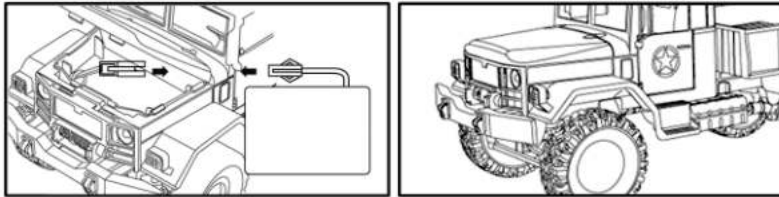

1. Open the hood of the vehicle and put the battery into the battery compartment.
2. Connect the battery pack to the interface of the vehicle body and close the hood.

## TRIM ADJUSTMENT

When the chassis switch is turned on and the front tires are not straight, use the steering trim to adjust the position of the wheels:

- When the car oversteers to the left, steering trim should be adjusted towards R.
- When the car oversteers to the right, steering trim should be adjusted towards L.

## BINDING

1. Turn on the vehicle by sliding the ON/OFF switch to the ON position (LED headlights flash).
2. Turn on the remote control by sliding the ON/OFF switch to the ON position (binding LED indicator flash).
3. When flashing LEDs turn solid, it means that binding has been completed.

## INSTALLING CAMERA AND SMARTPHONE HOLDER

1. Adjust the tilt angle of the camera.
2. Insert the camera to the camera holder at the back of the cab.
3. Connect the camera plug with the car body.
4. Insert the smartphone holder into the smartphone holder fixing on the top of the remote control. Adjust tilt angle of the holder.
5. Mount the smartphone in the holder.

## APP CONTROL

1. Download REBEL TRUCK app from the Google Play Store and install it on your smartphone.
2. Make sure the camera is connected to the vehicle's body.
3. Turn on the vehicle and bind it with the remote control.
4. Open the WiFi connection on your smartphone and connect with the camera WiFi (REBEL TRUCK).
5. Open the REBEL TRUCK app. You should be able to see the real time video. You can control the vehicle with the use of this app.

To control the vehicle with the smartphone, make sure the remote is turned off.

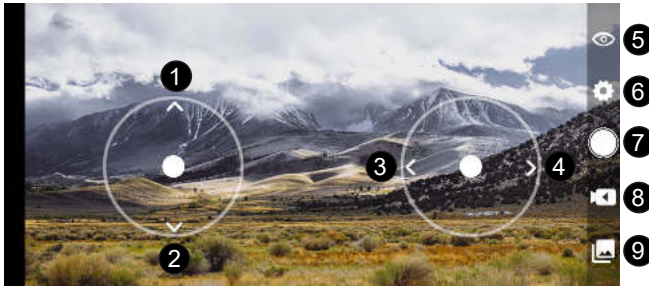

1. Forward
2. Backward
3. Left
4. Right
5. Show/Hide control interface
6. Settings:
  - Camera Flip- rotate the camera view 180°
  - Control Mode:
    - Single Handle: control the vehicle with a single controller
    - Dual Handle: control the vehicle with dual controller
    - Track: Draw a route on the smartphone's display that a vehicle will follow (the vehicle will follow directions drawn by the user)
    - Gyroscope: User can control movements of the vehicle by rotating the smartphone (vehicle control via smartphone's gyroscope)



7. Take a photo
8. Record a video
9. Enter photo/video album to display photos and videos taken from the app

## SPECIFICATION

LED headlights

Dedicated app control

Compatibility: Android 6.0 and higher

Motor type: brushed motor

Speed: up to 10 km/h

Wheel drive: 4WD

Scale: 1:16

Suspension system: integral shock absorber

Tires material: TPR

Car shell: ABS

Adjustable front wheel calibration

Wheel size: 6,5 cm

Remote control frequency: 2,4 GHz

Remote control range: up to 50 m

WiFi control distance: up to 30 m

WiFi camera resolution: 480p

Charging time: up to 120 min

Driving time: up to 30 min

Car battery: 7,4 V; 500 mAh

Controller battery: 2x AA battery

In set: controller, smartphone support, WiFi camera, battery, USB charging cable, screwdriver, user's manual

Suitable for persons above 14 years old

Lechpol Electronics Sp. z o.o. Sp.k. hereby declares that Remote control car ZAB0115 is consistent with directive 2014/53/UE.  
Full text of the EU Declaration of Conformity is available at following Internet address: [www.lechpol.eu](http://www.lechpol.eu).



**English**

**Correct Disposal of This Product**

**(Waste Electrical & Electronic Equipment)**



(Applicable in the European Union and other European countries with separate collection systems) This marking shown on the product or its literature, indicates that it should not be disposed with other household wastes at the end of its working life. To prevent possible harm to the environment or human health from uncontrolled waste disposal, please separate this from other types of wastes and recycle it responsibly to promote the sustainable reuse of material resources. Household users should contact either the retailer where they purchased this product, or their local government office, for details of where and how they can take this item for environmentally safe recycling. Business users should contact their supplier and check the terms and conditions of the purchase contract. This product should not be mixed with other commercial wastes for disposal.

Made in China for LECHPOL ELECTRONICS Sp. z o.o. Sp.k., ul. Garwolińska 1, 08-400 Miętno.

## KWESTIE BEZPIECZEŃSTWA

Przed użyciem należy dokładnie zapoznać się z treścią instrukcji obsługi oraz zachować ją w celu późniejszego wykorzystania.

1. Urządzenie oraz pilot należy chronić przed wilgocią, źródłami ciepła, bezpośrednim nasłonecznieniem oraz ekstremalnymi temperaturami. Nie należy obsługiwać tego urządzenia, jeśli nie pozwalają na to warunki atmosferyczne (opady deszczu, śniegu, burza). Nie należy kierować tego urządzenia przez wodę.
2. Nie należy obsługiwać tego urządzenia na ulicach lub autostradach.
3. Podczas obsługi urządzenia, należy przestrzegać podstawowych zasad bezpieczeństwa.
4. Należy zwrócić szczególną uwagę podczas używania urządzenia w pobliżu zwierząt, dzieci, osób starszych lub niepełnosprawnych.
5. Nie należy narażać urządzenia na zderzenia z meblami lub twardymi powierzchniami, ponieważ może to doprowadzić do uszkodzenia tych przedmiotów oraz urządzenia. Nie należy wykonywać akrobacji tym urządzeniem.
6. Nie należy dotykać ruchomych części urządzenia. Kiedy urządzenie jest włączone, należy unikać kontaktu palców, włosów i luźnych ubrań z oponami, silnikiem czy częściami ruchomymi.
7. Uwaga! Niebezpieczeństwo zakrzuszenia. Ze względu na małe części, należy trzymać urządzenie z dala od dzieci poniżej 3 lat. Małe części należy przechowywać poza zasięgiem dzieci.
8. Urządzenie przeznaczone do użytku wyłącznie przez osoby powyżej 14 roku życia. W przypadku obsługi przez dzieci powyżej 14 roku życia, zaleca się nadzór osoby dorosłej.
9. Nie należy obsługiwać pojazdów pracujących na tej samej częstotliwości z innymi użytkownikami w tej samej lokalizacji, gdyż spowoduje to zakłócenia i uniemożliwi właściwe prowadzenie samochodów.
10. Nie należy używać nieoryginalnych akcesoriów.
11. Nie należy wrzucać urządzenia do ognia.
12. Należy unikać stłuczek i zderzeń.
13. Urządzenia nie należy używać na powierzchniach piaszczystych/zakurzonych.
14. WAŻNE: Gwarancja produktu nie obejmuje elementów podlegających naturalnej eksploatacji podczas użytkowania!
15. Zabrania się własnoręcznej naprawy sprzętu. W wypadku uszkodzenia, należy skontaktować się z autoryzowanym punktem serwisowym w celu sprawdzenia/naprawy.
16. Urządzenie należy czyścić za pomocą miękkiej, lekko wilgotnej ściereczki. Urządzenie należy wyłączyć przed czyszczeniem.

### Wskazówki dotyczące jazdy:

- Dla uzyskania optymalnej wydajności, zaleca się obsługiwanie pojazdu na czystej i gładkiej powierzchni.
- Zakres działania urządzenia może ulec zmniejszeniu z powodu kilku czynników:
  - niskie napięcie baterii w pilocie lub pojeździe
  - zabrudzone styki baterii
  - przeszkody pomiędzy urządzeniem a pilotem
  - dotykant anteny pilota podczas używania samochodu

### Wskazówki dot. baterii:

- Nie należy jednocześnie umieszczać w urządzeniu starych i nowych baterii. Nie należy jednocześnie umieszczać w urządzeniu baterii alkalicznych, nadających się do powtórnego naładowania oraz standardowych. Wszystkie baterie powinny być tego samego typu. W celu optymalizacji działania, producent zaleca używanie baterii alkalicznych do zasilania pilota.
- Należy zwrócić uwagę na poprawną polaryzację podczas instalowania baterii.
- Po zakończeniu używania należy wyłączyć pojazd. Jeśli urządzenie nie będzie używane przez dłuższy czas, należy wyjąć baterie z samochodu i z pilota.
- Zasięg działania pilota / maksymalna prędkość zostanie zmniejszona jeśli baterie w pojeździe lub w pilocie nie są w pełni naładowane.
- Nie należy wrzucać baterii do ognia - ryzyko obrażeń/uszkodzeń!

## OPIS PRODUKTU

### POJAZD

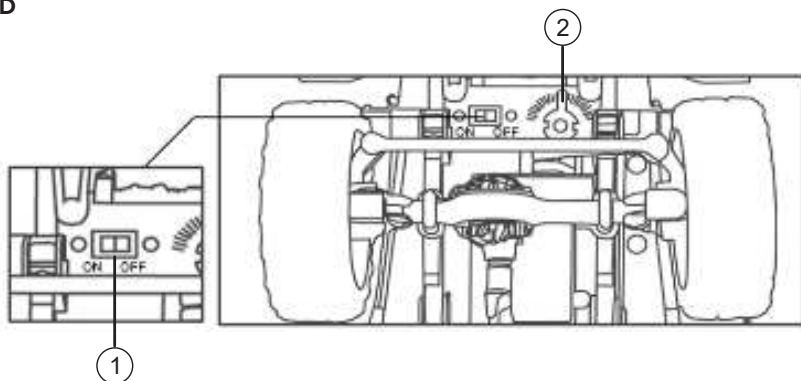

1. Włącznik
2. Kalibracja kół

## PILOT ZDALNEGO STEROWANIA

1. Mocowanie uchwytu na smartfon
2. Skręć w lewo
3. Skręć w prawo
4. Wskaźnik LED (zasilanie / łączenie)
5. Włącznik
6. Do tyłu
7. Do przodu

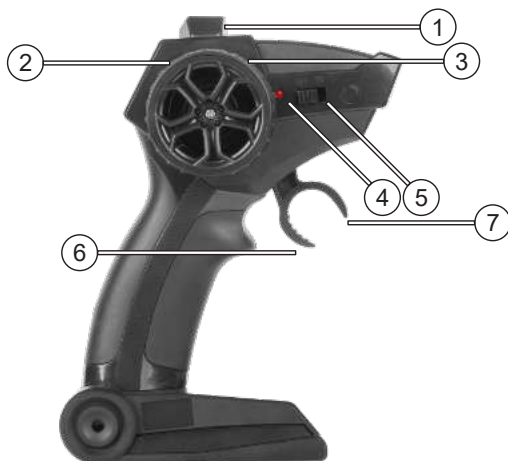

## INSTALACJA BATERII PILOTA

1. Należy upewnić się, że pilot jest wyłączony.
2. Gniazdo baterii znajduje się na spodzie pilota. Należy go obrócić.
3. Za pomocą dołączonego śrubokręta odkręcić śrubkę mocującą pokrywę.
4. Wysunąć pokrywę.
5. Umieścić 2 baterie AA zgodnie z zaznaczoną polaryzacją (baterie nie są dołączone do zestawu).
6. Założyć pokrywę i przykręcić śrubkę.

## ŁADOWANIE POJAZDU

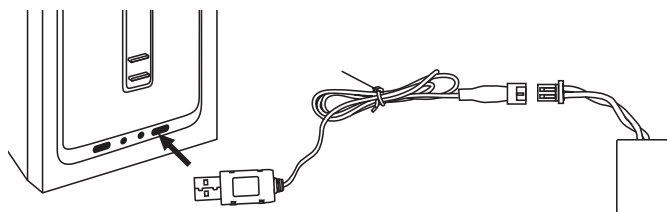

1. Należy podłączyć baterię do kabla ładowania USB oraz do kompatybilnego portu USB komputera lub ładowarki sieciowej.
2. Podczas ładowania, świeci się czerwony wskaźnik na wtyczce USB.
3. Gdy bateria jest w pełni naładowana, czerwony wskaźnik gaśnie. Odłączyć kabel ładowania od baterii oraz zasilania.

## INSTALACJA BATERII W POJEŹDZIE

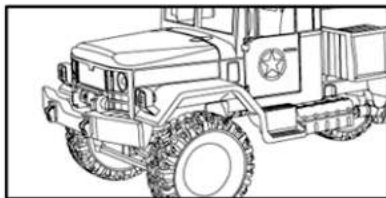
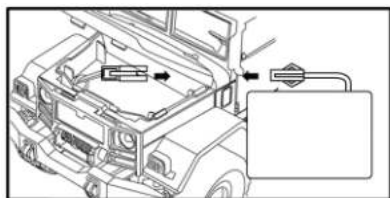

1. Otworzyć maskę pojazdu i umieścić baterię w gnieździe.
2. Podłączyć wtyk baterii do konektora pojazdu i zamknąć maskę.

## FUNKCJA TRIM (KALIBRACJA)

Kiedy przełącznik zasilania samochodu jest włączony a przednie opony nie znajdują się w jednej osi, należy użyć suwak kalibracji kół, aby dostosować (skorygować) ich pozycję.

- Jeśli samochód zbacza w lewo, trymer kierunku powinien zostać ustawiony w kierunku znacznika R.
- Jeśli samochód zbacza w prawo, trymer kierunku powinien zostać ustawiony w kierunku znacznika L.

## ŁĄCZENIE

1. Należy włączyć pojazd poprzez przesunięcie włącznika w pozycję ON (reflektory przednie migają).
2. Włączyć pilot poprzez przesunięcie włącznika w pozycję ON (wskaźnik łączenia miga).
3. Kiedy wskaźniki przestaną migać, oznacza to, że łączenie zostało pomyślnie zakończone.

## INSTALACJA KAMERY I UCHWYTU SMARTFONA

1. Należy ustawić żądany kąt nachylenia kamery.
2. Następnie umieścić kamerę w uchwycie znajdującym się z tyłu kabiny pojazdu.
3. Podłączyć wtyczkę kamery do gniazda pojazdu.
4. Wsunąć uchwyt smartfona w mocowanie znajdujące się w górnej części pilota. Dostosować kąt nachylenia uchwytu.
5. Umieścić smartfon w uchwycie.

## STEROWANIE APLIKACJĄ

1. Należy pobrać i zainstalować aplikację REBEL TRUCK ze sklepu Google Play i zainstalować ją na smartfonie.
2. Upewnić się, że kamera jest podłączona do odpowiedniego gniazda.
3. Włączyć pojazd i połączyć go z pilotem.
4. Uruchomić łączność WiFi na smartfonie i połączyć się z siecią WiFi kamery (REBEL TRUCK).
5. Uruchomić aplikację REBEL TRUCK. Na ekranie smartfona powinien wyświetlić się obraz z kamery w czasie rzeczywistym. Pojazd może być sterowany za pomocą aplikacji.

**Aby sterować zdalnym samochodem za pomocą smartfona, należy wyłączyć pilot.**



1. Do przodu
2. Do tyłu
3. W lewo
4. W prawo
5. Wyświetl/Ukryj wirtualne drążki
6. Ustawienia:
  - Obrót kamery- obróć widok kamery o 180°
  - Tryb sterowania:
    - Jeden drążek: sterowanie pojazdem odbywa się przy pomocy jednego drążka
    - Dwa drążki: sterowanie pojazdem odbywa się przy pomocy dwóch drążków
    - Śledzenie trasy: użytkownik może narysować trasę na wyświetlaczu smartfona; pojazd odtworzy trasę narysowaną przez użytkownika
    - Żyroskop: użytkownik może sterować pojazdem obracając swoim smartfonem (sterowanie pojazdem za pomocą żyroskopu smartfona)





7. Zrób zdjęcie
8. Nagraj film
9. Przejdź do albumu zdjęć/filmów, aby wyświetlić zdjęcia i filmy wykonane z poziomu aplikacji

## SPECYFIKACJA

Przednie reflektory LED

Sterowanie za pomocą dedykowanej aplikacji

Kompatybilność: Android 6.0 i wyższe

Rodzaj silnika: szczotkowy

Prędkość: do 10 km/h

Napęd: na 4 koła

Skala: 1:16

Zawieszenie: zintegrowany amortyzator

Opony: TPR

Karoseria: ABS

Regulowana kalibracja przednich kół

Rozmiar kół: 6,5 cm

Częstotliwość pilota: 2,4 GHz

Zasięg pilota: do 50 m

Zasięg WiFi: do 30 m

Rozdzielczość kamery WiFi: 480p

Czas ładowania: do 120 min

Czas pracy: do 30 min

Akumulator samochodu: 7,4 V; 500 mAh

Zasilanie pilota: 2x bateria AA

W zestawie: pilot, uchwyt smartfona, kamera WiFi, akumulator, kabel ładujący USB, śrubokręt, instrukcja obsługi

Urządzenie odpowiednie dla osób powyżej 14. roku życia

Lechpol Electronics Sp. z o.o. Sp.k. niniejszym oświadcza, że samochód zdalnie sterowany ZAB0115 jest zgodny z dyrektywą 2014/53/UE.

Pełny tekst deklaracji zgodności UE jest dostępny pod następującym adresem internetowym: [www.lechpol.eu](http://www.lechpol.eu).



**Poland**

**Prawidłowe usuwanie produktu**

**(zużyty sprzęt elektryczny i elektroniczny)**



Oznaczenie umieszczone na produkcie lub w odnoszących się do niego tekstach wskazuje, że po upływie okresu użytkowania nie należy usuwać z innymi odpadami pochodzącymi z gospodarstw domowych. Aby uniknąć szkodliwego wpływu na środowisko naturalne i zdrowie ludzi wskutek niekontrolowanego usuwania odpadów, prosimy o oddzielenie produktu od innego typu odpadów oraz odpowiedzialny recykling w celu promowania ponownego użycia zasobów materialnych jako stałej praktyki. W celu uzyskania informacji na temat miejsca i sposobu bezpiecznego dla środowiska recyklingu tego produktu użytkownicy w gospodarstwach domowych powinni skontaktować się z punktem sprzedaży detalicznej, w którym dokonali zakupu produktu, lub z organem władz lokalnych. Użytkownicy w firmach powinni skontaktować się ze swoim dostawcą i sprawdzić warunki umowy zakupu. Produkt nie należy usuwać razem z innymi odpadami komercyjnymi.

Wyprodukowano w CHRL dla LECHPOL ELECTRONICS Sp. z o.o. Sp.k., ul. Garwolińska 1, 08-400 Miętno.

## INFORMAȚII PRIVIND SIGURANȚA

Citiți manualul de instrucțiuni înainte de prima utilizare și păstrați-l pentru consultări ulterioare.

1. Protejați dispozitivul și controlerul acestuia de apă, umiditate, temperaturi extreme, lumina directă a soarelui și surse de căldură. Nu utilizați dispozitivul în ploaie, zăpadă sau furtuni și nici pe suprafețe ude.
2. Nu utilizați dispozitivul pe străzi sau autostrăzi.
3. Respectați regulile de siguranță de bază în timp ce utilizați dispozitivul.
4. Acordați o atenție specială în timp ce utilizați dispozitivul în apropierea animalelor de companie, a copiilor mici, a persoanelor în vârstă sau a persoanelor cu dizabilități.
5. Nu loviți aparatul de mobilă, obiecte sau suprafețe tari, deoarece acest lucru poate deteriora atât obiectele cât și dispozitivul. Nu încercați sărituri și trucuri cu acest dispozitiv.
6. Nu atingeți părțile care se mișcă în timpul funcționării. Țineți-vă degetele, părul și hainele departe de anvelope, roți și motor în timp ce dispozitivul este pornit.
7. Atenție! Pericol de sufocare! Țineți departe de copiii sub 3 ani din cauza părților mici. Depozitați componentele mici departe de copii.
8. Nu este potrivit pentru copii sub 6 ani. Pentru copiii cub 6 ani, este recomandată supravegherea unui adult în timpul funcționării.
9. Nu utilizați vehiculul cu aceeași frecvență cu alți utilizatori în aceeași locație. Acest lucru va crea interferențe, iar vehiculul nu va mai putea fi controlat.
10. Utilizați doar accesorii autorizate.
11. Nu aruncați produsul în foc.
12. Evitați coliziunea.
13. Țineți departe de zone cu nisip și praf.
14. **IMPORTANT:** Garanția produsului nu acoperă elementele care sunt supuse uzurii naturale în timpul utilizării!
15. Nu încercați niciodată să reparați dispozitivul singur. În caz de deteriorare, contactați un service autorizat pentru verificare/reparații.
16. Curățați dispozitivul cu un material textil curat, ușor umed. Nu uitați să opriți dispozitivul înainte de curățare.

### Sfaturi pentru condus:

- Este recomandat să vă jucați cu dispozitivul pe o suprafață curată și netedă pentru o performanță optimă.
- Distanța de funcționare poate fi afectată de diferiți factori:
  - tensiune slabă a bateriilor din telecomandă sau vehicul
  - contacte ruginite sau murdare ale bateriilor
  - interferențe obstacole
  - atingerea antenei transmisiătorului în timp ce mașina funcționează

### Important pentru baterii:

- Nu amestecați bateriile vechi cu cele noi. Nu amestecați bateriile alcaline, reincărcabile și standard. Toate bateriile trebuie să fie de același tip. Producătorul sugerează utilizarea bateriilor alcaline pentru o funcționare optimă.
- Respectați polaritatea corectă atunci când introduceți bateriile.
- Când dispozitivul nu mai este utilizat, opriți-l. Dacă nu va fi folosit o perioadă mai lungă de timp, scoateți bateriile din mașină și din telecomandă.
- Distanța de control / viteza maximă vor fi reduse dacă bateriile din vehicul sau telecomandă nu sunt încărcate complet.
- Nu aruncați bateriile în foc - risc de deteriorare/rănire!

## DESCRIEREA PRODUSULUI VEHICUL

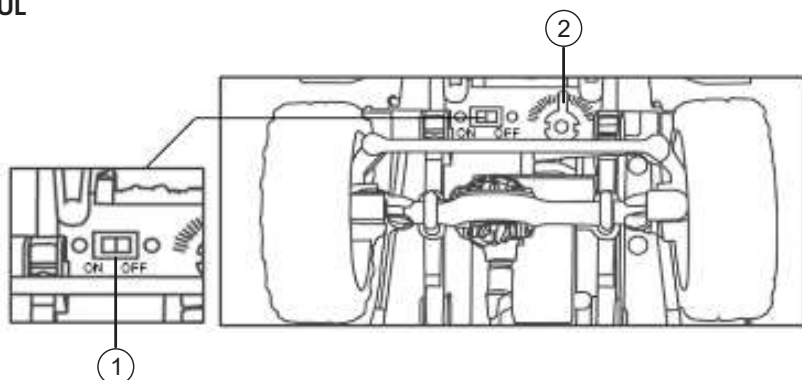

1. Comutator pornire/oprire
2. Reglaj direcție

## TELECOMANDĂ

1. Suport fixare smartphone
2. Stânga
3. Dreapta
4. Indicator LED alimentare/conexiune
5. Comutator pornire/oprire
6. Înapoi
7. Înainte



## INSTALAREA BATERIEI TELECOMENZII

1. Asigurați-vă că telecomanda este oprită.
2. Compartimentul pentru baterii este în partea de jos a telecomenzii. Întoarceți telecomanda.
3. Scoateți șurubul cu ajutorul șurubelniței incluse în set.
4. Scoateți capacul compartimentului pentru baterii.
5. Introduceți 2 baterii tip AA respectând polaritatea corectă (bateriile nu sunt incluse).
6. Puneți capacul la loc și strângeți șurubul.

## ÎNCĂRCAREA VEHICULULUI

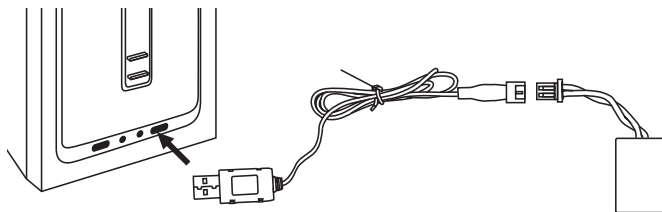

1. Conectați bateria vehiculului la cablul de încărcare USB și apoi la un port USB al unui calculator sau la un adaptor AC compatibil.
2. LED-ul roșu de pe mufa USB este aprins în timpul încărcării.
3. Când LED-ul roșu se stinge, înseamnă că bateria este încărcată complet. Deconectați cablul de încărcare de la baterie și de la sursa de alimentare.

## INSTALAREA BATERIEI VEHICULULUI

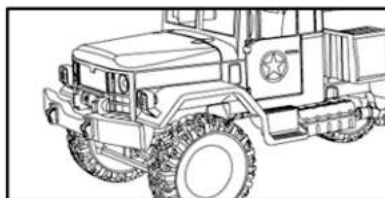
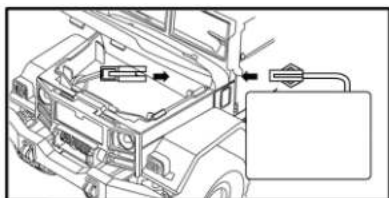

1. Deschideți capota vehiculului și puneți bateria în compartimentul pentru baterie.
2. Conectați acumulatorul la interfața corpului vehiculului și închideți capota.

## REGLARE DIRECȚIE

Când comutatorul șasiului este pornit și roțile din față nu sunt drepte, utilizați reglajul direcției pentru a regla poziția roților.

- Când mașina trage spre stânga, trebuie să reglați butonul de direcție spre R.
- Când mașina trage spre dreapta, trebuie să reglați butonul de direcție spre L.

## CONEXIUNEA

1. Porniți vehiculul glisând comutatorul de pornire/oprire în poziția ON (farurile LED vor pâlpâi).
2. Porniți telecomanda glisând comutatorul de pornire/oprire în poziția ON (indicatorul LED pentru conexiune va pâlpâi).
3. Când LED-urile rămân aprins, înseamnă că s-a efectuat conexiunea.

## INSTALAREA CAMEREI ȘI A SUPORTULUI PENTRU TELEFON

1. Reglați unghiul de înclinare al camerei.
2. Introduceți camera în suport în partea din spate.
3. Conectați mufa camerei la corpul mașinii.
4. Introduceți suportul telefonului în suportul de fixare al telefonului din partea de sus a telecomenzii. Reglați unghiul de înclinare al suportului.
5. Montați telefonul în suport.

## APLICAȚIE

1. Descărcați aplicația REBEL TRUCK de pe Google Play și instalați-o pe telefon.
2. Asigurați-vă că camera este conectată la corpul vehiculului.
3. Porniți vehiculul și conectați-l la telecomandă.
4. Deschideți conexiunea Wi-Fi a telefonului și conectați-l cu camera WiFi (REBEL TRUCK).
5. Deschideți aplicația REBEL TRUCK. AR trebui să puteți vedea videoclipul în timp real. Puteți controla vehiculul cu ajutorul aplicației.

**Pentru a controla vehiculul cu smartphone-ul, asigurați-vă că telecomanda este oprită.**



1. Înainte
2. Înapoi
3. Stânga
4. Dreapta
5. Afășează/ascunde interfața de control
6. Setări:
  - Rotire Cameră- rotește imaginea camerei cu 180°
  - Mod de control:
    - Single Handle: controlați vehiculul cu un singur controler
    - Dual Handle: controlați vehiculul cu controler dublu
    - Track: Desenați un traseu pe ecranul smartphone-ului pe care îl va urma vehiculul (vehiculul va urma direcțiile trasate de utilizator).
    - Giroscop: Utilizatorul poate controla mișcările vehiculului prin rotirea telefonului (controlul vehiculului prin giroscopul telefonului).

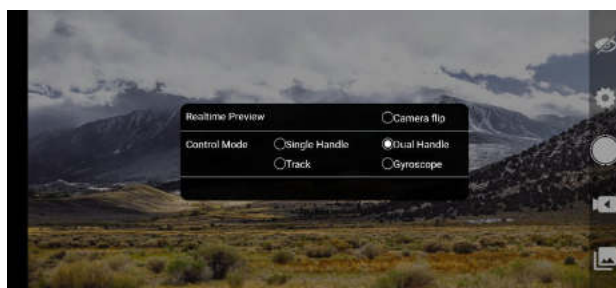

7. Fotografați
8. Înregistrați un videoclip
9. Accesați albumul foto/video pentru a afișa fotografiile sau videoclipurile efectuate prin aplicație.

## SPECIFICAȚIE

Faruri cu LED

Control prin aplicație dedicată

Compatibilitate: Android 6.0 sau versiune mai nouă

Tip motor: motor cu perii

Viteză: până la 10 km/oră

Tracțiune: integrală

Scară: 1:16

Sistem suspensie: cu amortizare integrală a șocurilor

Material anvelope: TPR

Carcasă: ABS

Roata din față reglabilă

Dimensiune roți: 6,5 cm

Frecvență telecomandă: 2,4 Ghz

Distanța de acțiune a telecomenzii: până la 50 m

Distanța de control WiFi: până la 30 m

Rezoluție cameră WiFi: 480p

Timp de încărcare: până la 120 min

Timp de funcționare: până la 30 min

Baterie mașină: 7,4 V; 500 mAh

Baterie telecomandă: 2 baterii tip AA

Setul include: telecomandă, suport pentru smartphone, cameră WiFi, baterie, cablu de încărcare USB, șurubelniță, manual de utilizare

Recomandat pentru persoane cu vârsta de peste 14 ani

Compania Lechpol Electronics declară prin prezenta că **Mașină cu telecomandă ZAB0115** este în conformitate cu Directiva 2014/53/UE.

Textul integral al Declarației de Conformitate UE este disponibil la următoarea adresă: [www.lechpol.eu](http://www.lechpol.eu).



**Romania**

**Reciclarea corectă a acestui produs**

**(reziduuri provenind din aparatura electrică și electronică)**



Marcajele de pe acest produs sau menționate în instrucțiunile sale de folosire indică faptul că produsul nu trebuie aruncat împreună cu alte reziduuri din gospodărie atunci când nu mai este în stare de funcționare. Pentru a preveni posibile efecte daunătoare asupra mediului înconjurător sau a sănătății oamenilor datorate evacuării necontrolate a reziduurilor, vă rugăm să separați acest produs de alte tipuri de reziduuri și să-l reciclați în mod responsabil pentru a promova re folosirea resurselor materiale. Utilizatorii casnici sunt rugați să ia legătura fie cu distribuitorul de la care au achiziționat acest produs, fie cu autoritățile locale, pentru a primi informații cu privire la locul și modul în care pot depozita acest produs în vederea reciclării sale ecologice. Utilizatorii instituționali sunt rugați să ia legătura cu furnizorul și să verifice condițiile stipulate în contractul de vânzare. Acest produs nu trebuie amestecat cu alte reziduuri de natură comercială.

Distribuit de Lechpol Electronic SRL, Republicii nr. 5, Resita, CS, ROMANIA.



***Rebel***  
TOYS

[www.rebelectro.com](http://www.rebelectro.com)