

reesa®

Hand blender

TSA3521

Návod k obsluze

CS

Bedienungsanleitung

DE

Owner's manual

EN

Εγχειρίδιο χρήσης

GR

Instrukcja obsługi

PL

Manual de utilizare

RO

Návod na použitie

SK



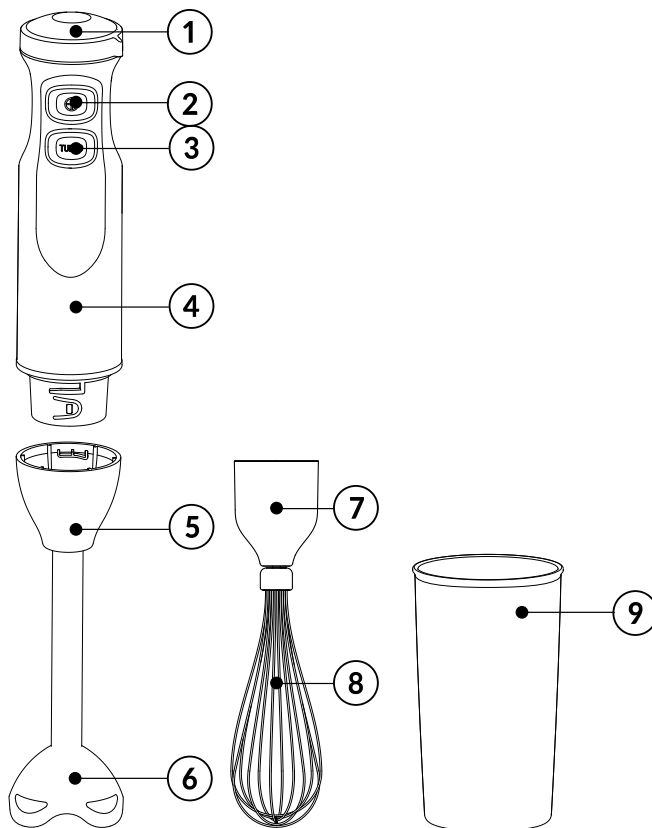

	CS	DE	EN	GR	PL	RO	SK
1	Knoflík ovládání rychlosti	Drehzahlregler	Adjustable speed knob	Κουμπί ρυθμιζόμενης ταχύτητας	Pokrętło regulacji prędkości	Buton reglare viteză	Regulátor otáčok
2	Tlačítko práce (nastavitelná rychlost)	Taste Drehzahlreglermodus	Adjustable speed mode button	Κουμπί λειτουργίας ρυθμιζόμενης ταχύτητας	Przycisk pracy (regulowana prędkość)	Buton mod viteză reglabilă	Tlačidlo prevádzky (nastaviteľná rýchlosť)
3	Tlačítko režimu Turbo	Taste Turbomodus	Turbo mode button	Κουμπί λειτουργίας turbo	Przycisk trybu Turbo	Buton mod turbo	Tlačidlo prevádzky režimu Turbo
4	Jednotka motoru	Motoreinheit	Motor unit	Μονάδα κινητήρα	Jednostka silnikowa	Corp motor	Motorová časť
5	Nástavec mixéru	Mixer-Schaft-Halterung	Blending stick holder	Στήριγμα ραβδομπλέντερ	Nasadka blendera	Suport unitate mixare	Mixovací nástavec
6	Mixovací koncovka	Mixer-Schaft	Blending shaft	Άξονας ανάμειξης	Końcówka miksująca	Ax unitate de mixare	Mixovacia noha
7	Nástavec šlehače	Schneebesen-Halterung	Whisk holder	Στήριγμα χτυπητηρίου	Nasadka trzepaczki	Suport tel	Nástavec metličky
8	Šlehač	Schneebesen	Whisk	Χτυπητήρι	Trzepaczka	Tel	Šlahacia metlička
9	Džbánek	Mixbecher	Beaker	Ποτήρι ζέσεως	Dzbaneq	Recipient	Nádobka

Děkujeme, že jste si koupili zařízení TEESA. Před použitím si pečlivě přečtěte uživatelskou příručku a uložte ji pro pozdější použití. Výrobce neodpovídá za nesprávné používání a provoz tohoto zařízení.

OTÁZKY BEZPEČNOSTI

Abyste se vyhnuli poškození nebo zranění, dodržujte základní bezpečnostní opatření používaná k provozu elektrických zařízení, včetně následujících:

- Před použitím si pečlivě přečtěte návod k obsluze, a to i v případě, že jste dříve používali podobné zařízení. Tento návod si ponechejte pro pozdější použití.
- Zařízení nepoužívejte k jiným účelům, než je popsáno v níže uvedených pokynech.
- Před připojením zařízení zkontrolujte kompatibilitu napájecího napětí sítě a zásuvky a zařízení.
- Zařízení by mělo být připojeno k uzemněné síťové zásuvce. Pokud používáte prodlužovací kabel, ujistěte se, že je zásuvka rovněž uzemněna.
- Zařízení NEMŮŽE být připojeno k externímu zařízení (např. časový spínač), protože by mohlo dojít k poškození zařízení.
- Umístěte zařízení na rovném a stabilním povrchu.
- Zařízení vždy vypněte a odpojte od napájení:
 - pokud přístroj nefunguje správně,
 - pokud zvuky činnosti zařízení nejsou standardní nebo indikují anomálie,
 - před demontáží,
 - před čištěním,
 - pokud se nepoužívá.
- Před použitím zařízení se ujistěte, že byl výrobek řádně složen. Před demontáží výrobku musí být přístroj odpojen od zdroje napájení.
- Pokud přístroj nepoužíváte, před čištěním nebo v případě nesrovnalostí přístroj vypněte a odpojte od sítě. Při odpojování zařízení od zdroje napájení uchopte a zatáhněte za zástrčku, nikdy za kabel / vodič.
- Neodpojitelný napájecí kabel lze vyměnit pouze v autorizovaném servisním středisku.
- Zařízení uchovávejte mimo dosah a dohled dětí. Je zakázáno, aby zařízení používaly děti bez dohledu dospělých.
- Toto zařízení smí používat děti mladší 8 let a osoby s omezenými fyzickými, smyslovými nebo duševními schopnostmi, stejně jako osoby, které nemají žádné zkušenosti a nejsou seznámeny se zařízením, pokud je zajištěn dohled nebo školení týkající se používání zařízení takovým způsobem, aby rizika s tím spojená byla srozumitelná. Je nutné poučit děti, aby zařízením nepovažovaly za hračku. Děti by neměly provádět čištění a údržbu zařízení bez dozoru.
- Pravidelně kontrolujte, zda není přístroj nebo napájecí kabel poškozen. Před použitím se ujistěte, že zařízení funguje správně. V případě poškození nebo v případě, že zařízení nepracuje správně, okamžitě zanechte používání tohoto zařízení a odpojte jej od sítě.
- Uchovávejte zařízení a napájecí kabel mimo dosah tepla, vody, vlhkosti, ostrých hran a dalších faktorů, které by mohly poškodit toto zařízení nebo kabel.
- S tímto přístrojem používejte pouze originální příslušenství.
- Zařízení je určeno pouze pro domácí použití.
- Je třeba dbát na to, aby jednotka motoru, kabel zařízení nebo síťová zástrčka nebyly mokré. Je zakázáno ponořovat / oplachovat jednotku motoru ve vodě! Nepoužívejte

zařízení mokryma rukama.

- Je-li poškozen napájecí kabel nebo zařízení, je zakázáno používat zařízení. Je zakázáno samostatně opravovat/demontovat zařízení. V případě poškození kontaktujte autorizované servisní středisko za účelem jeho opravy /ověření.
- Napájecí kabel zařízení musí být chráněn před kontaktem se zdroji tepla.
- Zařízení je určeno pro domácí použití a zpracování přiměřených množství výrobků pro tyto podmínky. Není určeno pro profesionální použití.
- Nesprávné používání výrobku může představovat riziko poškození nebo zranění.
- Nože zařízení jsou velmi ostré, při manipulaci s nimi buďte obzvláště opatrní.
- Při práci je zakázáno dotýkat se nožů.
- Přístroj není určen pro použití v mikrovlnné troubě.

POUŽÍVÁNÍ

1. Před montáží umyjte části zařízení, které přicházejí do styku s potravinami. Nože zařízení jsou velmi ostré, při manipulaci s nimi buďte obzvláště opatrní, jelikož mohou způsobit zranění.
2. Montáž: Vyberte požadované příslušenství a proveďte následující kroky:

A. Mixující koncovka: umístěte jednotku motoru na adaptér mixéru a otáčejte jím proti směru hodinových ručiček, až zaklapne.

B. Šlehač: umístěte jednotku motoru na daptér šlehače a otáčejte ji proti směru hodinových ručiček, dokud nezacvakne.

3. Připojte zařízení k síťovému zdroji.

Upozornění: Pokud používáte koncovku mixéru nebo šlehače, umístěte koncovku zařízení do nádoby s produkty, které budou zpracovány.

4. Nastavte knoflík regulace rychlosti do požadované polohy a stiskněte tlačítko práce (horní tlačítko) NEBO stiskněte tlačítko Turbo, pro spuštění zařízení.

Upozornění: uživatel může svobodně měnit nastavení knoflíku regulace rychlosti během práce, pokud používá mixér ve standardním režimu (horní tlačítko).

5. Přístroj by neměl být používán nepřetržitě déle než 1 minutu. Pokud se po uplynutí této doby nedosáhne požadovaného efektu, přestaňte pracovat a počkejte 1 minutu před dalším použitím.

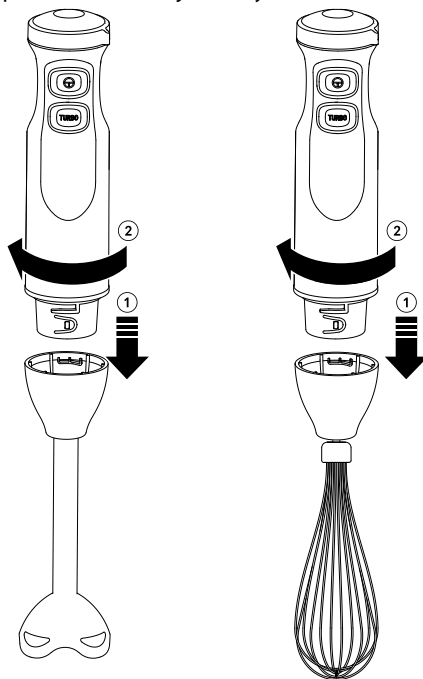

Upozornění: Přístroj by měl být používán v 1minutových sekvencích s 1minutovou přestávkou (**to je jeden cyklus zařízení**). Po 5 plných cyklech nepřetržitého provozu zařízení (tj. 5-násobná sekvence: práce po dobu 1 minuty, přestávky po dobu další minuty), nechte

zařízení stát po dobu asi 30 minut, aby se teplota motoru vrátila na svou původní hodnotu.

- Po dokončení práce odpojte zařízení od sítě.

Poznámky k použití:

- Přístroj nepoužívejte, pokud jeho koncovka není umístěna v nádobě s potravinami.
- Džbánek nepřepĺňujte. Maximální objem džbánu - 600 ml.
- Aby nedošlo k postřikání, zapněte přístroj po ponoření koncovky mixéru / šlehače do zpracovaných složek.
- doba provozu: zařízení by nemělo být provozováno déle než 1 minutu nepřetržitě; po této době by mělo být zařízení odstaveno alespoň 1 minutu. Přístroj by měl být používán v 1minutových sekvencích s 1minutovou přestávkou (to je jeden cyklus zařízení). Po 5 plných cyklech nepřetržitého provozu zařízení (tj. 5-násobná sekvence: práce po dobu 1 minuty, přestávky po dobu další minuty), nechte zařízení stát po dobu asi 30 minut, aby se teplota motoru vrátila na svou původní hodnotu.
- Nespracovávejte příliš tvrdé produkty po dobu delší než 10 sekund najednou.
- Nedrtě velmi tvrdé produkty, jako je sója, rýže, mražené maso, kostky ledu, muškátový oříšek, kávová zrna nebo tvrdá semena. Přístroj není určen pro zpracování velmi štavnatých produktů. Nepoužívejte zařízení pro zpracování výrobků s velmi nízkým obsahem vody.
- Příprava ingrediencí před zpracováním: složky nakrájejte na kostky o maximální velikosti 1,5x1,5 cm a přidejte kapalinu (např. vodu, mléko atd.).
- Nepoužívejte zařízení pro zpracování výrobků s velmi vysokými teplotami. Před zpracováním horkých produktů by se měly nejprve mírně ochladit (maximální teplota výrobků by neměla překročit 60°C).

ČIŠTĚNÍ A SKLADOVÁNÍ

- Před demontáží a čištěním odpojte zařízení od zdroje napájení.
- Jednotku motoru čistěte pouze měkkým, lehce navlhčeným hadříkem. Je zakázáno ponořovat jednotku motoru ve vodě!
- Před čištěním zařízení vždy odpojte od zdroje napájení.
- Jednotku motoru čistěte pouze měkkým, lehce navlhčeným hadříkem. Je zakázáno ponořovat jednotku motoru ve vodě!
- Upozornění: Po zpracování produktů s vysokým obsahem soli se doporučuje oplachovat nože pod tekoucí vodou ihned po použití.
- Umyjte příslušenství (koncovku mixéru, šlehače) po každém použití v teplé vodě s trochou saponátu. Důkladně opláchněte vodou.
- Všechny části kromě jednotky motoru lze umýt v myčce (za předpokladu, že nastavená teplota nepřesáhne 50°C). Pokud jsou části přístroje umývány v myčce nádobí, je třeba dbát na to, aby nebylo používáno příliš mnoho čisticích prostředků / odstraňovačů kamene.
- Některé potraviny (např. mrkev) mohou způsobit zbarvení plastových částí zařízení. Zbarvené plochy otřete před čištěním hadříkem namočeným v rostlinném oleji.
- Po každém použití přístroj důkladně vyčistěte.
- Nože jsou velmi ostré – při manipulaci s nimi buďte obzvláště opatrní!
- Před opětovnou montáží nebo skladováním se ujistěte, že je zařízení suché.
- K čištění tohoto přístroje nepoužívejte chemikálie / čisticí prostředky nebo ostré nástroje, protože by mohly způsobit poškození.

ŘEŠENÍ PROBLÉMŮ

Problém	Možná příčina	Navrhované řešení
Motor běží, ale nože se neotáčejí	<ul style="list-style-type: none"> Mixovací koncovka není správně vložena Ostří jsou zablokovaná 	<ul style="list-style-type: none"> Ujistěte se, že je zařízení správně složeno Odpojte zařízení od sítě a vyčistěte nože – dbejte zvýšené opatrnosti, ostří jsou velmi ostrá. Příklady posekejte na menší kousky.
Zařízení přestalo náhle pracovat	Mixér se používá příliš dlouho, motor se přehřál	Zařízení by mělo být používáno pouze v povolených časových sekvencích
Neobvyklé vibrace, zvuky	<ul style="list-style-type: none"> Zařízení není správně sestaveno Příliš mnoho složek zpracovávaných najednou 	<ul style="list-style-type: none"> Ujistěte se, že je zařízení správně složeno Je nutné ukončit práci mixéru, odpojit jej od síťového napájení a snížit množství zpracovávaných surovin

SPECIFIKACE

- Plynulá regulace otáček: 8 500 - 12 000 ot/min
- Režim Turbo: max. 13 000 ot/min
- Provedení:
 - Čepel, mixovací noha, šlehací metla: nerezová ocel
 - Mixovací nádoba: SAN
 - Obal motorové části: plast
- Objem mixovací nádoby: 600 ml
- Ochrana před: přehřátím
- Některé komponenty je možné mýt v myčce nádobí
- Hmotnost: 670 g
- Výška: 38,6 cm
- Průměr: 55 mm
- Příkon max.: 700 W
- Napájení: 220-240 V, 50/60 Hz
- Obsah balení: tyčový mixér, šlehací metla, mixovací nádoba



Čeština

Správná likvidace výrobku

(opotřebované elektrické a elektronické vybavení)



Označení umístěné na výrobku anebo v textech, které se ho týkají, poukazuje na skutečnost, že po vypršení doby používání je zakázáno likvidovat tento výrobek společně s ostatním domovním odpadem. Pro to, abyste se vyhnuli škodlivému vlivu na přírodní prostředí a lidské zdraví v důsledku nekontrolované likvidace odpadů, oddělte tento výrobek od odpadů jiného typu a zodpovědně ho recyklujte za účelem propagace opětovného využití hmotných zdrojů coby stálé praxe. Pro více informací ohledně místa a způsobu recyklace tohoto výrobku, která bude bezpečná pro životní prostředí, domácí uživatelé mohou kontaktovat maloobchodní prodejnu, v níž výrobek zakoupili, nebo orgán místní samosprávy. Firemní uživatelé mohou kontaktovat dodavatele a zkontrolovat podmínky kupní smlouvy. Neodstraňujte výrobek společně s ostatními komerčními odpady.

Danke für den Kauf des TEESA Gerätes. Bitte lesen Sie diese Bedienungsanleitung sorgfältig und bewahren diese auf für späteres Nachschlagen. Der Händler übernimmt keine Verantwortung für Schäden, die durch unsachgemäße Handhabung und Verwendung des Produktes verursacht wurden.

SICHERHEITSANLEITUNGEN

Um die Gefahr von Feuer, Stromschlag oder anderen Verletzungen zu vermeiden, befolgen Sie die grundlegenden Sicherheitsvorkehrungen bei der Verwendung elektrischer Geräte, einschließlich der folgenden:

- Lesen Sie diese Bedienungsanleitung sorgfältig, auch wenn Sie mit dem Gerät vertraut sind. Heben Sie die Bedienungsanleitung auf für späteres nachschlagen.
- Das Produkt nicht für andere Zwecke verwenden, als in dieser Bedienungsanleitung angegeben.
- Vor dem Anschluss des Gerätes an die Netzsteckdose, stellen Sie sicher, dass die auf dem Gerät angegebene Spannung mit der Spannung der Steckdose übereinstimmt.
- Das Gerät muss an eine geerdete Steckdose angeschlossen werden. Wenn Sie ein elektrisches Verlängerungskabel verwenden müssen, muss dieses geerdet werden.
- Dieses Gerät DARF NICHT durch eine externe Schaltvorrichtung, wie Timer oder an eine Schaltung angeschlossen werden, die regelmäßig ein- und ausgeschaltet wird, da sie zu einer Beschädigung des Gerätes führen kann.
- Stellen Sie das Gerät auf eine flache, stabile Oberfläche.
- Schalten Sie das Gerät IMMER aus und trennen es von der Stromversorgung:
 - Wenn es nicht richtig funktioniert
 - Wenn es ein seltenes Geräusch bei der Verwendung gibt
 - Vor dem Zerlegen des Gerätes
 - Vor der Reinigung
 - Bei Nichtgebrauch
- Schließen Sie das Gerät erst dann an das Stromnetz an, wenn es vollständig montiert ist und ziehen immer den Netzstecker, bevor Sie das Gerät zerlegen oder die Klingen handhaben.
- Schalten Sie das Gerät aus und ziehen den Stecker aus der Steckdose, wenn Sie es nicht benutzen, bevor Sie es reinigen oder wenn Störungen auftreten. Ziehen Sie den Stecker und nicht am Kabel, wenn Sie das Netzkabel des Geräts an der Steckdose ziehen.
- Das Netzkabel darf nur von einem autorisierten Kundendienst ersetzt werden.
- Halten Sie das Gerät außerhalb der Reichweite von Kindern. Lassen Sie Kinder nicht unbeaufsichtigt mit dem Produkt.
- Das Gerät kann von Kindern benutzt werden, die älter als 8 Jahre alt sind und von Personen mit eingeschränkten physischen, sensorischen oder geistigen Fähigkeiten oder Mangel an Erfahrung und Wissen, wenn sie von einer Person beaufsichtigt und geleitet werden, die für ihre Sicherheit zuständig ist, in einer vorsichtigen Art und Weise und die alle Sicherheitsvorkehrungen verstanden hat und befolgen wird. Kinder sollten nicht mit diesem Gerät spielen. Kinder sollten nicht die Reinigung und Wartung des Gerätes ohne Aufsicht durchführen.
- Testen Sie das Gerät und das Kabel regelmäßig auf Beschädigungen. Stellen Sie vor der Verwendung sicher, dass das Gerät ordnungsgemäß funktioniert. Im Falle einer Beschädigung oder wenn das Gerät nicht ordnungsgemäß funktioniert, verwenden Sie es nicht mehr und ziehen sofort den Netzstecker.
- Halten Sie das Gerät und sein Kabel fern von Hitze, direkter Sonnenstrahlung, Wasser, Feuchtigkeit, scharfen Kanten und andere Faktoren, die das Gerät oder das Netzkabel beschädigen könnten.
- Verwenden Sie nur original Zubehör, keine inkompatiblen Produkte anschließen.
- Das Gerät ist nur für den Innenbereich bestimmt.

- Lassen Sie Motoreinheit, Kabel oder Stecker nicht nass werden. Tauchen Sie die Motoreinheit nicht in Wasser! Das Gerät nicht mit nassen Händen benutzen.
- Niemals dieses Gerät verwenden, wenn das Netzkabel oder der Stecker beschädigt ist, oder wenn das Gerät defekt ist. Versuchen Sie nicht, dieses Gerät selbst zu reparieren, nur autorisiertes und qualifiziertes Personal darf dieses Produkt reparieren.
- Lassen Sie überschüssiges Kabel nicht über die Kante des Tisches oder der Arbeitsplatte hängen oder heiße Oberflächen berühren.
- Das Gerät ist so konstruiert, dass es normale Haushaltsmengen verarbeiten kann. Nicht für den kommerziellen Gebrauch.
- Unsachgemäßer Umgang mit diesem Gerät kann zu Verletzungen und Schäden führen.
- Seien Sie vorsichtig beim Umgang mit den Klingen, diese sind extrem scharf.
- Halten Sie Finger und Küchengeräte von den beweglichen Klingen fern.
- Das Gerät nicht in die Mikrowelle stellen!

BEDIENUNG

1. Vor der Montage, reinigen Sie alle Teile die mit Lebensmittel in Berührung kommen. Seien Sie vorsichtig beim Reinigen der Klingen – sie sind extrem scharf und können Verletzungen verursachen.
2. Montage: wählen Sie das gewünschte Zubehör und befolgen die unteren Schritte:

- A. Mixer: setzen Sie die Motoreinheit auf die Mixer-Schaft-Halterung und drehen diese gegen den Uhrzeigersinn bis sie einrastet.
- B. Schneebesen: setzen Sie die Motoreinheit auf die Schneebesen-Halterung und drehen diese gegen den Uhrzeigersinn bis sie einrastet.

3. Stecken Sie den Netzstecker in die Steckdose.

Hinweis: Wenn Sie einen Mixer oder Schneebesen verwenden, setzen Sie das Zubehör in einen Behälter mit zu verarbeitenden Lebensmitteln.

4. Setzen Sie den Drehzahlregler auf die gewünschte Einstellung und drücken die Taste Drehzahlregler-Modus ODER die Taste Turbomodus um den Betrieb zu beginnen.

Hinweis: Benutzer kann die Drehzahl während des Betriebs nach belieben ändern, wenn die Taste Drehzahlregler-Modus benutzt wird (obere Taste).

5. Verwenden Sie den Mixer nicht länger als 1 Minute ununterbrochen. Wenn innerhalb dieser Zeit der gewünschte Effekt nicht erreicht wurde, den Betrieb unterbrechen und etwa 1 Minute warten, bevor Sie das Gerät erneut benutzen

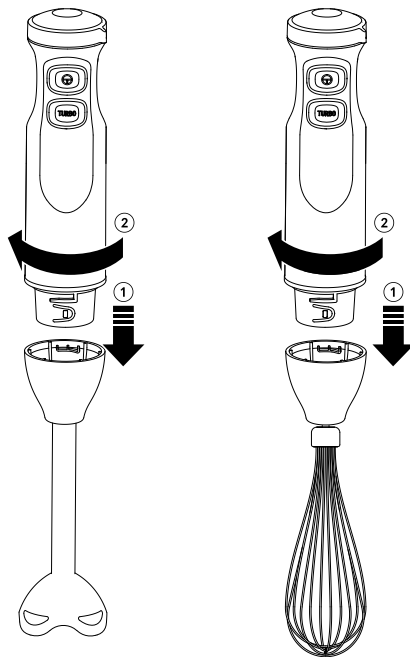

Hinweis: Bitte beachten Sie 1 Minute Betrieb und 1 Minute Ruhe **als ein Arbeitszyklus**. Nach dem kontinuierlichen Betrieb des Gerätes für 5 Zyklen (d.h. 1 Minute Betrieb, gefolgt von 1 Minute Pause, 5 Mal hintereinander), muss der Mixer für etwa 30 Minuten zum abkühlen gelassen werden.

- Ziehen Sie den Netzstecker aus der Steckdose nach dem Gebrauch des Gerätes.

Hinweise zum Betrieb:

- Verwenden Sie das Gerät nicht, wenn es nicht in Lebensmittel eingetaucht ist.
- Überfüllen Sie nicht den Mixerbecher. Das maximale Fassungsvermögen der Zutaten für den Mixerbecher 600 ml.
- Um Spritzer zu vermeiden, schalten Sie das Gerät erst ein, nachdem der Mixer / Schneebesen in die zu verarbeitende Lebensmittel eingeführt wurde.
- Kurzzeitbetrieb: Verwenden Sie das Gerät nicht länger als jeweils 1 Minute; Danach das Gerät mindestens 1 Minute abkühlen lassen. Bitte beachten Sie 1 Minute Betrieb und 1 Minute Ruhe als ein Arbeitszyklus. Nach dem kontinuierlichen Betrieb des Gerätes für 5 Zyklen (d.h. 1 Minute Betrieb, gefolgt von 1 Minute Pause, 5 Mal hintereinander), muss der Mixer für etwa 30 Minuten zum abkühlen gelassen werden.
- Harte Lebensmittel nicht länger als 10 Sekunden zerkleinern.
- Verwenden Sie das Gerät nicht zum trockenen Mahlen von harten Lebensmitteln wie Sojabohnen, Reis und gefrorenem Fleisch, Eiswürfeln, Muskat, Kaffeebohnen, Getreide usw., noch für die Verarbeitung von saftigen flüssigen Lebensmitteln. Betreiben Sie keine Lebensmittel ohne Wasser!
- Zubereitung von Lebensmitteln vor der Verarbeitung: Schneiden Sie die Lebensmittel in Würfel mit einer Größe von höchstens 1,5 x 1,5 cm und fügen Sie etwas Flüssigkeit hinzu (z. B. Wasser, Milch usw.).
- Legen Sie keine heißen Zutaten in das Gerät. Heiße Zutaten sollten vor der Verarbeitung im Gerät abgekühlt werden. (Max. Temperatur der Zutaten ist 60°C).

REINIGUNG UND WARTUNG

- Ziehen Sie den Netzstecker aus der Steckdose bevor Sie das Gerät reinigen oder Aufbewahren.
- Motoreinheit sollte nur mit einem weichen, leicht feuchten Tuch gereinigt werden. Tauchen Sie die Motoreinheit niemals in Wasser oder andere Flüssigkeiten.
- Nach der Verarbeitung von sehr salzigen Lebensmitteln wird empfohlen, die Messer sofort zu spülen.
- Waschen Sie das Zubehör (Mixer, Schneebesen) nach jedem Gebrauch in warmem Seifenwasser. Gut ausspülen.
- Alle Teile außer der Motoreinheit können in einer Geschirrspülmaschine gereinigt werden (nur wenn die eingestellte Temperatur unter 50°C liegt). Achten Sie beim Reinigen in der Spülmaschine darauf, dass Sie weder Reiniger noch Entkalker überdosieren.
- Bei der Verarbeitung von farbigen Lebensmitteln sich die Kunststoffteile des Geräts verfärben. Wischen Sie diese Teile vor dem Reinigen mit Pflanzenöl ab.
- Die Reinigung sollte unmittelbar nach dem Gebrauch erfolgen.
- Die Klingen sind extrem scharf - seien Sie vorsichtig beim Umgang mit den Klingen!
- Stellen Sie sicher, dass Gerät und Zubehör vor der erneuten Montage und einer anderen Verwendung, oder Aufbewahrung vollständig trocken sind.
- Verwenden Sie keine starken Reinigungsmittel oder scharfen Utensilien zur Reinigung des Geräts, da diese das Gerät beschädigen können.

FEHLERBEHEBUNG

Problem	Mögliche Ursache	Empfohlene Lösung
Der Motor funktioniert aber die Klinge dreht sich nicht	<ul style="list-style-type: none"> Das Gerät wurde nicht richtig zusammengebaut Die Klingen stecken fest 	<ul style="list-style-type: none"> Montieren Sie das Gerat korrekt Trennen Sie das Gerät von der Stromversorgung und entfernen die Lebensmittel von den Klingen - seien Sie vorsichtig, die Klingen sind extrem scharf. Entnehmen Sie die Lebensmittel und schneiden diese in kleinere Stücke.
Das Gerät stoppt während des normalen Betriebs	Das Gerät wurde zu lang benutzt, der Motor ist überhitzt	Benutzen Sie das Gerät nur in den in dieser Bedienungsanleitung angegebenen Zeitintervallen
Abnormale Geräusche oder Erschütterungen	<ul style="list-style-type: none"> Das Gerät ist nicht richtig zusammengebaut Zu viel Lebensmittel werden zubereitet 	<ul style="list-style-type: none"> Montieren Sie das Gerat korrekt Stoppen Sie den Betrieb, trennen das Gerät vom Stromnetz und Entfernen einige der zubereiteten Lebensmittel

TECHNISCHE DATEN

- Stufenlose Drehzahlregelung: 8 500 - 12 000 U/min
- Turbogeschwindigkeit: max. 13 000 U/min
- Benutzte Materialien:
 - Klingen, Mixer-Schaft, Schneebesens: Edelstahl
 - Mixbecher: SAN
 - Motorgehäuse: Plastik
- Mixbecher Fassungsvermögen: 600 ml
- Schutz gegen: Überhitzung
- Spülmaschinenfeste Teile
- Gewicht: 670 g
- Höhe: 38,6 cm
- Durchmesser: 55 mm
- Max. Leistung: 700 W
- Stromversorgung: 220-240 V, 50/60 Hz
- Set beinhaltet: Mixer, Schneebesens, Mixbecher



Deutsch
Korrekte Entsorgung dieses Produkts
 (Elektromüll)



(Anzuwenden in den Ländern der Europäischen Union und anderen europäischen Ländern mit einem separaten Sammelsystem) Die Kennzeichnung auf dem Produkt bzw. auf der dazugehörigen Literatur gibt an, dass es nach seiner Lebensdauer nicht zusammen mit dem normalem Haushaltsmüll entsorgt werden darf. Entsorgen Sie dieses Gerät bitte getrennt von anderen Abfällen, um der Umwelt bzw. der menschlichen Gesundheit nicht durch unkontrollierte Müllbeseitigung zu schaden. Recyceln Sie das Gerät, um die nachhaltige Wiederverwertung von stofflichen Ressourcen zu fördern. Private Nutzer sollten den Händler, bei dem das Produkt gekauft wurde, oder die zuständigen Behörden kontaktieren, um in Erfahrung zu bringen, wie sie das Gerät auf umweltfreundliche Weise recyceln können. Gewerbliche Nutzer sollten sich an Ihren Lieferanten wenden und die Bedingungen des Verkaufsvertrags konsultieren. Dieses Produkt darf nicht zusammen mit anderem Gewerbemüll entsorgt werden.

Thank you for purchasing TEESA appliance. Please read this operation instruction carefully before use, and keep it for future use. Producer does not take responsibility for damages caused by inappropriate handling and use of the product.

SAFETY INSTRUCTIONS

In order to reduce the injuries or damages, follow basic safety precautions applied when using any electrical device, including the following:

- Read this instruction manual carefully, even if you are familiar with the appliance. Keep the manual for future reference.
- Do not use this device for purposes others than indicated in this manual.
- Before connecting the device to power supply socket, make sure the voltage indicated on the appliance corresponds to the voltage in the power supply socket.
- The appliance must be plugged into an earthed electrical socket. If you have to use an electrical extension lead, it must be earthed.
- This appliance **MUST NOT** be supplied through an external switching device, such as a timer, or connected to a circuit that is regularly switched on and off by the utility, as it may lead to damage of the device.
- Place the device on flat, stable surface.
- **ALWAYS** turn off the device and disconnect it from the mains supply:
 - if it's not operating correctly
 - if there's an uncommon voice when using
 - before disassembling the device
 - before cleaning
 - when not in use
- Don't plug the appliance into the power supply until it is assembled and always unplug before disassembling the appliance or handling the blade.
- Switch off the device and remove the plug from the socket when it is not in use, before cleaning or whenever any disturbance occurs. When disconnecting the power cord of the device, grasp and pull the plug, not the cord/cable.
- Fixed power cable may only be replaced in an authorized service point.
- Keep the device out of the reach of children. Do not leave children unsupervised with the device.
- This appliance may be used by children who are above 8 years old and by persons with reduced physical, sensory or mental capabilities, or lack of experience and knowledge, if they are supervised and guided by a person who is responsible for their safety in a cautious manner, and all the safety precautions are understood and followed. Children should not play with this device. Children should not perform cleaning and servicing of the device unsupervised.
- Test the device and the cord/cable regularly for damage. Before use, make sure the device operates properly. In case of any damage, or if the device does not operate properly, stop using it and unplug immediately.
- Keep the device and cord/cable away from heat, direct sunlight, water, moisture, sharp edges and the like.
- Use only original accessories, do not connect incompatible products.
- The device is for indoor use only.
- Don't let the motor unit, cord, or plug get wet. Do not immerse the motor unit in water!

Do not handle the device with wet hands.

- Never use the device if the device itself or its cord have been damaged. Do not attempt to repair/disassemble this device yourself. In case of damage, contact with an authorized service point for check-up/repair.
- Don't let excess cord hang over the edge of the table or worktop or touch hot surface.
- The appliance is constructed to process normal household quantities. Not for commercial use.
- Improper use of this device may lead to injuries and damages.
- Be careful while handling the blades, they are extremely sharp.
- Keep your fingers and kitchen utensils away from the moving blades / rotating whisk.
- Do not place any accessory of this device into microwave.

OPERATION

1. Before assembly, clean all the parts which will have contact with food. Be extremely careful when cleaning the blades – they are sharp and can cause injury.
2. Mounting: Choose the attachment you want to use and follow the steps indicated below:

1. Blender: place the motor unit into the blending stick holder and turn anti-clockwise until it locks in place.
2. Whisk: place the motor unit into the whisk holder and turn anti-clockwise until it locks in place.

3. Plug the device into power mains socket.

Note: In case of using blender or whisk, insert the attachment into a container with food to be processed.

4. Set the adjustable speed knob to desired setting and press adjustable speed mode button OR press Turbo mode button to start operation.

Note: user can freely change settings of the adjustable speed knob during operation when using adjustable speed mode button (top button).

5. Use the blender no longer than 1 minute at a time. If within that period, the desired effect has not been reached, stop operation and wait for about 1 minute before using the device again.

Note: please regard 1 minute of operation and 1 minute of rest as a **one operation cycle**. After continuous operating the device for 5 cycles (that is 1 min. operation followed by 1 minute rest, 5 times in a row), the blender must be left for cooling for about 30 minutes.

6. Unplug the device from power supply mains after operation.

Notes on usage:

- Don't use the appliance when not immersed into food.

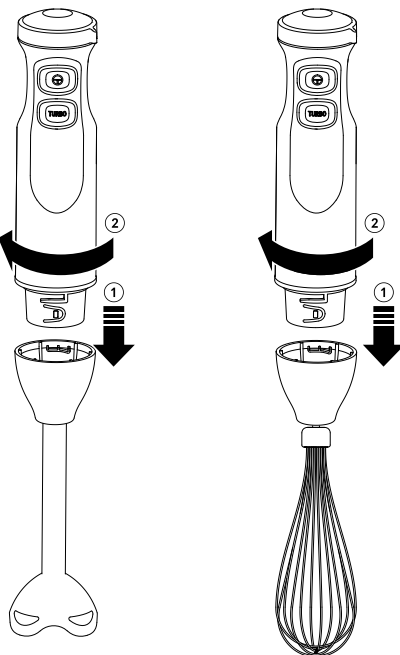

- Do not overfill beaker. Maximum ingredients volume for beaker is 600 ml.
- To avoid splashing, turn on the device only after the blender/whisk has been inserted into food to be processed.
- Short-time operating: Use the appliance for no longer than 1 minute at a time; after that let the device cool down for at least 1 minute. Please regard 1 minute of operation and 1 minute of rest as a **one operation cycle**. After continuous operating the device of 5 cycles (that is 1 min. operation followed by 1 minute rest, 5 times in a row), the blender must be left for cooling for about 30 minutes.
- Don't operate hard food for longer than 10 seconds at once.
- Do not use the appliance for dry grinding hard food like soybean, rice and frozen meat, ice cubes, nutmeg, coffee beans, grains etc., nor for succulent liquid food processing. Don't operate food without water!
- Food preparation before processing: cut the food into cubic blocks no bigger than 1,5x1,5 cm, and add some liquid (e.g. water, milk, etc.).
- Before processing food, make sure it's pitted, peeled, cutted if necessary etc.
- Don't place the device into hot ingredients / don't place hot ingredients into the beaker. Hot ingredients should be cooled down prior to processing by this appliance. (Max. ingredient temperature is 60°C).

CLEANING AND MAINTENANCE

- Always disconnect the device from mains supply before cleaning or storing.
- Motor unit should be cleaned only with soft, slightly damp cloth. Never immerse motor unit into water or any other liquid.
- After processing very salty food, it is suggested to rise the blades right away.
- Wash the accessories (blender, whisk) in warm, soapy water after every use. Rinse well.
- All parts except for motor body can be cleaned in a dishwasher (only if the set temperature is below 50°C). When cleaning in a dishwasher, be careful not to overdose cleaner or decalcifier.
- When processing food with color, the plastic parts of the appliance may discolor. Wipe these parts with vegetable oil before cleaning them.
- Cleaning should be performed immediately after use.
- The blade is very sharp – exercise caution when handling the blade!
- Let the device dry completely before assembling or storing.
- Do not use strong detergents or sharp utensils to clean the device, as they may damage the appliance.

TROUBLESHOOTING

Problem	Possible reason	Suggested solution
The motor running, but the blade/whisk doesn't work	<ul style="list-style-type: none"> • The blending stick has not been assembled properly • The blade/whisk got stuck 	<ul style="list-style-type: none"> • Make sure to assemble the device properly • Disconnect the device from power supply mains, and remove the food from the blades/whisk – be careful, the blades are very sharp. Take out the food material and cut them into small pieces

The device suddenly stops working in the processing of using	Using for too long, motor is overheated	Use only in time intervals as indicated in this user's manual
Abnormal vibration or excessive noise	<ul style="list-style-type: none"> The device has been assembled improperly Too much food being processed at once 	<ul style="list-style-type: none"> Make sure to assemble the device properly Stop operation, disconnect the device from power supply mains and remove some food being processed

SPECIFICATION

- Smooth rotation speed regulation: 8 500 - 12 000 rpm
- Turbo speed: max. 13 000 rpm
- Used materials:
 - Blades, blender shaft, whisk: stainless steel
 - Beaker: SAN
 - Motor housing: plastic
- Beaker capacity: 600 ml
- Protection against: overheating
- Dishwasher safe parts
- Blender weight: 670 g
- Blender height: 38,6 cm
- Blender diameter: 55 mm
- Max. power: 700 W
- Power supply: 220-240 V, 50/60 Hz
- Set includes: blender, whisk, beaker

EN



English
Correct Disposal of This Product
(Waste Electrical & Electronic Equipment)



(Applicable in the European Union and other European countries with separate collection systems) This marking shown on the product or its literature, indicates that it should not be disposed with other household wastes at the end of its working life. To prevent possible harm to the environment or human health from uncontrolled waste disposal, please separate this from other types of wastes and recycle it responsibly to promote the sustainable reuse of material resources. Household users should contact either the retailer where they purchased this product, or their local government office, for details of where and how they can take this item for environmentally safe recycling. Business users should contact their supplier and check the terms and conditions of the purchase contract. This product should not be mixed with other commercial wastes for disposal.

Σας ευχαριστούμε για την αγορά της συσκευής TEESA. Διαβάστε προσεκτικά αυτές τις οδηγίες χρήσης πριν τη χρήση και φυλάξτε τις για μελλοντική χρήση. Ο παραγωγός δεν αναλαμβάνει την ευθύνη για ζημιές που προκλήθηκαν από ακατάλληλο χειρισμό και χρήση του προϊόντος.

ΟΔΗΓΙΕΣ ΑΣΦΑΛΕΙΑΣ

Για να μειώσετε τους τραυματισμούς ή τις ζημιές, ακολουθήστε τις βασικές προφυλάξεις ασφαλείας που εφαρμόζονται όταν χρησιμοποιείτε οποιαδήποτε ηλεκτρική συσκευή, συμπεριλαμβανομένων των παρακάτω:

- Διαβάστε αυτό το εγχειρίδιο οδηγιών προσεκτικά, ακόμα και αν είστε εξοικειωμένοι με τη συσκευή. Διατηρήστε το εγχειρίδιο για μελλοντική αναφορά.
- Μην χρησιμοποιείτε τη συσκευή για σκοπούς άλλους από αυτούς που αναφέρονται στο παρόν εγχειρίδιο.
- Πριν συνδέσετε τη συσκευή στην πρίζα, βεβαιωθείτε ότι η τάση που αναγράφεται στη συσκευή αντιστοιχεί στην τάση στην πρίζα ρεύματος.
- Η συσκευή πρέπει να συνδεθεί σε μια γειωμένη ηλεκτρική πρίζα. Εάν πρέπει να χρησιμοποιήσετε ηλεκτρικό καλώδιο επέκτασης, πρέπει να είναι γειωμένο.
- Η συσκευή αυτή ΔΕΝ πρέπει να τροφοδοτείται μέσω εξωτερικής συσκευής μεταγωγής, όπως χρονοδιακόπτη, ή να συνδέεται με ένα κύκλωμα που ανάβει και σβήνει τακτικά από το βοηθητικό πρόγραμμα, καθώς μπορεί να προκαλέσει βλάβη στη συσκευή.
- Τοποθετήστε τη συσκευή σε επίπεδη, σταθερή επιφάνεια.
- ΠΑΝΤΑ σβήστε τη συσκευή και αποσυνδέστε την από την παροχή ρεύματος:
 - αν δεν λειτουργεί σωστά
 - εάν υπάρχει ένας ασυνήθιστος ήχος κατά τη χρήση
 - πριν την αποσυναρμολόγηση της συσκευής
 - πριν τον καθαρισμό
 - όταν δεν χρησιμοποιείται
- Μην συνδέετε τη συσκευή στην τροφοδοσία ρεύματος μέχρι να συναρμολογηθεί και να αποσυνδέσετε πάντα από την πρίζα πριν αποσυνδέσετε τη συσκευή ή χειριστείτε τη λεπίδα.
- Απενεργοποιήστε τη συσκευή και αφαιρέστε το βύσμα από την πρίζα όταν δεν χρησιμοποιείται, πριν από τον καθαρισμό ή οποτεδήποτε εμφανιστεί οποιαδήποτε διαταραχή. Κατά την αποσύνδεση του καλωδίου τροφοδοσίας της συσκευής, πιάστε και τραβήξτε το βύσμα και όχι το καλώδιο.
- Το σταθερό καλώδιο τροφοδοσίας μπορεί να αντικατασταθεί μόνο σε εξουσιοδοτημένο σημείο συντήρησης.
- Κρατήστε τη συσκευή μακριά από παιδιά. Μην αφήνετε παιδιά χωρίς επιτήρηση με τη συσκευή.
- Η συσκευή αυτή μπορεί να χρησιμοποιηθεί από παιδιά ηλικίας άνω των 8 ετών και από άτομα με μειωμένες σωματικές, αισθητηριακές ή διανοητικές ικανότητες ή από έλλειψη εμπειρίας και γνώσης, εφόσον επιβλέπονται και καθοδηγούνται από άτομο που είναι υπεύθυνο για την ασφάλειά τους με προσοχή και όλες οι προφυλάξεις ασφαλείας κατανοούνται και ακολουθούνται. Τα παιδιά δεν πρέπει να παίζουν με αυτήν τη συσκευή. Τα παιδιά δεν θα πρέπει να εκτελούν καθαρισμό και συντήρηση της συσκευής χωρίς επιτήρηση.
- Ελέγχετε τακτικά τη συσκευή και το καλώδιο για ζημιές. Πριν από τη χρήση, βεβαιωθείτε ότι η συσκευή λειτουργεί σωστά. Σε περίπτωση βλάβης ή εάν η συσκευή δεν λειτουργεί σωστά, διακόψτε τη χρήση της και αποσυνδέστε την αμέσως.
- Κρατήστε τη συσκευή και το καλώδιο μακριά από θερμότητα, άμεσο ηλιακό φως, νερό,

- υγρασία, αιχμηρές άκρες και τα παρόμοια.
- Χρησιμοποιείτε μόνο αυθεντικά εξαρτήματα, μην συνδέετε ασύμβατα προϊόντα.
- Η συσκευή προορίζεται μόνο για χρήση σε εσωτερικούς χώρους.
- Μην αφήσετε τη μονάδα κινητήρα, το καλώδιο ή το βύσμα να βραχεί. Μην βυθίζετε τη μονάδα κινητήρα στο νερό! Μη χειρίζεστε τη συσκευή με βρεγμένα χέρια.
- Ποτέ μην χρησιμοποιείτε τη συσκευή εάν η ίδια η συσκευή ή το καλώδιο έχει υποστεί βλάβη. Μην προσπαθήσετε να επανασυνδέσετε / αποσυναρμολογήσετε αυτή τη συσκευή μόνοι σας. Σε περίπτωση ζημιάς, επικοινωνήστε με ένα εξουσιοδοτημένο σημείο συντήρησης για έλεγχο / επισκευή.
- Μην αφήνετε το υπερβολικό καλώδιο να κρέμεται πάνω από την άκρη του τραπεζιού ή της επιφάνειας εργασίας ή να αγγίζετε την καυτή επιφάνεια
- Η συσκευή είναι κατασκευασμένη για να επεξεργάζεται κανονικές ποσότητες οικιακής χρήσης. Όχι για εμπορική χρήση.
- Η ακατάλληλη χρήση αυτής της συσκευής μπορεί να προκαλέσει τραυματισμούς και ζημιές.
- Να είστε προσεκτικοί κατά το χειρισμό των λεπίδων, είναι εξαιρετικά αιχμηρές.
- Κρατήστε τα δάχτυλά σας και τα μαγειρικά σκεύη μακριά από τις κινούμενες λεπίδες.
- Μην τοποθετείτε τη συσκευή σε φούρνο μικροκυμάτων.

ΛΕΙΤΟΥΡΓΙΑ

- Πριν τη συναρμολόγηση, καθαρίστε όλα τα μέρη που θα έρθουν σε επαφή με τα τρόφιμα. Να είστε εξαιρετικά προσεκτικοί όταν καθαρίζετε τις λεπίδες - είναι αιχμηρές και μπορεί να προκαλέσουν τραυματισμό.
- Τοποθέτηση: Επιλέξτε το προσάρτημα που θέλετε να χρησιμοποιήσετε και ακολουθήστε τα βήματα που αναφέρονται παρακάτω:

A. Μπλέντερ: τοποθετήστε τη μονάδα κινητήρα στο ραβδί ανάμειξης και στρέψτε την αριστερόστροφα μέχρι να ασφαλίσει στη θέση της.

B. Χτυπητήρι: τοποθετήστε τη μονάδα κινητήρα στο χτυπητήρι και στρέψτε την αριστερόστροφα μέχρι να ασφαλίσει στη θέση της.

- Συνδέστε τη συσκευή στην πρίζα ρεύματος.

Σημείωση: Σε περίπτωση που χρησιμοποιείτε το μπλέντερ ή το χτυπητήρι, τοποθετήστε το εξάρτημα σε ένα δοχείο με τρόφιμα προς επεξεργασία.

- Ρυθμίστε το ρυθμιστή ταχύτητας στην επιθυμητή ρύθμιση και πατήστε το κουμπί ρυθμιζόμενης ταχύτητας ή πιέστε το πλήκτρο Turbo Mode για να ξεκινήσετε τη λειτουργία.

Σημείωση: ο χρήστης μπορεί να αλλάξει ελεύθερα τις ρυθμίσεις του κουμπιού ρυθμιζόμενης ταχύτητας κατά τη λειτουργία, όταν χρησιμοποιεί

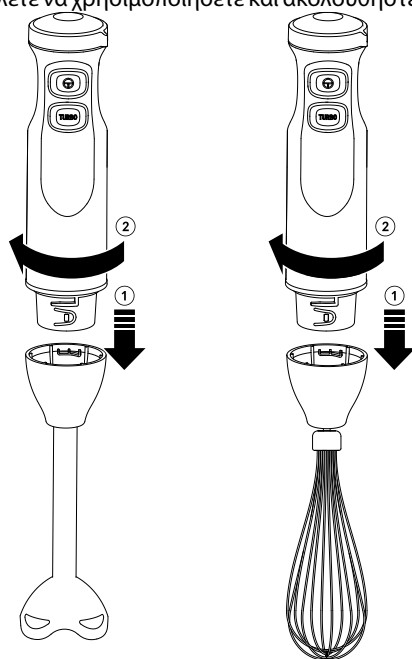

το κουμπί ρυθμιζόμενου τρόπου ταχύτητας (επάνω κουμπί).

- Χρησιμοποιήστε το μπλέντερ όχι περισσότερο από 1 λεπτό τη φορά. Εάν εντός αυτής της περιόδου δεν έχει επιτευχθεί το επιθυμητό αποτέλεσμα, σταματήστε τη λειτουργία και περιμένετε περίπου 1 λεπτό πριν χρησιμοποιήσετε ξανά τη συσκευή.

Σημείωση: λάβετε υπόψη 1 λεπτό λειτουργίας και 1 λεπτό ανάπαυσης ως ένα κύκλο λειτουργίας. Μετά από συνεχή λειτουργία της συσκευής για 5 κύκλους (δηλαδή 1 λεπτό λειτουργίας ακολουθούμενη από 1 λεπτό ανάπαυσης, 5 φορές στη σειρά), ο αναμείκτης πρέπει να αφεθεί για ψύξη για περίπου 30 λεπτά.

- Αποσυνδέστε τη συσκευή από τη παροχή ρεύματος μετά τη λειτουργία.

Σημειώσεις σχετικά με τη χρήση:

- Μην χρησιμοποιείτε τη συσκευή όταν δεν τοποθετείται φαγητό.
- Μη παραγεμίζετε το ποτήρι ζέσεως. Ο μέγιστος όγκος των συστατικών για το ποτήρι 600 ml.
- Για να αποφύγετε το πισίλισμα, ενεργοποιήστε τη συσκευή μόνο μετά την εισαγωγή του μπλέντερ / χτυπητηριού στο τρόφιμο προς επεξεργασία
- Λειτουργία μικρής διάρκειας: Χρησιμοποιήστε τη συσκευή για όχι περισσότερο από 1 λεπτό κάθε φορά. Αφού αφήσετε τη συσκευή να κρυώσει για τουλάχιστον 1 λεπτό. Λάβετε υπόψη 1 λεπτό λειτουργίας και 1 λεπτό ανάπαυσης ως ένα κύκλο λειτουργίας. Μετά από συνεχή λειτουργία της συσκευής με 5 κύκλους (δηλαδή 1 λεπτό λειτουργίας ακολουθούμενη από 1 λεπτό ανάπαυσης, 5 φορές στη σειρά), ο αναμείκτης πρέπει να αφεθεί για ψύξη για περίπου 30 λεπτά.
- Μη χρησιμοποιείτε σκληρά τρόφιμα για περισσότερο από 10 δευτερόλεπτα συνεχόμενα.
- Μην χρησιμοποιείτε τη συσκευή για ξηρή άλεση σκληρών τροφών όπως σόγια, ρύζι και κατεψυγμένο κρέας, παγάκια, ξηροί καρποί, κόκκοι καφέ, σπόροι κλπ., Ούτε για χυμώδη επεξεργασία υγρών τροφίμων. Μην χρησιμοποιείτε τρόφιμα χωρίς νερό!
- Προετοιμασία φαγητού πριν από την επεξεργασία: κόψτε το φαγητό σε κυβικά τεμάχια όχι μεγαλύτερα από 1,5x1,5 cm και προσθέστε λίγο υγρό (π.χ. νερό, γάλα κλπ.).
- Μην τοποθετείτε τη συσκευή σε θερμά συστατικά. Τα θερμά συστατικά πρέπει να ψύχονται πριν από την επεξεργασία τους από τη συσκευή. (Η μέγιστη θερμοκρασία του συστατικού είναι 60°C).

ΚΑΘΑΡΙΣΜΟΣ ΚΑΙ ΣΥΝΤΗΡΗΣΗ

GR

- Πριν από τον καθαρισμό ή την αποθήκευση αποσυνδέστε πάντα τη συσκευή από την παροχή ρεύματος.
- Η μονάδα κινητήρα πρέπει να καθαρίζεται μόνο με μαλακό, ελαφρώς υγρό πανί. Ποτέ μην βυθίζετε τη μονάδα κινητήρα στο νερό ή σε οποιοδήποτε άλλο υγρό.
- Μετά την επεξεργασία πολύ αλμυρού φαγητού, προτείνεται το ξέπλυμα των λεπίδων αμέσως.
- Πλύνετε τα αξεσουάρ (μπλέντερ, χτυπητήρι) σε ζεστό σαπουνόνερο μετά από κάθε χρήση. Ξεπλύνετε καλά.
- Όλα τα εξαρτήματα εκτός από το σώμα του κινητήρα μπορούν να καθαριστούν σε πλυντήριο πιάτων (μόνο εάν η θερμοκρασία είναι κάτω από τους 50°C). Κατά τον καθαρισμό σε ένα πλυντήριο πιάτων, προσέξτε να μην βάλετε υπερβολική δόση από

καθαριστικό.

- Κατά την επεξεργασία των τροφίμων με χρώμα, τα πλαστικά μέρη της συσκευής ενδέχεται να αποχρωματίζονται. Σκουπίστε αυτά τα μέρη με φυτικό λάδι πριν τα καθαρίσετε.
- Ο καθαρισμός πρέπει να γίνεται αμέσως μετά τη χρήση.
- Η λεπίδα είναι πολύ αιχμηρή - προσοχή όταν χειρίζεστε τη λεπίδα!
- Αφήστε τη συσκευή να στεγνώσει εντελώς πριν συναρμολογήσετε ή αποθηκεύσετε.
- Μην χρησιμοποιείτε ισχυρά απορρυπαντικά ή αιχμηρά σκεύη για να καθαρίσετε τη συσκευή, καθώς μπορεί να προκαλέσουν ζημιά στη συσκευή.

ΑΝΤΙΜΕΤΩΠΙΣΗ ΠΡΟΒΛΗΜΑΤΩΝ

Πρόβλημα	Πιθανή αιτία	Προτεινόμενη λύση
Ο κινητήρας λειτουργεί, αλλά η λεπίδα δεν λειτουργεί	<ul style="list-style-type: none"> • Η ράβδος ανάμειξης δεν έχει συναρμολογηθεί σωστά • Η λεπίδα έχει κολλήσει 	<ul style="list-style-type: none"> • Βεβαιωθείτε ότι έχετε συναρμολογήσει σωστά τη συσκευή • Αποσυνδέστε τη συσκευή από την παροχή ρεύματος και αφαιρέστε την τροφή από τις λεπίδες - προσέξτε, οι λεπίδες είναι πολύ αιχμηρές. Βγάλτε τα τρόφιμα και κόψτε τα σε μικρά κομμάτια
Η συσκευή ξαφνικά σταματά να εργάζεται στη διαδικασία χρήσης	Χρήση για υπερβολικά μεγάλο χρονικό διάστημα, ο κινητήρας έχει υπερθερμανθεί	Χρησιμοποιείτε μόνο σε χρονικά διαστήματα όπως υποδεικνύεται στο παρόν εγχειρίδιο χρήσης
Περίεργοι κραδασμοί ή υπερβολικός θόρυβος	<ul style="list-style-type: none"> • Η συσκευή έχει συναρμολογηθεί ακατάλληλα • Υπερβολική ποσότητα τροφίμων επεξεργάζονται ταυτόχρονα 	<ul style="list-style-type: none"> • Βεβαιωθείτε ότι έχετε συναρμολογήσει σωστά τη συσκευή • Σταματήστε τη λειτουργία, αποσυνδέστε τη συσκευή από το δίκτυο τροφοδοσίας και αφαιρέστε λίγη από την τροφή που επεξεργάζεστε

ΠΡΟΔΙΑΓΡΑΦΕΣ

- Ομαλή ρύθμιση της ταχύτητας περιστροφής: 8 500 - 12 000 rpm
- Ταχύτητα περιστροφής: max. 13 000 rpm
- Χρησιμοποιούμενα υλικά:
 - Λεπίδες, άξονες μπλέντερ, χτυπητήρι: ανοξείδωτος χάλυβας
 - Ποτήρι ζεύξης: SAN
 - Κέλυφος κινητήρα: πλαστικό
- Χωρητικότητα ποτηριού ζέσεως: 600 ml
- Προστασία έναντι: υπερθέρμανσης
- Εξαρτήματα ασφαλή για το πλυντήριο πιάτων
- Βάρος: 670 g
- Ύψος: 38,6 cm

- Διάμετρος: 55 mm
- Μέγιστη ισχύς: 700 W
- Τροφοδοσία: 220-240 V, 50/60 Hz
- Το σετ περιλαμβάνει: μπλέντερ, χτυπητήρι, ποτήρι

GR

**Ελληνικά****Σωστή απόρριψη αυτού του προϊόντος****(Απορρίμματα Ηλεκτρικού & Ηλεκτρονικού Εξοπλισμού)**

(Ισχύει στην Ευρωπαϊκή Ένωση και σε άλλες ευρωπαϊκές χώρες με συστήματα χωριστής συλλογής) Αυτή η σήμανση που αναγράφεται στο προϊόν ή στη βιβλιογραφία του, υποδηλώνει ότι δεν θα πρέπει να διατίθεται μαζί με άλλα οικιακά απόβλητα στο τέλος της ζωής του. Για να αποφευχθεί πιθανή βλάβη στο περιβάλλον ή την ανθρώπινη υγεία από την ανεξέλεγκτη απόρριψη των αποβλήτων, διαχωρίστε τα από άλλα είδη αποβλήτων και ανακυκλώστε με υπευθυνότητα για την προώθηση της βιώσιμης επαναχρησιμοποίησης των υλικών πόρων. Οι οικιακοί χρήστες θα πρέπει να επικοινωνήσουν είτε με τον έμπορο λιανικής πώλησης από τον οποίο αγόρασαν αυτό το προϊόν είτε με το γραφείο της τοπικής κυβέρνησης για λεπτομέρειες σχετικά με το πού και πώς μπορούν να πάρουν αυτό το στοιχείο για περιβαλλοντικά ασφαλή ανακύκλωση. Οι επιχειρηματικοί χρήστες πρέπει να επικοινωνούν με τον προμηθευτή τους και να ελέγχουν τους όρους και τις προϋποθέσεις της σύμβασης αγοράς. Το προϊόν αυτό δεν πρέπει να αναμειχθεί με άλλα εμπορικά απόβλητα για απόρριψη.

Κατασκευάστηκε στην Κίνα για την LECHPOL ELECTRONICS Sp. z o.o. Sp.k., ul. Garwolińska 1, 08-400 Miętne.

Dziękujemy za zakup urządzenia TEESA. Przed użyciem należy dokładnie zapoznać się z treścią instrukcji obsługi oraz zachować ją w celu późniejszego wykorzystania. Producent nie ponosi odpowiedzialności za nieprawidłowe użycie i obsługę tego urządzenia.

KWESTIE BEZPIECZEŃSTWA

Aby uniknąć uszkodzeń lub obrażeń, należy przestrzegać podstawowych środków bezpieczeństwa stosowanych przy obsłudze urządzeń elektrycznych, włączając te wyszczególnione poniżej:

- Przed użyciem należy dokładnie zapoznać się z treścią instrukcji obsługi, nawet w przypadku wcześniejszego używania podobnego sprzętu. Instrukcję należy zachować w celu późniejszego wykorzystania.
- Nie należy używać urządzenia w innym celu niż opisanym w poniższej instrukcji.
- Przed podłączeniem urządzenia, należy sprawdzić zgodność napięcia prądu gniazda sieciowego i urządzenia.
- Urządzenie należy podłączyć do uziemionego gniazda zasilania sieciowego. W przypadku użycia przedłużacza, należy upewnić się, że gniazdo również jest uziemione.
- Urządzenie NIE MOŻE być podłączone do urządzenia zewnętrznego (np. programatora czasowego), gdyż może to doprowadzić do uszkodzenia urządzenia.
- Urządzenie należy umieścić na płaskiej, stabilnej powierzchni.
- Należy zawsze wyłączać urządzenie i odłączyć je od źródła zasilania:
 - gdy urządzenie nie działa poprawnie,
 - jeśli odgłosy pracy urządzenia nie są standardowe lub świadczą o anomalii,
 - przed demontażem,
 - przed czyszczeniem,
 - jeśli nie jest używane.
- Przed rozpoczęciem użytkowania urządzenia należy upewnić się, że produkt został prawidłowo złożony. Przed demontażem produktu, należy odłączyć go wcześniej od źródła zasilania.
- Należy wyłączyć urządzenie i odłączyć od zasilania sieciowego, jeśli urządzenie nie jest używane, przed czyszczeniem lub w przypadku jakiegokolwiek nieprawidłowości. Odłączając urządzenie od źródła zasilania, należy chwycić i pociągnąć za wtyczkę, nigdy za kabel/sznur.
- Przewód zasilający nieodłączalny może być wymieniany wyłącznie w autoryzowanym punkcie serwisowym.
- Urządzenie należy przechowywać w miejscu niedostępnym dla dzieci. Zabrania się używania urządzenia przez dzieci bez nadzoru osób dorosłych.
- Niniejszy sprzęt może być użytkowany przez dzieci w wieku co najmniej 8 lat i przez osoby o obniżonych możliwościach fizycznych, czuciowych lub umysłowych, a także te, które nie posiadają doświadczenia i nie są zaznajomione ze sprzętem, jeżeli zapewniony zostanie nadzór lub instruktaż odnośnie użytkowania sprzętu w bezpieczny sposób tak, aby związane z tym zagrożenia były zrozumiałe. Należy poinstruować dzieci, aby nie traktowały urządzenia jako zabawki. Dzieci nie powinny wykonywać czyszczenia i konserwacji sprzętu bez nadzoru.
- Należy regularnie sprawdzać czy urządzenie bądź przewód zasilający nie są uszkodzone. Przed użyciem, należy się upewnić, że urządzenie działa poprawnie. W przypadku uszkodzenia, lub jeśli urządzenie nie działa poprawnie, należy niezwłocznie zakończyć używanie tego sprzętu i odłączyć go od zasilania sieciowego.

- Urządzenie i kabel zasilający należy przechowywać z dala od źródeł ciepła, wody, wilgoci, ostrych krawędzi oraz innych czynników, które mogłyby spowodować uszkodzenie tego urządzenia lub kabla.
- Należy używać wyłącznie oryginalnych akcesoriów z tym urządzeniem.
- Urządzenie wyłącznie do użytku wewnątrz pomieszczeń.
- Należy zwrócić szczególną uwagę, aby część silnikowa, kabel urządzenia lub wtyczka zasilania nie zostały zamoczone. Zabrania się zanurzać/opłukiwać część silnikową w wodzie! Nie należy obsługiwać urządzenia mokrymi rękami.
- Zabrania się używać urządzenia, jeśli kabel zasilający lub samo urządzenie zostało uszkodzone. Zabrania się własnoręcznej naprawy/demontażu sprzętu. W wypadku uszkodzenia, należy skontaktować się z autoryzowanym punktem serwisowym w celu sprawdzenia/naprawy.
- Kabel zasilający urządzenia należy chronić przed kontaktem ze źródłami ciepła.
- Urządzenie przeznaczone jest do użytku domowego i przetwarzania odpowiednich dla tych warunków ilościom produktów. Nie jest przeznaczone do użytku profesjonalnego.
- Niewłaściwe użycie produktu może stwarzać ryzyko uszkodzeń lub obrażeń.
- Ostrza urządzenia są bardzo ostre, należy zachować szczególną ostrożność podczas ich obsługi.
- Zabrania się dotykania ostrzy w czasie pracy.
- Nie należy umieszczać żadnej części urządzenia w kuchenke mikrofalowej.

OBŚŁUGA

1. Przed montażem, należy umyć części urządzenia, które będą miały kontakt z żywnością. Ostrza urządzenia są bardzo ostre, należy zachować szczególną ostrożność podczas ich obsługi, gdyż mogą spowodować obrażenia.
2. Montaż: Należy wybrać żądane akcesorium i wykonać poniższe kroki:
 - A. Końcówka blendująca: należy umieścić jednostkę silnikową na nasadce blendera i obrócić odwrotnie do ruchu wskazówek zegara, aż do zatrzaśnięcia.
 - B. Trzepaczka: należy umieścić jednostkę silnikową na nasadce trzepaczki i obrócić odwrotnie do ruchu wskazówek zegara, aż do zatrzaśnięcia.
3. Należy podłączyć urządzenie do zasilania sieciowego.

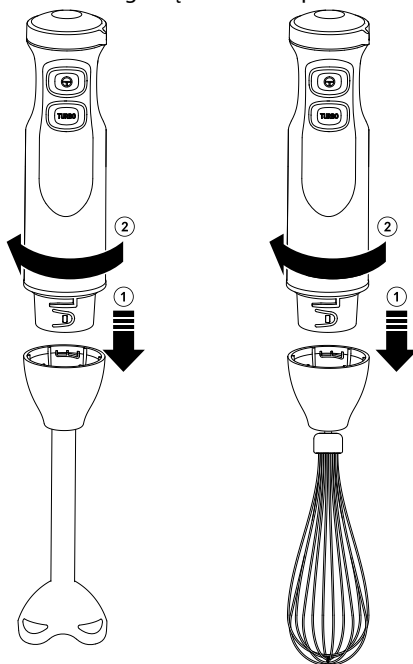

Uwaga: w przypadku używania końcówki blendującej albo trzepaczki, należy umieścić końcówkę urządzenia w pojemniku z produktami które będą przetwarzane.

4. Należy ustawić pokrętko regulacji prędkości w wybranej pozycji i nacisnąć przycisk pracy (górny przycisk) LUB nacisnąć przycisk trybu Turbo, aby rozpocząć pracę urządzenia.

Uwaga: użytkownik może swobodnie zmieniać ustawienia pokrętkła regulacji prędkości podczas pracy, jeśli używa blender w trybie standardowym (górny przycisk).

5. Urządzenie nie należy używać dłużej niż przez 1 minutę ciągle. Jeśli po tym czasie, żądany efekt nie zostanie uzyskany, należy zakończyć pracę i odczekać 1 minutę przed ponownym użyciem.

Uwaga: Urządzenie należy używać w sekwencjach 1-minutowych z 1-minutową przerwą (**jest to jeden cykl urządzenia**). Po 5 pełnych cyklach ciągłej pracy urządzenia (tj. 5-krotnej sekwencji: pracy przez 1 minutę, braku pracy przez kolejną minutę), urządzenie należy odstawić na około 30 minut, aby temperatura silnika powróciła do wartości początkowej.

6. Po zakończonej pracy, należy odłączyć urządzenie od zasilania.

Uwagi dot. użytkownika:

- Nie należy używać urządzenia jeśli jego końcówka nie została umieszczona w pojemniku z żywnością.
- Nie należy przepelniać dzbanka. Maksymalna pojemność dzbanka - 600 ml.
- Aby uniknąć zachlapania, należy włączyć urządzenie po zanurzeniu końcówki blendującej / trzepaczki w przetwarzanych składnikach.
- Czas obsługi: urządzenia nie należy obsługiwać przez dłużej niż 1 minutę ciągle; po tym czasie, należy odstawić urządzenie na co najmniej 1 minutę. Urządzenie należy używać w sekwencjach 1-minutowych z 1-minutową przerwą (**jest to jeden cykl urządzenia**). Po 5 pełnych cyklach ciągłej pracy urządzenia (tj. 5-krotnej sekwencji: pracy przez 1 minutę, braku pracy przez kolejną minutę), urządzenie należy odstawić na około 30 minut, aby temperatura silnika powróciła do wartości początkowej.
- Nie należy przetwarzać bardzo twardych produktów przez dłużej niż 10 sekund na raz.
- Nie należy rozdrabniać bardzo twardych produktów, takich jak soja, ryż, zamrożone mięso, kostki lodu, gałka muszkatołowa, ziarna kawy czy twardych nasion. Urządzenie nie jest przeznaczone do przetwarzania bardzo soczystych produktów. Nie należy używać urządzenia do przetwarzania produktów o bardzo niskiej zawartości wody.
- Przygotowanie składników przed przetwarzaniem: należy pociąć składniki w kostkę o maksymalnych wymiarach 1,5x1,5 cm, i dodać płyn (np. wodę, mleko, itp.).
- Nie należy używać urządzenia do przetwarzania produktów o bardzo wysokiej temperaturze. Przed przetwarzaniem gorących produktów, należy je najpierw nieco ostudzić (maksymalna temperatura produktów nie powinna przekraczać 60°C).

CZYSZCZENIE I KONSERWACJA

- Należy zawsze odłączyć urządzenie od źródła zasilania przed czyszczeniem.
- Część silnikową urządzenia należy czyścić jedynie za pomocą miękkiej, lekko wilgotnej ściereczki. Zabrania się zanurzać część silnikową w wodzie!
- Uwaga: Po zakończeniu przetwarzania produktów z wysoką zawartością soli, zaleca się przepłukać ostrza urządzenia pod bieżącą wodą, od razu po zakończeniu użytkowania.
- Należy umyć akcesoria (końcówka miksująca, trzepaczka) po każdym użyciu w ciepłej wodzie z dodatkiem lekkiego detergentu. Dokładnie spłukać wodą.
- Wszystkie części poza jednostką silnikową mogą być myte w zmywarce (pod warunkiem, że ustawiona temperatura nie przekracza 50°C). Jeśli części urządzenia są myte w zmywarce, należy zwrócić uwagę, aby nie używać zbyt dużej ilości środków czystości/

odkamieniaczy.

- Niektóre produkty spożywcze (np. marchewka) mogą powodować zabarwienie plastikowych części urządzenia. Należy przetrzeć odbarwione miejsca ściereczką nasączoną olejem roślinnym przed czyszczeniem.
- Po każdym użyciu należy dokładnie wyczyścić urządzenie.
- Ostrza są bardzo ostre - należy zachować szczególną ostrożność podczas ich obsługi!
- Przed ponownym montażem lub przechowywaniem należy się upewnić, że urządzenie jest suche.
- Nie należy używać środków chemicznych/detergentów ani ostrych narzędzi do czyszczenia tego urządzenia, gdyż mogą doprowadzić do uszkodzenia.

ROZWIĄZYWANIE PROBLEMÓW

Problem	Możliwa przyczyna	Sugerowane rozwiązanie
Silnik pracuje ale ostrza się nie kręcą	<ul style="list-style-type: none"> • Końcówka blendująca nie została poprawnie założona • Ostrza się zablokowały 	<ul style="list-style-type: none"> • Należy się upewnić, że urządzenie zostało poprawnie złożone • Należy odłączyć urządzenie od zasilania sieciowego i oczyścić ostrza - należy zachować szczególną ostrożność, ostrza są bardzo ostre. Pociąć składniki na mniejsze kawałki.
Urządzenie nagle przestaje pracować	Blender był w użyciu zbyt długo, silnik uległ przegrzaniu	Urządzenie należy używać jedynie w dozwolonych sekwencjach czasu
Niestandardowe wibracje, dźwięki	<ul style="list-style-type: none"> • Urządzenie nie zostało poprawnie złożone • Za dużo składników przetwarzanych na raz 	<ul style="list-style-type: none"> • Należy się upewnić, że urządzenie zostało poprawnie złożone • Należy zakończyć pracę blendera, odłączyć je od zasilania sieciowego i zmniejszyć ilość przetwarzanych składników

SPECYFIKACJA

- Płynna regulacja prędkości obrotów: 8 500 - 12 000 obrotów/minutę
- Tryb Turbo: maks. 13 000 obrotów/minutę
- Użyte materiały:
 - Ostrza, końcówka miksująca, trzepaczka: stal nierdzewna
 - Dzbaneł: SAN
 - Obudowa części silnikowej: plastik
- Pojemność dzbanka: 600 ml
- Zabezpieczenie przed: przegrzaniem
- Niektóre elementy można myć w zmywarce
- Waga: 670 g
- Wysokość: 38,6 cm

- Średnica: 55 mm
- Moc maks.: 700 W
- Zasilanie: 220-240 V, 50/60 Hz
- W zestawie: blender ręczny, trzepaczka, dzbanek



Poland
Prawidłowe usuwanie produktu
(zużyty sprzęt elektryczny i elektroniczny)



Oznaczenie umieszczone na produkcie lub w odnoszących się do niego tekstach wskazuje, że po upływie okresu użytkowania nie należy usuwać z innymi odpadami pochodzącymi z gospodarstw domowych. Aby uniknąć szkodliwego wpływu na środowisko naturalne i zdrowie ludzi wskutek niekontrolowanego usuwania odpadów, prosimy o oddzielenie produktu od innego typu odpadów oraz odpowiedzialny recykling w celu promowania ponownego użycia zasobów materialnych jako stałej praktyki. W celu uzyskania informacji na temat miejsca i sposobu bezpiecznego dla środowiska recyklingu tego produktu użytkownicy w gospodarstwach domowych powinni skontaktować się z punktem sprzedaży detalicznej, w którym dokonali zakupu produktu, lub z organem władz lokalnych. Użytkownicy w firmach powinni skontaktować się ze swoim dostawcą i sprawdzić warunki umowy zakupu. Produktu nie należy usuwać razem z innymi odpadami komercyjnymi.

PL

Vă mulțumim pentru achiziționarea aparatului TEESA. Vă rugăm să citiți cu atenție aceste instrucțiuni înainte de utilizare și să le păstrați pentru consultări ulterioare. Producătorul nu este responsabil pentru daunele cauzate de manipularea și utilizarea necorespunzătoare a produsului.

INSTRUCȚIUNI PRIVIND SIGURANȚA

Pentru a reduce riscul accidentărilor, respectați următoarele măsuri de siguranță atunci când folosiți un aparat electric:

- Citiți acest manual de instrucțiuni cu atenție, chiar dacă sunteți familiarizat cu produsul. Păstrați manualul pentru consultări ulterioare.
- Nu utilizați aparatul în alte scopuri decât cele afișate în acest manual.
- Înainte de a conecta dispozitivul la o sursă de alimentare, asigurați-vă că tensiunea indicată pe aparat corespunde cu tensiunea indicată pe priză.
- Aparatul trebuie conectat la o priză cu pământare. Dacă trebuie să utilizați un prelungitor, acesta trebuie să fie legat la pământare.
- Aparatul NU TREBUIE alimentat printr-un dispozitiv de comutare extern, cum ar fi temporizator, sau conectat la un circuit care este pornit și oprit regulat de la unitate, deoarece poate duce la deteriorarea dispozitivului.
- Puneți dispozitivul pe o suprafață plană și stabilă.
- Oprii întotdeauna aparatul și deconectați-l de la priză:
 - dacă nu funcționează corect
 - dacă se aude un sunet neobișnuit în timp ce funcționează
 - înainte de a dezasambla produsul
 - înainte de curățare
 - dacă nu este utilizat.
- Nu conectați aparatul la priză până când nu este asamblat corect și deconectați-l întotdeauna înainte de dezasamblare și de manipularea lamei.
- Oprii aparatul și scoateți ștecherul din priză atunci când nu utilizați aparatul, înainte de a-l curăța sau de fiecare dată când apare o problemă. Când deconectați aparatul de la priză, prindeți și trageți de ștecher, nu de cablu.
- Cablul de alimentare poate fi înlocuit doar într-un service autorizat.
- Țineți aparatul departe de a ajunge copiii la acesta. Nu lăsați copiii nesupravegheați în apropierea aparatului.
- Acest aparat poate fi utilizat de copii peste 8 ani și de persoane cu capacități fizice, senzoriale și mentale reduse sau cu lipsă de experiență sau cunoștință, doar dacă sunt supravegheați și li se acordă instruire cu privire la folosirea aparatului în siguranță și dacă înțeleg pericolele pe care le implică utilizarea aparatului. Nu lăsați copiii să se joace cu produsul. Menținerea uzuală și curățarea aparatului nu se va face de către copii fără supraveghere.
- Testați dispozitivul și cablul acestuia în mod regulat pentru a verifica dacă este deteriorat. Înainte de utilizare, asigurați-vă că dispozitivul funcționează corect. În caz de avarie, sau dacă aparatul nu funcționează normal, nu mai folosiți aparatul și deconectați-l imediat de la sursa de alimentare.
- Țineți aparatul și cablul acestuia departe de căldură, lumina directă a soarelui, apă, umezeală, margini ascuțite.
- Utilizați doar accesoriile originale, nu conectați produse incompatibile.
- Dispozitivul este doar pentru uz intern.

- Nu permiteți ca unitatea motorului sau cablul să se ude. NU introduceți unitatea motorului în apă! Nu manipulați aparatul cu mâinile ude.
- Nu utilizați niciodată aparatul dacă acesta sau cablul acestuia au fost deteriorate. Nu încercați să reparați/demontați dispozitivul singur. În caz de avarie, contactați un service autorizat pentru verificare/reparație.
- Nu lăsați cablul în exces să atârne pe marginea mesei sau a blatului sau să atingă suprafețe calde.
- Aparatul este destinat să proceseze cantități normale de uz casnic. Nu este pentru uz comercial.
- Utilizarea necorespunzătoare a aparatului poate duce la răniri și deteriorări.
- Aveți grijă atunci când manipulați lamele, acestea sunt extrem de ascuțite.
- Țineți degetele și ustensilele de bucătărie departe de lame atunci când acestea se mișcă.
- Nu puneți aparatul în cuptorul cu microunde!

FUNCȚIONARE

1. Înainte de asamblare, curățați toate componentele care au contact cu alimentele. Aveți mare grijă când curățați lamele – sunt foarte ascuțite și pot cauza accidentări.
2. Montare: Alegeți accesoriul pe care doriți să îl utilizați și respectați pașii de mai jos:
 - A. Blender: puneți corpul motorului în suportul unității de mixare și rotiți în sens invers acelor de ceasornic până când se blochează.
 - B. Tel: puneți corpul motorului în suportul telului și rotiți în sens invers acelor de ceasornic până când se blochează.
3. Conectați dispozitivul la priză.

Notă: În cazul în utilizați blenderul sau telul, introduceți accesoriul într-un recipient cu alimente pentru a le procesa.

4. Setați butonul pentru reglarea vitezei la viteza dorită și apăsați butonul mod de viteză reglabilă SAU apăsați butonul mod Turbo pentru a porni.

Notă: utilizatorul poate modifica liber setările butonului de reglare a vitezei în timpul funcționării atunci când este utilizat butonul mod de viteză reglabilă (butonul de sus).

5. Utilizați blenderul continuu timp de maxim 1 minut. Dacă în acest timp nu a fost atins rezultatul dorit, opriți aparatul și așteptați timp de aproximativ 1 minut înainte de a utiliza aparatul din nou.

Notă: considerați un ciclu de funcționare de 1 minut de funcționare și 1 minut de pauză. După

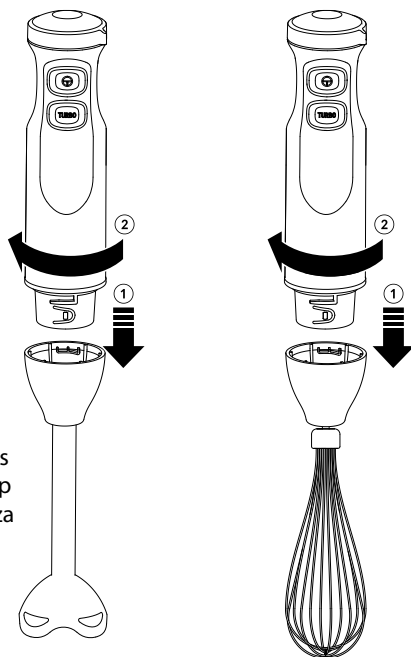

utilizarea continuă a aparatului timp de 5 cicluri (adică 1 minut de funcționare, urmat de 1 minut de pauză, de 5 ori la rând), blenderul trebuie lăsat să se răcească timp de aproximativ 30 de minute.

6. Deconectați dispozitivul de la priză după utilizare.

Note privind utilizarea:

- Nu utilizați aparatul când nu este introdus în alimente.
- Nu umpleți prea recipientul. Volumul maxim pentru recipient este 600 ml.
- Pentru a evita stropirea, porniți dispozitivul doar după ce blenderul/telul a fost introdus în alimentele pentru procesare.
- funcționare de scurtă durată: Utilizați aparatul timp de maxim 1 minut continuu; după aceea lăsați aparatul să se răcească timp de cel puțin 1 minut. Considerați un ciclu de funcționare 1 minut de funcționare și 1 minut de pauză. După utilizarea continuă a aparatului timp de 5 cicluri (adică 1 minut de funcționare, urmat de 1 minut de pauză, de 5 ori la rând), blenderul trebuie lăsat să se răcească timp de aproximativ 30 de minute.
- Nu utilizați aparatul mai mult de 10 secunde pentru alimente dure.
- Nu utilizați aparatul pentru alimente uscate, dure cum ar fi: soia, orez, carne înghețată, cuburi de gheață, nucșoară, boabe de cafea, etc., nici pentru produse alimentare lichide. Nu folosiți alimente fără apă!
- Pregătirea alimentelor înainte de a fi procesate: tăiați alimentele în cuburi care să nu depășească 1,5x1,5 cm și adăugați puțin lichid (ex. apă, lapte, etc.).
- Nu puneți dispozitivul în alimente fierbinți. Acestea trebuie răcite înainte de a fi utilizate. (temperatura maximă a alimentelor este 60°C).

CURĂȚARE ȘI ÎNTREȚINERE

- Deconectați întotdeauna dispozitivul de la sursa de alimentare înainte de curățare.
- Corpul motorului trebuie curățat cu un material textil moale, ușor umed. Nu introduceți niciodată corpul motorului în apă sau alte lichide.
- După procesarea alimentelor foarte sărate, este recomandat să clătiți lamele.
- Spălați accesoriile (blenderul, telul) în apă caldă cu săpun după fiecare utilizare. Clătiți bine.
- Toate componentele în afară de corpul motorului pot fi curățate în mașina de spălat vase (doar dacă temperatura setată est sub 50°C). Când la spălați în mașina de spălat vase, aveți grijă să nu puneți prea mult detergent sau decalcifiant.
- Când procesați alimente colorate, componentele din plastic se pot decolora. Ștergeți-le cu ulei vegetal înainte de a le curăța.
- Curățarea trebuie efectuată imediat după fiecare utilizare.
- Lama este foarte ascuțită – aveți grijă când manipulați lamele!
- Lăsați aparatul să se usuce complet înainte de a-l asambla sau depozita.
- Nu utilizați detergenți puternici sau ustensile ascuțite pentru a curăța dispozitivul, deoarece poate deteriora aparatul.

DEPANARE

Problemă	Motiv posibil	Soluție sugerată
Motorul funcționează dar lama nu se învârtă	<ul style="list-style-type: none"> Unitatea de mixare nu a fost asamblată corect Lama s-a blocat 	<ul style="list-style-type: none"> Asigurați-vă că asamblați corect aparatul Deconectați aparatul de la sursa de alimentare și eliminați alimentele de pe lame – aveți grijă, lamele sunt foarte ascuțite. Sciateți alimentele și tăiați-le în bucăți mici
Aparatul nu mai funcționează în timpul unei utilizări normale	Motorul este supraîncălzit din cauza utilizării pentru prea mult timp	Utilizați doar cât este indicat în acest manual de utilizare
Vibrații anormale și zgomot excesiv	<ul style="list-style-type: none"> Aparatul nu a fost asamblat corect Prea multe ingrediente au fost procesate 	<ul style="list-style-type: none"> Asigurați-vă că asamblați corect aparatul Opriiți aparatul, deconectați-l de la sursa de alimentare și scoateți alimentele în exces

SPECIFICAȚII

- Controlul vitezei de rotație: 8 500 – 12 000 rpm
- Viteza turbo: max. 13 000 rpm
- Materiale utilizate:
 - Lame, ax blender, tel: oțel inoxidabil
 - Cană: SAN
 - Carcasă motor: plastic
- Capacitate cană: 600 ml
- Protecție împotriva supraîncălzirii
- Componentele pot fi spălate în mașina de spălat vase
- Greutate: 670 g
- Înălțime: 38,6 cm
- Diametru: 55 mm
- Putere maximă: 700 W
- Alimentare: 220-240 V, 50/60 Hz
- Setul include: blender, tel, cană



Romania
Reciclarea corectă a acestui produs
(reziduuri provenind din aparatura electrică și electronică)



Marcajele de pe acest produs sau menționate în instrucțiunile sale de folosire indică faptul că produsul nu trebuie aruncat împreună cu alte reziduuri din gospodărie atunci când nu mai este în stare de funcționare. Pentru a preveni posibile efecte dăunătoare asupra mediului înconjurător sau a sănătății oamenilor datorate evacuării necontrolate a reziduurilor, vă rugăm să separați acest produs de alte tipuri de reziduuri și să-l reciclați în mod responsabil pentru a promova refolosirea resurselor materiale. Utilizatorii casnici sunt rugați să ia legătura fie cu distribuitorul de la care au achiziționat acest produs, fie cu autoritățile locale, pentru a primi informații cu privire la locul și modul în care pot depozita acest produs în vederea reciclării sale ecologice. Utilizatorii instituționali sunt rugați să ia legătura cu furnizorul și să verifice condițiile stipulate în contractul de vânzare. Acest produs nu trebuie amestecat cu alte reziduuri de natură comercială.

Distribuit de Lechpol Electronic SRL, Republicii nr. 5, Resita, CS, ROMANIA.

Ďakujeme Vám za zakúpenie výrobku značky TEESA. Pred použitím si pozorne prečítajte tento návod na použitie a uschovajte ho pre prípadné neskoršie použitie. Výrobca nezodpovedá za škody spôsobené nesprávnym používaním.

BEZPEČNOSTNÉ PREDPISY

Aby ste predišli poškodeniu alebo zraneniu, dbajte počas používania na základné bezpečnostné opatrenia vrátane tých, ktoré sú uvedené nižšie:

- Pred použitím si pozorne prečítajte tento návod na použitie a uschovajte ho pre prípadné neskoršie použitie.
- Nepoužívajte spotrebič na iný účel než je uvedené v tomto návode.
- Pred pripojením spotrebiča skontrolujte, či sa napätie uvedené na štítku spotrebiča zhoduje s napätím vašej elektrickej siete.
- Spotrebič pripojte k uzemnenej elektrickej zásuvke. Ak používate predlžovací kábel, skontrolujte, či je zásuvka tiež uzemnená.
- Zariadenie NESMIE byť pripojené k externému zariadeniu (napr. časovacia zásuvka), pretože to môže spôsobiť poškodenie zariadenia.
- Umiestnite spotrebič na rovnom a stabilnom povrchu.
- Vždy spotrebič vypnite a odpojte ho od zdroja napájania:
 - ak nefunguje správne,
 - ak spotrebič vydáva neštandardný zvuk, alebo ktorý svedčí o anomálii,
 - pred demontážou,
 - pred čistením,
 - ak sa nepoužíva.
- Pred zapnutím sa uistite, že všetky diely sú správne zmontované. Pred demontážou najprv odpojte spotrebič od zdroja napájania.
- Ak sa spotrebič nepoužíva, pred čistením, alebo pri nepravidelnom chode motora spotrebič vypnite a odpojte od napájania. Pri odpájaní spotrebiča od napájania uchopte a ťahajte za zástrčku, nikdy nie za kábel.
- Neodpojiteľný napájací kábel smie byť vymenený iba v autorizovanom servise.
- Spotrebič uchovávajte mimo dosahu detí. Zakazuje sa používať spotrebič deťmi, s výnimkou použitia za prítomnosti osoby zodpovednej za ich bezpečnosť.
- Zariadenie nesmú obsluhovať deti vo veku do 8 rokov a osoby so zníženými fyzickými, zmyslovými alebo duševnými schopnosťami, rovnako ako osoby, ktoré nemajú vedomosti a skúsenosti potrebné na prevádzku zariadenia; s výnimkou ak bude zabezpečený dohľad a poučenie týkajúce sa používania spotrebiča bezpečným spôsobom a oboznámenie sa s možnými rizikami. Je potrebné poučiť deti, že spotrebič nie je hračka. Deti by nemali vykonávať čistenie a údržbu.
- Pravidelne kontrolujte, či nie je poškodený spotrebič, alebo napájací kábel. Pred použitím skontrolujte, či zariadenie funguje správne. V prípade poškodenia, alebo nesprávneho fungovania okamžite prestaňte spotrebič používať a odpojte ho od zdroja napájania.
- Zariadenie a napájací kábel udržiujte ďaleko od zdrojov tepla, vody, vlhkosti, ostrých hrán a ďalších faktorov, ktoré by mohli spôsobiť ich poškodenie.
- Nepoužívajte neoriginálne príslušenstvo.
- Spotrebič používajte iba v interiéri.
- Dávajte pozor, aby motorová časť, kábel a zástrčka neboli mokré. Je zakázané ponárať/ opláchnuť motorovú časť vo vode! Neobsluhujte spotrebič mokrymi rukami.

- Je zakázané používať zariadenie, ak je napájací kábel poškodený, alebo zariadenie nepracuje správne. Je zakázané vlastnoručne prevádzkať opravy zariadenia a demontovať ho. Iba oprávnené osoby a kvalifikovaný personál môže zariadenie opraviť.
- Chráňte napájací kábel pred kontaktom so zdrojmi tepla.
- Spotrebič je určený pre domáce použitie a spracovanie určitého množstva potravín za dodržania týchto podmienok. Nie je určený pre profesionálne použitie.
- Nesprávne používanie výrobku môže predstavovať riziko poškodenia, alebo zranenia.
- Nože sú veľmi ostré, pri manipulácii s nimi buďte zvlášť opatrní.
- Je zakázané dotýkať sa nožov počas prevádzky.
- Spotrebič nie je určený na použitie v mikrovlnnej rúre.

MONTÁŽ

1. Pred montážou umyte tie časti spotrebiča, ktoré prichádzajú do styku s potravinami. Nože sú veľmi ostré, pri manipulácii s nimi buďte zvlášť opatrní, pretože môžu spôsobiť poranenie.

2. Montáž: Vyberte požadované príslušenstvo a postupujte podľa nasledujúcich krokov:

- A. Mixovacia noha: umiestnite motorovú časť na mixovací nástavec a pretočte proti smeru hodinových ručičiek, kým nezacvakne.
- B. Šľahacia metlička: umiestnite motorovú časť na nástavec metličky a pretočte proti smeru hodinových ručičiek, kým nezacvakne.

3. Zapojte zariadenie do elektrickej siete.

Poznámka: pri použití mixovacej nohy alebo šľahacej metličky umiestnite ich špičku do nádoby s prísadami, ktoré budete spracovávať.

4. Pre spustenie nastavte regulátor otáčok do požadovanej polohy a stlačte tlačidlo prevádzky (horné tlačidlo) ALEBO tlačidlo režimu Turbo.

Po ukončení práce odpojte zariadenie od siete.

5. Spotrebič nepoužívajte nepretržite viac ako 1 minútu. Ak po dosiahnutí tohto času nedosiahnete požadovaný výsledok mixovania, počkajte s používaním 1 minútu pred opätovným použitím.

Poznámka: Spotrebič používajte v 1-minútových cykloch s 1-minútovou prestávkou (**toto je jeden cyklus**). Po 5 úplných cykloch nepretržitej prevádzky (5 cyklov: mixovanie 1 minútu, prestávka ďalšiu 1 minútu), nechajte spotrebič vychladnúť asi na 30 minút, aby sa teplota motora vrátila na pôvodnú hodnotu.

6. Po ukončení práce odpojte zariadenie od siete.

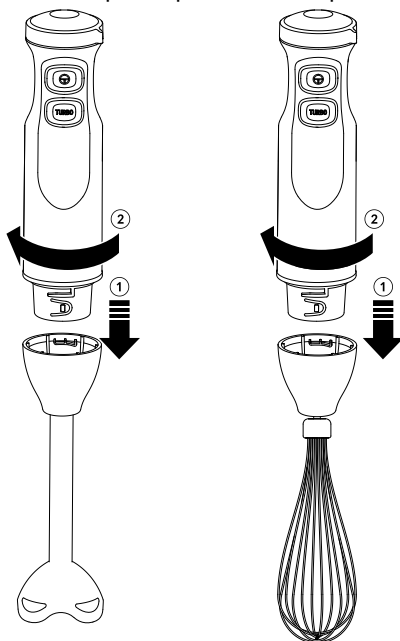

Poznámky týkajúce sa používania:

- Nepoužívajte spotrebič, ak nie je jeho nástavec umiestnený v nádobe s prísadami.
- Nádobku neprepĺňajte. Maximálny objem nádoby - 600 ml.
- Aby ste zabránili špliechaniu, zapnite spotrebič až po ponorení mixovacej nohy / šľahacej metličky do spracovávaných prísad.
- Čas prevádzky: spotrebič nepoužívajte nepretržite viac ako 1 minútu. Ak po dosiahnutí tohto času nedosiahnete požadovaný výsledok mixovania, počkajte s používaním 1 minútu pred opätovným použitím. Spotrebič používajte v 1-minútových cykloch s 1-minútovou prestávkou (**toto je jeden cyklus**). Po 5 úplných cykloch nepretržitej prevádzky (5 cyklov: mixovanie 1 minútu, prestávka ďalšiu 1 minútu), nechajte spotrebič vychladnúť asi na 30 minút, aby sa teplota motora vrátila na pôvodnú hodnotu.
- Nemixujte veľmi tvrdé potraviny bez prestávky dlhšie ako 10 sekúnd.
- Nesekejte veľmi tvrdé potraviny, ako je sója, ryža, mrazené mäso, kocky ľadu, muškátový orech, kávové zrná a tvrdé semená. Spotrebič nie je určený na spracovanie veľmi šťavnatých potravín. Nepoužívajte na sekanie potravín s nízkym obsahom vody.
- Príprava pokrmov pred mixovaním: pokrájajte ich na kocky s max. veľkosťou 1,5x1,5 cm a pridajte tekutinu (napr. vodu, mlieko a iné.).
- Neumiestňujte do nádoby potraviny s veľmi vysokou teplotou. Pred spracovaním horúcich pokrmov by mali byť najprv schladené. (Maximálna teplota potravín by nemala prekročiť 60°C).

ČISTENIE A ÚDRŽBA

- Pred čistením vždy odpojte spotrebič od napájania.
- Motorovú jednotku čistite iba pomocou mäkkej, jemne navlhčenej handričky. Neponárajte motorovú časť do vody!
- Poznámka: Po spracovaní potravín s vysokým obsahom soli sa odporúča hneď po použití opláchnuť nože pod tečúcou vodou.
- Po každom použití príslušenstvo (mixovacia noha, šľahacia metlička) umyte v teplej vode s malým množstvom čistiaceho prostriedku. Dôkladne opláchnite vodou.
- Všetky časti okrem motorovej jednotky je možné umývať v umývačke riadu (za predpokladu, že nastavená teplota neprekročí 50°C). Ak tie komponenty umývate v umývačke, je potrebné dávať pozor, aby ste nepoužili príliš veľa čistiaceho prostriedku / odvápnovača.
- Niektoré potravinárske výrobky (napr. mrkva) môžu spôsobiť sfarbenie plastových častí spotrebiča. Zafarbené miesta utrite pred čistením handričkou namočenou v rastlinnom oleji.
- Po každom použití spotrebič dôkladne vyčistite.
- Čepele sú veľmi ostré – buďte zvlášť opatrní pri manipulácii s nimi!
- Pred opätovným zmontovaním, alebo uskladnením sa uistite, že je spotrebič suchý.
- Na čistenie nepoužívajte chemikálie / čistiace prostriedky, ani ostré nástroje, pretože môžu spôsobiť poškodenie.

RIEŠENIE PROBLÉMOV

Problém	Možná príčina	Navrhované riešenie
Motor pracuje, ale nože sa neotáčajú	<ul style="list-style-type: none"> Noha mixéru nebola správne nasadená Čepele sú zablokované 	<ul style="list-style-type: none"> Skontrolujte, či je spotrebič správne zmontovaný. Odpojte spotrebič od napájania a nože očistite – buďte opatrní, nože sú veľmi ostré. Pokrájajte potraviny na menšie časti.
Spotrebič prestane náhle fungovať počas prevádzky	Mixér ste používali príliš dlho, motor sa prehrial	Spotrebič používajte podľa určených časových prevádzkových cyklov
Neštandardný zvuk, alebo vibrácie	<ul style="list-style-type: none"> Spotrebič nebol správne zmontovaný V nádobe sa nachádza veľké množstvo potravín 	<ul style="list-style-type: none"> Skontrolujte, či je spotrebič správne zmontovaný. Ukončite mixovanie, odpojte ho od napájania a vyberte z nádoby nadbytočné množstvo potravín

ŠPECIFIKÁCIA

- Plynulá regulácia otáčok: 8 500 - 12 000 ot/min
- Režim Turbo: max. 13 000 ot/min
- Vyhotovenie:
 - Čepeľ, mixovacia noha, šľahacia metlička: nerezová oceľ
 - Šľahacia nádoba: SAN
 - Obal motorovej časti: plast
- Objem šľahacej nádoby: 600 ml
- Ochrana pred: prehriatím
- Niektoré komponenty je možné umývať v umývačke riadu
- Hmotnosť: 670 g
- Výška: 38,6 cm
- Priemer: 55 mm
- Príkion max.: 700 W
- Napájanie: 220-240 V, 50/60 Hz
- Obsah balenia: tyčový mixér, šľahacia metlička, mixovacia nádoba



Slovensko

Správna likvidácia tohto produktu

(O odpade z elektronických zariadení a ich príslušenstva)



(Platí v Európskej únii a v ostatných európskych krajinách so systémom triedeného odpadu) Toto označenie na výrobku alebo v dokumentácii znamená, že by nemal byť likvidovaný s inými domácimi zariadeniami po skončení svojho funkčného obdobia. Aby sa zabránilo možnému znečisteniu životného prostredia alebo poškodeniu ľudského zdravia nekontrolovanou likvidáciou odpadu, oddelte ich prosíme od ďalších typov odpadov a recyklujte ich zodpovedne a podporte opätovné využitie materiálnych zdrojov. Domáci spotrebiteľia by sa mali informovať u predajcu kde tento výrobok zakúpili ako ho správne recyklovať alebo kde by ho mohli odovzdať k recyklácii. Priemyselní používatelia by mali kontaktovať svojho dodávateľa a preveriť podmienky kúpnej zmluvy. Tento výrobok by sa nemal miešať s inými komerčnými produktmi, určenými na likvidáciu.

Vyrobené v Číne pre LECHPOL ELECTRONICS Sp. z o.o. Sp.k., ul. Garwolińska 1, 08-400 Miętne.

teesa®

www.teesa.pl