

Rebel

COMP

**LED
DESK LAMP**

**USER
MANUAL**

PL DE EN RO

Multilanguage
manual available at:
www.rebelectro.com

model: KOM1010

SICHERHEITSANLEITUNGEN

Lesen Sie diese Bedienungsanleitung sorgfältig vor dem benutzen und bewahren diese auf für späteres nachschlagen. Der Hersteller übernimmt keine Verantwortung für Schäden, die durch unsachgemäße Handhabung und Verwendung des Produktes verursacht wurden.

1. Schützen Sie dieses Produkt vor Feuchtigkeit, Nässe, Wasser und anderen Flüssigkeiten. Vermeiden Sie die Verwendung / Aufbewahrung in extremen Temperaturen. Setzen Sie es nicht direktem Sonnenlicht und Wärmequellen aus
2. Verwenden Sie das Gerät nicht in der Nähe von offenen Flammen, wie z.B. Kerzen.
3. Stellen Sie das Gerät nicht auf instabile Oberflächen.
4. Lassen Sie das Gerät nicht fallen und setzen es keinen starken Stößen aus.
5. Das Gerät ist nur für den Innenbereich ausgelegt. Nicht im freien benutzen!
6. Das Gerät nicht an orten mit schwacher Ventilation benutzen.
7. Keine Objekte auf das Gerät hängen.
8. Das Gerät nicht mit Bekleidung, Papier oder anderen leicht entflammaren Objekten bedecken.
9. Die Leistungsfähigkeit des Sensors wird in einem heißen Umgebung verringert (zum Beispiel in der Nähe von Heizkörpern) oder in der Nähe von anderen Störquellen.
10. Schauen Sie nicht direkt in die Lichtquelle. Gefahr von Augenschäden.
11. Die Leuchte kann während des Betriebs heiß werden. Nicht berühren!
12. Das Gerät kann von Kindern die älter als 8 Jahre sind und von Personen mit eingeschränkten physischen, sensorischen oder geistigen

Fähigkeiten oder Mangel an Erfahrung und Wissen, benutzt werden, wenn sie von einer Person beaufsichtigt und geleitet werden, die für ihre Sicherheit zuständig ist, in einer vorsichtigen Art und Weise und die alle Sicherheitsvorkehrungen verstanden hat und befolgen wird. Kinder sollten nicht mit diesem Gerät spielen.

13. Halten Sie das Gerät außerhalb der Reichweite von Kindern
14. Benutzen Sie nur das mitgelieferte USB Kabel um das Gerät aufzuladen.
15. Verwenden Sie nur zugelassenes Zubehör.
16. Überprüfen Sie vor jedem Gebrauch das Gerät auf Schäden.
17. Verwenden Sie niemals dieses Gerät, wenn dieses beschädigt ist oder abnormal funktioniert.
18. Das Gerät nicht zerlegen, ändern oder versuchen dieses zu reparieren. Bei Beschädigung, wenden Sie sich an einen autorisierten Kundendienst für Überprüfung / Reparatur.
19. Reinigen Sie dieses Gerät mit einem weichen leicht feuchten Tuch.
20. Verwenden Sie keine Scheuermittel oder Chemikalien um das Produkt zu reinigen.

PRODUKTBESCHREIBUNG

1. Lichtquelle
2. LCD Display
3. Temperatursensor
4. Touch Dimmer
5. Ladeanzeige
6. Ständer
7. Nachtlampe
8. Taste für Nachtlampe
9. Mikro USB Anschluss (Aufladen)

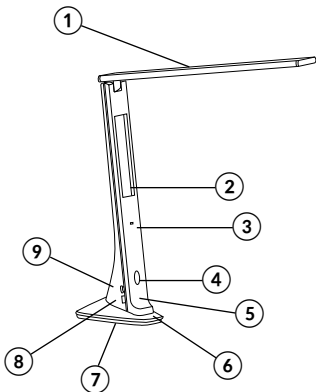

10. Taste MODUS [MODE]
11. Taste EINSTELLEN [SET]
12. Taste AUFWÄRTS [UP]
13. Taste ABWÄRTS [DOWN]
14. Batteriefach (LCD)
15. Uhrzeit und Alarm
16. Datum
17. Wochentag
18. Temperatur

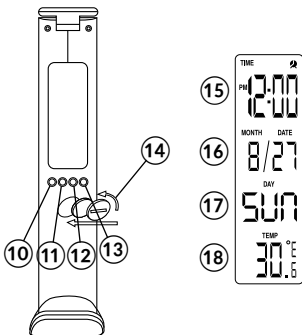

BATTERIE EINLEGEN (LCD)

LCD Display wird mit Energie von einer CR2032 3 V Batterie versorgt. Befolgen Sie nachstehende Anleitungen für korrektes einlegen:

1. Verwenden Sie eine Münze oder einen ähnlichen Gegenstand und stecken diese in die Kerbe am Batteriefachdeckel und drehen diesen gegen den Uhrzeigersinn. Entfernen Sie die Abdeckung.
2. Legen Sie eine CR2032-Batterie unter Beachtung der richtigen Polarisation ein.
3. Setzen Sie die Abdeckung wieder auf und drehen diese im Uhrzeigersinn, bis sie einrastet.

Hinweise:

- Verwenden Sie nur die angegebenen Batterien.
- Die Batterie aus dem Batteriefach entfernen, wenn das Gerät für eine längere Zeit nicht benutzt wird.
- Entfernen Sie die entladene Batterie aus dem Batteriefach sofort um ein Auslaufen zu verhindern.

AUFLADEN

Benutzen Sie das mitgelieferte USB Kabel um das Gerät aufzuladen.

1. Verbinden Sie einen Stecker des USB Kabels mit dem Mikro USB-Anschluss des Geräts. Schließen Sie dann den anderen Stecker an den kompatiblen PC USB-Anschluss oder an das Ladegerät an.
2. Während des Ladevorgangs leuchtet die rote LED.
3. Wenn die Batterie vollständig aufgeladen ist, leuchtet die grüne LED.
4. Trennen Sie das Gerät von der Stromversorgung

* Voll aufgeladene Batterie bietet:

- Bis zu 20 h Betriebszeit bei 15% Lichtmodus
- Bis zu 2 h Betriebszeit bei 100% Lichtmodus

BEDIENUNG

Ein-/Ausschalten

Drücken Sie die Berührungstaste:

- Einmal um das Gerät mit 15% Lichtmodus einzuschalten.
- Zweimal für 50% Lichtmodus.
- Dreimal für 100% Lichtmodus.
- Viermal um das Gerät auszuschalten.

Einstellungen des LCD Displays

Uhrzeit und Datum

1. Drücken Sie die Taste EINSTELLEN – wenn die Stundenanzeige blinkt, drücken Sie die Taste AUFWÄRTS / ABWÄRTS zum einstellen.
2. Drücken Sie erneut die Taste EINSTELLEN zum speichern und zu den Minuten überzugehen.
3. Wiederholen Sie die obigen Schritte um Jahr, Monat und Tag einzustellen.

Im Hauptbildschirm:

- Drücken Sie die Taste AUFWÄRTS um das Zeitformat einzustellen (12/24 h)
- Drücken Sie die Taste ABWÄRTS um die Temperatureinheit einzustellen (°C/°F).

Alarm und Schlummern

1. Drücken Sie die Taste MODUS, um die Alarmeinstellungen aufzurufen.
2. Drücken Sie die Taste EINSTELLEN. Wenn die Stunden anfangen zu blinken, drücken Sie zum Einstellen die Tasten AUFWÄRTS/ ABWÄRTS.
3. Drücken Sie erneut die Taste EINSTELLEN, um zu speichern und zu den Minuten überzugehen.
4. Drücken Sie erneut die Taste EINSTELLEN, um die Schlummerzeit einzustellen (max. 60

Minuten). Drücken Sie zum Einstellen die Tasten AUFWÄRTS/ABWÄRTS.

5. Drücken Sie erneut die Taste EINSTELLEN, um den Alarm-Ton einzustellen. Es stehen 8 verschiedene Töne zur Auswahl. Drücken Sie die Tasten AUFWÄRTS/ ABWÄRTS, um den gewünschten Ton auszuwählen. Drücken Sie zur Bestätigung die Taste EINSTELLEN und kehren zum Bildschirm für die Alarmeinstellungen zurück.
6. Drücken Sie die Taste AUFWÄRTS, um den Alarm einzuschalten (das Alarmsymbol wird angezeigt). Drücken Sie die Taste AUFWÄRTS, um die Schlummerfunktion einzuschalten (das Schlummer-Symbol wird angezeigt). Drücken Sie die Taste AUFWÄRTS ein drittes Mal, um den Alarm auszuschalten und die Schlummerfunktion zu deaktivieren.
7. Drücken Sie die Taste MODUS, um zum Hauptbildschirm zurückzukehren.
8. Wenn der Wecker klingelt, drücken Sie eine beliebige Taste, um ihn auszuschalten.
9. Schlummern wird zweimal aktiviert.

Nachtlampe

1. Stellen Sie sicher, dass der Ständer an der Lampe angebracht ist.
2. Drücken Sie die Taste Nachtlampe:
 - Einmal um die Nachtlampe im automatischen Farbwechselmodus einzuschalten,
 - Zweimal um in zum roten Licht mit niedriger Helligkeit zu wechseln,
 - Dreimal um die Nachtlampe auszuschalten.

ERFAHREN SIE MEHR

Für weitere Informationen zu diesem Gerät finden Sie unter: www.rebelelectro.com.

Lesen Sie die Bedienungsanleitung sorgfältig durch, bevor Sie das Gerät verwenden.

Besuchen Sie www.rebelelectro.com Website für weitere Produkte und Zubehör.



**Deutsch
Korrekte Entsorgung
dieses Produkts
(Elektromüll)**



(Anzuwenden in den Ländern der Europäischen Union und anderen europäischen Ländern mit einem separaten Sammelsystem) Die Kennzeichnung auf dem Produkt bzw. auf der dazugehörigen Literatur gibt an, dass es nach seiner Lebensdauer nicht zusammen mit dem normalen Haushaltsmüll entsorgt werden darf. Entsorgen Sie dieses Gerät bitte getrennt von anderen Abfällen, um der Umwelt bzw. der menschlichen Gesundheit nicht durch unkontrollierte Müllbeseitigung zu schaden. Recyceln Sie das Gerät, um die nachhaltige Wiederverwertung von stofflichen Ressourcen zu fördern. Private Nutzer sollten den Händler, bei dem das Produkt gekauft wurde, oder die zuständigen Behörden kontaktieren, um in Erfahrung zu bringen, wie sie das Gerät auf umweltfreundliche Weise recyceln können. Gewerbliche Nutzer sollten sich an Ihren Lieferanten wenden und die Bedingungen des Kaufvertrags konsultieren. Dieses Produkt darf nicht zusammen mit anderem Gewerbemüll entsorgt werden.

Hergestellt in China für LECHPOL ELECTRONICS
Sp. z o.o. Sp.k., ul. Garwolińska 1, 08-400 Miętno.

SAFETY INSTRUCTIONS

Please read this operation instruction carefully before use, and keep it for future reference. Producer does not take responsibility for damages caused by inappropriate handling and use of the product.

1. Protect this device from water, humidity and other liquids. Avoid using/storing it in extreme temperatures. Do not expose it to direct sunlight and other sources of heat.
2. Do not use the device nearby open flames such as candles.
3. Do not place the device on an unstable surface.
4. Do not drop the device or subject it to strong impacts.
5. The device is intended for indoor use only. Do not use outdoors!
6. Do not use the device in poor-ventilated places.
7. Do not hang any objects on the device.
8. Do not cover the device with cloth, paper or other easily flammable objects.
9. The performance of the sensor is reduced in hot environment (for example close to radiators) or in the vicinity of other sources of interference.
10. Do not look directly into the light source. Risk of eye damage.
11. Light panel may become hot during operation. Do not touch it!
12. This appliance may be used by children who are above 8 years old and by persons with reduced physical, sensory or mental capabilities, or lack of experience and knowledge, if they are supervised and guided by a person who is responsible for their safety in a cautious manner for all the safety precautions being understood and followed. Children should be supervised to ensure that they do not play with the appliance. Children should not perform cleaning and

servicing of the device unsupervised.

13. Keep the device out of the reach of children.
14. Use only the included USB cable to charge the device.
15. Use only authorized accessories.
16. Check the device for damaged prior to each use.
17. Do not use this device if it has been damaged.
18. Do not attempt to repair this appliance yourself.
In case of damage, contact authorized service point for check-up or repair.
19. Always disconnect the product from the power mains before cleaning.
20. Clean this device with a soft, slightly damp cloth.
Do not use any chemical agents to clean this device.

PRODUCT DESCRIPTION

1. Light source
2. LCD display
3. Temperature sensor
4. Touch dimmer
5. Charging indicator
6. Stand
7. Night lamp
8. Night lamp button
9. micro USB port (charging)

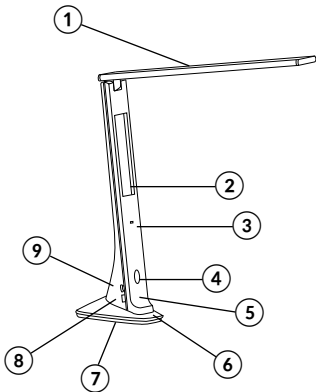

10. MODE button
11. SET button
12. UP button
13. DOWN button
14. Battery compartment (LCD)
15. Time and alarm
16. Date
17. Day of the week
18. Temperature

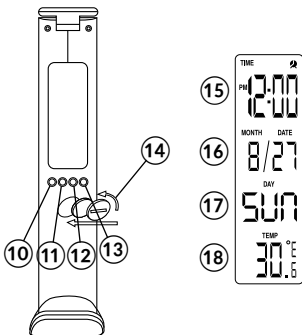

BATTERY INSTALLATION (LCD)

LCD display is powered with one CR2032 3 V battery. Follow the below to install it correctly:

1. Use a coin or other similar object and insert it into a notch on the battery compartment cover and turn it anti-clockwise. Remove the cover.
2. Insert a CR2032 battery with correct polarization.
3. Put the cover back on place and turn it clockwise until it locks in place.

Notes:

- Use only specified batteries.
- Remove the battery from the battery compartment if the device is not going be used for a long period of time.
- Remove discharged battery from the battery compartment immediately as to avoid leakage.

CHARGING

Use the included USB cable to charge the device.

1. Connect one plug of the USB cable to the micro USB port of the device; then connect the other plug to the compatible PC USB port or to the AC charger.
2. During charging, red LED is on.
3. When the battery is fully charged, green LED is on.
4. Disconnect the device from power supply.

* Fully charged battery provides:

- up to 20 h of operation time for 15% light mode,
- up to 2 h of operation time for 100% light mode.

OPERATION

Turning on/off

Press the touch button:

- once to turn on the device in 15% light mode.
- twice to enter 50% light mode
- three times to enter 100% light mode
- four time to turn off the device.

LCD display settings

Time and date

1. Press the SET button- when hour starts to flash, press the UP/DOWN buttons to adjust.
2. Press the SET button again to save and move on to minutes.
3. Repeat the above to set year, month and day.

When in main screen:

- press the UP button to set time format (12/24 h)
- press the DOWN button to set temperature unit (°C/°F).

Alarm and snooze

1. Press the MODE button to enter alarm settings.
2. Press the SET button- when hour starts to flash, press the UP/DOWN buttons to adjust.
3. Press the SET button again to save and move on to minutes.
4. Press the SET button again to set snooze time (max. 60 minutes). Press the UP/DOWN buttons to adjust.
5. Press the SET button again to set alarm sound. There are 8 different sounds to choose from. Press the UP/DOWN buttons to select desired one. Press the SET button to confirm and return to

alarm settings screen.

6. Press the UP button to turn on the alarm (alarm icon appears); press the UP button again to turn on snooze (snooze icon appears). Press the UP button for the third time to turn off alarm and snooze.
7. Press the MODE button to return to the main screen.
8. When the alarm rings, press any button to turn it off.
9. Snooze is activated twice.

Night lamp

1. Make sure the stand is attached to the lamp.
2. Press the night lamp button:
 - once to turn on the night lamp in automatic color switch mode,
 - twice to enter low brightness red light,
 - three times to turn off the night lamp.

LEARN MORE

For more information on this device visit: www.rebelelectro.com.

Read owner's manual carefully before using your device.

Visit www.rebelelectro.com website for more products and accessories.



English
Correct Disposal of This
Product (Waste Electrical
& Electronic Equipment)



(Applicable in the European Union and other European countries with separate collection systems)
This marking shown on the product or its literature, indicates that it should not be disposed with other household wastes at the end of its working life. To prevent possible harm to the environment or human health from uncontrolled waste disposal, please separate this from other types of wastes and recycle it responsibly to promote the sustainable reuse of material resources. Household users should contact either the retailer where they purchased this product, or their local government office, for details of where and how they can take this item for environmentally safe recycling. Business users should contact their supplier and check the terms and conditions of the purchase contract. This product should not be mixed with other commercial wastes for disposal.

Made in China for LECHPOL ELECTRONICS Sp. z o.o. Sp.k., ul. Garwolińska 1, 08-400 Miętne.

KWESTIE BEZPIECZEŃSTWA

Przed użyciem, należy dokładnie zapoznać się z treścią instrukcji obsługi, oraz zachować ją w celu późniejszego wykorzystania. Producent nie ponosi odpowiedzialności za nieprawidłowe użycie i obsługę tego urządzenia.

1. Urządzenie należy chronić przed wilgocią, wodą, oraz innymi płynami. Nie należy używać ani przechowywać urządzenia w zbyt wysokich temperaturach. Produkt należy chronić przed bezpośrednim nasłonecznieniem oraz źródłami ciepła.
2. Nie należy używać urządzenia w pobliżu otwartego ognia, np. świec.
3. Nie należy umieszczać urządzenia na niestabilnym podłożu.
4. Urządzenie należy chronić przed silnymi wstrząsami.
5. Produkt wyłącznie do użytku wewnątrz pomieszczeń. Nie należy używać urządzenia w miejscach z nieprawidłową wentylacją.
6. Nie należy zawieszać na urządzeniu żadnych przedmiotów.
7. Nie należy przykrywać urządzenia tkaninami, papierem lub innymi łatwopalnymi materiałami.
8. Wydajność czujnika temperatury jest znacznie zmniejszona w otoczeniu gdzie temperatura jest wysoka (np. w pobliżu grzejników) lub w pobliżu innych źródeł zakłóceń.
9. Nie należy kierować wzorku bezpośrednio na strumień światła LED. Ryzyko uszkodzenia wzroku.
10. Panel świetlny może nagrzewać się podczas pracy. Nie należy go dotykać!
11. Niniejszy sprzęt może być użytkowany przez dzieci w wieku co najmniej 8 lat i przez osoby o obniżonych możliwościach fizycznych,

czuciowych lub umysłowych, a także te, które nie posiadają doświadczenia i nie są zaznajomione ze sprzętem, jeżeli zapewniony zostanie nadzór lub instruktaż odnośnie użytkowania sprzętu w bezpieczny sposób. Należy poinstruować dzieci, aby nie traktowały urządzenia jako zabawki. Dzieci nie powinny wykonywać czyszczenia i konserwacji sprzętu bez nadzoru.

12. Urządzenie należy przechowywać w miejscu niedostępnym dla dzieci.
13. Do ładowania urządzenia należy używać wyłącznie kabla USB dołączonego do zestawu.
14. Nie należy używać nieoryginalnych akcesoriów.
15. Przed każdym użyciem należy sprawdzić, czy urządzenie nie posiada żadnych uszkodzeń.
16. Zabrania się używać urządzenia, jeśli jest uszkodzone.
17. Zabrania się własnoręcznej naprawy sprzętu. W przypadku uszkodzenia, należy skontaktować się z autoryzowanym punktem serwisowym w celu sprawdzenia/naprawy.
18. Należy zawsze odłączyć urządzenie od zasilania przed czyszczeniem.
19. Obudowę urządzenia należy czyścić jedynie za pomocą miękkiej i lekko wilgotnej ściereczki. Do czyszczenia wwnie należy używać środków chemicznych lub detergentów.

OPIS PRODUKTU

1. Źródło światła
2. Wyświetlacz LCD
3. Czujnik temperatury
4. Dotykowy włącznik z funkcją ściemniania
5. Wskaźnik ładowania
6. Podstawa
7. Lampka nocna
8. Przycisk lampki nocnej
9. Port micro USB (ładowanie)

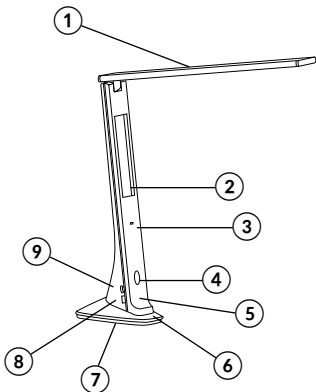

10. Przycisk MODE
11. Przycisk SET
12. Przycisk UP (w górę)
13. Przycisk DOWN (w dół)
14. Gniazdo baterii (LCD)
15. Czas i alarm
16. Data
17. Dzień tygodnia
18. Temperatura

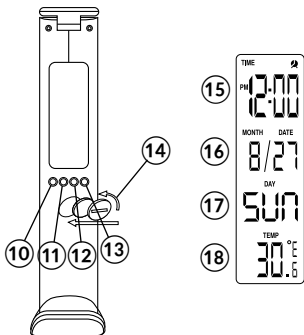

INSTALACJA BATERII (LCD)

Wyświetlacz LCD jest zasilany jedną 3 V baterią CR2032. Aby poprawnie zainstalować baterię, należy zastosować się do poniższych instrukcji:

1. Należy użyć monety lub innego podobnego przedmiotu, umieścić go w wycięciu pokrywy gniazda baterii i przekręcić przeciwnie do ruchu wskazówek zegara. Zdjąć pokrywę.
2. Umieścić jedną baterię CR2032 zgodnie z zaznaczoną polaryzacją.
3. Nałożyć pokrywę z powrotem na miejsce i przekręcić zgodnie z ruchem wskazówek zegara aż zablokuje się w miejscu.

Uwagi:

- Używać wyłącznie baterii podanych w specyfikacji urządzenia.
- Jeśli urządzenie nie będzie używane przez dłuższy czas, należy przechowywać je bez baterii w środku.
- Rozładowaną baterię należy natychmiast wyjąć z gniazda baterii, aby uniknąć wycieku.

ŁADOWANIE

Do ładowania urządzenia należy użyć kabla USB dołączonego do zestawu.

1. Należy podłączyć jeden wtyk kabla USB do portu micro USB urządzenia; podłączyć drugi wtyk do kompatybilnego portu USB komputera lub ładowarki sieciowej.
2. Podczas ładowania, świeci się czerwony wskaźnik.
3. Po zakończeniu ładowania, świeci się zielony wskaźnik.
4. Odłączyć urządzenie od zasilania.

* W pełni naładowana bateria pozwala na:

- do 20 godzin pracy w trybie świecenia 15%,
- do 2 godzin w trybie świecenia 100%.

OBSŁUGA

Włączanie/ wyłączenie

Nacisnąć dotykowy włącznik:

- raz, aby włączyć urządzenie w trybie świecenia 15%
- drugi raz, aby przejść do trybu świecenia 50%
- trzeci raz, aby przejść do trybu świecenia 100%
- czwarty raz, aby wyłączyć urządzenie.

Ustawienia wyświetlacza LCD

Czas i data

1. Nacisnąć przycisk SET- gdy wartość godziny zacznie migać, nacisnąć przyciski UP/DOWN, aby ustawić godzinę.
2. Ponownie nacisnąć przycisk SET, aby zapisać i przejść do ustawień minuty.
3. Powtórzyć powyższe kroki dla ustawienia roku, miesiąca oraz dnia.

Na ekranie głównym:

- nacisnąć przycisk UP, aby ustawić format czasu (12/24 h)
- nacisnąć przycisk DOWN, aby ustawić jednostkę temperatury (°C/°F).

Alarm i drzemka

1. Nacisnąć przycisk MODE, aby przejść do ustawień alarmu.
2. Nacisnąć przycisk SET- gdy wartość godziny zacznie migać, nacisnąć przyciski UP/DOWN, aby ustawić godzinę.
3. Ponownie nacisnąć przycisk SET, aby zapisać i przejść do ustawień minuty.
4. Ponownie nacisnąć przycisk SET, aby ustawić czas

- drzemki (maks. 60 min). Nacisnąć przyciski UP/DOWN, aby dostosować.
5. Ponownie nacisnąć przycisk SET, aby ustawić dźwięk alarmu. Dostępnych jest 8 dźwięków. Użyć przycisków UP/DOWN, aby wybrać dźwięk. Nacisnąć przycisk SET, aby potwierdzić i powrócić do ekranu ustawień alarmu.
 6. Nacisnąć przycisk UP, aby włączyć alarm (pojawi się ikona alarmu); ponownie nacisnąć przycisk UP, aby włączyć drzemkę (pojawi się ikona drzemki). Nacisnąć przycisk UP po raz trzeci, aby wyłączyć alarm i drzemkę.
 7. Nacisnąć przycisk MODE, aby powrócić do ekranu głównego.
 8. Gdy dzwoni alarm, nacisnąć dowolny przycisk, aby go wyłączyć.
 9. Drzemka włącza się dwa razy.

Lampka nocna

1. Należy upewnić się, że podstawka jest przymocowana do lampy.
2. Nacisnąć przycisk lampki nocnej:
 - raz, aby włączyć lampkę nocną w trybie automatycznej zmiany koloru,
 - drugi raz, aby przejść do trybu czerwonego światła o niskim natężeniu,
 - trzeci raz, aby wyłączyć lampkę nocną.

WIĘCEJ

Więcej informacji na temat tego urządzenia dostępne są na stronie: www.rebelelectro.com.

Przed użyciem należy dokładnie zapoznać się z treścią instrukcji obsługi.

Odwiądź stronę www.rebelelectro.com, aby poznać więcej produktów i akcesoriów.



Poland
Prawidłowe usuwanie
produktu
(zużyty sprzęt elektryczny i elektroniczny)



Oznaczenie umieszczone na produkcie lub w odnoszących się do niego tekstach wskazuje, że po upływie okresu użytkowania nie należy usuwać z innymi odpadami pochodzącymi z gospodarstw domowych. Aby uniknąć szkodliwego wpływu na środowisko naturalne i zdrowie ludzi wskutek niekontrolowanego usuwania odpadów, prosimy o oddzielenie produktu od innego typu odpadów oraz odpowiedzialny recykling w celu promowania ponownego użycia zasobów materialnych jako stałej praktyki. W celu uzyskania informacji na temat miejsca i sposobu bezpiecznego dla środowiska recyklingu tego produktu użytkownicy w gospodarstwach domowych powinni skontaktować się z punktem sprzedaży detalicznej, w którym dokonali zakupu produktu, lub z organem władz lokalnych. Użytkownicy w firmach powinni skontaktować się ze swoim dostawcą i sprawdzić warunki umowy zakupu. Produktu nie należy usuwać razem z innymi odpadami komercyjnymi.

Wyprodukowano w CHRL dla LECHPOL ELECTRONICS Sp. z o.o. Sp.k., ul. Garwolińska 1, 08-400 Miętne.

INSTRUCȚIUNI PRIVIND SIGURANȚA

Citiți manualul de instrucțiuni cu atenție înainte de prima utilizare și păstrați-l pentru referințe ulterioare. Producătorul nu este responsabil pentru posibilele daune provocate de manipularea și utilizarea neadecvată a produsului.

1. Păstrați aparatul departe de umezeală, umiditate, apă sau alt lichid. Evitați utilizarea/depozitarea aparatului la temperaturi extreme. Nu îl expuneți la lumina directă a soarelui sau la surse de căldură.
2. Nu utilizați dispozitivul în apropierea flăcărilor deschise, cum ar fi lumânări aprinse.
3. Nu puneți dispozitivul pe suprafețe instabile.
4. Nu scăpați dispozitivul și nu îl supuneți la impacte puternice.
5. Dispozitivul este proiectat pentru a fi utilizat doar în interior. Nu îl utilizați în exterior!
6. Nu utilizați dispozitivul în încăperi slab ventilate.
7. Nu agățați niciun obiect de dispozitiv.
8. Nu acoperiți dispozitivul cu haine, hârtie sau orice material inflamabil.
9. Performanța senzorului este redusă în medii calde (de exemplu în apropierea radiatoarelor) sau în apropierea altor surse de interferență.
10. Nu priviți direct în sursa de lumină. Risc de deteriorare a vederii.
11. Panoul care emite lumină poate deveni fierbinte în timpul funcționării. Nu îl atingeți!
12. Acest produs poate fi utilizat de copii cu vârsta de peste 8 ani și de persoane cu capacități fizice, senzoriale sau mentale reduse sau cu lipsa de experiență sau cunoștință, doar dacă sunt supravegheați de o persoană responsabilă de siguranța lor, și toate măsurile de siguranță sunt înțelese și respectate. Nu lăsați copiii să se joace cu acest produs. Copii nu trebuie să curețe și să

intretina aparatul nesupravegheati.

13. Nu lasati aparatul la indemana copiilor.
14. Utilizați doar cablul USB furnizat pentru a încărca dispozitivul.
15. Utilizați doar accesorii autorizate
16. Verificați ca dispozitivul să nu fie deteriorat înainte de fiecare utilizare.
17. Nu utilizați dispozitivul în cazul în care acesta a fost deteriorat sau nu funcționează corect.
18. Nu încercați să reparați dispozitivul. În caz de defectare, contactați un centru de service autorizat pentru a verifica sau a repara dispozitivul.
19. TOTDEAUNA trebuie să deconectați dispozitivul de la sursa de alimentare înainte de curățare.
20. Dispozitivul trebuie curățat cu o cârpă moale, umedă. Nu utilizați substanțe chimice sau detergenți pentru a curăța dispozitivul.

DESCRIEREA PRODUSULUI

1. Sursa de lumină
2. Ecran LCD
3. Senzor temperatură
4. Regulator de intensitate prin atingere
5. Indicator încărcare
6. Stand
7. Lumină de noapte
8. Buton lumină de noapte
9. Port micro USB (încărcare)

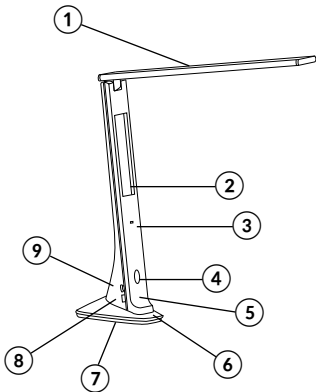

10. Buton MOD
11. Buton SETARE
12. Buton SUS
13. Buton JOS
14. Compartiment baterie (LCD)
15. Oră și alarmă
16. Dată
17. Ziua din săptămână
18. Temperatura

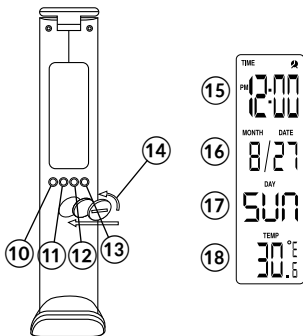

INSTALAREA BATERIILOR (LCD)

Ecranul LCD este alimentat cu o baterie tip CR2032 V. Respectați cele de mai jos pentru a instala bateria corect:

1. Utilizați o monedă sau un obiect asemănător și introduceți-l în orificiul de pe capacul compartimentului pentru baterii și rotiți în sens invers acelor de ceasornic. Scoateți capacul.
2. Introduceți o baterie tip CR2032 cu polaritatea corectă.
3. Puneți capacul la loc și rotiți în sensul acelor de ceasornic până se blochează la loc.

Note:

- Utilizați doar bateriile specificate.
- Scoateți bateriile din compartimentul pentru baterii dacă dispozitivul nu va fi utilizat o perioadă mai lungă de timp.
- Scoateți imediat bateriile descărcate din compartimentul pentru baterii pentru a evita scurgerea acestora.

ÎNCĂRCAREA

Utilizați cablul USB furnizat pentru a încărca dispozitivul.

1. Conectați un capăt al cablului USB la port-ul micro USB al dispozitivului; apoi conectați celălalt capăt la un port USB al unui calculator sau la un încărcător AC.
2. În timpul încărcării, este aprins LED-ul roșu.
3. Când bateria este încărcată complet, LED-ul verde este aprins.
4. Deconectați dispozitivul de la sursa de alimentare.

* Bateria încărcată coomplet oferă:

- până la 20 de ore de funcționare în modul iluminare 15%,
- până la 2 ore de funcționare în modul iluminare 100%.

FUNȚIONARE

Pornire/oprire

Atingeți butonul tactil:

- o dată pentru a porni dispozitivul în modul iluminare 15%
- de două ori pentru a intra în modul iluminare 50%
- de trei ori pentru a intra în modul iluminare 100%
- de patru ori pentru a opri dispozitivul.

Configurare ecran LCD

Oră și dată

1. Apăsați butonul SETARE – când ora începe să pâlpâie, apăsați butoanele SUS/JOS pentru a seta.
2. Apăsați butonul SETARE din nou pentru a salva și pentru a trece la minute.
3. Repetați cele de mai sus pentru a seta anul, luna și ziua.

Când sunteți în ecranul principal

- apăsați butonul SUS pentru a seta formatul orei (12/24 h)
- apăsați butonul JOS pentru a seta unitatea temperaturii (°C/°F).

Alarmă și amânare

1. Apăsați butonul MOD pentru a accesa setările pentru alarmă.
2. Apăsați butonul SETARE – când ora începe să pâlpâie, apăsați butoanele SUS/JOS pentru a seta.
3. Apăsați butonul SETARE din nou pentru a salva și pentru a trece la minute.
4. Apăsați butonul SETARE din nou pentru a seta

- timpul de amânare (max. 60 de minute). Apăsați butoanele SUS/JOS pentru a seta.
5. Apăsați butonul SETARE din nou pentru a seta sunetul alarmei. Există 8 sunete diferite din care puteți alege. Apăsați butoanele SUS/JOS pentru a selecta sunetul dorit. Apăsați butonul SETARE pentru a confirma și pentru a reveni la setările alarmei.
 6. Apăsați butonul SUS pentru a activa alarma (iconița alarmă este afișată); apăsați butonul SUS din nou pentru a activa amânarea (iconița amânare este afișată). Apăsați butonul SUS pentru a treia oară pentru a dezactiva alarma și amânarea.
 7. Apăsați butonul MOD pentru a reveni la ecranul principal.
 8. Când sună alarma, apăsați orice buton pentru a o opri.
 9. Amânarea este activă de două ori.

Lumina de noapte

1. Asigurați-vă că standul este atașat la lampă.
2. Apăsați butonul pentru lumina de noapte:
 - o dată pentru a porni lumina de noapte în modul de comutare automată a culorii,
 - de două ori pentru a intra în modul luminozitate scăzută lumină roșie,
 - de trei ori pentru a opri lumina de noapte.

AFLĂ MAI MULTE

Pentru mai multe informații despre acest dispozitiv vizitati: www.rebelelectro.com.

Citiți manualul de utilizare cu atenție înainte de a utiliza dispozitivul.

Vizitati site-ul web www.rebelelectro.com pentru mai multe produse si accesorii.



Romania

**Reciclarea corecta a
acestui produs**

**(reziduuri provenind din aparatura electrica
si electronica)**



Marcajale de pe acest produs sau mentionate in instructiunile sale de folosire indica faptul ca produsul nu trebuie aruncat impreuna cu alte reziduuri din gospodarie atunci cand nu mai este in stare de functionare. Pentru a preveni posibile efecte daunatoare asupra mediului inconjurator sau a sanatatii oamenilor datorate evacuării necontrolate a reziduurilor, vă rugăm să separați acest produs de alte tipuri de reziduuri si să-l reciclați in mod responsabil pentru a promova re folosirea resurselor materiale. Utilizatorii casnici sunt rugati să ia legatura fie cu distribuitorul de la care au achizitionat acest produs, fie cu autoritatile locale, pentru a primi informatii cu privire la locul si modul in care pot depozita acest produs in vederea reciclării sale ecologice. Utilizatorii instititionali sunt rugati să ia legatura cu furnizorul și să verifice condițiile stipulate in contractul de vanzare. Acest produs nu trebuie amestecat cu alte reziduuri de natura comerciala.

Distribuit de Lechpol Electronic SRL, Republicii nr. 5,
Resita, CS, ROMANIA.

Rebel
C O M P

www.rebelectro.com