

# Digital voice recorder KM0286



BEDIENUNGSANLEITUNG **DE**

OWNER'S MANUAL **EN**

INSTRUKCJA OBSŁUGI **PL**

MANUAL DE UTILIZARE **RO**



## I. SICHERHEITSANLEITUNGEN

Lesen Sie sorgfältig diese Bedienungsanleitung vor der ersten Benutzung des Gerätes und heben diese auf für späteres Nachschlagen. Der Hersteller haftet nicht für Beschädigungen, hervorgerufen durch unsachgemäße Benutzung und Umgang mit dem Gerät.

1. Schützen Sie dieses Produkt vor Feuchtigkeit, Wasser und anderen Flüssigkeiten. Vermeiden Sie die Verwendung / Speicherung in extremen Temperaturen. Setzen Sie es nicht direktem Sonnenlicht und Wärmequellen aus.
2. Stellen Sie keine schweren Gegenstände auf das Gerät.
3. Verhindern Sie das Gerät starken Schocks ausgesetzt wird.
4. Verwenden Sie nur zugelassenes Zubehör.
5. Das Gerät nicht verwenden wenn es beschädigt wurde oder abnormal funktioniert.
6. Versuchen Sie nicht, dieses Gerät selbst zu reparieren. Im Schadensfall, wenden Sie sich an einen autorisierten Kundendienst für Überprüfung / Reparatur.
7. Wenn Sie das Stromkabel des Gerätes vom Netz trennen, ziehen Sie am Stecker und nicht am Kabel.
8. IMMER das Gerät vor dem Reinigen vom Netz trennen.

**Bitte sichern Sie Ihre Daten und Aufzeichnungen. Der Hersteller ist für einen eventuellen Datenverlust nicht verantwortlich.**

## II. PRODUKTBESCHREIBUNG

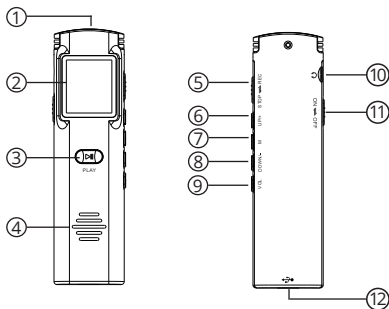

- |  |   |
|--|---|
| <p>1. Mikrofon</p> <p>2. OLED Bildschirm</p> <p>3. Taste Wiedergabe/<br/>Pause</p> <p>4. Lautsprecher</p> <p>5. Schalter Aufnehmen/<br/>Speichern</p> <p>6. Taste Aufwärts<br/>(Schneller Vorlauf/<br/>nächste)</p> <p>7. Taste Menü/Modus</p> | <p>8. Taste Abwärts<br/>(Schneller Rücklauf/<br/>Vorherige)</p> <p>9. Taste Lautstärke</p> <ul style="list-style-type: none"> <li>• Drücken um zum<br/>vorherigen Menü<br/>zurückzukehren</li> </ul> <p>10. Kopfhörerausgang<br/>(3,5 mm Klinke)</p> <p>11. Taste Ein/Aus</p> <p>12. Mikro USB Steckplatz</p> |
|--|---|

### III. TASTENBESCHREIBUNG

- Setzen Sie die **Taste Ein/Aus** auf Position EIN [ON].
  - » Wenn Sie länger als 3 Minuten keine Aktion ausführen, wechselt das Gerät automatisch in den Schlafmodus.
  - » Halten Sie die Taste Wiedergabe/Pause 5 Sekunden lang gedrückt, um den Schlafmodus zu aktivieren. Halten Sie die Taste erneut gedrückt, um zum Hauptbildschirm zurückzukehren.
  - » Wenn Sie das Gerät längere Zeit nicht verwenden, stellen Sie die Taste Ein/Aus auf Position AUS [OFF], um das Gerät auszuschalten und ein Entladen der Batterie zu verhindern.
  - » Wenn ein Passwort eingestellt ist, benutzen Sie nach dem Start die Tasten Aufwärts/ Abwärts, um Passwortsiffern einzugeben. Drücken Sie die Taste Menü/Modus, um zwischen den Passwortabschnitten zu wechseln. Drücken Sie die Taste Wiedergabe / Pause, um das Passwort zu bestätigen.
- Drücken Sie die **Taste Wiedergabe / Pause**, um eine Aufnahme / einen Titel abzuspielen und die Einstellungen zu bestätigen.
- Drücken Sie die **Taste Menü/Modus**, um zwischen Aufnahme- und Wiedergabemodus zu wechseln.
  - » Halten Sie die Taste Menü/Modus gedrückt, um die Systemeinstellungen aufzurufen.
  - » Halten Sie während der Wiedergabe des Titels die Taste Menü/Modus gedrückt, um das Wiedergabe-Einstellungsmenü aufzurufen.

- » Halten Sie zum Durchsuchen von Ordnern im Gerät die Taste Menü/Modus gedrückt und wählen dann Ordneransicht.
- Drücken Sie die Taste **Abwärts**, um den vorherigen Titel bzw. die vorherige Option auszuwählen. Halten Sie während der Wiedergabe die Taste gedrückt, für schnellen Rücklauf.
- Drücken Sie die Taste **Aufwärts**, um den nächsten Titel bzw. die nächste Option auszuwählen. Halten Sie während der Wiedergabe die Taste gedrückt, um einen schnellen Vorlauf durchzuführen.
- Halten Sie die Taste **Lautstärke** gedrückt, um das Lautstärke-Menü aufzurufen. Verwenden Sie die Tasten Aufwärts und Abwärts, um die Lautstärke zu ändern.
  - » Drücken Sie im Wiedergabemodus bei angehaltenem Titel die Taste Lautstärke, um die Datei zu löschen.
  - » Drücken Sie im Wiedergabemodus während der Wiedergabe des Titels die Taste Lautstärke, um den Wiedergabemodus zu ändern (Einmal Wiederholen, Alle wiederholen, Zufällig).
  - » Drücken Sie die Taste Lautstärke, um zum vorherigen Menü zurückzukehren.

DE

#### IV. SYSTEMMENÜ

Halten Sie am Hauptbildschirm (keine Aufnahme oder Wiedergabe) die Taste Menü/Modus gedrückt, um das Systemmenü aufzurufen. Verwenden Sie die Tasten Aufwärts und Abwärts, um zu navigieren, verwenden Sie die Taste Wiedergabe / Pause, um die Eingabe zu bestätigen.

## Datei löschen

Um eine Datei zu löschen, wählen Sie im Hauptbildschirm mit den Tasten Aufwärts und Abwärts die zu löschende Datei aus, halten Sie Taste Menü/Modus gedrückt, wählen Löschen und drücken zur Bestätigung die Taste Wiedergabe / Pause.

Wählen Sie Löschen, wenn Sie eine Datei löschen möchten, oder wählen Sie Alles löschen, um alle Dateien zu löschen.

**Das Löschen ist eine dauerhafte Aktion und keine der Dateien kann wiederhergestellt werden.**

## Aufnahmeeinstellungen

- Aufnahmeformate: MP3 (64, 192 Kbps), WAV (512, 1536 Kbps).
- Titel VAR Modus: Das Gerät nimmt nur auf, wenn es Ton erkennt. Ist kein Ton zu hören oder ist dieser schwach, unterbricht das Gerät die Aufnahme und die Aufnahmezeit beginnt zu blinken. Diese Funktion ist nur um Speicherplatz zu sparen.
- Rauschunterdrückung: Das Gerät blockiert das Hintergrundrauschen. Je höher der Pegel, desto mehr Hintergrundgeräusche werden gesperrt. Der Gesamtklang wird jedoch ebenfalls abnehmen.
- Monitorschalter: Wenn Sie den Kopfhörer während der Aufnahme an das Gerät anschließen, können Sie den aktuell aufgenommenen Ton hören. Die Standardeinstellung ist geöffnet.

## Orderansicht

Beim ersten Einschalten des Gerätes befinden sich zwei Ordner am Gerät:

- MUSIK [MUSIC] – zum speichern von Musikdateien.
- AUFNAHMEN [RECORD] – zum speichern von Aufnahmen.

## Systemeinstellungen

- Datum und Uhrzeit:

- » Zeiteinstellungen:

Um das **Datumsformat zu ändern**, wählen Sie das Menü Zeitformat einstellen. Benutzen Sie die Tasten Aufwärts und Abwärts um das gewünschte Zeitformat einzustellen. Bestätigen Sie durch drücken der Taste Wiedergabe / Pause.

Um die **Uhrzeit einzustellen**, wählen Sie das Menü Zeit Einstellen. Benutzen Sie die Tasten Aufwärts und Abwärts um die Stunden einzustellen, danach drücken Sie die Taste Menü/Modus und benutzen die Tasten Aufwärts und Abwärts um die Minuten einzustellen. Bestätigen Sie durch drücken der Taste Wiedergabe / Pause.

- » Datumseinstellungen:

Um das **Datumsformat zu ändern**, wählen Sie das Menü Zeitformat einstellen. Benutzen Sie die Tasten Aufwärts und Abwärts um das gewünschte Zeitformat einzustellen. Bestätigen Sie durch drücken der Taste Wiedergabe / Pause.

Um das **Datum einzustellen**, wählen Sie das Menü Datum Einstellen. Benutzen Sie die Tasten Aufwärts und Abwärts um Tag, Monat und Jahr einzustellen, benutzen Sie die Taste Menü/Modus um zwischen Tag, Monat und Jahr zu wechseln. Bestätigen Sie durch drücken der Taste Wiedergabe / Pause.



- Sprache: Benutzen Sie die Tasten Aufwärts und Abwärts um die gewünschte Sprache einzustellen. Bestätigen Sie durch drücken der Taste Wiedergabe / Pause.
- Hintergrundbeleuchtungs-Timer: Einstellen damit die Hintergrundbeleuchtung sich automatisch ausschaltet, wenn keine Aktion im eingestellten Zeitraum erfolgt.
- Automatisches ausschalten: Einstellen damit das Gerät sich automatisch ausschaltet, wenn keine Aktion im eingestellten Zeitraum erfolgt.
- Helligkeit: Benutzen Sie die Tasten Aufwärts und Abwärts um die Helligkeitsstufe einzustellen.
- Werkzeuge:
  - » Zeitgesteuerte Aufnahme:
    - › Aufnahme Ein/Aus: Programmierung des Gerätes um zu einer gewissen Zeit die Aufnahme zu beginnen.
    - › Zeitgesteuerte Aufnahmezeit: wählen zwischen Einzelne Aufnahme, Tägliche Aufnahme oder Aufnahme an Werktagen.
    - › Anfangszeit/ Beendigungszeit: Benutzen Sie die Tasten Aufwärts und Abwärts um die Aufnahmezeit einzustellen. Bestätigen Sie durch drücken der Taste Wiedergabe / Pause.  
Hinweis: Zeitgesteuerte Aufnahme funktioniert nur im Schlafmodus. Um korrekt zu funktionieren, müssen Sie korrekte Zeit und Datum einstellen. Wenn Sie die Aufnahme früher beenden möchten, drücken und halten Sie die Taste Menü/Modus gedrückt.

- Passwort einstellen:
  - » Passwortschalter Benutzen Sie die Tasten Aufwärts und Abwärts um den Passwort-Schalter ein/auszuschalten. Bestätigen Sie durch drücken der Taste Wiedergabe / Pause.
  - » Passwort einstellen: Benutzen Sie die Tasten Aufwärts und Abwärts um das Passwort einzustellen. Drücken Sie die Taste Menü/Modus, um zwischen den Passwortabschnitten zu wechseln Bestätigen Sie durch drücken der Taste Wiedergabe / Pause.  
Hinweis: Um die Passworteinstellungen zu speichern, müssen Sie die Taste Lautstärke drücken um zum vorherigen Menü zurückzukehren und dann die Taste Wiedergabe / Pause drücken und halten um das Gerät neu zu starten. Nach dem Neustart fragt das Gerät nach dem Passwort.  
**Wenn Sie nach dem Neustart das Passwort dreimal falsch eingeben, schaltet sich das Gerät automatisch aus.**
- Speicherplatz: Überprüfen des gesamten und verfügbaren Speicherplatzes.
- Gerät formatieren: Löschen aller Dateien vom Gerät.
- Werkseinstellungen: Alle Einstellungen auf Werkseinstellungen zurücksetzen.

## V. FUNKTIONSMODI

### Aufnahme

Schalten Sie das Gerät ein und stellen Sie den Schalter Aufnehmen/Speichern auf die Position REC. Stellen Sie den Schalter Aufnehmen/Speichern auf STOP, um die Aufnahme zu speichern. Drücken Sie während der Aufnahme die Taste Wiedergabe / Pause, um die Aufnahme zu unterbrechen. Drücken Sie dieselbe Taste, um die Aufnahme fortzusetzen

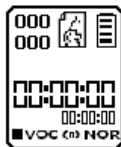

### Wiedergabe

Drücken Sie die Taste Wiedergabe / Pause um die letzte Aufnahme abzuspielen. Benutzen Sie die Tasten Aufwärts und Abwärts um durch die Aufnahmen zu blättern. Die Taste Lautstärke drücken und halten um die Lautstärke zu ändern. Benutzen Sie die Tasten Aufwärts und Abwärts um die Lautstärke einzustellen. Während der Wiedergabe, die Tasten Aufwärts und Abwärts drücken und halten für schnellen Vorlauf/Rücklauf.

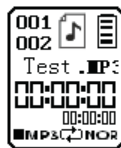

DE

## Wiedergabeeinstellungen

Während der Wiedergabe von Musik oder Aufnahmen, die Taste Menü/Modus zur drücken und halten um das Menü aufzurufen, benutzen Sie die Tasten Aufwärts und Abwärts zur Auswahl. Bestätigen Sie durch drücken der Taste Wiedergabe / Pause.

- Wiedergabemodus: Auswählen des Wiederholungsmodus. Verfügbare Optionen sind: Einmal wiederholen, Alles wiederholen, Zufällig, Durchblättern und Starten.



Einmal  
Wiederholen



Alles  
Wiederholen



Zufällig



Durchblättern  
und Starten

- Wiederholungseinstellungen:



Wiederholungsdisplay



A blinkt



B blinkt

- » Wiederholungsmodus: nach Auswahl der Option Wiederholen, beginnt der Buchstabe A in der rechten unteren Ecke zu blinken. Benutzen Sie die Tasten Aufwärts und Abwärts um den Startpunkt der Wiederholung einzustellen. Während der Buchstabe B blinkt, benutzen Sie die Tasten Aufwärts und Abwärts um den Endpunkt der Wiederholung einzustellen. Der Ausgewählte Titelabschnitt wird 5 Mal (voreingestellt) wiederholt. Nach der Wiederholung wird der Titel weiter normal abgespielt.
- » Wiederholungsanzahl: Einstellen der Wiederholungsanzahl von 1 bis 10.
- » Wiederholungsintervall: Einstellen der Pausezeit zwischen den Wiederholungen von 1 bis 10.  
Hinweis: Drücken Sie während der Wiedergabe die Taste Lautstärke, um einen anderen Abschnitt des Titels auszuwählen, der wiederholt werden soll. Verwenden Sie die Taste Lautstärke, um den Start- und Endpunkt der Wiederholung auszuwählen. Drücken Sie die Taste Menü/Modus, um die Wiederholung abzubrechen.
- Equalizer: Einstellen des Toneffekts: Aus, Rock, Funk, Hip Hop, Jazz, Klassik, Techno. Nach der Auswahl wird ein Symbol mit dem ausgewählten Effekt in der rechten unteren Ecke der Wiedergabe-Schnittstelle angezeigt.
- Variable Geschwindigkeit abspielen: Einstellen der Wiedergabegeschwindigkeit.
- Lesezeichen:
  - » Lesezeichen hinzufügen: Sie können bis zu 9 Lesezeichen erstellen. Drücken Sie die Taste

Wiedergabe / Pause um ein Lesezeichen hinzuzufügen.

- » Zum Lesezeichen gehen: Gewünschtes Lesezeichen auswählen und die Taste Wiedergabe / Pause drücken um direkt zum Lesezeichen zu gelangen.
- » Lesezeichen löschen: Gewünschtes Lesezeichen auswählen und die Taste Wiedergabe / Pause drücken um das Lesezeichen zu löschen.

## VI. AUFLADEN

1. Wenn der Akku fast leer ist, schließen Sie das Gerät mit einem USB-Kabel an einen kompatiblen PC USB-Anschluss oder ein kompatibles Netzgerät an.
2. Während das Gerät aufgeladen wird, blinkt das Akkusymbol.
3. Sobald das Gerät vollständig aufgeladen ist, hört das Akkusymbol auf zu blinken.
4. Um während des Ladevorgangs auf die Aufnahmefunktionen zuzugreifen, drücken Sie die Taste Menü/Modus.

DE

## VII. VERBINDUNG MIT EINEM COMPUTER

Schließen Sie das Gerät mit einem Mikro USB-Kabel an, um Dateien zwischen dem Gerät und dem Computer zu übertragen. Verwenden Sie nur das mit dem Gerät gelieferte Kabel, um eine unterbrechungsfreie Übertragung zu gewährleisten. Wenn Sie ein Passwort eingerichtet haben, geben Sie dieses nach dem Anschließen an den Computer ein.

## VIII. TECHNISCHE DATEN

Interner Speicher: 8 GB	Zeitstempel
OLED Display mit Hintergrundbeleuchtung	Steuerung der Wiedergabegeschwindigkeit
Omnidirektionales Stereomikrofon	A-B Wiederholung Equalizer
Wiedergabeformate: MP3, WMA, APE, FLAC, OGG, ACELP	Mehrsprachiges Menü (DE, EN, ES, FR, HU, IT, NL, PL, PT, RO, RU, TR)
Aufnahmeformate: MP3, WAV	Ein-Tasten-Aufnahme Batteriestandsanzeige
Aufnahmemodi:	Kann an den PC angeschlossen werden
SHQ: 1536 kb/s	Kopfhörerausgang (3,5 mm Klinke)
HQ: 512 kb/s	Mikro-USB-Anschluss (Aufladen)
SP: 192 kb/s	Unterstützte Betriebssysteme: Windows, MacOS
LP: 64 kb/s	Batterie 3,7 V; 360 mAh
Aufnahmezeit:	Gewicht: 60 g
LP: 294 h	Abmessungen: 91 x 25 x 13 mm
SP: 98 h	
HQ: 36 h	
SHQ: 12 h	
Lärmminderung	
Sprachgesteuerte Aufnahme (VOR)	
Sprachaktivierte Aufnahme (VAR)	
Aufzeichnungsmonitor	

## LERNEN SIE MEHR

Weitere Informationen zu diesem Produkt finden Sie auf [www.krugermatz.com](http://www.krugermatz.com).

Besuchen Sie [www.krugermatz.com](http://www.krugermatz.com) Website für weitere Produkte und Zubehör.

Im Falle irgendwelcher Zweifel oder Fragen siehe unsere Häufig gestellte Fragen-Seite.



**Deutsch**  
**Korrekte Entsorgung dieses Produkts**  
**(Elektromüll)**



(Anzuwenden in den Ländern der Europäischen Union und anderen europäischen Ländern mit einem separaten Sammelsystem) Die Kennzeichnung auf dem Produkt bzw. auf der dazugehörigen Literatur gibt an, dass es nach seiner Lebensdauer nicht zusammen mit dem normalen Haushaltsmüll entsorgt werden darf. Entsorgen Sie dieses Gerät bitte getrennt von anderen Abfällen, um der Umwelt bzw. der menschlichen Gesundheit nicht durch unkontrollierte Müllbeseitigung zu schaden. Recyceln Sie das Gerät, um die nachhaltige Wiederverwertung von stofflichen Ressourcen zu fördern. Private Nutzer sollten den Händler, bei dem das Produkt gekauft wurde, oder die zuständigen Behörden kontaktieren, um in Erfahrung zu bringen, wie sie das Gerät auf umweltfreundliche Weise recyceln können. Gewerbliche Nutzer sollten sich an Ihren Lieferanten wenden und die Bedingungen des Verkaufsvertrags konsultieren. Dieses Produkt darf nicht zusammen mit anderem Gewerbemüll entsorgt werden.

Hergestellt in China für LECHPOL ELECTRONICS Sp. z o.o.  
Sp.k., ul. Garwolińska 1, 08-400 Miętno.



## I. SAFETY INSTRUCTIONS

Read the instruction manual carefully before first use and keep it for future reference. Producer is not responsible for damages caused by inappropriate handling and use of the device.

1. Protect this product from moisture, humidity, water and any other liquid. Avoid using/storing it in extreme temperatures. Do not expose it to direct sunlight and sources of heat.
2. Do not place heavy objects on the device.
3. Do not expose the device to strong impacts.
4. Use only authorized accessories.
5. Do not use this device if it has been damaged or its operation is abnormal.
6. Do not attempt to repair this device yourself. In case of damage, contact with an authorized service point for check-up/repair.
7. When you disconnect the power cord of the device, grasp and pull the plug, not the cord/cable.
8. ALWAYS disconnect this device from power supply mains before cleaning.

**Back up your data and recordings. The producer is not responsible for any data loss.**

## II. PRODUCT DESCRIPTION

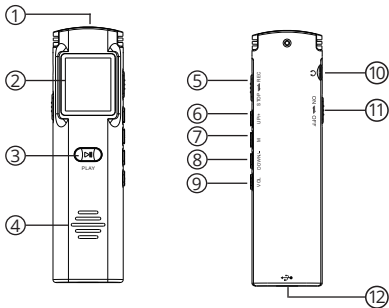

1. Microphone
2. OLED Screen
3. Play/pause button
4. Speaker
5. Record/save switch
6. Up button (fast forward/next)
7. Menu/mode button

8. Down button (rewind/previous)
9. Volume button
  - Press to return to the previous menu
10. Headphone jack
11. Power switch
12. micro USB port

### III. BUTTONS DESCRIPTION

- Set the **Power switch** to ON position.
  - » If you don't perform any action for more than 3 minutes, the device will automatically enter sleep mode.
  - » Press and hold the Play/pause button for 5 seconds to enter sleep mode. Press and hold it again to return to the main screen.
  - » If you are not using the device for a long time, set the Power switch to OFF position to turn off the device and prevent discharge of the battery.
  - » If there is a password set up, after startup use the Up and Down buttons to input password digits. Press the Menu/mode button to go to switch between password sections. Press the Play/pause to confirm password.
- Press the **Play/pause** button to play a recording/song and to confirm settings.
- Press the **Menu/mode** button to change between recording and playing mode.
  - » Press and hold the Menu/mode button to enter System settings.
  - » While playing track, press and hold the Menu/mode button to enter Playing settings menu.
  - » To browse folders in the device, press and hold the Menu/mode button, then select Folder view.
- Press the **Down** button to choose previous track/option. While playing press and hold to rewind.
- Press the **Up** button to choose next track/option. While playing press and hold to fast forward.

- Press and hold the **Volume** button to access Volume menu. Use the Up and Down buttons to change volume.
  - » In the Playing mode, while the track is paused, press the Volume button to delete the file.
  - » In the Playing mode, while the track is playing, press the Volume button to change playing mode (Repeat 1, Repeat All, Shuffle).
  - » Press the Volume button to return to the previous menu.

## IV. SYSTEM MENU

At the main screen (non recording or playing) press and hold the Menu/mode button to enter System menu. Use the Up and Down buttons to navigate, use the Play/pause button to enter and to confirm.

### Deleting a file

To delete a file, while in main screen, use the Up and Down buttons to select the file that you want to delete, press and hold the Menu/mode button, select Delete and press the Play/pause button to confirm.

Select Delete, if you want to delete one file, or select Delete all to delete all files.

**Deleting is a permanent action and none of the files can be recovered.**

### Record settings

- Record formats: MP3 (64, 192 Kbps), WAV (512, 1536 Kbps).

- **Track VAR Mode:** the device will record only if it detects sound. If there is no sound or it's weak, the device will pause recording and recording time will start flashing. This function is only to save the Memory space.
- **Noise reduction:** the device will block the noise from background. The higher the level, more background sound will be blocked. However, the overall sound will also decrease.
- **Monitor switch:** If you connect the headphones to the device when it is recording, you can hear to the currently recorded sound. Default setting is Open.

### Folder view

After first startup there are two folders on the device:

- **MUSIC** – for storing music files.
- **RECORD** – for storing recording files.

### System settings

- **Date and time:**
  - » **Time settings:**

To **change time format**, select Set time format menu. Use the Up and Down buttons to set the desired time format. Confirm by pressing the Play/pause button.

To **set the time** select Set time menu. Use the Up and Down buttons to set hour, then press the Menu/mode button and use the Up and Down buttons to set minutes. Confirm by pressing the Play/pause button.

» Date settings:

To **change date format**, select Set date format menu. Use the Up and Down buttons to select the desired date format. Confirm by pressing the Play/pause button.

To **set the date** select Set date menu. Use the Up and Down buttons to change day, month and year. Use the Menu/mode button to switch between day, month and year. Confirm by pressing the Play/pause button.

- Language: Use the Up and Down buttons to choose language. Press the Play/pause button to confirm.
- Backlight timer: Set the display backlight to go off automatically if no operation is performed within the selected time.
- Auto switch off: Set the device to switch off automatically if no operation is performed within the selected time.
- Brightness: Use the Up and Down buttons to set the brightness level.
- Tools:

» Timed recording:

- › Record on/off: Program the device to start recording at desired time.
- › Time Record Cycle: Choose between Single recording, Every day recording or recording on Working Days.
- › Start Time / End Time: Use the up and down buttons to set the recording time. Confirm by pressing the Play/pause button.

Note: Timed recording works only in sleep mode. To work properly, first you have to set correct

date and time. If you want to end timed recording earlier, press and hold the Menu/mode button.

- Password Set:
  - » Password Switch: Use the Up and Down buttons to switch password on or off. Press the Play/pause button to confirm.
  - » Password Set: Use the Up and Down buttons to set the password. Press the menu/mode button to switch between the password sections. Press the Play/Pause button to confirm.

Note: To save password settings you have to press the Volume button to return to previous menu and then press and hold the Play/pause button to reboot the device. After reboot the device will ask for password.

**If you input password incorrectly three times after startup, the device will shutdown automatically.**

- Disk space: Check total and available space.
- Format device: Wipe all files from the device.
- Factory settings: Restore all settings to factory settings.

## V. WORKING MODES

### Recording

Switch on the device, then set the Record/save switch to REC position. Set the Record/save switch to STOP position to save the recording. While recording, press the Play/pause button to pause recording. Press the same button to resume recording.

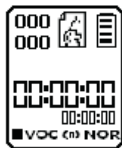

## Playing

Press the Play/pause button to play last recording. Use the Up and Down buttons to navigate between the recordings. Press and hold Volume button to change volume level. Use the Up and Down buttons to adjust volume. During playing, press and hold the Up and Down buttons to fast forward or to reverse.

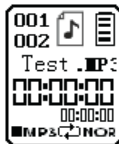

## Playing settings

While playing the recordings or music, press and hold the Menu/mode button to enter menu, use the Up and Down buttons to choose, press the play/pause button to confirm.

- Play mode: Select repeat mode. Available options are: Repeat 1, Repeat all, Random, View playing.



Repeat 1



Repeat all



Shuffle



View playing



- Repeat settings:



Repeat display



A flashing



B flashing

- » Repeat mode: After selecting this option, a letter A will start flashing in the bottom right corner. Press the Up button to select starting point of repeating. While a letter B is flashing, press the Up button to select ending point of repeating. Selected part of track will play 5 times (default setting). After repeating, the device will continue to play track normally.
- » Repeat Times: Set repeating times from 1 to 10.
- » Repeat Interval: Set pause time between repeating from 1 to 10.

Note: While playing on repeat, press the Volume button to select another part of track to repeat. Use the Volume button to select starting and ending point of repeat. Press the Menu/mode button to cancel repeating.

- Equalizer: Set play effect: Off, Rock, Funk, Hip Hop, Jazz, Classical, Techno. After choosing, an icon with selected effect will appear at the bottom right corner of playing interface.
- Variable speed playing: Adjust playing speed.

- **Bookmarks:**
  - » **Add bookmark:** You can create up to 9 bookmarks. Press the play/pause button to add a bookmark.
  - » **Go to bookmark:** Select desired bookmark and press the play/pause button to go to the bookmark directly.
  - » **Delete bookmark:** Select desired bookmark and press the play/pause button to delete it.

## VI. CHARGING

1. If the battery is low, connect the device with a USB cable to a compatible PC USB port or power adapter.
2. While the device is charging, the battery icon will flash.
3. Once the device is fully charged, the battery icon will stop flashing.
4. To access recording features while charging, press the Menu/mode button.

## VII. CONNECTION WITH THE PC

To transfer files between the device and the computer, connect the device using micro USB cable. To ensure that the transfer goes without interruptions, only use cable that came with the device. If you have a password set up, input it after connecting to the computer.

## VIII. SPECIFICATION

Internal memory: 8 GB

Backlit OLED display

Omnidirectional stereo  
microphone

Playback formats: MP3,  
WMA, APE, FLAC, OGG,  
ACELP

Recording formats: MP3,  
WAV

Recording modes:

SHQ: 1536 kb/s

HQ: 512 kb/s

SP: 192 kb/s

LP: 64 kb/s

Recording time:

LP: 294 h

SP: 98 h

HQ: 36 h

SHQ: 12 h

Noise reduction

Voice operated recording  
(VOR)

Voice activated recording

(VAR)

Recording monitor

Time stamp

Playback speed control

A-B Repeat

Equalizer

Multilanguage menu (DE,  
EN, ES, FR, HU, IT, NL, PL,  
PT, RO, RU, TR)

One-button recording

Battery level indicator

Connectable to the PC

Headphone output (3,5  
mm jack)

Micro USB port (charging)

Supported operating  
systems: Windows,  
MacOS

Battery 3,7 V; 360 mAh

Weight: 60 g

Dimensions: 91 x 25 x  
13 mm

## LEARN MORE

For more information on this device and its full owner's manual visit: [www.krugermatz.com](http://www.krugermatz.com).

Visit [www.krugermatz.com](http://www.krugermatz.com) website for more products and accessories.

In case of any doubts or questions reach out to our Frequently Asked Questions section.



English  
**Correct Disposal of This Product**  
**(Waste Electrical & Electronic**  
**Equipment)**



(Applicable in the European Union and other European countries with separate collection systems) This marking shown on the product or its literature, indicates that it should not be disposed with other household wastes at the end of its working life. To prevent possible harm to the environment or human health from uncontrolled waste disposal, please separate this from other types of wastes and recycle it responsibly to promote the sustainable reuse of material resources. Household users should contact either the retailer where they purchased this product, or their local government office, for details of where and how they can take this item for environmentally safe recycling. Business users should contact their supplier and check the terms and conditions of the purchase contract. This product should not be mixed with other commercial wastes for disposal.

Made in China for LECHPOL ELECTRONICS Sp. z o.o. Sp.k.,  
ul. Garwolińska 1, 08-400 Miętne.

## I. KWESTIE BEZPIECZEŃSTWA

Przed użyciem należy dokładnie zapoznać się z treścią instrukcji obsługi oraz zachować ją w celu późniejszego wykorzystania. Producent nie ponosi odpowiedzialności za nieprawidłowe użycie produktu.

1. Produkt należy chronić przed wilgocią, wodą oraz innymi płynami. Nie należy używać ani przechowywać urządzenia w zbyt wysokich temperaturach. Produkt należy chronić przed bezpośrednim nasłonecznieniem oraz źródłami ciepła.
2. Nie należy umieszczać na urządzeniu ciężkich przedmiotów.
3. Urządzenie należy chronić przed silnymi wstrząsami.
4. Nie należy używać nieoryginalnych akcesoriów.
5. Nie należy używać produktu, jeśli został uszkodzony lub nie działa poprawnie.
6. Zabrania się własnoręcznej naprawy sprzętu. W wypadku uszkodzenia, należy skontaktować się z autoryzowanym punktem serwisowym w celu sprawdzenia/naprawy.
7. Odłączając urządzenie od źródła zasilania, należy chwycić i pociągnąć za wtyczkę, nigdy za kabel/sznur.
8. Należy ZAWSZE odłączyć urządzenie od źródła zasilania przed czyszczeniem.

**Zalecane jest tworzenie kopii zapasowych plików oraz nagrań. Producent nie jest odpowiedzialny za utratę danych.**

## II. OPIS PRODUKTU

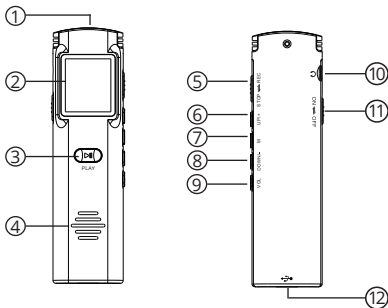

1. Mikrofon
2. Ekran OLED
3. Przycisk PLAY  
(Odtwarzanie/pauza)
4. Głośnik
5. Przełącznik nagrywania/zapisywania
6. Przycisk w górę (przewijanie/następny utwór)
7. Przycisk M (menu/zmiana trybu)
8. Przycisk w dół (cofanie/poprzedni utwór)
9. Przycisk VOL (zmiana głośności)
  - Naciśnij, aby powrócić do poprzedniego menu
10. Gniazdo słuchawkowe
11. Przełącznik zasilania
12. Port micro USB

### III. OPIS PRZYCISKÓW

- Należy ustawić **przełącznik zasilania** w pozycji ON.
  - » Jeżeli nie zostanie wykonana żadna czynność przez 3 minuty, urządzenie przełączy się w tryb uśpienia.
  - » Należy nacisnąć i przytrzymać przycisk **PLAY** przez 5 sekund, aby przełączyć urządzenie w tryb uśpienia. Należy nacisnąć i przytrzymać przycisk **PLAY**, aby wybudzić urządzenie.
  - » Jeżeli urządzenie nie będzie używane przez dłuższy czas, należy ustawić przełącznik zasilania w pozycji **OFF**. Zapobiega to zużyciu baterii.
  - » Jeżeli ustawione jest hasło, po uruchomieniu urządzenia należy użyć przycisków w górę i w dół, aby wprowadzić hasło. Należy użyć przycisku **M**, aby przełączać się między sekcjami hasła. Należy nacisnąć przycisk **PLAY**, aby potwierdzić hasło.
- Należy nacisnąć przycisk **PLAY**, aby odtworzyć nagranie lub utwór oraz aby potwierdzać ustawienia.
- Należy nacisnąć przycisk **M**, aby przełączać się między trybami nagrywania i odtwarzania.
  - » Należy nacisnąć i przytrzymać przycisk **M**, aby wejść do menu ustawień systemowych.
  - » Podczas odtwarzania, należy nacisnąć i przytrzymać przycisk **M**, aby wejść do ustawień odtwarzania.
  - » Aby przeglądać foldery znajdujące się w urządzeniu, należy nacisnąć i przytrzymać przycisk **M**, następnie wybrać opcję **Widok folderów**.
- Należy nacisnąć **przycisk w dół**, aby wybrać poprzedni utwór/opcję. Podczas odtwarzania, należy nacisnąć i przytrzymać, aby przewinąć do tyłu.

- Należy nacisnąć **przycisk w górę**, aby wybrać następny utwór/opcję. Podczas odtwarzania, należy nacisnąć i przytrzymać, aby przewinąć do przodu.
- Należy nacisnąć i przytrzymać przycisk **VOL**, aby wejść do menu głośności. Należy użyć przycisków w górę i w dół, aby zmienić poziom głośności.
  - » W trybie odtwarzania, podczas gdy utwór jest zatrzymany, należy nacisnąć przycisk VOL, aby usunąć plik.
  - » W trybie odtwarzania, podczas gdy utwór jest odtwarzany, należy nacisnąć przycisk VOL, aby zmienić kolejność odtwarzania (Powtórz 1, Powtórz wszystkie, Losowo).
  - » Należy nacisnąć przycisk VOL, aby powrócić do poprzedniego menu.

#### IV. MENU SYSTEMOWE

Będąc na głównym ekranie (zatrzymane odtwarzanie/nagrywanie) należy nacisnąć i przytrzymać przycisk M, aby wejść do menu systemowego. Należy użyć przycisków w górę i w dół, aby poruszać się po menu, należy nacisnąć przycisk PLAY, aby wejść do menu i potwierdzać opcje.

##### Usuwanie pliku

**PL** Aby usunąć plik, będąc na ekranie głównym, należy użyć przycisków w górę i w dół aby wybrać plik do usunięcia, nacisnąć i przytrzymać przycisk M, wybrać Usuń i nacisnąć przycisk PLAY aby potwierdzić.

Należy wybrać opcję Usuń, aby usunąć pojedynczy plik, lub Usuń wszystkie, aby usunąć wszystkie pliki.



**Usuwanie jest czynnością trwałą, pliki nie mogą zostać odzyskane.**

### Ustawienia nagrywania

- Formaty nagrywania: MP3 (64, 192 Kbps), WAV (512, 1536 Kbps).
- Tryb VAR: Urządzenie będzie nagrywać tylko wtedy, kiedy wykryje dźwięk. Jeżeli urządzenie nie wykryło dźwięku lub dźwięk jest za cichy, urządzenie przerwie nagrywanie, a czas nagrywania zacznie migać. Ta funkcja ma na celu zaoszczędzenie pamięci.
- Redukcja szumu: Urządzenie będzie blokowało dźwięki z otoczenia. Im wyższy poziom, tym więcej dźwięków z otoczenia będzie blokowane. Głośność całego nagrania również zostanie zmniejszona.
- Przełącznik słuchawek: Jeżeli słuchawki zostaną podłączone podczas nagrywania, aktualnie nagrywany dźwięk będzie odtwarzany przez słuchawki. Domyślnie ta opcja jest włączona.

### Widok folderów

Po pierwszym uruchomieniu na urządzeniu dostępne są dwa foldery:

- MUSIC - do przechowywania plików muzyki.
- RECORD - do przechowywania nagrań.

### Ustawienia systemu

- Data i czas:
  - » Ustawienia czasu:  
Aby **zmienić format czasu**, należy wybrać menu Ustaw format czasu. Należy użyć przycisków w górę i w dół, aby wybrać format. Należy użyć przycisku PLAY, aby potwierdzić.

Aby **ustawić czas**, należy wybrać menu Ustaw czas. Należy użyć przycisków w górę i w dół, aby ustawić godzinę, potem należy użyć przycisku M, aby przejść do ustawienia minut i użyć przycisków w górę i w dół. Należy użyć przycisku PLAY, aby potwierdzić.

» Ustawienia daty:

Aby **zmienić format daty**, należy wybrać menu Ustaw format daty. Należy użyć przycisków w górę i w dół, aby wybrać format daty. Należy użyć przycisku PLAY, aby potwierdzić.

Aby **ustawić datę**, należy wybrać menu Ustaw datę. Należy użyć przycisków w górę i w dół, aby zmienić dzień, miesiąc i rok. Należy użyć przycisku M, aby przełączać się między dniem, miesiącem i rokiem. Należy użyć przycisku PLAY, aby potwierdzić.

- Język: Należy użyć przycisków w górę i w dół, aby zmienić język. Należy użyć przycisku PLAY, aby potwierdzić.
- Czas podświetlenia: ustaw czas, po którym urządzenie wyłączy podświetlenie wyświetlacza, jeżeli w przeciągu ustawionego czasu nie zostanie wykonana żadna akcja.
- Automatyczne wyłączanie: Ustaw czas, po którym urządzenie wyłączy się automatycznie, jeżeli w przeciągu ustawionego czasu nie zostanie wykonana żadna akcja.
- Jasność: Należy użyć przycisków w górę i w dół, aby ustawić poziom jasności wyświetlacza.
- Narzędzia:
  - » Zaplanowane nagrywanie:
    - › Nagrywanie wł/wył: Należy użyć przycisków w górę i w dół, aby włączyć lub wyłączyć zaplanowane nagrywanie.
    - › Cykl zaplanowanego nagrywania: Pojedynczo, Codziennie, Dni robocze.

- › Początek/koniec nagrywania: Należy użyć przycisków w górę i w dół, aby ustawić początek i koniec nagrywania. Należy użyć przycisku PLAY, aby potwierdzić.

Uwaga: Zaplanowane nagrywanie działa tylko w trybie uśpienia. Aby działało poprawnie, najpierw należy ustawić poprawną datę i godzinę. Aby zakończyć zaplanowane nagrywanie wcześniej, należy nacisnąć i przytrzymać przycisk M.

- Ustawienie hasła:
  - » Wł/wył hasło: Należy użyć przycisków w górę i w dół aby włączyć lub wyłączyć hasło. Należy użyć przycisku PLAY, aby potwierdzić.
  - » Ustaw hasło: Należy użyć przycisków w górę i w dół, aby ustawić hasło. Należy nacisnąć przycisk M, aby przełączać się między sekcjami hasła. Należy nacisnąć przycisk PLAY, aby potwierdzić.

Uwaga: Aby zapisać hasło należy nacisnąć przycisk VOL, aby powrócić do poprzedniego menu i nacisnąć i przytrzymać przycisk PLAY, aby uruchomić ponownie urządzenie. Po ponownym uruchomieniu urządzenie zażąda hasła.

**Jeżeli podczas uruchomienia urządzenia hasło zostanie wprowadzone nieprawidłowo trzykrotnie, urządzenie wyłączy się automatycznie.**

- Pamięć: Sprawdzenie całkowitej i dostępnej pamięci.
- Formatuj urządzenie: Wymazuje wszystkie pliki z urządzenia.
- Ustawienia fabryczne: Przywraca wszystkie ustawienia do wartości fabrycznych.

## V. TRYBY PRACY

### Nagrywanie

Należy włączyć urządzenie, następnie ustawić przełącznik nagrywania do pozycji REC. Aby zapisać nagranie, należy ustawić przełącznik nagrywania do pozycji STOP. Podczas nagrywania należy nacisnąć przycisk PLAY, aby przerwać nagrywanie. Należy nacisnąć ten sam przycisk, aby wznowić nagrywanie.

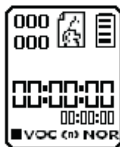

### Odtwarzanie

Należy nacisnąć przycisk PLAY, aby odtworzyć ostatnie nagranie. Należy użyć przycisków w górę i w dół, aby zmieniać odtwarzane nagrania. Należy nacisnąć i przytrzymać przycisk VOL, aby zmienić poziom głośności. Należy użyć przycisków w górę i w dół, aby zmienić poziom głośności. Podczas odtwarzania należy nacisnąć i przytrzymać przycisk w górę lub w dół, aby przewijać odtwarzany utwór.



### Ustawienia odtwarzania

PL

Podczas odtwarzania utworów lub nagrań, należy nacisnąć przycisk M, aby wejść do menu. Należy użyć przycisków w górę i w dół, aby wybrać opcje. Należy nacisnąć przycisk PLAY aby zatwierdzić.

- Tryb odtwarzania: Wybierz tryb powtarzania. Dostępne opcje: Powtórz 1, Powtórz wszystko, Losowo, Teraz odtwarzane.



Powtórz 1

Powtórz  
wszystko

Losowo

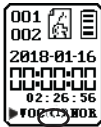
Teraz  
odtwarzane

- Ustawienia powtarzania:

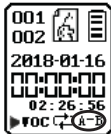
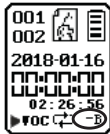
Interfejs  
powtarzania

A miga

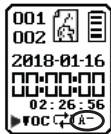

B miga

- » Tryb powtarzania: Po wybraniu tej opcji, litera A zacznie migać w prawym dolnym rogu. Należy nacisnąć przycisk w górę, aby wybrać punkt początkowy powtarzania. Podczas gdy miga litera B, należy nacisnąć przycisk w górę, aby wybrać

punkt końcowy powtarzania. Wybrana część utworu zostanie powtórzona 5 razy (ustawienie domyślne). Po powtórzeniu, odtwarzanie utworu będzie kontynuowane normalnie.

- » Liczba powtórzeń: Ustaw liczbę powtórzeń od 1 do 10.
- » Przerwy: Ustaw czas pauzy między powtórzeniami, od 1 do 10.

Uwaga: Aby wybrać inny fragment utworu do powtórzenia, należy nacisnąć przycisk VOL w trakcie odtwarzania powtarzanego fragmentu utworu. Należy użyć przycisku VOL, aby wybrać punkt początkowy i końcowy nowo wybieranego fragmentu. Należy nacisnąć przycisk M, aby anulować powtarzanie.

- Korektor: Dostępne efekty: Wyłączone, Rock, Funk, Hip Hop, Jazz, Klasyczna, Techno. Po wybraniu efektu korektora, odpowiednia ikona pojawi się w prawym dolnym rogu interfejsu odtwarzania.
- Szybkość odtwarzania: Dostosowywanie szybkości odtwarzania.
- Zakładki:
  - » Dodaj zakładkę: Dostępna liczba zakładek to 9. Należy nacisnąć przycisk PLAY, aby dodać zakładkę.
  - » Idź do zakładki: Należy wybrać zakładkę i nacisnąć przycisk PLAY, aby przejść bezpośrednio do zakładki.
  - » Usuń zakładkę: Należy wybrać zakładkę i nacisnąć przycisk PLAY, aby usunąć zakładkę.

## VI. ŁADOWANIE

1. Jeżeli poziom baterii jest niski, należy podłączyć urządzenie kablem USB do kompatybilnego portu USB komputera lub zasilacza sieciowego.
2. Kiedy bateria urządzenia jest ładowana, ikona baterii będzie migać na ekranie.
3. Kiedy bateria urządzenia jest w pełni naładowana, ikona baterii przestanie migać.
4. Aby uzyskać dostęp do funkcji nagrywania podczas ładowania, należy nacisnąć przycisk M.

## VII. PODŁĄCZENIE DO KOMPUTERA

Aby przesyłać pliki między urządzeniem i komputerem należy podłączyć urządzenie do komputera, używając kabla micro USB. Aby zapewnić bezproblemowe przesyłanie danych należy używać tylko kabla który został dołączony do urządzenia. Jeżeli zostało ustawione hasło, należy je podać przy podłączaniu do komputera.

## VIII. SPECYFIKACJA

Pamięć wewnętrzna: 8 GB

Podświetlany wyświetlacz  
OLED

Mikrofon stereofoniczny  
wielokierunkowy

Format odtwarzania:  
MP3, APE, FLAC, OGG,  
WMA, ACELP

Format zapisu: MP3, WAV

Tryby nagrywania:  
SHQ: 1536 kb/s

HQ: 512 kb/s

SP: 192 kb/s

LP: 64 kb/s

Czas nagrywania:

LP: 294 godz.

SP: 98 godz.  
HQ: 36 godz.  
SHQ: 12 godz.  
Redukcja szumów  
Funkcja sterowania  
dźwiękiem VOR  
Funkcja aktywacji  
głosowej VAR  
Funkcja odsłuchu podczas  
nagrywania  
Znacznik czasu  
Regulacja prędkości  
odtworzenia  
Powtarzanie A-B  
Equalizer  
Wielojęzyczne menu (DE,  
EN, ES, FR, HU, IT, NL, PL,  
PT, RO, RU, TR)

Nagrywanie za pomocą  
jednego przycisku  
Wskaźnik poziomu  
naładowania baterii  
Możliwość podłączenia do  
komputera  
Wyjście słuchawkowe  
(jack 3,5 mm)  
Port micro USB  
(ładowanie)  
Obsługiwane systemy  
operacyjne: Windows,  
MacOS  
Bateria: 3,7 V; 360 mAh  
Waga: 60 g  
Wymiary: 91 x 25 x 13 mm



## WIĘCEJ

Więcej informacji na temat tego urządzenia oraz pełna instrukcja obsługi dostępne są na stronie: [www.krugermatz.com](http://www.krugermatz.com).

Odwiedź stronę [www.krugermatz.com](http://www.krugermatz.com), aby poznać więcej produktów i akcesoriów.

W przypadku pytań lub wątpliwości zachęcamy do zapoznania się z Najczęściej Zadawanymi Pytaniami w zakładce Pomoc.



**Poland**  
**Prawidłowe usuwanie produktu**  
**(zużyty sprzęt elektryczny i elektroniczny)**



Oznaczenie umieszczone na produkcie lub w odnoszących się do niego tekstach wskazuje, że po upływie okresu użytkowania nie należy usuwać z innymi odpadami pochodzącymi z gospodarstw domowych. Aby uniknąć szkodliwego wpływu na środowisko naturalne i zdrowie ludzi wskutek niekontrolowanego usuwania odpadów, prosimy o oddzielenie produktu od innego typu odpadów oraz odpowiedzialny recykling w celu promowania ponownego użycia zasobów materialnych jako stałej praktyki. W celu uzyskania informacji na temat miejsca i sposobu bezpiecznego dla środowiska recyklingu tego produktu użytkownicy w gospodarstwach domowych powinni skontaktować się z punktem sprzedaży detalicznej, w którym dokonali zakupu produktu, lub z organem władz lokalnych. Użytkownicy w firmach powinni skontaktować się ze swoim dostawcą i sprawdzić warunki umowy zakupu. Produkt nie należy usuwać razem z innymi odpadami komercyjnymi.

Wyprodukowano w CHRL dla LECHPOL ELECTRONICS Sp. z o.o.  
 Sp.k., ul. Garwolińska 1, 08-400 Miętno.

## I. INSTRUCȚIUNI PRIVIND SIGURANȚA

Citiți cu atenție manualul de utilizare înainte de prima utilizare și păstrați-l pentru consultări ulterioare. Producătorul nu este responsabil pentru daunele cauzate de manipularea și utilizarea necorespunzătoare a dispozitivului.

1. Protejați produsul de umiditate, apă și orice alt lichid. Evitați utilizarea/depozitarea produsului la temperaturi extreme. Nu îl expuneți la lumina directă a soarelui și la surse de căldură.
2. Nu puneți obiecte grele pe dispozitiv.
3. Nu supuneți dispozitivul la impacte puternice.
4. Utilizați doar accesoriile autorizate.
5. Nu utilizați dispozitivul dacă a fost deteriorat sau dacă funcționează defectuos.
6. Nu încercați să reparați dispozitivul singur. În caz de deteriorare, contactați un service autorizat pentru verificare/reparații.
7. Când deconectați cablul de alimentare al dispozitivului, trageți de ștecher, nu de cablu.
8. Deconectați ÎNTOTDEAUNA dispozitivul de la sursa de alimentare înainte de curățare.

**Faceți copii de rezervă pentru datele și înregistrările dumneavoastră. Producătorul nu este responsabil pentru pierderea datelor.**

## II. DESCRIEREA PRODUSULUI

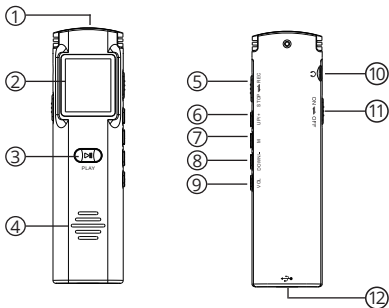

1. Microfon
2. Ecran OLED
3. Buton redare/pauză
4. Difuzor
5. Comutator  
înregistrare/salvare
6. Buton SUS (derulare  
rapidă înainte/  
următorul)
7. Buton meniu/mod
8. Buton JOS (derulare  
rapidă înapoi/  
anteriorul)
9. Buton volum
  - Apăsați acest buton  
pentru a reveni la  
meniul anterior
10. Mufă jack pentru căști
11. Comutator alimentare
12. Port micro USB

### III. DESCRIEREA BUTOANELOR

- **Setați comutatorul de alimentare în poziția ON.**
  - » Dacă nu efectuați nicio acțiune timp mai mult de 3 minute, dispozitivul va intra automat în modul sleep.
  - » Apăsati și țineți apăsat butonul Redare/pauză timp de 5 secunde pentru a intra în modul sleep. Apăsati și țineți apăsat din nou pentru a reveni la ecranul principal.
  - » Dacă nu utilizați dispozitivul o perioadă mai lungă de timp, setați comutatorul de alimentare în poziția OFF pentru a opri dispozitivul și nu lăsați bateria să se descarce.
  - » Dacă este setată o parolă, după pornire, utilizați butoanele SUS și JOS pentru a introduce cifrele parolei. Apăsati butonul Meniu/mod pentru a comuta între cifrele parolei. Apăsati butonul Redare/pauză pentru a confirma parola.
- Apăsati butonul **Redare/pauză** pentru a reda o înregistrare/melodie și pentru a confirma setările
- Apăsati butonul **Meniu/mod** pentru a schimba între modul înregistrare și redare.
  - » Apăsati și țineți apăsat butonul Meniu/mod pentru a accesa setările sistemului.
  - » În timp ce se redă o melodie, apăsați și țineți apăsat butonul Meniu/mod pentru a accesa meniul Setări pentru redare.
  - » Pentru a căuta dosare în dispozitiv, apăsați și țineți apăsat butonul Meniu/mod, apoi selectați Vizualizare dosar.
- Apăsati butonul **JOS** pentru a alege melodia/opțiunea

anterioară. În timpul redării, apăsați și țineți apăsat pentru a derula rapid înapoi.

- Apăsați butonul **SUS** pentru a alege melodia/opțiunea următoare. În timpul redării, apăsați și țineți apăsat pentru a derula rapid înainte.
- Apăsați și țineți apăsat butonul **Volum** pentru a accesa meniul Volum. Utilizați butoanele Sus și Jos pentru a modifica volumul.
  - » În modul Redare, în timp ce melodia este pusă pe pauză, apăsați butonul Volum pentru a șterge fișierul.
  - » În modul de redare, în timp ce este redată o piesă, apăsați butonul Volum pentru a modifica modul de redare (Repetă 1, Repetă tot, Aleatoriu).
  - » Apăsați butonul volum pentru a reveni la meniul anterior.

#### IV. MENIU SISTEM

În ecranul principal (când nu înregistrează sau redă) apăsați și țineți apăsat butonul Meniu/mod pentru a accesa meniul Sistem. Utilizați butoanele Sus și Jos pentru a naviga, utilizați butonul Redare/pauză pentru a accesa și confirma.

##### Ștergerea unui fișier

Pentru a șterge un fișier, în timp ce sunteți în ecranul principal, utilizați butoanele Sus și Jos pentru a selecta fișierul pe care doriți să îl ștergeți, apăsați și țineți apăsat butonul Meniu/mod, selectați Ștergere și apăsați butonul Redare/pauză pentru a confirma.

Selectați Ștergere, dacă doriți să ștergeți un fișier sau

selectați Șterge tot pentru a șterge toate fișierele.

**Ștergerea este o acțiune permanentă și niciun fișier nu poate fi recuperat.**

### Setări de înregistrare

- Formate înregistrări: MP3 (64, 192 Kbps), WAV (512, 1536 Kbps).
- Mod piesă VAR: Dispozitivul va înregistra doar dacă detectează sunet. Dacă nu există sunet sau este slab, dispozitivul va întrerupe înregistrarea, iar timpul de înregistrare va începe să pâlpâie. Această funcție este doar pentru a economisi spațiul de memorie.
- Reducere zgomot: Dispozitivul va bloca zgomotul din fundal. Cu cât este mai mare nivelul, va fi blocat mai mult sunet de fundal. Cu toate aceste setări, sunetul general va scădea și el.
- Comutator monitor: Dacă conectați căștile la dispozitiv în timp ce acesta înregistrează, puteți auzi sunetul înregistrat. Setarea implicită este Deschis.

### Vizualizare fișier

După prima pornire, pe dispozitiv sunt două dosare:

- MUZICĂ – pentru stocarea fișierelor de muzică.
- ÎNREGISTRARE – pentru stocarea fișierelor înregistrate.

### Setări sistem

- Dată și oră
  - » Setări oră:

Pentru a **schimba formatul orei**, selectați meniul Setare format oră. Utilizați butoanele Sus și Jos pentru a selecta formatul dorit. Confirmați

apăsând butonul Redare/pauză.

Pentru a **seta ora**, selectați meniul Setare oră. Utilizați butoanele Sus și Jos pentru a seta ora, apoi apăsați butonul Meniu/mod și utilizați butoanele Sus și Jos pentru a seta minutele. Confirmați apăsând butonul Redare/pauză.

- **Setări dată:**

Pentru a **schimba formatul datei**, selectați meniul Setare format dată. Utilizați butoanele Sus și Jos pentru a selecta formatul dorit. Confirmați apăsând butonul Redare/pauză.

Pentru a **seta data**, selectați meniul Setare dată. Utilizați butoanele Sus și Jos pentru a schimba ziua, luna și anul. Utilizați butonul Meniu/mod pentru a comuta între zi/ lună și an. Confirmați apăsând butonul Redare/pauză.

- **Limbă:** Utilizați butoanele Sus și Jos pentru a alege limba. Apăsați butonul Redare/pauză pentru a confirma.
- **Temporizator lumină de fundal:** Setati ca lumina de fundal a ecranului să se stingă automat dacă nu este efectuată nicio acțiune în timpul selectat.
- **Oprire automată:** Setati ca dispozitivul să se stingă automat dacă nu este efectuată nicio acțiune în timpul selectat.
- **Luminozitate:** Utilizați butoanele Sus și Jos pentru a seta nivelul luminozității.
- **Unelte:**
  - » **Înregistrare temporizată:**
    - › **Înregistrare activată/dezactivată:** Programați dispozitivul să înceapă înregistrarea la ora dorită

- › Ciclu înregistrare temporizată: Alegeți între: o singură înregistrare, înregistrare în fiecare zi sau înregistrare în zilele lucrătoare.
- › Oră pornire/Oră oprire: Utilizați butoanele Sus și Jos pentru a seta ora înregistrării. Confirmați apăsând butonul Redare/pauză.

Notă: Înregistrarea temporizată funcționează doar în modul sleep. Pentru a funcționa corect, prima dată trebuie să setați data și ora corectă. Dacă doriți să opriți înregistrarea temporizată mai devreme, apăsați și țineți apăsat butonul Meniu/mod.

- Setare parolă:

- » Comutator parolă: Utilizați butoanele Sus și Jos pentru a activa sau dezactiva parola. Apăsați butonul Redare/pauză pentru a confirma.
- » Setare parolă: Utilizați butoanele Sus și Jos pentru a seta parola. Apăsați butonul Meniu/mod pentru a comuta între secțiunile parolei. Apăsați butonul Redare/pauză pentru a confirma.

Notă: Pentru a salva setările parolei trebuie să apăsați butonul Volum pentru a reveni la meniul anterior și apoi să apăsați și să țineți apăsat butonul Redare/pauză pentru a reporni dispozitivul. După repornire dispozitivul va solicita parola.

**Dacă introduceți o parolă incorectă de trei ori după pornire, dispozitivul se va opri automat.**

- Spațiu pe disc: Verificați spațiul total și spațiul disponibil.
- Formatare dispozitiv: Ștergeți toate fișierele de pe dispozitiv.
- Setări din fabrică: Restabiliți toate setările la setările din fabrică.



## V. MODURI DE FUNCȚIONARE

### Înregistrare

Porniți dispozitivul, apoi setați comutatorul Înregistrare/salvare în poziția REC. Setați comutatorul Înregistrare/salvare în poziția STOP pentru a salva înregistrarea. În timpul înregistrării, apăsați butonul Redare/pauză pentru a pune pe pauză înregistrarea. Apăsați același buton pentru a relua înregistrarea.

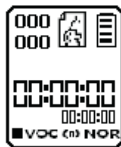

### Redare

Apăsați butonul Redare/pauză pentru a reda ultima înregistrare. Utilizați butoanele Sus și Jos pentru a naviga între înregistrări. Apăsați și țineți apăsat butonul Volum pentru a modifica nivelul volumului. Utilizați butonul Sus și Jos pentru a regla volumul. În timpul redării, apăsați și țineți apăsat butoanele Sus și Jos pentru a derula rapid înainte sau înapoi.

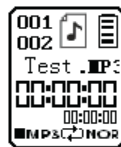

### Setări redare

În timp ce redați înregistrările sau muzică, apăsați și țineți apăsat butonul Meniu/mod pentru a accesa meniul, utilizați butoanele Sus și Jos pentru a alege, apăsați butonul Redare/pauză pentru a confirma.

- Mod de redare: Selectați modul repetare. Opțiunile disponibile sunt: Repetă 1, Repetă tot, Vizualizare redare.

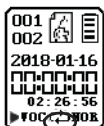

Repetă 1

Repetă  
tot

Aleatoriu

Vizualizare  
redare

- Setări repetare:

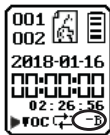
Afișaj  
repetare

A intermitent

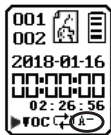

B intermitent

- » Mod repetare: După selectarea acestei opțiuni, litera A va începe să pâlpâie în colțul din dreapta jos. Apăsați butonul Sus pentru a selecta punctul de pornire al repetării. În timp ce litera B pâlpâie, apăsați butonul Sus pentru a selecta punctul de oprire al repetării. Partea selectată a piesei va fi redată de 5 ori (setare implicită). După repetare,

dispozitivul va continua să reia în mod normal melodia.

- » Numărul de repetări: Setează numărul de repetări de la 1 la 10.
- » Interval de repetare: Setează timpul de pauză între repetări de la 1 la 10.

Notă: În timpul redării repetate, apăsați butonul Volum pentru a selecta altă parte a piesei pentru a o repeta/ Utilizați butonul Volum pentru a selecta punctul de pornire și de terminare al repetării. Apăsați butonul Meniu/mod pentru a anula repetarea.

- Egalizator: Setează efectul redării: Oprit, Rock, Funck, Hip Hop, Jazz, Clasic, Techno. După ce ați ales, o pictogramă cu efectul selectat va apărea în colțul din dreapta jos a interfeței de redare.
- Viteză variabilă de redare: Reglați viteza de redare.
- Marcaje:
  - » Adaugă marcaj: Puteți crea până la 9 marcaje. Apăsați butonul Redare/pauză pentru a adăuga un marcaj.
  - » Merg la marcaj: Selectați marcajul dorit și apăsați butonul Redare/pauză pentru a merge direct la marcaj.
  - » Șterge marcaj: Selectați marcajul dorit și apăsați butonul Redare/pauză pentru a-l șterge.

## VI. ÎNCĂRCARE

1. Dacă bateria este descărcată, conectați dispozitivul cu un cablu USB la un port USB compatibil la un calculator sau la un adaptor de alimentare.
2. În timp ce dispozitivul se încarcă, pictogram baterie va pâlpâi.
3. Odată ce dispozitivul este încărcat complet, pictograma baterie se va opri din pâlpâi.
4. Pentru a accesa caracteristicile de înregistrare în timpul încărcării, apăsați butonul Meniu/mod.

## VII. CONECTAREA CU CALCULATORUL

Pentru a transfera fișiere între dispozitiv și calculator, conectați dispozitivul utilizând un cablu micro USB. Pentru a vă asigura că transferul se efectuează fără întreruperi, utilizați doar cablul furnizat împreună cu dispozitivul. Dacă ați setat o parolă, introduceți-o după conectarea la calculator.

## VIII. SPECIFICAȚII

Memorie internă: 8 GB

Ecran OLED

Microfon stereo  
omnidirecțional

Formate redare muzică:

MP3, WMA, APE, FLAC,  
OGG, ACELP

Formate înregistrări: MP3,

WAV

Moduri de înregistrare:

SHQ: 1536 kb/s

HQ: 512 kb/s

SP: 192 kb/s

LP: 64 kb/s

Timpe de înregistrare:

LP: 294 h

SP: 98 h  
HQ: 36 h  
SHQ: 12 h  
Reducere zgomot  
Înregistrare operată vocal (VOR)  
Înregistrare activată prin voce (VAR)  
Funcția de ascultare în timpul înregistrării  
Marcaj dată și oră  
Control viteză de redare  
Repetare A-B  
Egalizator  
Meniu în mai multe limbi (DE, EN, ES, FR, HU, IT, NL,

PL, PT, RO, RU, TR)  
Înregistrare cu un singur buton  
Indicator nivel baterie  
Se poate conecta la PC  
leșire căști (3,5 mm jack)  
Port micro USB (încărcare)  
Sisteme de operare acceptate: Windows, MacOS  
Baterie 3,7 V; 360 mAh  
Greutate: 60 g  
Dimensiuni: 91 x 25 x 13 mm

## MAI MULTE INFORMATII

Pentru mai multe informatii, vizitati site-ul [www.krugermatz.com](http://www.krugermatz.com) pentru a afla mai multe informatii si despre alte produse si accesorii.

In cazul in care aveti nevoie de lamuriri suplimentare consultati rubrica Intrebari Frecvente si Raspunsuri.



Romania

Reciclarea corecta a acestui produs  
(reziduuri provenind din aparatura  
electrica si electronica)



Marcajale de pe acest produs sau mentionate in instructiunile sale de folosire indica faptul ca produsul nu trebuie aruncat impreuna cu alte reziduuri din gospodarie atunci cand nu mai este in stare de functionare. Pentru a preveni posibile efecte daunatoare asupra mediului inconjurator sau a sanatatii oamenilor datorate evacuării necontrolate a reziduurilor, vă rugăm să separați acest produs de alte tipuri de reziduuri si să-l reciclați in mod responsabil pentru a promova re folosirea resurselor materiale. Utilizatorii casnici sunt rugati să ia legatura fie cu distribuitorul de la care au achizitionat acest produs, fie cu autoritatile locale, pentru a primi informatii cu privire la locul si modul in care pot depozita acest produs in vederea reciclării sale ecologice. Utilizatorii institutionali sunt rugati să ia legatura cu furnizorul și să verifice condițiile stipulate in contractul de vanzare. Acest produs nu trebuie amestecat cu alte reziduuri de natura comerciala.

RO

Distribuit de Lechpol Electronics SRL, Republicii nr. 5, Resita, CS, ROMANIA.



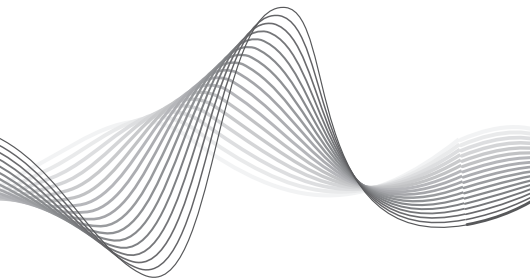

[www.krugermatz.com](http://www.krugermatz.com)

**Krüger&Matz** is a registered trademark