

# reesa®

## Personal blender

TSA3538

Bedienungsanleitung

DE

Owner's manual

EN

Εγχειρίδιο χρήσης

GR

Instrukcja obsługi

PL

Manual de utilizare

RO

Návod na použitie

SK



Danke für den Kauf des TEESA Gerätes. Bitte lesen Sie diese Bedienungsanleitung sorgfältig und bewahren diese auf für späteres Nachschlagen. Der Händler übernimmt keine Verantwortung für Schäden, die durch unsachgemäße Handhabung und Verwendung des Produktes verursacht wurden.

## SICHERHEITSANLEITUNGEN

Um die Gefahr von Feuer, Stromschlag oder anderen Verletzungen zu vermeiden, befolgen Sie die grundlegenden Sicherheitsvorkehrungen bei der Verwendung elektrischer Geräte, einschließlich der folgenden:

1. Lesen Sie diese Bedienungsanleitung sorgfältig, auch wenn Sie mit dem Gerät vertraut sind. Heben Sie die Bedienungsanleitung auf für späteres nachschlagen.
2. Vor dem Anschluss des Gerätes an die Netzsteckdose, stellen Sie sicher, dass die auf dem Gerät angegebene Spannung mit der Spannung der Steckdose übereinstimmt.
3. Stellen Sie das Gerät auf eine flache, stabile Oberfläche.
4. Reinigen Sie das Gerät gemäß den in Kapitel „Reinigung und Wartung“ aufgeführten Anweisungen.
5. Schalten Sie das Gerät **IMMER** aus und trennen es von der Stromversorgung:
  - Wenn es nicht richtig funktioniert
  - Wenn es ein seltenes Geräusch bei der Verwendung gibt
  - Vor dem Zerlegen des Gerätes
  - Vor der Reinigung
  - Bei Nichtgebrauch
6. Ziehen Sie beim Trennen des Netzkabels vom Gerät am Stecker und nicht am Kabel.
7. Halten Sie das Gerät außerhalb der Reichweite von Kindern. Lassen Sie Kinder nicht unbeaufsichtigt mit dem Produkt.
8. Das Gerät kann von Kindern benutzt werden, die älter als 8 Jahre alt sind und von Personen mit eingeschränkten physischen, sensorischen oder geistigen Fähigkeiten oder Mangel an Erfahrung und Wissen, wenn sie von einer Person beaufsichtigt und geleitet werden, die für ihre Sicherheit zuständig ist, in einer vorsichtigen Art und Weise und die alle Sicherheitsvorkehrungen verstanden hat und befolgen wird. Kinder sollten nicht mit diesem Gerät spielen. Kinder sollten nicht die Reinigung und Wartung des Gerätes ohne Aufsicht durchführen.
9. Das Netzkabel darf nur von einem autorisierten Kundendienst ersetzt werden.
10. Halten Sie das Gerät und sein Kabel fern von Hitze, Wasser, Feuchtigkeit, scharfen Kanten und andere Faktoren, die das Gerät oder das Netzkabel beschädigen könnten.
11. Schützen Sie das Gerät vor starken Stößen und mechanischer Beanspruchung.
12. Stellen Sie das Gerät nicht ins Wasser oder andere Flüssigkeiten; verwenden Sie es nicht mit nassen oder feuchten Händen.
13. Das Produkt nicht für andere Zwecke verwenden, als in dieser Bedienungsanleitung angegeben.
14. Lassen Sie das Gerät nicht unbeaufsichtigt, wenn es funktioniert.
15. Der Hersteller dieses Produkts ist nicht verantwortlich für Schäden, die durch unsachgemäße Handhabung und Verwendung des Gerätes verursacht werden.
16. **IMMER** das Gerät von der Stromversorgung trennen, wenn es nicht verwendet wird.
17. **NIEMALS** dieses Gerät verwenden, wenn das Netzkabel oder der Stecker beschädigt ist, oder wenn das Gerät defekt ist.
18. Versuchen Sie nicht, dieses Gerät selbst zu reparieren, nur autorisiertes und qualifiziertes Personal darf dieses Produkt reparieren. Niemals das Gerät zerlegen.

19. Verwenden Sie kein unautorisiertes Zubehör.
20. Das Gerät ist nur für den Innenbereich und Haushaltsgebrauch bestimmt.
21. Dieses Gerät ist ausschließlich zur Zubereitung von Speisen geeignet. Stellen Sie nichts anderes als Lebensmittel in das Gerät.
22. Immer alle Teile sicher zuklemmen, bevor der Motor eingeschaltet wird. Nicht zerlegen, während das Gerät in Betrieb ist.
23. Berühren Sie keine beweglichen Teile. Stellen Sie sicher, dass der Motor vollständig stoppt vor dem Zerlegen.
24. Verwenden Sie nur original Zubehör und Aufsätze.
25. Nicht leer oder mit Überladung betreiben.
26. Behandeln Sie die Klingen mit Vorsicht – diese sind sehr scharf.
27. Kein heißes Wasser in den Mixbecher füllen.

### PRODUKTDESCHEIBUNG

1. Deckel
2. Mixbecher
3. Klingeneinheit
4. Motorgehäuse
5. Netztaete

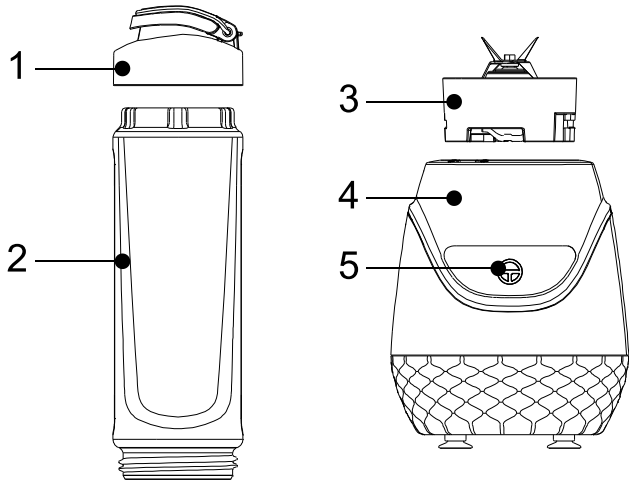

### BEDIENUNG

Vor dem ersten Gebrauch, Reinigen Sie alle Zubehöerteile die mit Lebensmittel in Berührung kommen. Gründlich mit warmem Wasser spülen und an Luft trocknen lassen. Die Motoreinheit nie in Wasser oder andere Flüssigkeiten tauchen.

1. Stellen Sie das Motorgehäuse auf eine flache und trockene Oberfläche. Schneiden Sie die Lebensmittel in Würfel (max. 15 mm). Setzen Sie diese Würfel in den Mixbecher und fügen, wenn nötig, Flüssigkeit hinzu. Den Mixbecher nicht überfüllen.

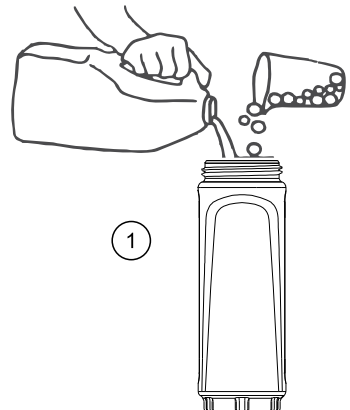

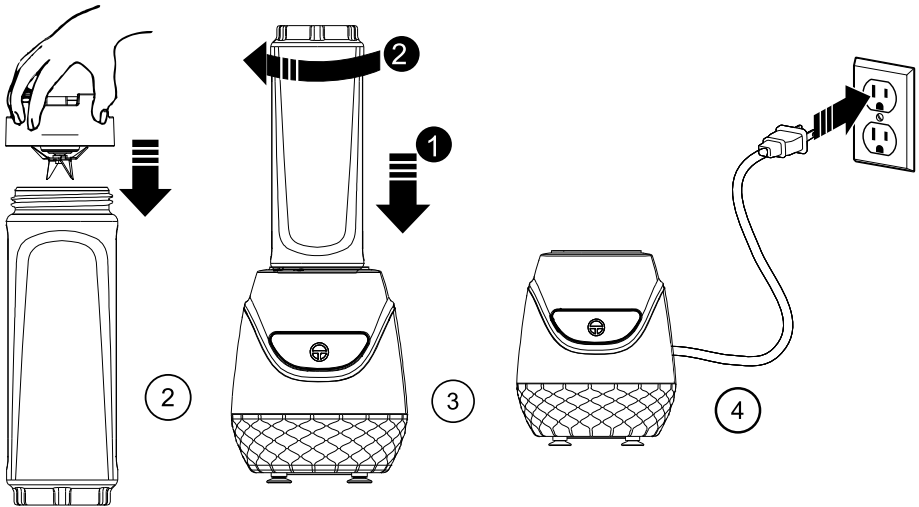

2. Schrauben Sie die Klingeneinheit in den Mixbecher. Stellen Sie sicher, dass die Klingeneinheit richtig auf dem Mixbecher aufgeschraubt ist. Beachten Sie, dass die Menge an Zutaten nicht die angegebene maximale Kapazität des Mixbechers überschreiten sollte.
3. Drehen Sie die Flasche um. Richten Sie den Pfeil auf der Klingeneinheit am offenen Schlosssymbol auf der Basis aus. Stecken Sie die Flasche auf die Basis und drehen die Flasche einfach im Uhrzeigersinn bis der Pfeil mit dem geschlossenen Schlosssymbol übereinstimmt.
4. Schließen Sie das Gerät an die Netzsteckdose an, stellen Sie sicher, dass die auf dem Gerät angegebene Spannung mit der Spannung der Steckdose übereinstimmt.
5. Drücken Sie den Netzschalter, der Mixer beginnt zu arbeiten. Wenn der Mixbecher und die Motoreinheit nicht verriegelt sind, wird der Mischer nicht funktionieren.
6. Verwenden Sie das Gerät kontinuierlich nicht länger als 3 Minuten. Schalten Sie ab und lassen den Motor abkühlen, bevor Sie wieder starten.
7. Nach Gebrauch trennen Sie das Gerät vom Netz. Drehen Sie den Mixbecher heraus gegen den Uhrzeigersinn.
8. Drehen Sie das den Deckel des Mixbechers heraus.

**Achtung:** schalten Sie das Gerät aus, wenn das mixen abgeschlossen ist. Das Gerät darf nicht ohne Lebensmittel im Inneren des Gerätes funktionieren, da dies den Motor überhitzen könnte.

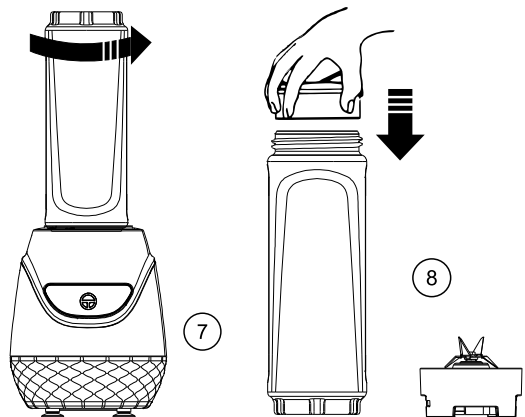

## TIPPS

- Schneiden Sie die Lebensmittel in Würfel (max. 15 mm) für beste Ergebnisse.
- Gefrorene Früchte, Gemüse oder Eis nicht verarbeiten.
- Tragbarer Mixbecher: gießen Sie den Saft in den Mixbecher, schrauben den Deckel zu und öffnen die obere Abdeckung um direkt aus dem Mixbecher zu trinken
- Um die niedrige Temperatur des Smoothies im Becher zu halten, verwenden Sie die mitgelieferte Kühlpatrone. Füllen Sie die Kühlpatrone mit Wasser (bis zur angegebenen Höchstmenge) und schließen die Kühlpatrone. Legen Sie die Kühlpatrone in einen Gefrierschrank, bis die gewünschte Temperatur erreicht ist. Setzen Sie dann die Kühlpatrone in die Innenseite der Kappe und drehen diese, bis sie fest sitzt.

## REINIGUNG UND WARTUNG

1. Setzen Sie in den Mixbecher die richtige Menge an warmem Wasser und ein wenig Lebensmittel Reinigungsmittel, decken den Mixbecher und starten das Gerät für etwa 10 Sekunden; oder den Mixbecher und Klingenthaler in Wasser einweichen und mit einer Bürste waschen. Dann nutzen Sie sauberes Wasser um mehrmals zu spülen.
2. Wischen Sie das Motorgehäuse mit einem trockenen Tuch ab. Waschen Sie dieses nicht in Wasser um Beschädigung zu vermeiden.

**WARNUNG:** Behandeln Sie die Klingen mit Vorsicht – diese sind sehr scharf.

Hinweis:

- Verwenden Sie kein scheuerndes Tuch oder Scheuermittel.
- Die Mixer-Basis nicht spülen oder ins Wasser tauchen.
- Trocknen Sie alle Teile des Mixers vor der Wiederverwendung.
- Verwenden Sie niemals starke Haushaltsreiniger, Ammoniak oder Scheuermittel, um das Gerät zu reinigen.
- Reinigen Sie das Gerät sofort nach jedem Gebrauch, dieses wird auch helfen, Flecken auf der Schale oder Oberteile zu verringern.

## FEHLERBEHEBUNG

PROBLEM	LÖSUNG
Gerät funktioniert nicht	<ul style="list-style-type: none"> <li>• Überprüfen Sie das Netzkabel und Steckdose</li> <li>• Überprüfen Sie ob alle Teile korrekt montiert sind. Wenn der Mixbecher und Motoreinheit nicht verriegelt sind, funktioniert das Gerät nicht.</li> </ul>
Gerät verklemmt, verstopft oder stellt den Betrieb ein	Mixbecher ist lose nach zähem und langzeitigem Betrieb. Drehen Sie den Mixbecher heraus und lassen es für ein paar Minuten ruhen. Dann drehen Sie den Mixbecher in das Motorgehäuse.

## TECHNISCHE DATEN

## Hauptmerkmale

- Doppelklinge
- Anti-Rutsch-GummifüÙe
- BPA frei (Mixbecher, Kühlpatrone, Klingeneinheit und Deckel)
- Schutz: vor Überhitzung und Überstrom
- Spülmaschinenfeste Teile (Mixbecher, Kühlpatrone, Klingeneinheit und Deckel)
- Set beinhaltet: 2 Mixbecher, Kühlpatrone

## Technische Daten

- Geschwindigkeit: 20000 U/min
- Mixbecher-Kapazität: 2x 600 ml
- Benutzte Materialien:
  - Motorgehäuse: ABS
  - Klingen: Edelstahl
  - Mixbecher: PCTG
  - Kühlpatrone: PP
- Leistung: 600 W
- Stromversorgung : 220-240 V~; 50/60 Hz

DE



**Deutsch**  
**Korrekte Entsorgung dieses Produkts**  
**(Elektromüll)**



(Anzuwenden in den Ländern der Europäischen Union und anderen europäischen Ländern mit einem separaten Sammelsystem) Die Kennzeichnung auf dem Produkt bzw. auf der dazugehörigen Literatur gibt an, dass es nach seiner Lebensdauer nicht zusammen mit dem normalen Haushaltsmüll entsorgt werden darf. Entsorgen Sie dieses Gerät bitte getrennt von anderen Abfällen, um der Umwelt bzw. der menschlichen Gesundheit nicht durch unkontrollierte Müllbeseitigung zu schaden. Recyceln Sie das Gerät, um die nachhaltige Wiederverwertung von stofflichen Ressourcen zu fördern. Private Nutzer sollten den Händler, bei dem das Produkt gekauft wurde, oder die zuständigen Behörden kontaktieren, um in Erfahrung zu bringen, wie sie das Gerät auf umweltfreundliche Weise recyceln können. Gewerbliche Nutzer sollten sich an Ihren Lieferanten wenden und die Bedingungen des Verkaufsvertrags konsultieren. Dieses Produkt darf nicht zusammen mit anderem Gewerbemüll entsorgt werden.

Hergestellt in China für LECHPOL ELECTRONICS Sp. z o.o. Sp.k., ul. Garwolińska 1, 08-400 Miętno.

Thank you for purchasing TEESA appliance. Please read this operation instruction carefully before use, and keep it for future reference. Producer does not take responsibility for damages caused by inappropriate handling and use of the product.

## SAFETY INSTRUCTIONS

In order to reduce the injuries or damages, follow basic safety precautions applied when using any electrical device, including the following:

1. Read this instruction manual carefully, even if you are familiar with the appliance. Keep the manual for future reference.
2. Before connecting the device to power supply socket, make sure the voltage indicated on the appliance corresponds to the voltage in the power supply socket.
3. Place the device on flat, stable surface.
4. Clean this device in accordance to instructions listed in "Cleaning and Maintenance" section.
5. ALWAYS turn off the device and disconnect it from the mains supply:
  - if it's not operating correctly
  - if there's an uncommon voice when using
  - before disassembling the device
  - before cleaning
  - when not in use
6. When you disconnect the power cord of the device, grasp and pull the plug, not the cord/cable.
7. Keep the device out of the reach of children. Do not leave children unsupervised with the product.
8. This appliance may be used by children who are above 8 years old and by persons with reduced physical, sensory or mental capabilities, or lack of experience and knowledge, if they are supervised and guided by a person who is responsible for their safety in a cautious manner, and all the safety precautions are understood and followed. Children should not play with this device. Children should not perform cleaning and servicing of the device unsupervised.
9. Fixed power cable may only be replaced in an authorized service point.
10. Keep the device and its cord/cable away from heat, water, moisture, sharp edges and any other factor which may damage the appliance or its cord.
11. Protect the product from strong impact and mechanical stress.
12. Do not place the appliance in water or any liquid; nor handle/use it with wet or moist hands.
13. Do not use the product for purposes different from displayed in this operating manual.
14. Do not leave the appliance unattended when it's working.
15. Producer of this product is not responsible for damages caused by inappropriate handling and using of the device.
16. ALWAYS disconnect the product from the mains supply when it is not in use.
17. DO NOT use this device if the cord or the plug is damaged, or the appliance is broken.
18. Do not attempt to repair this appliance yourself. Only authorized and qualified personnel may repair this device. Never disassemble this device.
19. Do not use unauthorized accessories.
20. Appliance for indoor and household use only.



21. This appliance is suitable exclusively for food preparation. Do not place anything but food in the appliance.
22. Always securely clamp in place all parts before the motor is turned on. Do not disassemble while the device is operating.
23. Do not touch moving parts. Make sure the motor stops completely before disassembling.
24. Use only original attachment /accessories.
25. Do not operate with empty-load or over-load.
26. Handle the blade with care –it is very sharp.
27. Do not add hot water into cup.

### PRODUCT DESCRIPTION

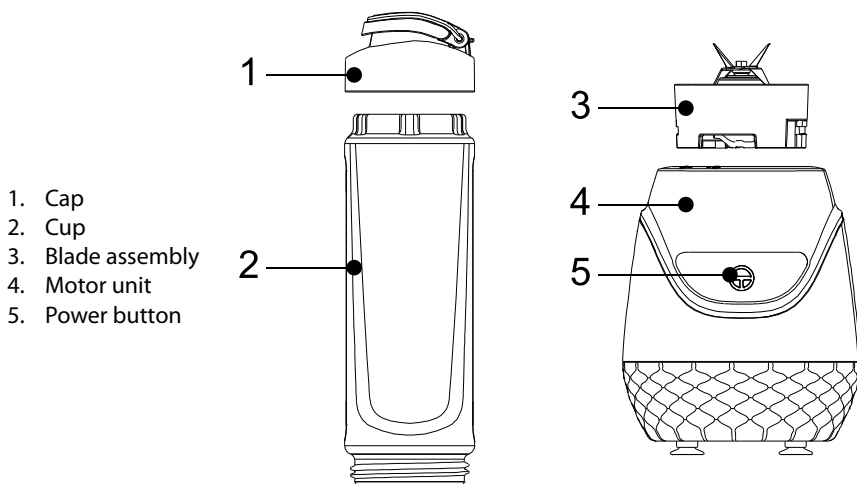

### OPERATION

Wash the parts that will have contact with food before first use. Rinse thoroughly with warm water and allow to air dry. Never submerge the device motor base in water or any other liquid.

1. Put the motor base on flat and dry surface. Cut the food into the cube blocks (max. 15 mm). Put these cube blocks into the cup and add liquid if necessary. Do not overfill the cup.

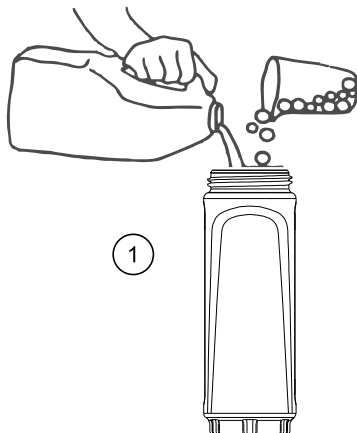

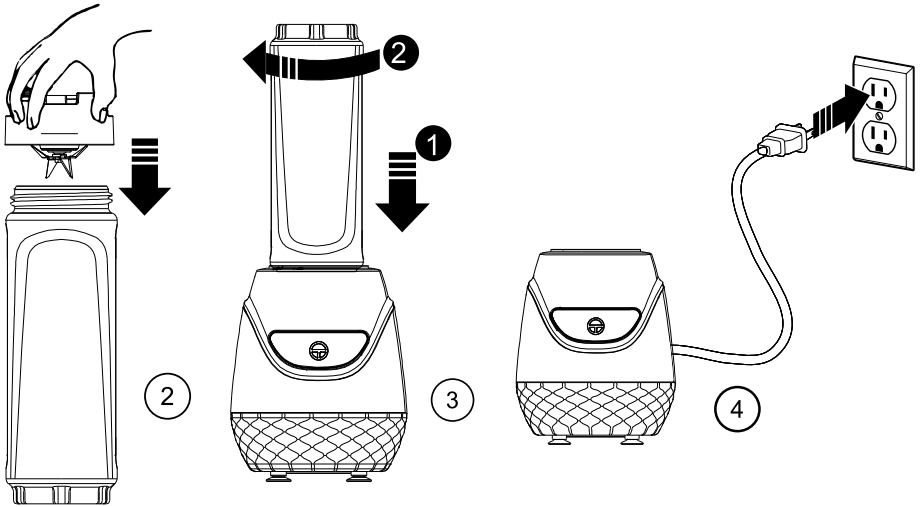

2. Screw the blade assembly into the cup. Make sure the blade assembly is properly screwed on the cup. Note that the ingredients amount should not exceed the indicated maximum capacity of the cup.
3. Turn the cup upside down. Line up arrow on the blade assembly with the open padlock on the base. Place the cup on the base and simply turn the cup clockwise until the arrow lines up with the closed padlock.
4. Plug into power supply socket. Make sure the voltage indicated on this device matches power supply voltage.
5. Press the power switch, the blender starts working. If the blending cup and the motor unit are not locked, the blender won't operate.
6. Do not run the blender continuously for longer than 3 minutes. Switch off and let it rest for the motor to cool down before starting again.
7. After use, unplug the appliance from the mains. Spin out the cup counterclockwise.
8. Spin the blade assembly out.

Reminder: turn off the device when blending is complete. Do not run the device without any food inside the unit as this could overheat the motor

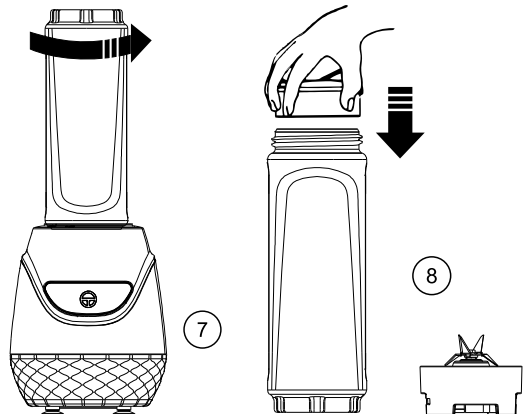

## TIPS

- Cut food into pieces that are no larger than 15 mm cubes for best blending results.
- Do not put any frozen fruit, vegetables or ice into the unit.
- Portable cup cover: put the juice into the cup, screw the cover into the cup and open the upper cover to drink directly from the cup.
- In order to keep the low temperature of the smoothie inside the cup, use the included cooling cartridge. Fill the cartridge with water (up to indicated maximum level) and close the cartridge. Place the cooling cartridge into a freezer until desired temperature is reached. Then place the cartridge into the inner side of the cap and twist to secure in place.

## CLEANING AND MAINTENANCE

1. Put into the blender cup warm water and a little food detergent, cover the cup and run the machine for about 10 seconds; or soak the mug and blade holder into the water to wash with a brush. Then use the clean water to rinse several times.
2. Wipe the motor unit with a piece of dry cloth. Do not wash it in water to prevent damage.

**WARNING:** Handle the blade with care – it is very sharp.

Note:

- Don't use an abrasive cloth or abrasive liquids.
- Do not rinse the device base or submerge the base in water.
- Dry it before reusing.
- Never use strong household cleaners, ammonia or abrasives while cleaning the device.
- Cleaning the device immediately after each use will also help to reduce stains.

## TROUBLESHOOTING

PROBLEM	SOLUTION
Device cannot be operated	<ul style="list-style-type: none"> <li>• Check power cord and power source.</li> <li>• Check the device has been assembled correctly. If the blending cup and the motor unit are not locked, the blender won't operate.</li> </ul>
Machine jams, clogs or stops operating	Cup may be loose after tough and long time processing. Spin the cup out and rest for a few minutes. Then turn the cup into motor base

## SPECIFICATIONS

## Main features

- Double blade
- Anti-slip rubber feet
- BPA free (cup, cooling cartridge, blade assembly and cap)
- Protections: from overheat and overcurrent
- Dishwasher safe parts (cup, cooling cartridge, blade assembly and cap)
- Set includes: 2 cups, cooling cartridge

## Technical data

- Speed: 20000 rpm
- Cup capacity: 2x 600 ml
- Used materials:
  - Motor unit housing: ABS
  - Blades: stainless steel
  - Cup: PCTG
  - Cooling cartridge: PP
- Power: 600 W
- Power supply: 220-240 V~; 50/60 Hz



**English**  
**Correct Disposal of This Product**  
**(Waste Electrical & Electronic Equipment)**



(Applicable in the European Union and other European countries with separate collection systems)  
This marking shown on the product or its literature, indicates that it should not be disposed with other household wastes at the end of its working life. To prevent possible harm to the environment or human health from uncontrolled waste disposal, please separate this from other types of wastes and recycle it responsibly to promote the sustainable reuse of material resources. Household users should contact either the retailer where they purchased this product, or their local government office, for details of where and how they can take this item for environmentally safe recycling. Business users should contact their supplier and check the terms and conditions of the purchase contract. This product should not be mixed with other commercial wastes for disposal.

Σας ευχαριστούμε για την αγορά αυτής της συσκευής TEESA. Παρακαλούμε διαβάστε προσεκτικά τις συγκεκριμένες οδηγίες λειτουργίας και τη φυλάξτε τες για μελλοντική χρήση. Ο παραγωγός δεν αναλαμβάνει την ευθύνη για ζημιές που προκλήθηκαν από ακατάλληλο χειρισμό και χρήση του προϊόντος.

## ΟΔΗΓΙΕΣ ΑΣΦΑΛΕΙΑΣ

Για να μειώσετε τους τραυματισμούς ή τις ζημιές, ακολουθήστε τις βασικές προφυλάξεις ασφαλείας που εφαρμόζονται κατά τη χρήση οποιασδήποτε ηλεκτρικής συσκευής, συμπεριλαμβανομένων των παρακάτω:

1. Διαβάστε αυτό το εγχειρίδιο οδηγιών προσεκτικά, ακόμα και αν είστε εξοικειωμένοι με τη συσκευή. Διατηρήστε το εγχειρίδιο για μελλοντική αναφορά.
2. Πριν συνδέσετε τη συσκευή στην πρίζα, βεβαιωθείτε ότι η τάση που αναγράφεται στη συσκευή αντιστοιχεί στην τάση στην πρίζα παροχής ρεύματος.
3. Τοποθετήστε τη συσκευή σε επίπεδη, σταθερή επιφάνεια.
4. Καθαρίστε τη συσκευή σύμφωνα με τις οδηγίες που αναφέρονται στην ενότητα "Καθαρισμός και Συντήρηση".
5. ΠΑΝΤΑ σβήστε τη συσκευή και αποσυνδέστε την από την παροχή ρεύματος:
  - αν δεν λειτουργεί σωστά
  - εάν υπάρχει ένας ασυνήθιστος ήχος κατά τη χρήση
  - πριν την αποσυναρμολόγηση της συσκευής
  - πριν τον καθαρισμό
  - όταν δεν χρησιμοποιείται
6. Όταν αποσυνδέετε το καλώδιο τροφοδοσίας της συσκευής, πιάστε και τραβήξτε το βύσμα και όχι το καλώδιο.
7. Κρατήστε τη συσκευή μακριά από παιδιά. Μην αφήνετε τα παιδιά χωρίς επιτήρηση με το προϊόν.
8. Η συσκευή μπορεί να χρησιμοποιηθεί από τα παιδιά που είναι άνω των 8 ετών και από άτομα με μειωμένες σωματικές, αισθητηριακές ή διανοητικές ικανότητες ή έλλειψη εμπειρίας και γνώσης, εάν επιβλέπονται και καθοδηγούνται από ένα πρόσωπο που είναι υπεύθυνο για την ασφάλειά τους σε με προσοχή και όλες οι προφυλάξεις ασφαλείας κατανοούνται και ακολουθούνται. Τα παιδιά δεν πρέπει να παίζουν με αυτήν τη συσκευή. Τα παιδιά δεν πρέπει να εκτελούν καθαρισμό και συντήρηση της συσκευής χωρίς επιτήρηση.
9. Το σταθερό καλώδιο τροφοδοσίας μπορεί να αντικατασταθεί μόνο σε εξουσιοδοτημένο σημείο συντήρησης.
10. Κρατήστε τη συσκευή και το καλώδιο μακριά από θερμότητα, νερό, υγρασία, αιχμηρές άκρες και οποιοδήποτε άλλο παράγοντα που μπορεί να προκαλέσει βλάβη στη συσκευή ή στο καλώδιο.
11. Προστατέψτε το προϊόν από ισχυρές κρούσεις και μηχανικές καταπονήσεις.
12. Μην τοποθετείτε τη συσκευή σε νερό ή σε οποιοδήποτε υγρό, ούτε να το χειρίζεστε / χρησιμοποιείτε με υγρά ή βρεγμένα χέρια.
13. Μην χρησιμοποιείτε το προϊόν για σκοπούς διαφορετικούς από αυτούς που εμφανίζονται σε αυτό το εγχειρίδιο χρήσης.
14. Μην αφήνετε τη συσκευή αφύλακτη όταν λειτουργεί.
15. Ο παραγωγός αυτού του προϊόντος δεν είναι υπεύθυνος για ζημιές που προκλήθηκαν από ακατάλληλο χειρισμό και χρήση της συσκευής.

16. Πάντοτε αποσυνδέστε το προϊόν από την παροχή ρεύματος όταν δεν χρησιμοποιείται.
17. ΜΗΝ χρησιμοποιείτε αυτή τη συσκευή εάν το καλώδιο ή το βύσμα έχει καταστραφεί ή η συσκευή έχει σπάσει.
18. Μην επιχειρήσετε να επισκευάσετε μόνοι σας αυτή τη συσκευή. Μόνο εξουσιοδοτημένο και εξειδικευμένο προσωπικό μπορεί να επιδιορθώσει τη συσκευή. Ποτέ μην αποσυναρμολογείτε αυτή τη συσκευή.
19. Μην χρησιμοποιείτε μη εξουσιοδοτημένα εξαρτήματα.
20. Συσκευή μόνο για εσωτερική και οικιακή χρήση.
21. Αυτή η συσκευή είναι κατάλληλη αποκλειστικά για την παρασκευή τροφίμων. Μην τοποθετείτε τίποτα παρά φαγητό στη συσκευή.
22. Σφίξτε πάντα όλα τα εξαρτήματα πριν ενεργοποιηθεί ο κινητήρας. Μην αποσυναρμολογείτε ενώ λειτουργεί η συσκευή.
23. Μην αγγίζετε κινούμενα μέρη. Βεβαιωθείτε ότι ο κινητήρας σταματά εντελώς πριν την αποσυναρμολόγηση.
24. Χρησιμοποιείτε μόνο αυθεντικό εξάρτημα / αξεσουάρ.
25. Μην λειτουργείτε με άδειο φορτίο ή με υπερβολικό φορτίο.
26. Χειριστείτε τη λεπίδα με προσοχή - είναι πολύ αιχμηρή.
27. Μην προσθέτετε ζεστό νερό στο κύπελλο.

### ΠΕΡΙΓΡΑΦΗ ΠΡΟΪΟΝΤΟΣ

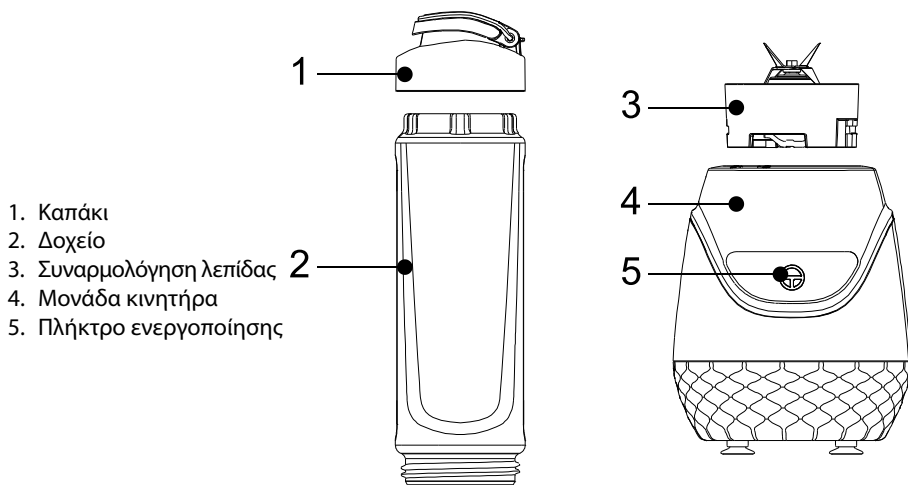

GR

### ΛΕΙΤΟΥΡΓΙΑ

Πλύνετε τα μέρη που θα έρθουν σε επαφή με τα τρόφιμα πριν την πρώτη χρήση. Ξεπλύνετε καλά με ζεστό νερό και αφήστε τα να στεγνώσουν στον αέρα. Ποτέ μην βυθίζετε τη βάση του κινητήρα της συσκευής στο νερό ή σε οποιοδήποτε άλλο υγρό.

1. Τοποθετήστε τη βάση του κινητήρα σε επίπεδη και στεγνή επιφάνεια. Κόψτε το φαγητό σε μπλοκ κύβων (έως 15 mm). Βάλτε αυτά τα μπλοκ κύβων στο κύπελλο και προσθέστε υγρό, εάν είναι απαραίτητο. Μην γεμίζετε υπερβολικά το κύπελλο.

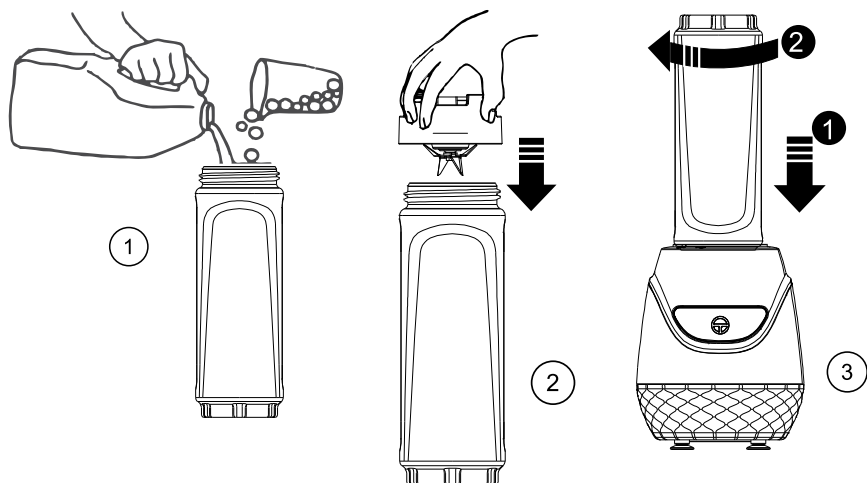

- Βιδώστε το εξάρτημα λεπίδας στο κύπελλο. Βεβαιωθείτε ότι το εξάρτημα λεπίδας είναι σωστά βιδωμένο στο κύπελλο. Λάβετε υπόψη ότι το ποσό των συστατικών δεν πρέπει να υπερβαίνει την ενδεικνυόμενη μέγιστη χωρητικότητα του κυπέλλου.
- Γυρίστε το μπουκάλι ανάποδα. Βάλτε το βέλος πάνω στο εξάρτημα λεπίδας με το ανοιχτό λουκέτο στη βάση. Τοποθετήστε τη φιάλη στη βάση και απλά γυρίστε τη φιάλη δεξιόστροφα έως ότου το βέλος ευθυγραμμιστεί με το κλειστό λουκέτο.

- Συνδέστε την υποδοχή παροχής ρεύματος. Βεβαιωθείτε ότι η τάση που αναγράφεται στη συσκευή αυτή ταιριάζει με την τάση τροφοδοσίας.

- Τοποθετήστε το κύπελλο ανάμιξης στο σώμα του κινητήρα (με τη βάση του πτερυγίου) και, στη συνέχεια, περιστρέψτε το κύπελλο ανάμιξης δεξιόστροφα στη βάση του κινητήρα. Πατήστε το διακόπτη τροφοδοσίας, ο αναμικτήρας αρχίζει να λειτουργεί. Εάν το κύπελλο ανάμιξης και η μονάδα κινητήρα δεν είναι κλειδωμένα, ο αναμικτήρας δεν θα λειτουργήσει.

- Μην τρέχετε το μίξερ συνεχώς για περισσότερο από 3 λεπτά. Απενεργοποιήστε το και αφήστε το να ξεκουραστεί για να κρυώσει ο κινητήρας πριν ξεκινήσετε ξανά.

- Μετά τη χρήση, αποσυνδέστε τη συσκευή από το ρεύμα. Σπρώξτε το κύπελλο αριστερόστροφα.

- Γυρίστε το καπάκι προς τα έξω.

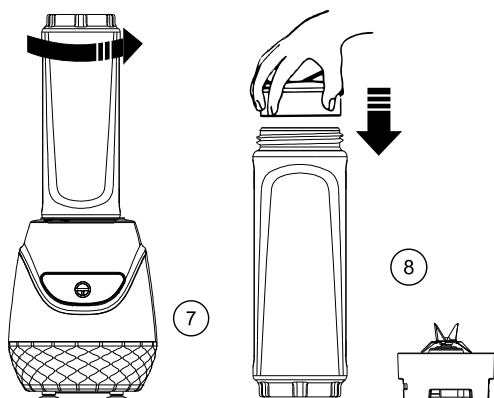
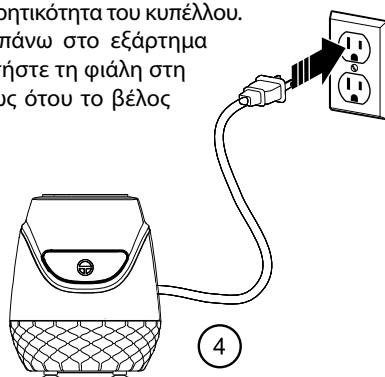

Υπενθύμηση: Απενεργοποιήστε τη συσκευή

όταν ολοκληρωθεί ο χυμός. Μην τρέχετε τη συσκευή χωρίς τροφή μέσα στη μονάδα, καθώς αυτό θα μπορούσε να υπερθερμάνει τον κινητήρα.

### ΣΥΜΒΟΥΛΕΣ

- Κόψτε τα τρόφιμα σε κομμάτια που δεν είναι μεγαλύτερα από 15 mm κύβους για καλύτερα αποτελέσματα χυμών.
- Μην τοποθετείτε φρέσκα φρούτα, λαχανικά ή πάγο στη μονάδα.
- Φορητό κάλυμμα κυπέλλου: βάλτε το χυμό στο φλιτζάνι, βιδώστε το κάλυμμα στο κύπελλο και ανοίξτε το επάνω κάλυμμα για να πιείτε απευθείας από το κύπελλο.
- Για να διατηρήσετε τη χαμηλή θερμοκρασία του σμουθι μέσα στο κύπελλο, χρησιμοποιήστε την παρεχόμενη κασέτα ψύξης. Γεμίστε την κασέτα με νερό (μέχρι την ενδεικνυόμενη μέγιστη τιμή) και κλείστε την κασέτα. Τοποθετήστε την κασέτα ψύξης στην κατάψυξη έως ότου επιτευχθεί η επιθυμητή θερμοκρασία. Στη συνέχεια, τοποθετήστε την κασέτα στην εσωτερική πλευρά του καπακιού και στρίψτε για να ασφαλίσει στη θέση του.

### ΚΑΘΑΡΙΣΜΟΣ ΚΑΙ ΣΥΝΤΗΡΗΣΗ

1. Βάλτε στο φλιτζάνι του μπλέντερ ζεστό νερό και λίγο απορρυπαντικό τροφίμων, καλύψτε το κύπελλο και τρέξτε το μηχάνημα για περίπου 10 δευτερόλεπτα, ή βυθίστε την κούπα και τη θήκη λεπίδας στο νερό για να πλύνετε με μια βούρτσα. Στη συνέχεια, χρησιμοποιήστε το καθαρό νερό για να ξεπλύνετε αρκετές φορές.
2. Σκουπίστε τη μονάδα κινητήρα με ένα κομμάτι στεγνό πανί. Μην το πλένετε με νερό για να αποφύγετε ζημιές.

**ΠΡΟΕΙΔΟΠΟΙΗΣΗ:** Χειριστείτε τη λεπίδα με προσοχή - είναι πολύ αιχμηρή.

Σημείωση:

- Μην χρησιμοποιείτε λειαντικά υφάσματα ή λειαντικά υγρά.
- Μη ξεπλύνετε τη βάση της συσκευής ή βυθίζετε τη βάση στο νερό.
- Στέγνωμα πριν επαναχρησιμοποιηθεί.
- Ποτέ μην χρησιμοποιείτε ισχυρά οικιακά καθαριστικά, αμμωνία ή λειαντικά κατά τον καθαρισμό της συσκευής.
- Ο καθαρισμός της συσκευής αμέσως μετά από κάθε χρήση θα συμβάλει επίσης στη μείωση των λεκέδων.



## ΑΝΤΙΜΕΤΩΠΙΣΗ ΠΡΟΒΛΗΜΑΤΩΝ

ΠΡΟΒΛΗΜΑ	ΛΥΣΗ
Δεν είναι δυνατή η λειτουργία της συσκευής	<ul style="list-style-type: none"> <li>• Ελέγξτε το καλώδιο ρεύματος και την πηγή ρεύματος</li> <li>• Ελέγξτε ότι η συσκευή έχει συναρμολογηθεί σωστά. Εάν το κύπελλο ανάμειξης και η μονάδα κινητήρα δεν είναι κλειδωμένα, ο αναμικτήρας δεν θα λειτουργήσει</li> </ul>
Η μηχανή μπλοκάρει, φράζει ή σταματά	Το κύπελλο μπορεί να χαλαρώσει μετά από σκληρή και μακροχρόνια επεξεργασία. Γυρίστε το κύπελλο έξω και ξεκουραστείτε για λίγα λεπτά. Στη συνέχεια, γυρίστε το κύπελλο στη βάση του κινητήρα.

## ΠΡΟΔΙΑΓΡΑΦΕΣ

Κύρια χαρακτηριστικά

- Διπλή λεπίδα
- Αντιολισθητικά πόδια από καουτσούκ
- Χωρίς BPA (κύπελλο, κασέτα ψύξης, συγκρότημα λεπίδας και καπάκι)
- Προστασίες: από υπερθέρμανση και υπερφόρτιση
- Εξαρτήματα ασφαλή για το πλυντήριο πιάτων (κύπελλο, κασέτα ψύξης, συγκρότημα λεπίδας και καπάκι)
- Το σετ περιλαμβάνει: 2 φλιτζάνια, κασέτα ψύξης

Τεχνικά δεδομένα

- Ταχύτητα: 20000 στροφές/λεπτό
- Χωρητικότητα κυπέλλου: 2x 600 ml
- Χρησιμοποιούμενα υλικά:
  - Κέλυφος μονάδας κινητήρα: ABS
  - Λεπίδες: ανοξείδωτος χάλυβας
  - Κύπελλο: PCTG
  - Κασέτα ψύξης: PP
- Ισχύς: 600 W
- Τροφοδοσία: 220-240 V~; 50/60 Hz



**Ελληνικά**

**Σωστή απόρριψη αυτού του προϊόντος**

**(Απορρίμματα Ηλεκτρικού & Ηλεκτρονικού Εξοπλισμού)**



GR

(Ισχύει στην Ευρωπαϊκή Ένωση και σε άλλες ευρωπαϊκές χώρες με συστήματα χωριστής συλλογής) Αυτή η σήμανση που αναγράφεται στο προϊόν ή στη βιβλιογραφία του, υποδηλώνει ότι δεν θα πρέπει να διατίθεται μαζί με άλλα οικιακά απόβλητα στο τέλος της ζωής του. Για να αποφευχθεί πιθανή βλάβη στο περιβάλλον ή την ανθρώπινη υγεία από την ανεξέλεγκτη απόρριψη των αποβλήτων, διαχωρίστε τα από άλλα είδη αποβλήτων και ανακυκλώστε με υπευθυνότητα για την προώθηση της βιώσιμης επαναχρησιμοποίησης των υλικών πόρων. Οι οικιακοί χρήστες θα πρέπει να επικοινωνήσουν είτε με τον έμπορο λιανικής πώλησης από τον οποίο αγόρασαν αυτό το προϊόν είτε με το γραφείο της τοπικής κυβέρνησης για λεπτομέρειες σχετικά με το πού και πώς μπορούν να πάρουν αυτό το στοιχείο για περιβαλλοντικά ασφαλή ανακύκλωση. Οι επιχειρηματικοί χρήστες πρέπει να επικοινωνούν με τον προμηθευτή τους και να ελέγχουν τους όρους και τις προϋποθέσεις της σύμβασης αγοράς. Το προϊόν αυτό δεν πρέπει να αναμειχθεί με άλλα εμπορικά απόβλητα για απόρριψη.

Dziękujemy za zakup urządzenia TEESA. Przed użyciem należy dokładnie zapoznać się z treścią instrukcji obsługi, oraz zachować ją w celu późniejszego wykorzystania. Producent nie ponosi odpowiedzialności za nieprawidłowe użycie i obsługę tego urządzenia.

## KWESTIE BEZPIECZEŃSTWA

Aby uniknąć uszkodzeń lub obrażeń, należy przestrzegać podstawowych środków bezpieczeństwa stosowanych przy obsłudze urządzeń elektrycznych, włączając te wyszczególnione poniżej:

1. Przed użyciem należy dokładnie zapoznać się z treścią instrukcji obsługi, nawet w przypadku wcześniejszego używania podobnego sprzętu. Instrukcję należy zachować w celu późniejszego wykorzystania.
2. Przed podłączeniem urządzenia, należy sprawdzić zgodność napięcia prądu gniazda sieciowego i urządzenia.
3. Urządzenie należy umieścić na płaskiej, stabilnej powierzchni.
4. Urządzenie należy czyścić zgodnie ze wskazówkami zawartymi w sekcji „Czyszczenie”.
5. Należy zawsze wyłączać urządzenie i odłączyć je od źródła zasilania:
  - gdy urządzenie nie działa poprawnie,
  - jeśli odgłosy pracy urządzenia nie są standardowe lub świadczą o anomalii,
  - przed demontażem,
  - przed czyszczeniem,
  - jeśli nie jest używane
6. Odłączając urządzenie od źródła zasilania, należy chwycić i pociągnąć za wtyczkę, nigdy za kabel/sznur.
7. Urządzenie należy przechowywać w miejscu niedostępnym dla dzieci. Zabrania się używania urządzenia przez dzieci bez nadzoru osób dorosłych.
8. Niniejszy sprzęt może być użytkowany przez dzieci w wieku co najmniej 8 lat i przez osoby o obniżonych możliwościach fizycznych, umysłowych i osoby o braku doświadczenia i znajomości sprzętu, jeżeli zapewniony zostanie nadzór lub instruktaż odnośnie do użytkowania sprzętu w bezpieczny sposób, tak aby związane z tym zagrożenia były zrozumiałe. Należy poinstruować dzieci, aby nie traktowały urządzenia jako zabawki. Dzieci bez nadzoru nie powinny wykonywać czyszczenia i konserwacji sprzętu.
9. Przewód zasilający nieodłączalny może być wymieniany u wytwórcy, przez pracownika zakładu serwisowego lub przez wykwalifikowaną osobę.
10. Urządzenie i kabel zasilający należy przechowywać z dala od źródeł ciepła, wody, wilgoci, ostrych krawędzi oraz innych czynników, które mogłyby spowodować uszkodzenie tego urządzenia.
11. Urządzenie należy chronić przed upadkiem.
12. Nie należy zanurzać urządzenia w wodzie ani obsługiwać go mokrymi dłońmi,
13. Nie należy używać urządzenia w innym celu niż opisanym w poniższej instrukcji.
14. Nie należy pozostawiać urządzenia w czasie pracy bez nadzoru.
15. Producent nie ponosi odpowiedzialności za uszkodzenia powstałe wskutek nieprawidłowego użycia produktu.
16. Należy zawsze odłączyć urządzenie od źródła zasilania, jeśli nie jest używane.
17. Zabrania się używać urządzenia, jeśli kabel zasilający został uszkodzony lub sprzęt nie działa prawidłowo.
18. Zabrania się własnoręcznej naprawy sprzętu. Jedynie osoby do tego upoważnione i

wykwalifikowane mogą naprawiać urządzenie. Zabrania się demontażu urządzenia.

19. Nie należy używać nieoryginalnych akcesoriów.
20. Urządzenie wyłącznie do użytku wewnątrz pomieszczeń. Produkt nie jest przeznaczony do użytku komercyjnego.
21. Urządzenie przeznaczone jest wyłącznie do przygotowania napojów. Nie należy umieszczać w urządzeniu niczego poza żywnością.
22. Przed włączeniem należy się upewnić, że wszystkie części zostały prawidłowo zamontowane. Nie należy demontować urządzenia podczas pracy.
23. Nie należy dotykać ruchomych części urządzenia. Przed demontażem, należy się upewnić, że urządzenie zostało wyłączone.
24. Nie należy używać nieoryginalnych akcesoriów.
25. Nie należy włączać urządzenia jeśli w kubku nie znajdują się żadne produkty.
26. Ostrza urządzenia są bardzo ostre, należy zachować szczególną ostrożność podczas ich obsługi.
27. Nie należy wlewać do kubka gorącej/wrzącej wody

## OPIS PRODUKTU

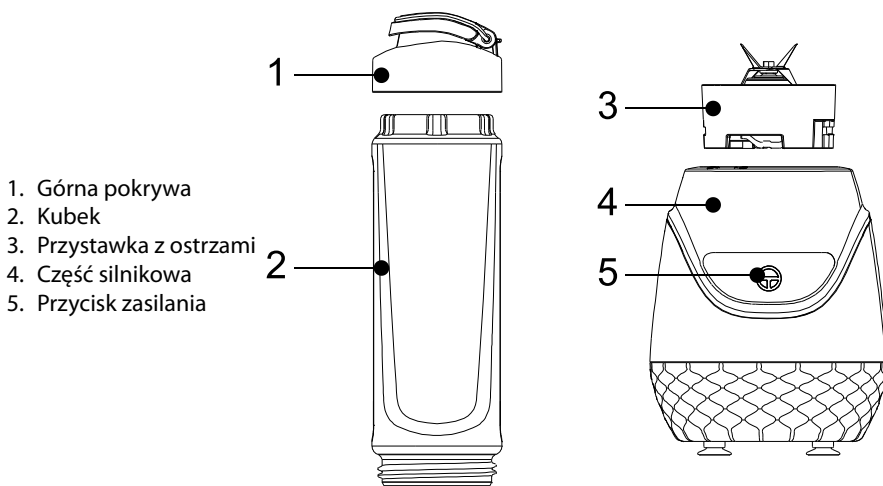

## OBSŁUGA

Przed pierwszym użyciem należy umyć części urządzenia, które będą miały kontakt z żywnością. Następnie dokładnie wypłukać pod bieżącą wodą i wysuszyć. Nie należy zanurzać części silnikowej w wodzie lub jakimkolwiek innym płynie.

1. Urządzenie należy umieścić na płaskiej, stabilnej powierzchni. Przed umieszczeniem produktów w blenderze, należy je pokroić (kawałki nie powinny być większe niż 15x15x15 mm). Następnie umieścić kawałki w kubku i w miarę potrzeb dodać płyn.
2. Nakręcić przystawkę z ostrzami na kubek. Należy się upewnić, że przystawka z ostrzami została poprawnie zamontowana na kubku. Należy pamiętać, aby nie umieszczać w kubku ilości produktów przekraczającej zaznaczoną dopuszczalną pojemność.

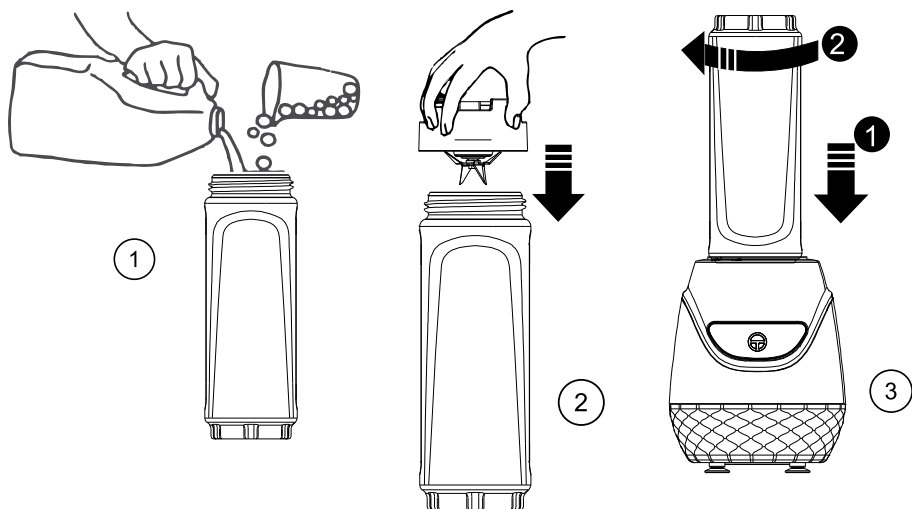

3. Odwrócić kubek. Umieścić kubek na części silnikowej, tak aby strzałka na przystawce z ostrzami znajdowała się nad ikoną otwartej kłódki na części silnikowej. Przekręcić kubek zgodnie z ruchem wskazówek zegara, aż strzałka na przystawce z ostrzami będzie się znajdowała nad ikoną zamkniętej kłódki na części silnikowej.

4. Podłączyć urządzenie do gniazda zasilania sieciowego. Przed podłączeniem urządzenia do zasilania, należy sprawdzić zgodność napięcia prądu gniazda sieciowego i urządzenia.

5. Nacisnąć i przytrzymać przycisk zasilania, blender rozpocznie pracę. Uwaga: jeśli kubek nie został dokręcony lub jeśli został zamontowany niepoprawnie, blender nie uruchomi się.

6. Nie należy używać blendera dłużej niż przez 3 minuty bez przerwy. Po tym czasie, należy wyłączyć blender i odczekać aż silnik ostygnie.

7. Po zakończeniu pracy, należy odłączyć urządzenie od źródła zasilania. Odkręcić kubek odwrotnie do ruchu wskazówek zegara.

8. Odkręcić przystawkę z ostrzami.

Uwaga: należy wyłączyć urządzenie po zakończonej pracy. Nie należy włączać blendera bez żadnych produktów w środku, gdyż może to prowadzić do przegrzania silnika.

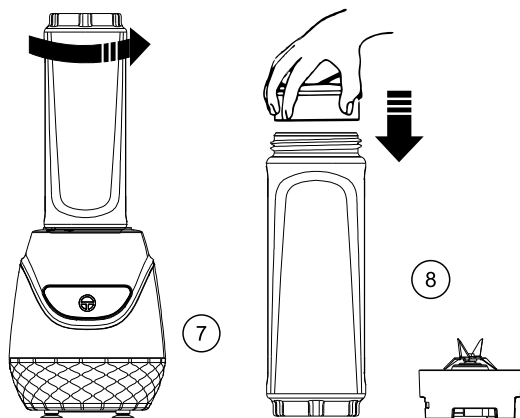
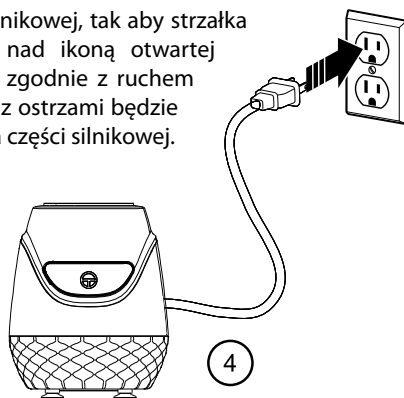

## WSKAZÓWKI

- Przed umieszczeniem produktów w kubku, należy je pokroić (kawałki nie powinny być większe niż 15x15x15 mm).
- Nie należy umieszczać w urządzeniu zamrożonych owoców, warzyw ani lodu.
- Górna pokrywa: należy nakręcić na kubek górną pokrywę a następnie otworzyć wieczko aby napić się bezpośrednio z kubka.
- Aby utrzymać niską temperaturę zawartości kubka, należy skorzystać z wkładu chłodzącego znajdującego się w zestawie z urządzeniem. W tym celu, należy napelnić wkład wodą (do zaznaczonego poziomu maksymalnego) i zakręcić. Umieścić wkład w zamrażarce aż osiągnie żadaną temperaturę. Następnie umieścić wkład chłodzący na wewnętrznej stronie górnej pokrywy i przekręcić.

## CZYSZCZENIE

1. Należy wlać do kubka blendera ciepłą wodę z niewielkim dodatkiem słabego detergentu, nakręcić przystawkę z ostrzami i umieścić całość na części silnikowej. Następnie należy nacisnąć i przytrzymać przycisk zasilania przez około 10 sekund. Alternatywnie można również namoczyć kubek i nasadkę z ostrzami w ciepłej wodzie z dodatkiem słabego detergentu i umyć za pomocą szczoteczki. Należy pamiętać aby dokładnie wypłukać wyjmowane części pod bieżącą wodą!
2. Część silnikową należy przetrzeć za pomocą miękkiej, lekko wilgotnej ściereczki. Nie należy zanurzać części silnikowej w wodzie lub jakimkolwiek innym płynie.

**UWAGA:** Ostrza urządzenia są bardzo ostre, należy zachować szczególną ostrożność podczas ich obsługi i czyszczenia.

Uwaga:

- Nie należy używać detergentów ani produktów ściernych do czyszczenia tego produktu.
- Nie należy zanurzać części silnikowej urządzenia w jakimkolwiek płynie.
- Przed ponownym użyciem należy wysuszyć wszystkie części urządzenia.
- Nie należy używać środków ściernych do czyszczenia tego urządzenia.
- Dokładne czyszczenie po każdym użyciu zapobiegnie powstawaniu plam na urządzeniu.

## ROZWIĄZYWANIE PROBLEMÓW

PROBLEM	ROZWIĄZANIE
Urządzenie nie działa	<ul style="list-style-type: none"> <li>• Należy sprawdzić przewód zasilający i podłączenie do gniazda zasilania sieciowego.</li> <li>• Należy się upewnić, że wszystkie części zostały zamontowane poprawnie. Jeśli kubek nie został dokręcony lub jeśli został zamontowany niepoprawnie, blender nie uruchomi się.</li> </ul>

Urządzenie się zablokowało lub przestało pracować	Za długi czas pracy ciągłej. Należy wykręcić kubek i odczekać kilka minut. Następnie wkręcić kubek i ponownie uruchomić blender
---	---

## SPECYFIKACJA

## Główne funkcje

- Podwójne ostrze
- Antypoślizgowe gumowe stopki
- Pozbawione BPA (kubek, wkład chłodzący, ostrze, pokrywka)
- Zabezpieczenia: przed przegrzaniem i przeciążeniem
- Niektóre elementy można myć w zmywarce (kubek, wkład chłodzący, ostrze, pokrywkę)
- W zestawie: 2 kubki, wkład chłodzący

## Parametry techniczne

- Prędkość: 20000 obrotów/minutę
- Pojemność kubka: 2x 600 ml
- Użyte materiały:
  - Obudowa części silnikowej: ABS
  - Ostrza: stal nierdzewna
  - Kubek: PCTG
  - Wkład chłodzący: PP
- Moc: 600 W
- Zasilanie: 220-240 V~; 50/60 Hz



**Poland**  
**Prawidłowe usuwanie produktu**  
**(zużyty sprzęt elektryczny i elektroniczny)**



Oznaczenie umieszczone na produkcie lub w odnoszących się do niego tekstach wskazuje, że po upływie okresu użytkowania nie należy usuwać z innymi odpadami pochodzącymi z gospodarstw domowych. Aby uniknąć szkodliwego wpływu na środowisko naturalne i zdrowie ludzi wskutek niekontrolowanego usuwania odpadów, prosimy o oddzielenie produktu od innego typu odpadów oraz odpowiedzialny recykling w celu promowania ponownego użycia zasobów materialnych jako stałej praktyki. W celu uzyskania informacji na temat miejsca i sposobu bezpiecznego dla środowiska recyklingu tego produktu użytkownicy w gospodarstwach domowych powinni skontaktować się z punktem sprzedaży detalicznej, w którym dokonali zakupu produktu, lub z organem władz lokalnych. Użytkownicy w firmach powinni skontaktować się ze swoim dostawcą i sprawdzić warunki umowy zakupu. Produkt nie należy usuwać razem z innymi odpadami komercyjnymi.

Wyprodukowano w CHRL dla LECHPOL ELECTRONICS Sp. z o.o. Sp.k., ul. Garwolińska 1, 08-400 Miętne.

Vă mulțumim pentru achiziționarea aparatului TEESA. Va rugăm să citiți cu atenție manualul înainte de a utiliza aparatul și păstrați manualul pentru consultări ulterioare. Distribuitorul nu își asumă nici o responsabilitate pentru posibilele daune cauzate de o utilizare necorespunzătoare a aparatului.

## INSTRUCTIUNI PRIVIND SIGURANTA

1. Va rugăm să citiți cu atenție manualul înainte de a utiliza aparatul și păstrați manualul pentru consultări ulterioare.
2. Înainte de a conecta dispozitivul la priză, asigurați-vă că tensiunea de alimentare corespunde cu tensiunea necesară aparatului, înscrisă pe eticheta produsului.
3. Așezați dispozitivul pe o suprafață uscată, plată și stabilă.
4. Curățați aparatul conform instrucțiunilor din capitolul "CURATARE ȘI ÎNTREȚINERE".
5. Oprăți întotdeauna aparatul și deconectați-l de la rețeaua de alimentare:
  - în cazul în care nu funcționează corect
  - în cazul în care scoate un zgomot neobișnuit pe durata utilizării
  - înainte de dezamblarea aparatului
  - înainte de curățare
  - atunci când nu este utilizat
6. Când doriți să scoateți aparatul din priză, trageți de stecher, nu de cablu.
7. Nu păstrați aparatul la îndemâna copiilor. Copiii trebuie supravegheați, pentru a vă asigura că nu se joacă cu produsul.
8. Aparatul nu trebuie folosit de persoane (inclusiv copii) cu abilități psihice, senzoriale sau mentale reduse, lipsite de experiență sau cunoștințe, cu excepția cazului în care acestea sunt supravegheate sau primesc instrucțiuni cu privire la folosirea aparatului de la o persoană responsabilă de siguranța lor.
9. Cablu de alimentare defect sau deteriorat poate fi înlocuit numai de un centru de service autorizat.
10. Păstrați-l aparatul, cablul de alimentare departe de surse de căldură, lumină directă a soarelui, umiditate și margini ascuțite.
11. Protejați-l de impact și nu-l scăpați pe jos.
12. Nu puneți cablul de alimentare sau aparatul în apă sau alt lichid. Nu utilizați aparatul cu mâinile ude.
13. Nu folosiți aparatul în alte scopuri decât cele pentru care a fost proiectat.
14. Nu lăsați nesupravegheat aparatul funcționând.
15. Producătorul nu își asumă nici o responsabilitate pentru posibilele daune cauzate de o utilizare necorespunzătoare a aparatului.
16. Scoateți din priză aparatul atunci când nu îl utilizați pentru o lungă perioadă de timp.
17. Nu utilizați aparatul dacă cablul de alimentare este deteriorat, dacă ștecherul prezintă defectuni sau în cazul în care aparatul a fost deteriorat.
18. În cazul în care aparatul indică o funcționare defectuoasă sau anomalii la prima pornire, contactați imediat un centru de service autorizat. Nu dezamblați aparatul.
19. Nu utilizați accesoriile neautorizate.
20. Acest aparat este destinat numai pentru uz casnic și trebuie utilizat numai în interiorul locuinței.
21. Nu deplasați niciodată aparatul în timpul funcționării.
22. Acest aparat este destinat exclusiv pentru prepararea alimentelor. Nu așezați în aparat

decat alimente.

23. Nu atingeți piesele în mișcare. Asigurați-vă ca motorul este complet oprit, înainte de demonta aparatul.

24. Utilizați doar componente originale.

25. Nu porniți storcătorul, cu excepția cazului în care există ingrediente sau lichid în el.

26. Mânuiți cu grijă cuțitele, mai ales în timpul montării/demontării lor și în timpul curățării.

27. Nu adăugați apă fierbinte în recipient.

## DESCRIERE PRODUS

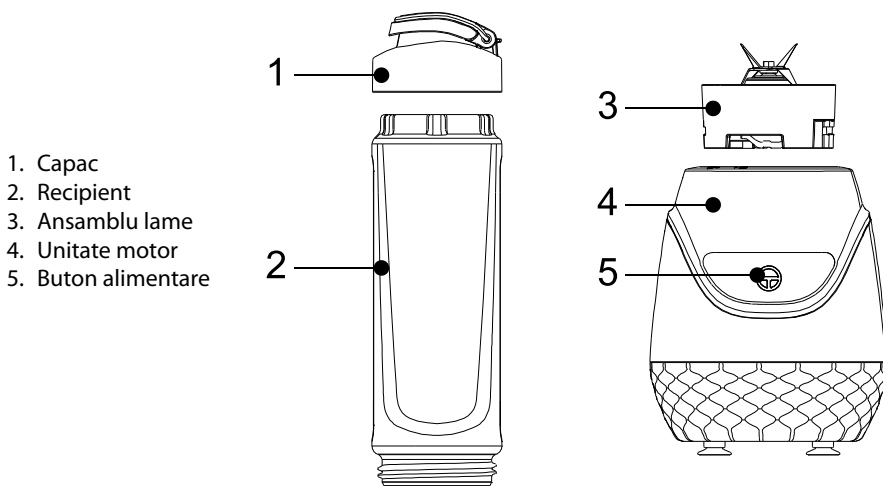

## FUNCTIONARE

Curățați bine componentele care vin în contact cu alimentele înainte de prima utilizare a aparatului. Ștergeți interiorul cu o cârpă umeda. Nu scufundați niciodată motorul sau cablul de alimentare în apa sau în orice alt lichid.

1. Puneți baza motorului pe o suprafață plană și stabilă. Tăiați alimentele în cubulețe de mici dimensiuni (max. 15 mm). Puneți cubulețele în recipient și adăugați lichid dacă este necesar. Nu umpleți prea tare recipientul.

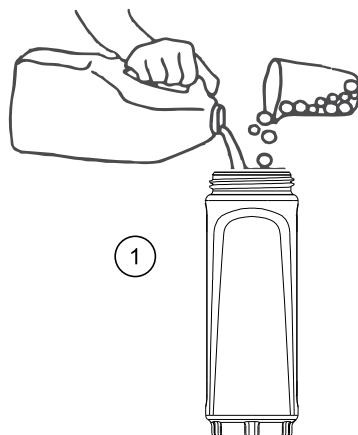



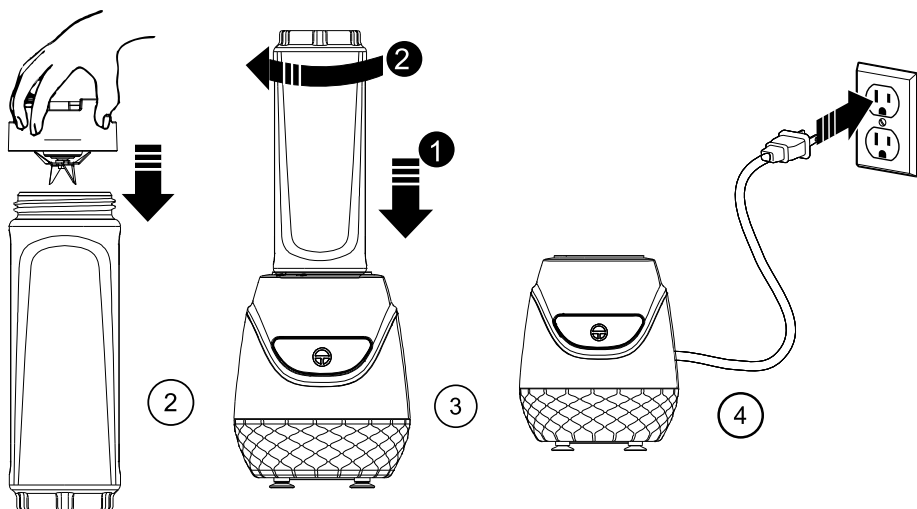

2. Înșurubați ansamblul de lame în recipient și asigurați-vă că este înșurubat bine în recipient. Rețineți că, cantitatea de alimente nu trebuie să depășească nivelul maxim indicat pe recipient.
3. Rotiți sticla cu capul în jos. Aliniați săgeata de pe ansamblul de lame cu simbolul cu lacătul deschis de pe bază. Puneți sticla pe bază și rotiți-o în sensul acelor de ceasornic până când săgeata se aliniază cu simbolul cu lacătul închis.
4. Conectați aparatul la priză. Asigurați-vă că tensiunea indicată pe aparat corespunde cu cea de pe priză.
5. Apăsați butonul de pornire și blenderul va începe să funcționeze. Dacă recipientul blenderului și unitatea motorului nu sunt fixate, blenderul nu va funcționa.
6. Nu utilizați blenderul mai mult de 3 minute continuu. Opriti-l să lăsați motorul să se răcească înainte de a utiliza aparatul din nou.
7. După utilizare, deconectați aparatul de la priză. Rotiți recipientul în sens invers acelor de ceasornic.
8. Scoateți capacul recipientului.

Atentie: Opriti aparatul dupa utilizare. Nu porniti aparatul fara alimente in el, deoarece se poate supraincalzi motorul.

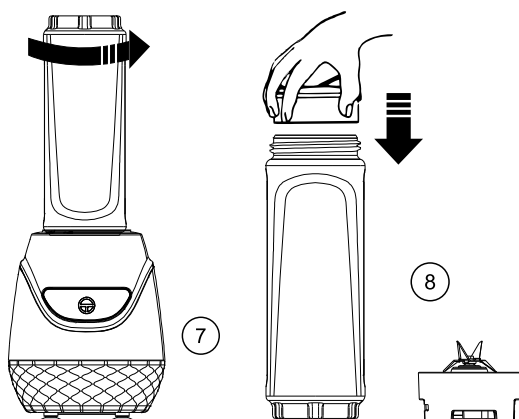

## SFATURI

- Taiati alimentele in cubulete de mici dimensiuni (max. 15 mm) pentru a obtine cele mai bune rezultate.
- Nu introduceti fructe congelate, legume sau gheață în aparat.
- Recipient portabil cu capac: puneți sucul în recipient, puneți capacul pe recipient și deschideți capacul superior pentru a bea direct din recipient.
- Pentru a menține smoothie-ul la o temperatură scăzută în cană, utilizați cartușul de răcire inclus. Umpleți cartușul cu apă (până la nivelul maxim indicat) și închideți cartușul. Puneți cartușul în congelator până când ajunge la temperatura dorită. Apoi puneți cartușul în interiorul capacului și răsuciți pentru a-l fixa.

## CURĂȚARE ȘI ÎNTREȚINERE

1. Puneți în recipientul blenderului apă caldă cu puțin detergent, puneți capacul pe recipient și porniți aparatul timp de aproximativ 10 secunde; sau puneți cana și suportul pentru lame în apă pentru a le spăla cu o perie. Apoi utilizați de câteva ori apă curată pentru a le clăti.
2. Ștergeți unitatea motorului cu un material textil uscat. Nu spălați motorul în apă pentru a preveni deteriorarea acestuia.

**ATENȚIE:** Mânuiți cu grijă cuțitele, mai ales în timpul montării/demontării lor și în timpul curățării.

Nota:

- Nu scufundati niciodata motorul sau cablul de alimentare in apa sau in orice alt lichid!
- Asigurați-va ca aparatul este uscat complet inainte de depozitare.
- Nu folositi agenti chimici sau solventi pentru a curata aparatul.
- Vă recomandăm să curățați dispozitivul imediat, de fiecare dată după ce ați terminat să-l folosiți, pentru a reduce posibilitatea apariției petelor.

## DEPANARE

PROBLEM	SOLUTIE
Dispozitivul nu porneste.	<ul style="list-style-type: none"> <li>• Verificați cablul de alimentare și sursa de alimentare.</li> <li>• Verificați dacă dispozitivul a fost asamblat corect. Dacă recipientul blenderului și unitatea motorului nu sunt blocate, blenderul nu va funcționa.</li> </ul>
Masina se opreste din functionare sau nu mai functioneaza.	Este posibil ca recipientul să se fie destrâns după o perioadă mai lungă de utilizare. Opriti aparatul, scoateți recipientul și așteptați câteva minute pentru ca motorul să se răcească, apoi înșurubați-l la loc. Încercați din nou.

## SPECIFICATII

## Caracteristici principale

- Lamă dublă
- Picioare anti-alunecare din cauciuc
- Fără BPA (cană, cartuș de răcire, ansamblu de lame și capac)
- Protecție: la supraîncălzire și la suprasarcină
- Componentele pot fi spălate în mașina de spălat vase (cana, cartuș de răcire, ansamblu lame și capac)
- Setul include: 2 căni, cartușul de răcire

## Date tehnice

- Viteza: 20000 rpm
- Capacitate recipient: 2 x 600ml
- Materiale utilizate:
  - Carcasă unitate motor: ABS
  - Lame: oțel inoxidabil
  - Cupă: PCTG
  - Cartuș de răcire: PP
- Putere motor: 600 W
- Alimentare: 220-240 V~; 50/60 Hz



Romania

**Reciclarea corecta a acestui produs****(reziduuri provenind din aparatura electrica si electronica)**

Marcaje de pe acest produs sau mentionate in instructiunile sale de folosire indica faptul ca produsul nu trebuie aruncat impreuna cu alte reziduuri din gospod arie atunci cand nu mai este in stare de functionare. Pentru a preveni posibile efecte daunatoare asupra mediului inconjurator sau a sanatatii oamenilor datorate evacuarii necontrolate a reziduurilor, vă rugăm să separați acest produs de alte tipuri de reziduuri si să-l reciclați in mod responsabil pentru a promova refolosirea resurselor materiale. Utilizatorii casnici sunt rugati să ia legatura fie cu distribuitorul de la care au achizitionat acest produs, fie cu autoritatile locale, pentru a primi informatii cu privire la locul si modul in care pot depozita acest produs in vederea reciclării sale ecologice. Utilizatorii instititionali sunt rugati să ia legatura cu furnizorul și să verifice condițiile stipulate in contractul de vanzare. Acest produs nu trebuie amestecat cu alte reziduuri de natura comerciala.

Ďakujeme Vám za zakúpenie výrobku značky TEESA. Pred použitím si pozorne prečítajte tento návod na použitie a uschovajte ho pre prípadné neskoršie použitie.

Výrobca nezodpovedá za škody spôsobené nesprávnym používaním.

## BEZPEČNOSTNÉ PREDPISY

Aby ste predišli poškodeniu alebo zraneniu, dbajte počas používania na základné bezpečnostné opatrenia vrátane tých, ktoré sú uvedené nižšie:

1. Pred použitím si pozorne prečítajte tento návod na použitie a uschovajte ho pre prípadné neskoršie použitie.
2. Pred pripojením spotrebiča skontrolujte, či sa napätie uvedené na štítku spotrebiča zhoduje s napätím vašej elektrickej siete.
3. Umiestnite spotrebič na rovnom a stabilnom povrchu.
4. Zariadenie je potrebné čistiť podľa inštrukcií obsiahnutých v kapitole „Čistenie„.
5. Vždy spotrebič vypnite a odpojte ho od zdroja napájania:
  - ak nefunguje správne,
  - ak spotrebič vydáva neštandardný zvuk, alebo ktorý svedčí o anomálii,
  - pred demontážou,
  - pred čistením,
  - ak sa nepoužíva
6. Pri odpájaní spotrebiča od napájania uchopte a ťahajte za zástrčku, nikdy nie za kábel.
7. Spotrebič uchovávajte mimo dosahu detí. Zakazuje sa používať spotrebič deťmi, s výnimkou použitia za prítomnosti osoby zodpovednej za ich bezpečnosť.
8. Zariadenie nesmú obsluhovať deti vo veku do 8 rokov a osoby so zníženými fyzickými, zmyslovými alebo duševnými schopnosťami, rovnako ako osoby, ktoré nemajú vedomosti a skúsenosti potrebné na prevádzku zariadenia; s výnimkou ak bude zabezpečený dohľad a poučenie týkajúce sa používania spotrebiča bezpečným spôsobom a oboznámenie sa s možnými rizikami. Je potrebné poučiť deti, že spotrebič nie je hračka. Deti by nemali vykonávať čistenie a údržbu.
9. Napájací kábel môže byť vymenený u výrobcu, servisným pracovníkom, alebo kvalifikovanou osobou.
10. Zariadenie a napájací kábel udržiavajte ďaleko od zdrojov tepla, vody, vlhkosti, ostrých hrán a ďalších faktorov, ktoré by mohli spôsobiť poškodenie.
11. Chráňte spotrebič pred pádom.
12. Neponárajte ho do vody ani neobsluhujte mokrymi rukami.
13. Nepoužívajte spotrebič na iný účel než je uvedené v tomto návode.
14. Nenechávajte spotrebič počas prevádzky bez dozoru.
15. Výrobca nezodpovedá za škody spôsobené nesprávnym používaním výrobku.
16. Je potrebné vždy odpojiť spotrebič zo siete, ak sa nepoužíva.
17. Je zakázané používať zariadenie, ak je napájací kábel poškodený, alebo zariadenie nepracuje správne.
18. Je zakázané vlastnoručne prevádzkať opravy zariadenia a demontovať ho. Iba oprávnené osoby a kvalifikovaný personál môže zariadenie opraviť.
19. Nepoužívajte neoriginálne príslušenstvo.
20. Spotrebič používajte iba v interiéri. Nie je určený pre komerčné účely.
21. Mixér je určený výhradne na prípravu nápojov. Nepoužívajte ho na nič iné ako na

potraviny.

22. Pred zapnutím sa uistite, že všetky diely sú správne zmontované. Nerozoberajte spotrebič počas prevádzky.
23. Nedotýkajte sa pohyblivých častí. Pred rozoberaním a čistením sa uistite, že bol spotrebič vypnutý.
24. Nepoužívajte neoriginálne príslušenstvo.
25. Nezapínajte spotrebič, ak sa v mixovacej nádobe nenachádzajú potraviny.
26. Nože spotrebiča sú veľmi ostré, buďte opatrní pri manipulácii s nimi.
27. Nevlievajte do nádoby horúcu / vriacu vodu.

### POPIS SPOTREBIČA

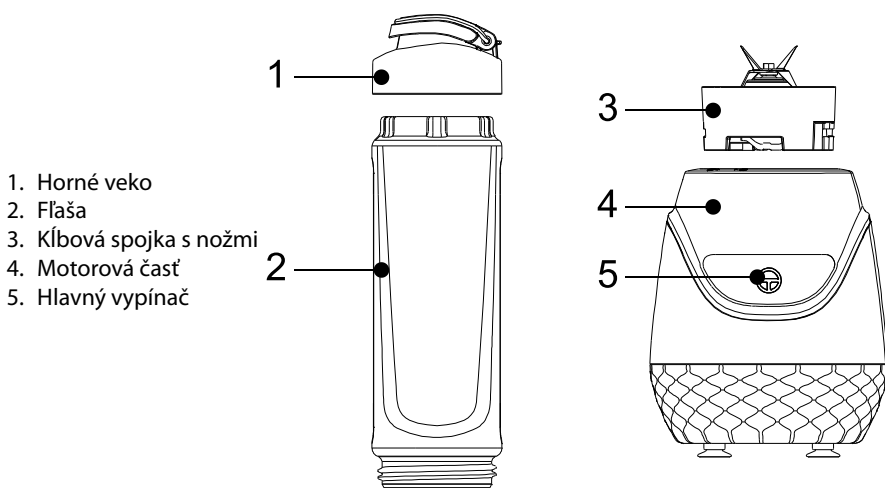

1. Horné veko
2. Fľaša
3. Kľbová spojka s nožmi
4. Motorová časť
5. Hlavný vypínač

### POUŽITIE

Pred prvým použitím umyte komponenty, ktoré prichádzajú do styku s potravinami. Potom ich dôkladne opláchnite pod tečúcou vodou a osušte. Neponárajte motorovú časť do vody alebo inej tekutiny.

1. Umiestnite spotrebič na rovný a stabilný povrch. Pred umiestnením potravín do fľaše mixéru ich nakrájajte (kúsky by nemali byť väčšie ako 15x15x15 mm). Následne ich umiestnite do fľaše, prípadne podľa potreby dolejte tekutinu.

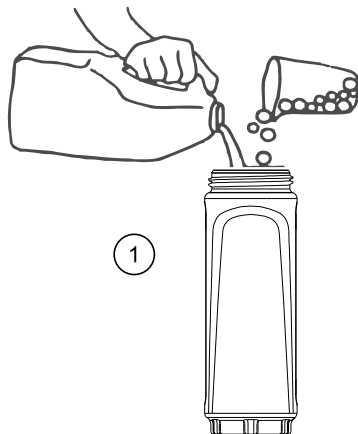

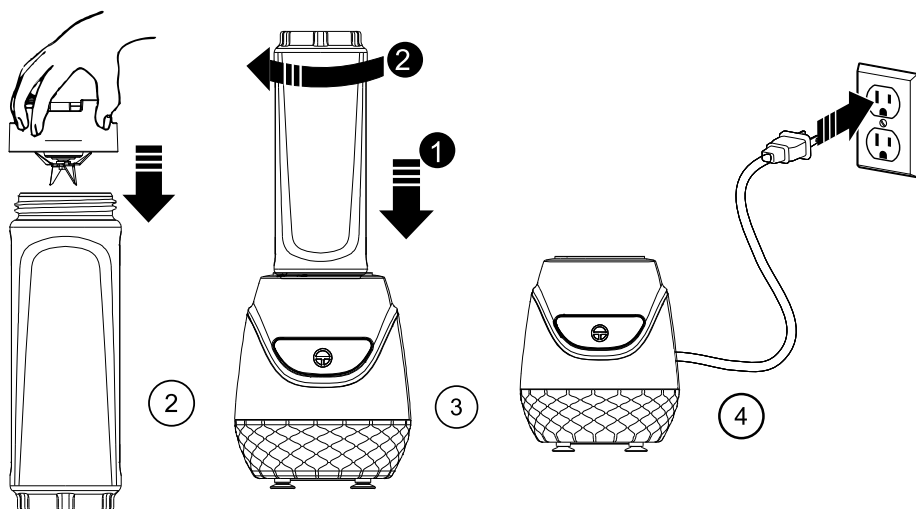

2. Naskrutkujte kľbovú spojku s nožmi na fľašu. Uistite sa, že je správne namontovaná. Dbajte na objem náplne a neprekračujte povolené množstvo.
3. Pohár otočte. Umiestnite ho na motorovú časť, tak aby sa šípka na nástavci s nožmi nachádzala nad ikonou otvoreného zámku znázorneného na motorovej časti. Pretočte pohárom v smere hodinových ručičiek, až sa bude šípka nachádzať nad ikonou zatvoreného zámku znázorneného na motorovej časti.
4. Pripojte spotrebič k elektrickej zásuvke. Pred pripojením skontrolujte, či sa napätie uvedené na štítku spotrebiča zhoduje s napätím vašej elektrickej siete.
5. Stlačte a podržte hlavný vypínač, mixér sa spustí. Poznámka: Ak fľaša nebola dotiahnutá, alebo bola nesprávne nasadená, mixér sa nezapne.
6. Nepoužívajte mixér nepretržite dlhšie ako 3 minúty. Po tomto čase ho vypnite a počkajte, kým motor nevychladne.
7. Po skončení odpojte spotrebič od napájania. Odskrutkujte pohár pohybom proti smeru hodinových ručičiek.
8. Odskrutkujte kľbovú spojku s nožmi.

**Poznámka:** Po použití spotrebič vypnite. Nezapínajte mixér bez náplne vo fľaši, pretože by to mohlo spôsobiť prehriatie motora.

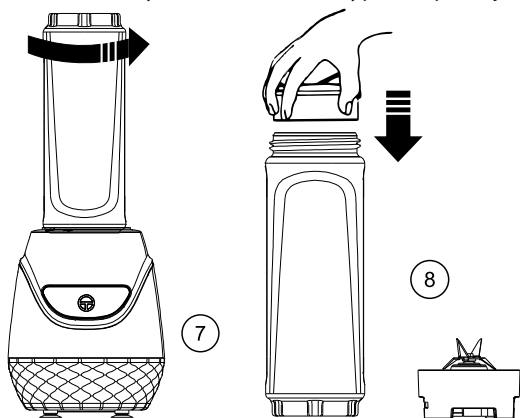

## TIPY A RADY

- Pred umiestnením surovín do pohára ich najprv nakrájajte (kusy by nemali byť väčšie ako 15x15x15 mm).
- Nevkladajte do mixéra mrazené ovocie, zeleninu a ľad.
- Horný uzáver fľaše: naskrutkujte uzáver na fľašu. Ak sa chcete napiť priamo z fľaše, použite otváracie veko.
- Pre udržanie nízkej teploty obsahu pohára použite chladiacu tyčinku, ktorá je súčasťou balenia. Naplňte tyčinku vodou (do určenej maximálnej úrovne) a uzatvorte ju. Následne chladiacu tyčinku umiestnite do mrazničky, kým nedosiahne požadovanú teplotu. Po zamrazení nasadte chladiacu tyčinku na vnútornú stranu horného veka a pretočte ňou.

## ČISTENIE

1. Nalejte do fľaše mixéra teplú vodu, s malým množstvom čistiaceho prostriedku. Nasadte na fľašu nástavec s nožmi a celé namontujte na motorovú časť. Stlačte a pridržte hlavný vypínač okolo 10 sekúnd. Prípadne môžete tiež namočiť fľašu a nože v teplej vode so saponátom a umyť kefou. Po umytí dôkladne opláchnite odnímateľné časti pod tečúcou vodou!
2. Motorovú časť utrite mäkkou, vlhkou handričkou. Neponárajte motorovú časť do vody, ani inej tekutiny.

**UPOZORNENIE:** Nože spotrebiča sú veľmi ostré, buďte opatrní pri manipulácii s nimi.

## Poznámka:

- Na čistenie tohto výrobku nepoužívajte agresívne a práškové čistiace prostriedky.
- Neponárajte motorovú časť do akejkoľvek tekutiny.
- Pred opätovným použitím vysušte všetky komponenty prístroja.
- Na čistenie spotrebiča nepoužívajte práškové čističe.
- Dôkladné čistenie po každom použití zabráni vzniku škvrn na spotrebiči.

## RIEŠENIE PROBLÉMOV

PROBLÉM	RIEŠENIE
Spotrebič nefunguje	<ul style="list-style-type: none"> <li>• Skontrolujte napájací kábel a pripojenie k elektrickej zásuvke.</li> <li>• Uistite sa, že všetky komponenty boli správne zmontované. Ak fľaša nebola dotiahnutá, alebo bola nesprávne nasadená, mixér sa nezapne.</li> </ul>
Spotrebič sa zablokoval, alebo prestal fungovať	Príliš dlhý čas nepretržitej prevádzky. Odpojte fľašu a počkajte niekoľko minút. Následne fľašu naskrutkujte a opäť mixér zapnite

## ŠPECIFIKÁCIA

## Hlavné funkcie

- Dvojitá čepeľ
- Protišmykové gumové nožičky
- Bez obsahu BPA (pohár, chladiaca vložka, čepeľ, veko)
- Ochrana pred: prehriatím, preťažením
- Niektoré komponenty je možné umývať v umývačke riadu (pohár, chladiaca vložka, čepeľ, veko)
- Obsah balenia: 2 poháre, chladiaca vložka

## Technické parametre

- Rýchlosť: 20000 ot./min.
- Objem pohára: 2x 600 ml
- Vyhotovenie:
  - Plášť motorovej časti: ABS
  - Nože: nehrdzavejúca oceľ
  - Pohár: PCTG
  - Chladiaca vložka: PP
- Príkon: 600 W
- Napájanie: 220-240 V~, 50/60 Hz



**Slovensko**

**Správna likvidácia tohto produktu**

**(O odpade z elektronických zariadení a ich príslušenstva)**



(Platí v Európskej únii a v ostatných európskych krajinách so systémom triedeného odpadu) Toto označenie na výrobku alebo v dokumentácii znamená, že by nemal byť likvidovaný s inými domácimi zariadeniami po skončení svojho funkčného obdobia. Aby sa zabránilo možnému znečisteniu životného prostredia alebo poškodeniu ľudského zdravia nekontrolovanou likvidáciou odpadu, oddelte ich prosíme od ďalších typov odpadov a recyklujte ich zodpovedne a podporte opätovné využitie materiálnych zdrojov. Domáci spotrebitelia by sa mali informovať u predajcu kde tento výrobok zakúpili ako ho správne recyklovať alebo kde by ho mohli odovzdať k recyklácii. Priemyselní používatelia by mali kontaktovať svojho dodávateľa a preveriť podmienky kúpnej zmluvy. Tento výrobok by sa nemal miešať s inými komerčnými produktmi, určenými na likvidáciu.



A series of horizontal dotted lines for writing notes.

A series of horizontal dotted lines for writing notes.



teesa®

[www.teesa.pl](http://www.teesa.pl)