

# ***Peiyi*ing<sup>®</sup>**

**Car master steering actuator  
*PY0103-M***

**Car slave steering actuator  
*PY0103-S***

Bedienungsanleitung DE

Owner's manual EN

Instrukcja obsługi PL

Manual de utilizare RO



## **SICHERHEITSANLEITUNGEN**

Lesen Sie diese Bedienungsanleitung sorgfältig vor dem Benutzen und bewahren diese auf für späteres Nachschlagen. Der Hersteller übernimmt keine Verantwortung für Schäden, die durch unsachgemäße Handhabung und Verwendung des Produktes verursacht wurden

1. Alle Anschlüsse müssen mit abgeschaltetem Motor durchgeführt werden.
2. Schützen Sie dieses Produkt vor Feuchtigkeit, Nässe, Wasser und anderen Flüssigkeiten. Vermeiden Sie die Verwendung / Aufbewahrung in extremen Temperaturen. Setzen Sie es nicht direktem Sonnenlicht, Wärmequellen aus, oder benutzen es in der Nähe von starken magnetischen Feldern. Das Gerät nicht mit nassen Händen bedienen.
3. Es ist empfehlenswert dass alle Verbindungen von qualifiziertem Personal durchgeführt werden.
4. Vergewissern Sie sich, dass alle Verbindungen ordnungsgemäß ausgeführt werden.
5. Von entflammaren Materialien fernhalten!
6. Versuchen Sie nicht, dieses Gerät selbst zu reparieren. Im Schadensfall, wenden Sie sich an einen autorisierten Kundendienst für Überprüfung / Reparatur.

## **MONTAGE DES STELLELEMENTS**

Für ordnungsgemäße Montage des Stellelements, siehe untere Abbildung

### Vertikale Montage

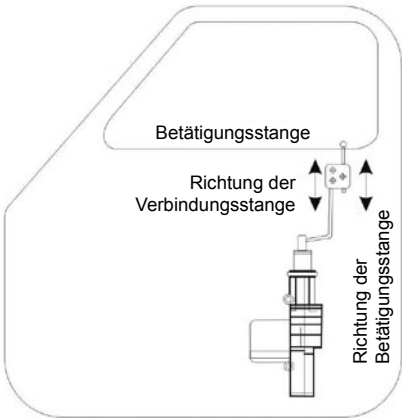

### Horizontale Montage

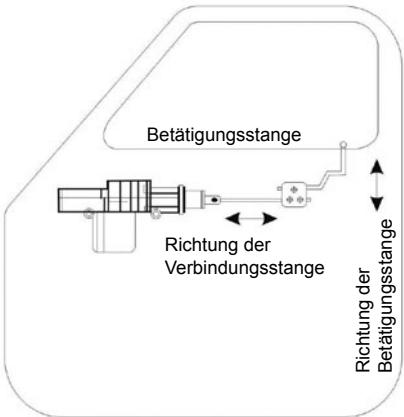

DE

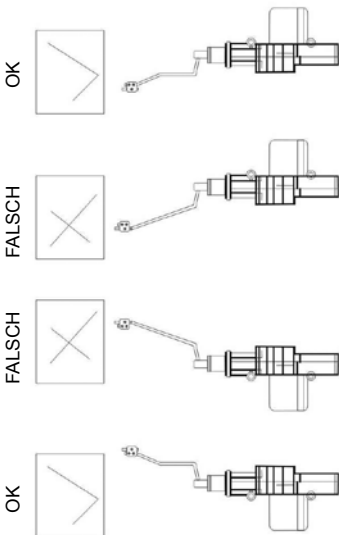

## TECHNISCHE DATEN

	PY0103-M	PY0103-S
Druck-/Zugkraft	4 - 4,5 kg	
Lebensdauer	etwa 100.000 Zyklen	
Arbeitshub	18 ±1 mm	
Reaktionszeit	0,26 s - 0,48 s	
Schwenkkopf	360°	
PIN	5 PIN	2 PIN
Material	ABS	
Betriebstemperatur	-40°C - 80°C	
Leistungsaufnahme	30 W	
Spannungsversorgung	DC 12 V	



**Deutsch**  
**Korrekte Entsorgung dieses**  
**Produkts (Elektromüll)**



(Anzuwenden in den Ländern der Europäischen Union und anderen europäischen Ländern mit einem separaten Sammelsystem) Die Kennzeichnung auf dem Produkt bzw. auf der dazugehörigen Literatur gibt an, dass es nach seiner Lebensdauer nicht zusammen mit dem normalen Haushaltsmüll entsorgt werden darf. Entsorgen Sie dieses Gerät bitte getrennt von anderen Abfällen, um der Umwelt bzw. der menschlichen Gesundheit nicht durch unkontrollierte Müllbeseitigung zu schaden. Recyceln Sie das Gerät, um die nachhaltige Wiederverwertung von stofflichen Ressourcen zu fördern. Private Nutzer sollten den Händler, bei dem das Produkt gekauft wurde, oder die zuständigen Behörden kontaktieren, um in Erfahrung zu bringen, wie sie das Gerät auf umweltfreundliche Weise recyceln können. Gewerbliche Nutzer sollten sich an Ihren Lieferanten wenden und die Bedingungen des Verkaufsvertrags konsultieren. Dieses Produkt darf nicht zusammen mit anderem Gewerbemüll entsorgt werden.

DE

Hergestellt in China für LECHPOL ELECTRONICS Sp. z o.o.  
Sp.k., ul. Garwolińska 1, 08-400 Miętne.

## **SAFETY INSTRUCTIONS**

Please read this operation instruction carefully before use, and keep it for future reference. Producer does not take responsibility for damages caused by inappropriate handling and use of the product.

1. Make sure to perform connections when the vehicle engine is turned off.
2. Protect this device from water, humidity and other liquids. Avoid using/storing it in extreme temperatures. Do not expose this product to direct sunlight, heat sources, or use near strong magnetic fields. Do not handle this appliance with wet hands.
3. It is suggested that all connections and mounting should be carried out by qualified personnel.
4. Make sure all the connections are executed in a proper manner.
5. Keep away from flammable materials!
6. Do not attempt to repair this appliance yourself. In case of damage, contact authorized service point for check-up/repair.

## **ACTUATOR INSTALLATION**

For proper installation of the actuator please refer to below illustration.

### Vertical mounting

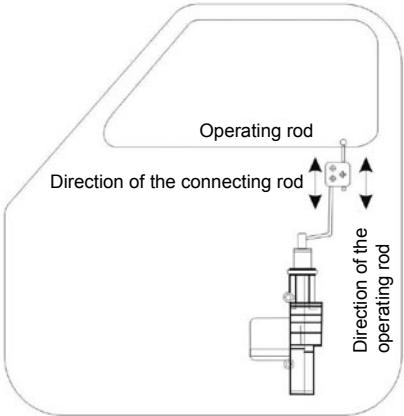

### Horizontal mounting

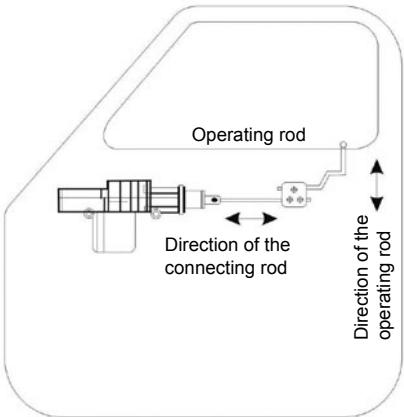



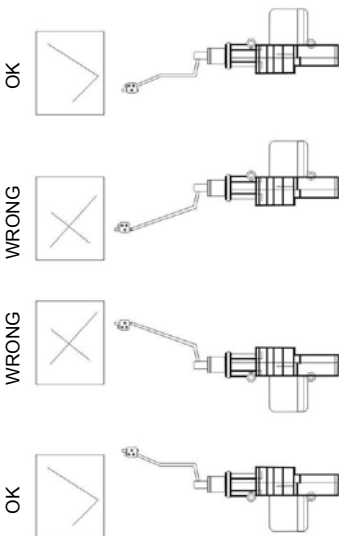

## SPECIFICATION

	PY0103-M	PY0103-S
Push/pull force	4 - 4,5 kg	
Lifespan	about 100 000 cycles	
Operating stroke	18 ±1 mm	
Reaction time	0,26 s - 0,48 s	
Swivel head	360°	
PIN	5 PIN	2 PIN
Material	ABS	
Operating temperature	-40°C - 80°C	
Power consumption	30 W	
Power supply	DC 12 V	



**English**  
**Correct Disposal of This Product**  
**(Waste Electrical & Electronic**  
**Equipment)**



(Applicable in the European Union and other European countries with separate collection systems) This marking shown on the product or its literature, indicates that it should not be disposed with other household wastes at the end of its working life. To prevent possible harm to the environment or human health from uncontrolled waste disposal, please separate this from other types of wastes and recycle it responsibly to promote the sustainable reuse of material resources. Household users should contact either the retailer where they purchased this product, or their local government office, for details of where and how they can take this item for environmentally safe recycling. Business users should contact their supplier and check the terms and conditions of the purchase contract. This product should not be mixed with other commercial wastes for disposal.

Made in China for LECHPOL ELECTRONICS Sp. z o.o. Sp.k.,  
ul. Garwolińska 1, 08-400 Miętne.

## **KWESTIE BEZPIECZEŃSTWA**

Przed użyciem, należy dokładnie zapoznać się z treścią instrukcji obsługi, oraz zachować ją w celu późniejszego wykorzystania. Producent nie ponosi odpowiedzialności za nieprawidłowe użycie i obsługę tego urządzenia.

1. Przed podłączeniem należy się upewnić, że silnik pojazdu jest wyłączony!
2. Urządzenie należy chronić przed wodą, wilgocią oraz innymi płynami. Nie należy używać ani przechowywać urządzenia w zbyt wysokich temperaturach. Nie należy wystawiać urządzenia na bezpośrednie działanie promieni słonecznych, źródeł ciepła czy używać w pobliżu silnych pól magnetycznych. Nie należy obsługiwać urządzenia mokrymi rękami.
3. Zaleca się, aby montaż urządzenia został przeprowadzony przez osobę posiadającą odpowiednie kwalifikacje i wiedzę.
4. Należy zwrócić szczególną uwagę, aby wszystkie połączenia były wykonane prawidłowo.
5. Przechowywać z dala od produktów łatwopalnych!
6. Zabrania się własnoręcznej naprawy sprzętu. W wypadku uszkodzenia, należy oddać urządzenie do autoryzowanego punktu serwisowego w celu sprawdzenia/naprawy.

## **INSTALACJA SIŁOWNIKÓW**

w celu przeprowadzenia poprawnej instalacji siłowników, należy się odnieść do ilustracji przedstawionej poniżej.

### Montaż pionowy

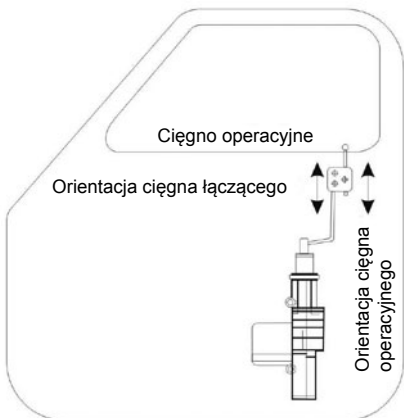

### Montaż poziomy

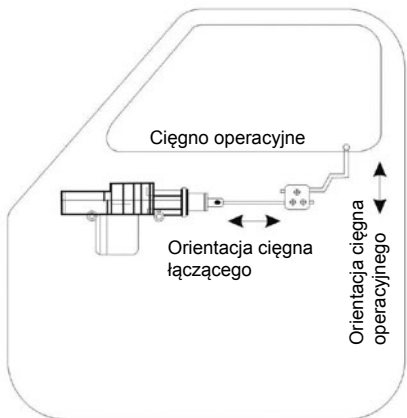

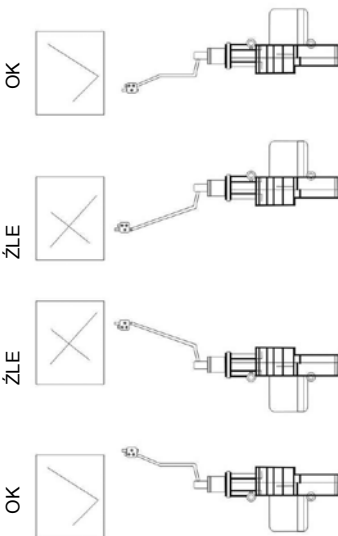

## SPECYFIKACJA

	PY0103-M	PY0103-S
Siła uciągu	4 - 4,5 kg	
Żywotność	ok. 100 000 cykli	
Skok	18 ±1 mm	
Czas reakcji	0,26 s - 0,48 s	
Obrotowa głowica	360°	
PIN	5 PIN	2 PIN
Materiał	ABS	
Temperatura pracy	-40°C - 80°C	
Pobór mocy	30 W	
Zasilanie	DC 12 V	



**Poland**  
**Prawidłowe usuwanie produktu**  
**(zużyty sprzęt elektryczny i**  
**elektroniczny)**



Oznaczenie umieszczone na produkcie lub w odnoszących się do niego tekstach wskazuje, że po upływie okresu użytkowania nie należy usuwać z innymi odpadami pochodzącymi z gospodarstw domowych. Aby uniknąć szkodliwego wpływu na środowisko naturalne i zdrowie ludzi wskutek niekontrolowanego usuwania odpadów, prosimy o oddzielenie produktu od innego typu odpadów oraz odpowiedzialny recykling w celu promowania ponownego użycia zasobów materialnych jako stałej praktyki. W celu uzyskania informacji na temat miejsca i sposobu bezpiecznego dla środowiska recyklingu tego produktu użytkownicy w gospodarstwach domowych powinni skontaktować się z punktem sprzedaży detalicznej, w którym dokonali zakupu produktu, lub z organem władz lokalnych. Użytkownicy w firmach powinni skontaktować się ze swoim dostawcą i sprawdzić warunki umowy zakupu. Produktu nie należy usuwać razem z innymi odpadami komercyjnymi.

PL

Wyprodukowano w CHRL dla LECHPOL ELECTRONICS Sp. z o.o. Sp.k., ul. Garwolińska 1, 08-400 Miętne.

## **INSTRUCȚIUNI PRIVIND SIGURANȚA**

Vă rugăm să citiți cu atenție acest manual de instrucțiuni înainte de a utiliza produsul. Producătorul nu își asumă responsabilitatea pentru daunele cauzate de manipularea și utilizarea necorespunzătoare a produsului.

1. Asigurați-vă că efectuați conexiuni atunci când motorul vehiculului este oprit.
2. Protejați dispozitivul împotriva apei, umidității sau a altor lichide. Evitați utilizare/depozitarea produsului la temperaturi extreme. Nu expuneți acest produs la lumina directă a soarelui, surse de căldură și nu îl folosiți în apropierea câmpurilor magnetice puternice. Nu manipulați produsul cu mâinile ude.
3. Este recomandat ca toate conexiunile și montajul să fie efectuate de personal calificat.
4. Asigurați-vă că toate conexiunile sunt executate corect.
5. Țineți produsul departe de materiale inflamabile!
6. Nu încercați să reparați singur produsul. În caz de deteriorare, contactați un service autorizat pentru verificare/reparare.

## **INSTALARE ACTUATOR**

Pentru o instalare corectă vă rugăm să consultați ilustrația de mai jos.

### Montare verticală

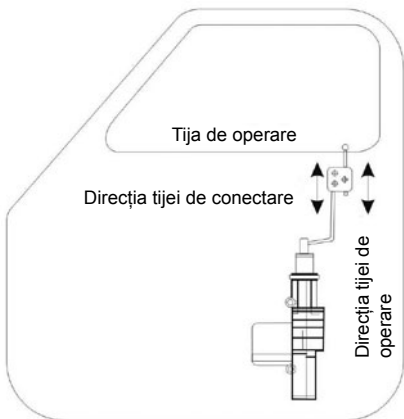

### Montare orizontală

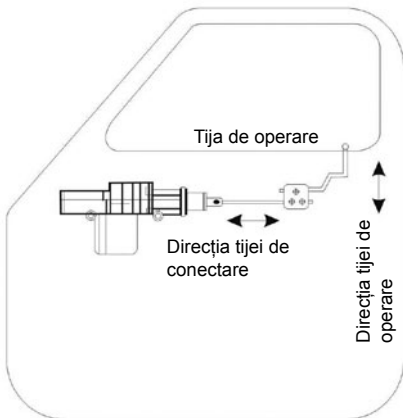



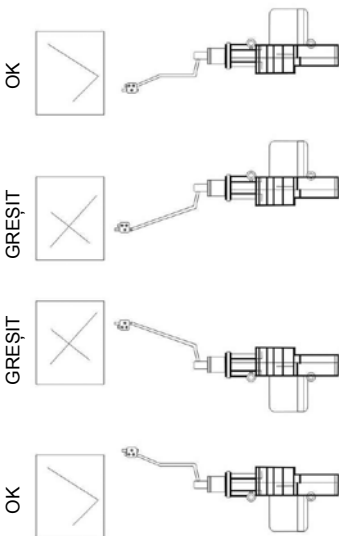

## SPECIFICATII

	PY0103-M	PY0103-S
Forță tragere/împingere	4 - 4,5 kg	
Durata de viață	aproximativ 100 000 de cicluri	
Distanța de funcționare	18 ±1 mm	
Timpe de reacție	0,26 s - 0,48 s	
Cap rotativ	360°	
PINI	5 PINI	2 PINI
Material	ABS	
Temperatura de funcționare	-40°C - 80°C	
Consum energie	30 W	
Alimentare	DC 12 V	



**Romania**  
**Reciclarea corecta a acestui produs**  
**(reziduuri provenind din aparatura**  
**electrica si electronica)**



Marcajale de pe acest produs sau mentionate in instructiunile sale de folosire indica faptul ca produsul nu trebuie aruncat impreuna cu alte reziduuri din gospodarie atunci cand nu mai este in stare de functionare. Pentru a preveni posibile efecte daunatoare asupra mediului inconjurator sau a sanatatii oamenilor datorate evacuarii necontrolate a reziduurilor, vă rugăm să separați acest produs de alte tipuri de reziduuri si să-l reciclați in mod responsabil pentru a promova re folosirea resurselor materiale. Utilizatorii casnici sunt rugati să ia legatura fie cu distribuitorul de la care au achizitionat acest produs, fie cu autoritatile locale, pentru a primi informatii cu privire la locul si modul in care pot depozita acest produs in vederea reciclării sale ecologice. Utilizatorii instititionali sunt rugati să ia legatura cu furnizorul și să verifice condițiile stipulate in contractul de vanzare. Acest produs nu trebuie amestecat cu alte reziduuri de natura comerciala.

Distribuit de Lechpol Electronic SRL, Republicii nr. 5, Resita,  
CS, ROMANIA.



***Peiying***<sup>®</sup>