

EXECUTIVE



KM0525

BEDIENUNGSANLEITUNG

OWNER'S MANUAL

MODE D'EMPLOI

GEBRUIKSAANWIJZING

INSTRUKCJA OBSŁUGI

MANUAL DE UTILIZARE

NÁVOD NA POUŽITIE

DE

EN

FR

NL

PL

RO

SK

SICHERHEITSANLEITUNGEN

Lesen Sie diese Bedienungsanleitung vor dem ersten Gebrauch und bewahren Sie auf zum späteren Nachschlagen. Der Hersteller ist nicht verantwortlich für Beschädigungen, hervorgerufen durch unsachgemäße Benutzung und Umgang mit dem Gerät.

1. Das Gerät nicht zerlegen, ändern oder versuchen dieses zu reparieren. Bei Beschädigung, wenden Sie sich an einen autorisierten Kundendienst für Überprüfung / Reparatur.
2. Das Gerät ist nur für den Innenbereich bestimmt. Nicht geeignet für den Einsatz im Freien.
3. Schützen Sie dieses Produkt vor Feuchtigkeit, Wasser und anderen Flüssigkeiten. Vermeiden Sie die Verwendung / Aufbewahrung in extremen Temperaturen. Setzen Sie es nicht direktem Sonnenlicht und Wärmequellen aus.
4. Das Gerät kann nicht von Kindern und von Personen mit eingeschränkten physischen, sensorischen oder geistigen Fähigkeiten oder Mangel an Erfahrung und Wissen, benutzt werden, wenn sie nicht von einer Person beaufsichtigt und geleitet werden, die für ihre Sicherheit zuständig ist, in einer vorsichtigen Art und Weise und die alle Sicherheits-Vorkehrungen verstanden hat und befolgen wird. Kinder sollten nicht mit diesem Gerät spielen.
5. Keine schweren Gegenstände auf das Gerät stellen.
6. Benutzen Sie nur zugelassenes Zubehör.
7. Reinigen Sie dieses Gerät mit einem weichen leicht feuchten Tuch.
8. Verwenden Sie keine Scheuermittel oder Chemikalien um das Produkt zu reinigen.

PRODUKTBESCHREIBUNG

1. Taste Ein/Aus
2. Vorherige Melodie
3. Wiedergabe /Pause

4. Nächste Melodie
5. Taste Telefon
6. Bluetooth
7. Lade-Anzeige
8. Batterie-Pegel Anzeige
9. Lautstärke verringern
10. Thermal-Sensor (kontrolliert die Tastenbeleuchtung)
11. Mikrofon
12. AUX Anzeige
13. Lautstärke erhöhen
14. Bluetooth Anzeige
15. NFC Zone
16. AUX Eingang
17. AUX Ausgang (Kopfhöreranschluss)
18. USB Steckplatz (Aufladen)
19. Normaler USB Steckplatz
20. Taste Zurücksetzen

BEDIENUNG:

Ein/Ausschalten:

Drücken und halten der Taste Ein/Aus um den Lautsprecher ein-/ auszuschalten. Drücken der Taste Zurücksetzen, um den Lautsprecher neu zu starten.

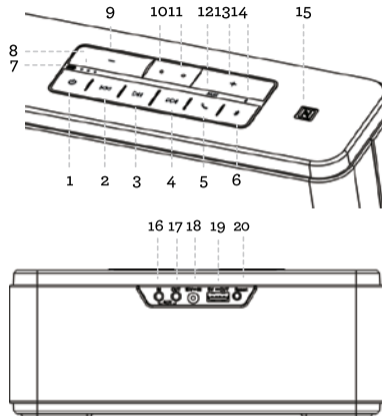

Anruf entgegennehmen/Abweisen/Beenden:

Drücken Sie die Taste Telefon um einen eingehenden Anruf anzunehmen. Drücken und halten der Taste Telefon um den Anruf abzuweisen. Drücken Sie erneut die Taste Telefon um den Anruf zu beenden.



Musikwiedergabe/ Pause

Während der Musikwiedergabe, drücken Sie die Taste  für Musikwiedergabe/Pause.

Lautstärke regeln:

Während der Musikwiedergabe, drücken Sie + um die Lautstärke zu erhöhen / - um die Lautstärke zu verringern.

Musikwahl:

Während der Musikwiedergabe, drücken Sie die Taste  für nächste Melodie /  für vorherige Melodie.

BLUETOOTH MODUS**Koppeln:**

1. Drücken Sie die Taste Ein/Aus um den Lautsprecher einzuschalten.
2. Halten Sie die Geräte in ihrem Betriebsbereich (vorzugsweise innerhalb von 1 Meter).
3. Drücken und halten der Taste Bluetooth um in den Kopplungsmodus zu gelangen. Aus dem Lautsprecher ertönt ein Ton zur Bestätigung.
4. Schalten Sie Bluetooth an Ihrem Telefon (oder anderem Gerät) ein und suchen nach externen Geräten.
5. Wählen Sie das Gerät mit dem Namen "KM Executive" und Passwort "0000" eingeben

falls erforderlich.

6. Aus dem Lautsprecher ertönt ein Ton als Anzeige für erfolgreiche Kopplung.

Hinweise:

- Jedes Mal, wenn der Lautsprecher eingeschaltet wird, wird er automatisch eine Verbindung zum letzten angeschlossenen Gerät herstellen. Bitte beachten Sie, Ihr Gerät muss eingeschaltet sein, mit aktiver Bluetooth-Funktion.
- Wenn die Verbindung nicht innerhalb von 3 Minuten hergestellt ist, verlässt der Lautsprecher den Kopplungsmodus. In diesem Fall wiederholen Sie erneut den Kopplungs-Prozess des Lautsprechers mit dem externen Gerät.

AUX MODUS**AUX Eingang**

1. Verwenden Sie ein 3,5 mm AUX Kabel und verbinden das Ende des Kabels mit dem 3,5-mm Lautsprecher-Eingang.
2. Der Lautsprecher wechselt automatisch in den AUX Modus.
3. Verbinden Sie das andere Ende mit dem 3,5-mm Ausgang des Geräts, von dem Sie die Musik abspielen möchten.
4. Starten Sie die Musik-Wiedergabe von Ihrem Gerät.

AUX Ausgang

1. Wenn mit einem externen Gerät verbunden, stecken Sie ein Sie Ende des Kabels in den 3,5-mm Lautsprecher-Eingang.
2. Der Lautsprecher wechselt automatisch in den AUX Modus.
3. Starten Sie die Musik-Wiedergabe über die Lautsprecher.

NFC

1. Stellen Sie sicher dass der Lautsprecher eingeschaltet ist.
2. Aktivieren Sie die NFC Funktion am externen Gerät mit dem Sie eine Verbindung herstellen möchten.
3. Bringen Sie das externe Gerät in die Nähe der NFC Zone des Lautsprechers. Die Verbindung wird automatisch hergestellt.

AUFLADEN

1. Verbinden Sie das Ladekabel mit einem AC Netzgerät.
2. Lichter in der unteren Tabelle zeigen den Ladungszustand der Lautsprecher-Batterie an:

- Die LED blinken während des Ladevorgangs.
- Wenn der Ladevorgang abgeschlossen ist, leuchten alle drei LED.

● ● ●	100% aufgeladen
● ● ○	60% aufgeladen
● ○ ○	30% aufgeladen
○ ○ ○	Niedriger Batteriezustand

Hinweise:

- Vor dem ersten Gebrauch sicherstellen, dass der Lautsprecher vollständig geladen ist.
- Der Ladevorgang wird fortgesetzt, auch wenn der Lautsprecher ausgeschaltet wird.
- Eine Lautsprecher-Batterieanzeige erscheint beim verbinden mit einem iOS Gerät.
- Es ist auch möglich, den Lautsprecher mit einer Ladestation aufzuladen (nicht im Lieferumfang enthalten). In diesem Fall, stecken Sie das Netzgerät (im Lieferumfang

mit dem Lautsprecher enthalten) in eine Stromnetzsteckdose und verbinden mit es mit dem DC-Eingang der Ladestation. Stecken Sie den Lautsprecher auf die Ladestation. Stellen Sie sicher, dass der Lautsprecher korrekt auf der Ladestation sitzt.

- Es ist auch möglich, externe Geräte mit dem USB Stromanschluss an der Rückseite des Lautsprechers zu laden. Stellen Sie zunächst sicher, dass der Lautsprecher eingeschaltet ist. Dann ein Ende des Kabels an den USB-Anschluss des Lautsprechers anschließen und dann das andere Ende in den USB- Anschluss des Geräts, das Sie laden möchten.

Funktion	LED Status
Aufladen	Grüne LED leuchtet
Niedrige Batterie	Rote Lade LED blinkt
AUX Modus	Grüne AUX LED leuchtet
Bluetooth Modus	Blaue Bluetooth LED leuchtet
Bluetooth Kopplungsmodus	Rote & blaue LED blinken abwechselnd
Bluetooth Verbindung hergestellt	Blaue Bluetooth LED blinkt langsam

TECHNISCHE DATEN

- Ausgangsleistung: 2 x 12,5 W
- Impedanz: 6 Ω
- Frequenzgang: 60 Hz ~ 25 kHz
- THD: $\leq 0,6\%$
- S/N Ratio: ≥ 92 dB
- Lautsprecherdurchmesser: 58 mm
- NFC
- MaxxBass Technologie
- Anschlüsse: AUX (3,5 mm), Kopfhörer (3,5 mm); USB (Externe Geräte Lade); DC Eingang
- Bluetooth 4.0
- Mikrofon
- Musik-Wiedergabezeit: bis zu 12 Stunden
- Bluetooth Reichweite: bis zu 30 m
- Anrufverwaltungs-Funktion
- Batterie: 6600 mAh
- Ladespannung: 15 V / 1,5 A

ERFAHREN SIE MEHR

Für weitere Informationen zu diesem Gerät finden Sie unter: www.krugermatz.com.

Besuchen Sie www.krugermatz.com Website für weitere Produkte und Zubehör.

Im Falle irgendwelcher Zweifel oder Fragen wenden Sie sich an unsere häufig gestellten Fragen. Der Hersteller behält sich das Recht vor Design und Technische Daten ohne vorherige Ankündigung zu ändern.

„Hiermit erklärt die Firma Lechpol dass sich das Gerät KM0525 im Einklang mit den grundlegenden Anforderungen und anderen relevanten Bestimmungen der Richtlinie 2014/53/UE befindet. Konformitätserklärung zum Download auf www.lechpol.eu“



Deutsch
Korrekte Entsorgung dieses Produkts
(Elektromüll)



(Anzuwenden in den Ländern der Europäischen Union und anderen europäischen Ländern mit einem separaten Sammelsystem)

Die Kennzeichnung auf dem Produkt bzw. auf der dazugehörigen Literatur gibt an, dass es nach seiner Lebensdauer nicht zusammen mit dem normalen Haushaltsmüll entsorgt werden darf. Entsorgen Sie dieses Gerät bitte getrennt von anderen Abfällen, um der Umwelt bzw. der menschlichen Gesundheit nicht durch unkontrollierte Müllbeseitigung zu schaden. Recyceln Sie das Gerät, um die nachhaltige Wiederverwertung von stofflichen Ressourcen zu fördern. Private Nutzer sollten den Händler, bei dem das Produkt gekauft wurde, oder die zuständigen Behörden kontaktieren, um in Erfahrung zu bringen, wie sie das Gerät auf umweltfreundliche Weise recyceln können. Gewerbliche Nutzer sollten sich an Ihren Lieferanten wenden und die Bedingungen des Kaufvertrags konsultieren. Dieses Produkt darf nicht zusammen mit anderem Gewerbemüll entsorgt werden.

Vertrieben durch LECHPOL Electronics BV, Nijverheidsweg 15 4311RT Bruinisse, Niederlande.

SAFETY INSTRUCTIONS

Read this instruction manual before first use, and keep it for future reference. Producer is not responsible for damages caused by inappropriate handling and use of the device.

- Do not attempt to repair this device yourself. In case of damage, contact with authorized service point for check-up or repair.
- Product for indoor use only. Not suitable for outdoor use.
- Protect this device from water and humidity (also while storing).
- This appliance must not be used by persons (including children) with reduced physical, sensory or mental capabilities, or lack of experience and knowledge, unless they are supervised by the person who is responsible for their safety. Children should be advised not to play with the device.
- Do not place heavy objects on the device.
- Use only authorized accessories.
- Clean this device with soft, slightly damp cloth.
- Do not use any abrasives or chemical agents to clean this product.

PRODUCT DESCRIPTION

1. Power button
2. Previous track
3. Play/Pause
4. Next track
5. Phone Button

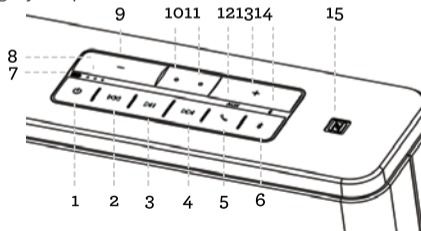

6. Bluetooth
7. Charging Indicator
8. Battery level indicator
9. Volume down
10. Thermal sensor (controls buttons backlight)
11. Microphone
12. AUX indicator
13. Volume up
14. Bluetooth Indicator
15. NFC area

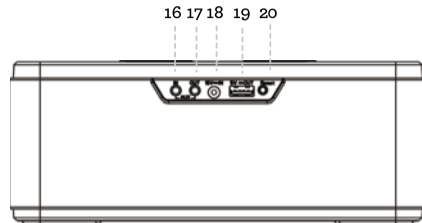

OPERATION:

Turning on/off:

Press and hold Power button to turn on the speaker. Press and hold Power button again to turn off the speaker. Press Reset button to restart the speaker.

Answering/Rejecting/Ending a call:

Press the Phone button to answer an incoming call. Press the Phone button again to end a call. Press and hold the Phone button to reject a call.

Music Play/Pause:

While playing music, press button ►|| to play/pause music playback.

Volume adjustment:

Press + button to increase volume. Press – button to decrease volume.

Music selection:

Press ►► button to go to the next track. Press ◀◀ button to go to the previous track.

BLUETOOTH MODE**Pairing:**

1. Make sure the speaker is turned on.
2. Please keep the speaker and external device close to each other when pairing.
3. Press and hold the Bluetooth button to enter pairing mode. The speaker will issue a voice prompt.
4. Enable the Bluetooth function on the external device and search for new Bluetooth devices.
5. Select and connect with this device (KM Executive). Enter password: "0000" if necessary.
6. The speaker will issue a sound signifying successful pairing.

Notes:

- If pairing is not completed within 3 minutes, the speaker will quit the pairing mode. In that case, repeat pairing process to pair the speaker with external device.
- Every time the speaker is switched on, it will connect to last connected device automatically. Please note, your device must be on with Bluetooth function turned on.

AUX MODE**AUX input:**

1. Use 3,5 mm AUX cable and connect one end of the cable into the speaker's 3,5 mm input.
2. The speaker will automatically enter AUX mode.
3. Connect the other end into the 3,5 mm input of the device you wish to play music from.
4. Start playing music from your device.

AUX output:

1. When paired with an external device, insert the 3,5 mm headset jack into 3,5 mm AUX output (headphones) of the speaker.
2. The speaker will automatically enter AUX mode.
3. Start playing music through your headphones.

NFC

1. Make sure the speaker is turned on.
2. Enable NFC function on the external device you are going to connect to.
3. Bring the external device close to the NFC area of the speaker. The devices will connect automatically.

CHARGING

1. Connect one end of the charging cord into the charging port of the speaker.
2. Plug the power adapter into the socket.
3. Lights in the chart below indicate the speaker's remaining charge level:

● ● ●	100% battery
● ● ○	60% battery
● ○ ○	30% battery
○ ○ ○	Low battery

- When the battery is charging, lights are flashing.
- When the battery is fully charged, all three lights are on.

Notes:

- Please be sure the battery has been charged fully before first use.
- Charging continues even if the speaker is turned off.
- A speaker battery indicator will be displayed when connected to iOS devices.
- It is also possible to charge the speaker with the charging station (not included). In that case, plug the power adapter (included with the speaker) into a power mains socket and to DC input on the charging station. Place the speaker on the charging station. Make sure to correctly place the speaker on the station.
- It is also possible to charge external devices with the USB power port at the back of the speaker. Firstly, make sure the speaker is turned on. Then connect one end of the USB charging cord to the USB port of the speaker and then connect the other end into the USB port of the device you are going to charge.

Operation	LED Status
Charging	Green charging LED is on
Low battery	Red charging LED is flashing
AUX mode	Green AUX LED is on
Bluetooth mode	Blue Bluetooth LED is on
Bluetooth pairing mode	Red LED & Blue Bluetooth LED are flashing alternately
Bluetooth connection established	Blue Bluetooth LED is flashing slowly

SPECIFICATIONS

- Output power: 2x 12,5 W
- Impedance: 6 Ω
- Frequency response: 50 Hz ~ 25 kHz
- THD: $\leq 0,6\%$
- S/N ratio: ≥ 92 dB
- Speaker diameter: 58 mm
- NFC
- MaxxBass technology
- Ports: AUX-in (3,5 mm), headphone (3,5 mm), USB (external devices charging), DC-in
- Bluetooth 4.0

- Microphone
- Music playback time: up to 12 hours
- Bluetooth range: up to 30 m
- Call management function
- Battery: 6600 mAh
- Charging voltage: 15 V / 1,5 A

"The Lechpol company declares that product KM0525 is consistent with the essential requirements and other relevant provisions of directive 2014/53/UE. The proper declaration for download from www.lechpol.eu"



English
Correct Disposal of This Product
(Waste Electrical & Electronic Equipment)



(Applicable in the European Union and other European countries with separate collection systems) This marking shown on the product or its literature, indicates that it should not be disposed with other household wastes at the end of its working life. To prevent possible harm to the environment or human health from uncontrolled waste disposal, please separate this from other types of wastes and recycle it responsibly to promote the sustainable reuse of material resources. Household users should contact either the retailer where they purchased this product, or their local government office, for details of where and how they can take this item for environmentally safe recycling. Business users should contact their supplier and check the terms and conditions of the purchase contract. This product should not be mixed with other commercial wastes for disposal.

Made in China for LECHPOL, Miętne, 1 Garwolińska Street, 08-400 Garwolin.

LEARN MORE

For more information on this device visit: www.krugermatz.com.

Visit www.krugermatz.com website for more products and accessories.

In case of any doubts or questions reach out to our Frequently Asked Questions section.

Producer reserves rights to change product overview and specifications without prior notice.

QUESTIONS DE SÉCURITÉ

Avant l'utilisation, lire attentivement le contenu du mode d'emploi et le conserver afin de l'utiliser plus tard. Le Fabricant décline toute responsabilité pour l'utilisation impropre du produit.

- Il est interdit de réparer le dispositif personnellement. Dans ce cas, consulter un point de service autorisé pour la vérification/réparation.
- Le dispositif est destiné uniquement à l'utilisation à l'intérieur. Le dispositif n'est pas destiné à l'utilisation à l'extérieur.
- Protéger le dispositif contre l'eau et l'humidité (aussi pendant la conservation).
- Le dispositif ne peut pas être utilisé par les personnes (y compris les enfants) aux capacités physiques, sensorielles ou mentales réduites et par les personnes qui ne possèdent pas les connaissances et l'expérience nécessaires pour l'utilisation de ce dispositif; sauf l'utilisation du dispositif en présence d'une personne responsable pour la sécurité de ces personnes. Il faut instruire les enfants de ne pas traiter le dispositif comme jouet.
- Ne pas placer de lourds objets sur le dispositif.
- Ne pas utiliser d'accessoires non originaux.
- Nettoyer le dispositif uniquement à l'aide d'un chiffon doux, légèrement humide.
- Ne pas utiliser de produits chimiques ni détergents pour le nettoyage du dispositif.

DESCRIPTION DU PRODUIT

1. Bouton alimentation
2. Œuvre précédente
3. Lecture/Pause
4. Œuvre suivante
5. Bouton écouteurs
6. Connexion Bluetooth
7. Indicateur du chargement
8. Indicateur du niveau de batterie
9. Diminuer le volume
10. Capteur thermique (contrôle du rétro-éclairage des boutons)
11. Micro
12. Indicateur AUX
13. Augmenter le volume
14. Indicateur Bluetooth
15. Zone de détection NFC
16. Entrée AUX
17. Sortie AUX
18. Port de chargement
19. Port USB
20. Bouton reset

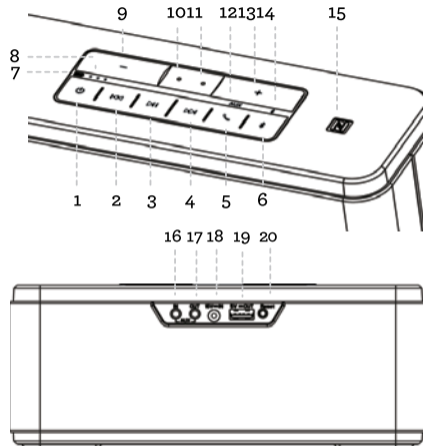

EMPLOI:**Allumer/Eteindre**

Appuyer et maintenir le bouton d'alimentation pour allumer le haut-parleur. Appuyer et maintenir le bouton d'alimentation pour éteindre le haut-parleur. Appuyer sur le bouton reser pour allumer le haut-parleur à nouveau.

Réception/Rejet/Terminaison de l'appel:

Afin de recevoir un appel entrant, appuyer sur le combiné. Afin de terminer un appel, appuyer de nouveau sur le combiné. Appuyer et maintenir le combiné pour rejeter un appel.



Lecture de la musique

Pendant la lecture de la musique, appuyer sur le bouton  afin de lire/arrêter la lecture de la musique.

Réglage du volume

Appuyer sur le bouton + pour augmenter le volume. Appuyer sur le bouton - pour diminuer le volume.

Choisir l'œuvre

Appuyer sur le bouton  pour passer à une œuvre suivante. Appuyer  et maintenir ce bouton pour avancer. Appuyer sur le bouton pour passer à une œuvre précédente. Appuyer et maintenir ce bouton pour retourner.

MODE BLUETOOTH**Jumelage:**

1. S'assurer si le haut-parleur est allumé.
2. Pendant le jumelage il faut placer le haut-parleur et le dispositif externe à proximité.
3. Ensuite, appuyer et maintenir le bouton Bluetooth pour passer au mode de jumelage. Le haut-parleur émettra un signal sonore.
4. Allumer la fonction Bluetooth sur le dispositif externe et chercher les dispositifs Bluetooth.
5. Choisir et se connecter avec le haut-parleur (KM Executive). Si nécessaire, inscrire le mot de passe: "0000".
6. Le signal sonore signale un jumelage réussi.

Remarques:

- Si le jumelage n'est pas réussi pendant 3 minutes, le haut-parleur quittera le mode de jumelage. Dans ce cas-là, répéter le processus de jumelage.
- A chaque mise en fonctionnement, le haut-parleur se connectera automatiquement avec le dispositif récemment jumelé. Faire attention qu'il soit allumé et que la fonction Bluetooth soit activée.

MODE AUX**Entrée AUX:**

1. Connecter une extrémité 3,5 mm du câble AUX à l'entrée du haut-parleur.
2. Le haut-parleur passera automatiquement au mode AUX.
3. Ensuite, connecter l'autre extrémité à 3,5 mm de l'entrée au dispositif sur lequel la musique sera lise.

- Après avoir réalisé ces activités, il est possible d'écouter de la musique depuis le dispositif externe.

Sortie AUX:

- Quand le haut-parleur est connecté au dispositif externe, brancher le jack d'écouteur à la sortie AUX (écouteurs).
- Le haut-parleur passera automatiquement au mode AUX.
- Après avoir réalisé ces activités, il est possible d'écouter de la musique par les écouteurs.





NFC

- S'assurer si le haut-parleur est allumé.
- Activer la fonction NFC sur le dispositif externe avec lequel une connexion sera ouverte.
- Approcher le dispositif externe au zone de détection NFC du haut-parleur. Les dispositifs se connecteront automatiquement.

CHARGEMENT

- Brancher une extrémité du câble au port de chargement du haut-parleur.
- Ensuite, brancher le chargeur au socket.
- Les témoins indiqués dans le tableau ci-dessous montent le niveau de charge de la batterie:

- Les témoins clignotent pendant le chargement de la batterie.

	100% de charge de la batterie
	60% de charge de la batterie
	30% de charge de la batterie
	Batterie faible

- Quand la batterie est entièrement chargée, tous les témoins sont allumés.

Remarques:

- Avant la première utilisation, s'assurer si la batterie est entièrement chargée.
- Le chargement a lieu, même si le haut-parleur est allumé.
- Si le haut-parleur est connecté à un dispositif travaillant sur le système d'exploitation iOS, le niveau de chargement de la batterie du haut-parleur sera affiché sur l'écran de ce dispositif.
- Il est possible également de charger la batterie du haut-parleur à l'aide d'une station de chargement (n'est pas joint au haut-parleur). Dans ce cas, brancher le chargeur (joint au haut-parleur) au socket et à la prise d'alimentation de la station de chargement. Ensuite, placer le haut-parleur sur la station. Faire attention au placement approprié du haut-parleur.
- Il est possible également de charger les dispositifs externes à l'aide du port USB qui se trouve derrière le haut-parleur. Premièrement, s'assurer si le haut-parleur est allumé. Brancher une extrémité du câble USB au port USB du haut-parleur, ensuite brancher l'autre extrémité du câble au port USB du dispositif qui sera chargé à l'aide du haut-parleur.

EMPLOI

Emploi	Indicateur LED
Mode Bluetooth	Le témoin bleu est allumé.
Jumelage Bluetooth	Le témoin bleu et le témoin rouge clignotent en alternance
Ouverture de la connexion Bluetooth	Le témoin bleu clignote lentement

Mode AUX	Le témoin vert est allumé
Mode de carte microSD	Le témoin jaune est allumé
Ouverture de la connexion Bluetooth	Le témoin bleu Bluetooth clignote lentement

SPECIFICATIONS

- Puissance de sortie: 2x 12,5 W
- Impédance: 6 Ω
- Bande passante: 50 Hz ~ 25 kHz
- THD: $\leq 0,6\%$
- Rapport S/N: ≥ 92 dB
- Diamètre du haut-parleur: 58 mm
- NFC
- Technologie MaxxBass
- Ports: AUX-in (3,5 mm), d'écouteur (3,5), USB (chargement des dispositifs externes), d'alimentation
- Bluetooth 4.0
- Micro
- Temps de lecture de la musique: jusqu'à 12 h
- Portée Bluetooth: jusqu'à 30 m
- Appels vocaux
- Batterie: 6600 mAh
- Alimentation: 15 V/ 1,5 A

PLUS

Plus d'informations sur cet appareil sont disponibles à l'adresse: www.krugermatz.com.

Allez sur le site www.krugermatz.com pour en savoir plus sur les produits et les accessoires.

Si vous avez des questions ou des doutes, nous vous encourageons à lire les Questions Fréquemment Posées dans l'onglet Aide.

Les spécifications du produit sont sujettes à modification sans préavis.

„L'entreprise Lechpol déclare que le dispositif KM0525 est conforme aux exigences essentielles et autres dispositions pertinentes de la directive 2014/53/UE. La déclaration est téléchargeable sur www.lechpol.eu„



Français
Élimination correcte de ce produit
(Déchets d'équipements électriques et électroniques)



Le marquage sur le produit ou dans la documentation liée, indique qu'après l'écoulement de la période d'utilisation, il ne doit pas être jeté avec les autres déchets ménagers. Pour éviter toute atteinte à l'environnement ou à la santé humaine liée à l'élimination non contrôlée des déchets, nous vous prions de séparer le produit des autres types de déchets et de le recycler de façon responsable pour promouvoir la réutilisation durable des ressources matérielles comme une pratique durable. Pour plus d'informations sur où et comment recycler de manière sûre ce produit pour l'environnement, les utilisateurs particuliers doivent contacter le détaillant où ils ont effectué l'achat de ce produit, ou les autorités locales. Les utilisateurs en entreprise doivent contacter avec leur fournisseur et vérifier les termes du contrat d'achat. Le produit ne doit pas être mélangé avec d'autres déchets commerciaux.

Fabriqué en République populaire de Chine pour LECHPOL, Miętne rue Garwolińska 1, 08-400 Garwolin

VEILIGHEIDSPROBLEMATIEK

De gebruiksaanwijzing moet voor het gebruik van het apparaat zorgvuldig gelezen worden. Deze dient ook bewaard te worden voor het raadplegen in de toekomst. De producent is niet verantwoordelijk voor gebruikersfouten.

- Zelf-reparatie van de apparatuur is verboden. In dit geval moet contact opgenomen worden met een erkend servicepunt om het apparaat te laten controleren/repareren.
- Het apparaat kan uitsluitend binnen gebruikt worden. Het is niet bestemd voor buitengebruik.
- Het apparaat dient beschermd te worden tegen water en vocht (ook tijdens bewaren daarvan).
- Het apparaat mag niet bediend worden door mensen met fysieke, sensorische en/of verstandelijke beperkingen (incl. kinderen) of door personen zonder voldoende kennis en/of ervaring, die noodzakelijk zijn voor de bediening daarvan; het vorenstaande geldt niet in het geval van gebruik van het apparaat tijdens toezicht van een verantwoordelijk persoon. Kinderen moet erop gewezen worden dat het apparaat niet als speelgoed gebruikt mag worden.
- Er dienen geen zware voorwerpen geplaatst te worden op het apparaat.
- Er dienen alleen originele accessoires gebruik te worden.
- Het apparaat kan schoongemaakt worden met een zacht, vochtig doekje.
- Er dienen geen chemische schoonmaakmiddelen gebruikt te worden om het apparaat schoon te maken.

PRODUCTOMSCHRIJVING

1. Aan/uit-knop
2. Vorig lied
3. Afspelen/Pauze
4. Volgend lied
5. Koptelefoon knop
6. Bluetooth connectie
7. Oplaad indicator
8. Accu niveau indicator
9. Geluid zachter
10. Thermische indicatie (controleert de verlichting van de knoppen)
11. Microfoon
12. AUX indicator
13. Geluid harder
14. Bluetooth indicator
15. NFC gebied
16. AUX input
17. AUX output
18. Oplaad poort
19. USB poort
20. Reset knop

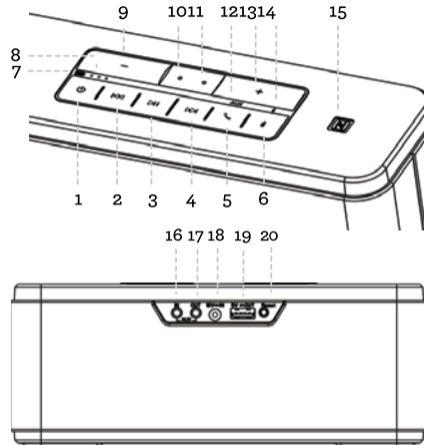

BEDIENING:

Aan/uit

Om de luidspreker aan te doen druk op de aan/uit-knop en hou het aangedrukt. Om de luidspreker uit te doen druk op de aan/uit-knop en hou het aangedrukt. Druk op reset-knop om de luidspreker weer aan te doen.

Opnemen/Weigeren/Ophangen van gesprekken

Om de inkomende oproep op te nemen druk op de telefoon knop. Om de inkomende oproep op te hangen druk op de telefoon knop. Om de inkomende oproep te weigeren druk op de telefoon knop en hou het ingedrukt.



Afspelen van muziek

Tijdens het afspelen van muziek dient  knop ingedrukt te worden om de muziek af te spelen/stopzetten.

Regulatie van het geluid

Druk op + knop om het geluid harder te maken. Druk op - knop om het geluid zachter te maken.

Kies het muziekwerk

Druk op  knop om naar het volgende nummer over te gaan. Druk op  knop om naar het vorige nummer over te gaan.

BLUETOOTH MODUS

Verbinden:

1. Controleer of de luidspreker aan is.
2. Bij het verbinden dienen de luidsprekers en het externe apparaat dicht bij elkaar geplaatst te worden.
3. Vervolgens, om tot de verbinding modus over te gaan, druk op de Bluetooth knop en hou deze ingedrukt. De luidspreker zal een geluidssignaal maken.
4. Zet de Bluetooth-functie aan op het externe apparaat en vind een Bluetooth apparaat.
5. Kies en verbindt met de luidspreker (KM Executive). Zo nodig toets het wachtwoord in: "0000".
6. Het geluidssignaal signaleert een succesvolle verbinding.

Opmerkingen:

- Bij het aan doen van de luidspreker zal het automatisch verbinding gaan maken met het voor het laatst verbonden apparaat. Echter moet het apparaat aan zijn en er moet ook de Bluetooth functie aanwezig zijn.
- Als het verbinden niet binnen 3 minuut uitgevoerd wordt, zal de luidspreker de verbindingmodus stoppen. In deze situatie dient het verbindingproces herhaald te worden.

AUX MODUS

AUX input

1. Een AUX kabel uitende, 3,5 mm, dient aangesloten te worden aan de input poort van de luidspreker.
2. De luidspreker gaat automatisch over tot de AUX modus.

3. De andere uiteinde dient aangesloten te worden aan de 3,5 mm input van het apparaat waaruit de muziek afgespeeld gaat worden.
4. Na het voltooien van deze stappen is het afspelen van muziek vanuit een extern apparaat mogelijk.

AUX output

1. Wanneer de luidspreker verbonden is met een externe apparaat, dient de 3,5 mm koptelefoon stekker aangesloten te worden aan de AUX output (koptelefoon).
2. De luidspreker gaat automatisch over tot de AUX modus.
3. Na het voltooien van deze stappen is het afspelen van de muziek via de koptelefoon mogelijk.

NFC

1. Controleer of de luidspreker aan is.
2. Zet de NFC functie aan op het te verbinden externe apparaat.
3. Zet het apparaat dichtbij de NFC zone van de luidspreker. De apparaten worden automatisch verbonden.





OPLADEN

1. Een kabeluiteinde dient aangesloten te worden aan de oplaad-poort van de luidspreker.
2. Sluit vervolgens de voedingseenheid aan de stopcontact.
3. De controlelampjes in het tabel informeren over het oplaadniveau van de accu:

- De controle-lampjes knipperen tijdens het opladen.
- Wanneer de accu vol is branden alle lampjes.

Opmerkingen:

- Controleer voor het eerste gebruik of de accu volledig opgeladen is.
- De luidspreker wordt opgeladen ook als het uit is.
- Als de luidspreker verbonden is met een apparaat met iOS besturingssysteem, wordt het accu niveau op het scherm van het apparaat zichtbaar.
- Het opladen van de accu is tevens mogelijk via een oplaad-station (niet meegeleverd met de luidspreker). in dit geval dient de oplader (geleverd met de luidspreker) aangesloten te worden aan de stopcontact en aan de stopcontact van het oplaad-station. Plaats vervolgens de luidspreker op het station. Let op een correcte plaatsing van de luidspreker.
- Het opladen van de externe apparaten is ook mogelijk via de USB poort aan de achterkant van de luidspreker. Controleer of de luidspreker aan is. Sluit een uiteinde van de USB kabel aan de USB poort van de luidspreker en de andere kabeluiteinde aan de USB poort van het apparaat dat opgeladen wordt via de luidspreker.

	100% opgeladen accu
	60% opgeladen accu
	30% opgeladen accu
	Laag energieniveau van accu

Bediening	LED indicator
Opladen	Het groene oplaad controle-lampje brandt
Laag energieniveau van accu	Het rode oplaad controle-lampje knippert

AUX modus	Het groene AUX controle-lampje brandt
Bluetooth modus	Er brandt een blauw Bluetooth controle-lampje.
Bluetooth verbindingsmodus	Het Bluetooth controle-lampje knippert rood en blauw
Bluetooth verbinding maken	Het blauwe Bluetooth controle-lampje knippert langzaam

SPECIFICATIE

- Output vermogen: 2x 12,5 W
- Impedantie: 6 Ω
- Frequentie response : 50 Hz ~ 25 kHz
- THD: \leq 0,6%
- Verhouding S/N: \geq 92 dB
- Doorsnee van de luidspreker: 58 mm
- NFC
- MaxxBass technologie
- Poorten: AUX-in (3,5 mm), koptelefoon (3,5), USB (opladen van externe apparaten), voeding
- Bluetooth 4.0
- Microfoon
- Afspelen tijd: tot 12 uur
- Bluetooth bereik: tot 30 m
- Bediening van voice-verbindingen
- Accu: 6600 mAh
- Voeding: 15 V / 1,5 A

MEER INFO

Meer info over dit toestel kunt u op onze pagina www.krugermatz.com vinden.

Ga naar onze pagina www.krugermatz.com om meer onze producten en accessoires te bekijken.

Bij vragen of twijfels moedigen wij u aan om met de Vaakst Gestelde Vragen in de tab Hulp kennis te nemen.

Specificatie van het product kan zonder aankondiging gewijzigd worden.

„Lechpol verklaart hierbij, dat het toestel KM0525 met de eisen en andere toegepaste bepalingen van de Richtlijn 2014/53/UE overeenstemt. Deze verklaring kunt u op de webpagina van Lechpol www.lechpol.eu downloaden”.



Netherlands
Juiste manier van het afvoeren van het product
(afgedankte elektrische en elektronische toestellen)



De markering op het product of in de ermee verbonden teksten betekent, dat na afloop van de gebruikperiode dient het niet tezamen met ander huisafval verzameld te worden. Om schadelijk invloed op het milieu en menselijke gezondheid door ongecontroleerde afvalverwijdering te voorkomen, vragen wij u om het product afzonderlijk van ander afval te verzamelen en op een verantwoorde manier te recyclen om het hergebruik van de materiele grondstoffen als vaste praktijk te bevorderen. Om meer informatie over de plaats en wijze van veilig recycling te verkrijgen, dienen de huishoudelijke gebruikers zich met het verkooppunt te contacteren waarin ze het product hebben aangekocht of de lokale overheid. De gebruikers in bedrijven dienen in contact met hun leverancier te komen en de voorwaarden van de verkoopovereenkomst raad te plegen. Verwijder het product niet tezamen met commercieel afval.

Geproduceerd in Volksrepubliek China voor LECHPOL, Miętne ul. Garwolińska 1, 08-400 Garwolin

KWESTIE BEZPIECZEŃSTWA

Przed użyciem należy dokładnie zapoznać się z treścią instrukcji obsługi oraz zachować ją w celu późniejszego wykorzystania. Producent nie ponosi odpowiedzialności za nieprawidłowe użycie produktu.

- Zabrania się własnoręcznej naprawy sprzętu. W wypadku uszkodzenia należy skontaktować się z autoryzowanym punktem serwisowym w celu sprawdzenia/naprawy.
- Urządzenie wyłącznie do użytku wewnątrz pomieszczeń. Urządzenie nie jest przeznaczone do użytku na zewnątrz.
- Urządzenie należy chronić przed wodą i wilgocią (także podczas przechowywania).
- Urządzenie nie może być obsługiwane przez osoby (w tym dzieci) o ograniczonych zdolnościach fizycznych, sensorycznych lub umysłowych, oraz przez osoby, które nie posiadają wiedzy i doświadczenia niezbędnego do obsługi tego urządzenia; z wyłączeniem sytuacji użytkowania urządzenia w obecności osoby odpowiedzialnej za ich bezpieczeństwo. Należy poinstruować dzieci, aby nie traktowały urządzenia jako zabawki.
- Nie należy umieszczać na urządzeniu ciężkich przedmiotów.
- Nie należy używać nieoryginalnych akcesoriów.
- Urządzenie należy czyścić jedynie za pomocą miękkiej, lekko wilgotnej ściereczki.
- Nie należy używać środków chemicznych lub detergentów do czyszczenia tego urządzenia.

OPIS PRODUKTU

1. Przycisk zasilania
2. Poprzedni/Następny utwór
3. Odtwarzanie/Pauza
4. Następny utwór
5. Przycisk słuchawki
6. Łączność Bluetooth
7. Wskaźnik ładowania
8. Wskaźnik poziomu baterii
9. Zmniejsz głośność
10. Czujnik termiczny (kontroluje podświetlenie przycisków)
11. Mikrofon
12. Wskaźnik AUX
13. Zwiększ głośność
14. Wskaźnik Bluetooth
15. Obszar wykrywania NFC
16. Wejście AUX
17. Wyjście AUX
18. Port ładowania
19. Port USB
20. Przycisk reset

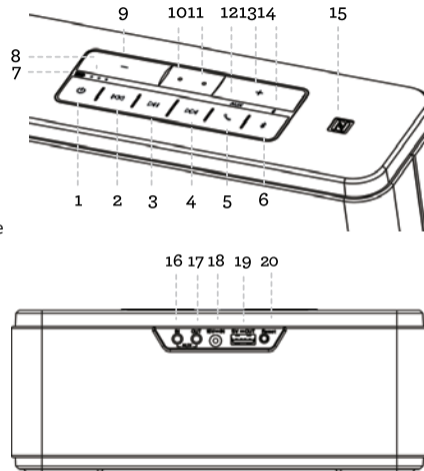

OBSŁUGA:**Włącz/wyłącz:**

Należy nacisnąć i przytrzymać przycisk zasilania, aby włączyć głośnik. Nacisnąć i przytrzymać przycisk zasilania, aby wyłączyć głośnik. Nacisnąć przycisk reset, aby ponownie uruchomić głośnik.

Odbieranie/Odrzucanie/Zakończenie połączenia:

Aby odebrać połączenie przychodzące, należy nacisnąć przycisk słuchawki. Aby zakończyć połączenie, należy ponownie nacisnąć przycisk słuchawki. Nacisnąć i przytrzymać przycisk słuchawki, aby odrzucić połączenie.



Odtwarzanie muzyki:

Podczas odtwarzania muzyki, należy nacisnąć przycisk  aby odtwarzać/wstrzymać odtwarzanie muzyki.

Regulacja poziomu głośności:

Należy nacisnąć przycisk +, aby zwiększyć głośność. Należy nacisnąć przycisk -, aby zmniejszyć głośność.

Wybór utworu:

Należy nacisnąć przycisk  aby przejść do następnego utworu. Należy nacisnąć przycisk  aby przejść do poprzedniego utworu.

TRYB BLUETOOTH**Parowanie:**

1. Należy upewnić się, że głośnik jest włączony.

2. Podczas parowania należy umieścić głośnik oraz urządzenie zewnętrzne w bliskiej odległości.
3. Następnie nacisnąć i przytrzymać przycisk Bluetooth, aby przejść do trybu parowania. Głośnik wyda sygnał dźwiękowy.
4. Należy włączyć funkcję Bluetooth na urządzeniu zewnętrznym i wyszukać urządzeń Bluetooth.
5. Wybrać i połączyć się z głośnikiem (KM Executive). Jeśli jest to wymagane, wpisać hasło: "0000".
6. Sygnał dźwiękowy sygnalizuje udane parowanie.

Uwagi:

- Jeśli parowanie nie zostanie przeprowadzone w ciągu 3 minut, głośnik opuści tryb parowania. W takiej sytuacji należy powtórzyć proces parowania.
- Przy każdym włączeniu, głośnik automatycznie połączy się z ostatnio sparowanym urządzeniem. Należy zwrócić uwagę, że musi być ono włączone oraz posiadać włączoną funkcję Bluetooth.

TRYB AUX**Wejście AUX:**

1. Należy połączyć jedną końcówkę 3,5 mm kabla AUX do wejścia głośnika.
2. Głośnik automatycznie przejdzie do trybu AUX.
3. Następnie połączyć drugą końcówkę do 3,5 mm wejścia urządzenia, z którego będzie odtwarzana muzyka.
4. Po przeprowadzeniu tych kroków możliwe jest odtwarzanie muzyki z urządzenia zewnętrznego.

Wyjście AUX:

1. Kiedy głośnik połączony jest z urządzeniem zewnętrznym, należy podłączyć 3,5 mm

- wtyk słuchawkowy do wyjścia AUX (słuchawki).
- Głośnik automatycznie przejdzie do trybu AUX.
- Po przeprowadzeniu tych kroków możliwe jest odtwarzanie muzyki przez słuchawki.

NFC

- Należy upewnić się, że głośnik jest włączony.
- Należy włączyć funkcję NFC na urządzeniu zewnętrznym, z którym będzie nawiązywane połączenie.
- Należy zbliżyć urządzenie zewnętrzne do obszaru wykrywania NFC głośnika. Urządzenia połączą się automatycznie.





ŁADOWANIE

- Należy połączyć jeden koniec kabla do portu ładującego głośnika.
- Następnie podłączyć zasilacz do gniazda sieciowego.
- Kontrolki w tabeli poniżej przedstawiają poziom naładowania baterii:

- Podczas ładowania baterii, kontrolki migają.
- Kiedy bateria jest w pełni naładowana, wszystkie kontrolki są zapalone.

Uwagi:

- Należy upewnić się, że przed pierwszym użyciem bateria jest w pełni naładowana.
- Proces ładowania trwa także wtedy, gdy głośnik jest wyłączony.

	100% naładowania baterii
	60% naładowania baterii
	30% naładowania baterii
	Niski poziom baterii

- Jeśli głośnik jest połączony z urządzeniem pracującym na systemie operacyjnym iOS, na ekranie tego urządzenia będzie wyświetlać się poziom naładowania baterii głośnika.
- Możliwe jest również ładowanie baterii głośnika za pomocą stacji ładującej (nie załączona z głośnikiem). W tym przypadku, należy podłączyć ładowarkę (załączoną z głośnikiem) do gniazda zasilania sieciowego oraz gniazda zasilania stacji ładującej. Następnie umieścić głośnik na stacji. Należy zwrócić uwagę na poprawne umieszczenie głośnika.
- Możliwe jest również ładowanie urządzeń zewnętrznych przez znajdujący się z tyłu głośnika port USB. Najpierw należy upewnić się, że głośnik jest włączony. Połącz jeden koniec kabla USB do portu USB głośnika, a następnie drugi koniec kabla połącz z portem USB urządzenia, które zostanie naładowane przez głośnik.

OBSŁUGA

Obsługa	Wskaźnik LED
Ładowanie	Świeci się zielona kontrolka ładowania
Niski poziom baterii	Miga czerwona kontrolka ładowania
Tryb AUX	Świeci się zielona kontrolka AUX
Tryb Bluetooth	Świeci się niebieska kontrolka Bluetooth
Tryb parowania Bluetooth	Kontrolka Bluetooth miga na czerwono i niebiesko
Nawiązanie połączenia Bluetooth	Niebieska kontrolka Bluetooth miga powoli

SPECYFIKACJA

Moc wyjściowa: 2x 12,5 W

- Impedancja: 6 Ω
- Pasmo przenoszenia: 50 Hz ~ 25 kHz
- THD: $\leq 0,6\%$
- Stosunek S/N: ≥ 92 dB
- Średnica głośnika: 58 mm
- Obszar wykrywania NFC
- Technologia MaxxBass
- Porty: AUX-in (3,5 mm), słuchawkowy (3,5 mm), USB (ładowanie urządzeń zewnętrznych), zasilania
- Bluetooth 4.0
- Mikrofon
- Czas pracy podczas słuchania muzyki: do 12 godzin
- Zasięg Bluetooth: do 30 m
- Obsługa połączeń głosowych
- Bateria: 6600 mAh
- Napięcie ładowania: 15 V / 1,5 A

WIĘCEJ

Więcej informacji na temat tego urządzenia dostępne są na stronie: www.krugermatz.com.

Odwiedź stronę www.krugermatz.com, aby poznać więcej produktów i akcesoriów.

W przypadku pytań lub wątpliwości zachęcamy do zapoznania się z Najczęściej Zadawanymi Pytaniami w zakładce Pomoc.

Specyfikacja i wygląd produktu może ulec zmianie bez powiadomienia.

„Niniejszym firma Lechpol oświadcza, że urządzenie KM0525 jest zgodne z zasadniczymi wymaganiami oraz innymi stosownymi postanowieniami dyrektywy 2014/53/UE. Właściwa deklaracja do pobrania na stronie www.lechpol.eu”



Poland
Prawidłowe usuwanie produktu
(zużyty sprzęt elektryczny i elektroniczny)



Oznaczenie umieszczone na produkcie lub w odnoszących się do niego tekstach wskazuje, że po upływie okresu użytkowania nie należy usuwać z innymi odpadami pochodzącymi z gospodarstw domowych. Aby uniknąć szkodliwego wpływu na środowisko naturalne i zdrowie ludzi wskutek niekontrolowanego usuwania odpadów, prosimy o oddzielenie produktu od innego typu odpadów oraz odpowiedzialny recykling w celu promowania ponownego użycia zasobów materialnych jako stałej praktyki. W celu uzyskania informacji na temat miejsca i sposobu bezpiecznego dla środowiska recyklingu tego produktu użytkownicy w gospodarstwach domowych powinni skontaktować się z punktem sprzedaży detalicznej, w którym dokonali zakupu produktu, lub z organem władz lokalnych. Użytkownicy w firmach powinni skontaktować się ze swoim dostawcą i sprawdzić warunki umowy zakupu. Produktu nie należy usuwać razem z innymi odpadami komercyjnymi.

Wyprodukowano w CHRL dla LEHPOL, Miętne ul. Garwolińska 1, 08-400 Garwolin.

INSTRUCTIUNI PRIVIND SIGURANTA

Va rugam sa cititi cu atentie manualul inainte de a utiliza aparatul si pastrati manualul pentru consultari ulterioare. Producatorul nu isi asuma nici o responsabilitate pentru posibilele daune cauzate de o utilizare necorespunzatoare a aparatului.

- Nu incercati sa reparati aparatul, pentru reparatii apelati la un service autorizat.
- Nu păstrați accesoriile la îndemâna copiilor.
- Aparatul poate fi utilizat numai în interior, utilizarea în exterior nu este permisă.
- Pastrati si depozitati dispozitivul departe de apa si umiditate.
- Acest aparat nu este destinat utilizării de către persoane (inclusiv copii) cu capacități fizice, senzoriale sau mentale reduse sau de catre persoane cu lipsă de experiență și cunoștințe, decât dacă sunt supravegheați de către o persoană responsabilă pentru siguranța lor. Copiii trebuie supravegheati, pentru a va asigura ca nu se joaca cu produsul.
- Nu așezați obiecte grele deasupra aparatului.
- Utilizati numai accesorii originale.
- Curatati aparatul cu un material textil usor umezit.
- Nu folosiți solutii abrazive de curățare, deoarece acestea pot deteriora suprafața aparatului.

DESCRIERE PRODUS

1. Buton Pornire
2. Piesa anterioara
3. Redare/Pauza
4. Piesa urmatoare
5. Buton telefon
6. Bluetooth
7. Indicator incarcare
8. Indicator nivel baterie
9. Miscorare volum
10. Senzor termic (lumina de fundal)
11. Microphone
12. AUX indicator
13. Marire volum
14. Indicator Bluetooth
15. Antena NFC
16. Intrare AUX
17. Iesire AUX (casti)
18. Port incarcare
19. Port USB
20. Buton Resetare

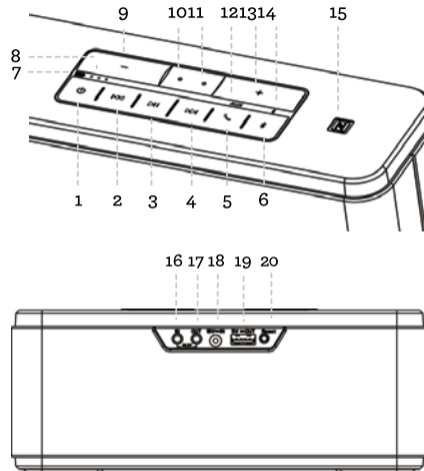

FUNCTIONARE:

Pornire/Oprire:

Apasati si tineti apasat butonul pornire pentru a porni/opri difuzorul.

Preluare/Respingere/Terminarea unui apel:

Apasati butonul telefon pentru a raspunde la un apel. Apasati butonul telefon pentru a termina un apel. Apasati si tineti apasat butonul telefon pentru a respinge un apel.



Redare/Pauza muzica:

In timpul redarii muzici, apasati butonul  pentru redare/pauza muzica.

Reglare volum:

Apăsati butonul "V+" pentru a mări volumul. Apasati butonul "V-" pentru a reduce volumul.

Selectare melodie:

Apasati butonul  pentru a selecta melodia urmatoare. Apasati butonul  pentru a selecta melodia anterioara

BLUETOOTH

Asociere

1. Porniti difuzorul.
2. Tineti dispozitivul cu care doriti asocierea in raza de actiune Bluetooth a difuzorului.
3. Apasati si tineti apasat butonul Bluetooth pentru a intra in modul de asociere. Difuzorul

va emite un sunet.

4. Porniti functia Bluetooth pe dispozitivul extern si cautati dispozitivele Bluetooth.
5. Selectați "KM Executive" din lista dispozitivelor gasite si apasati conectare. Introduceți parola implicita "0000" daca este necesar.
6. După conectarea cu succes, difuzorul va emite un sunet.

Nota:

- Dacă asocierea nu este reusita în decurs de 3 minute, difuzorul se va opri pentru a economisi bateria. În acest caz, procesul de asociere trebuie reluat pentru a asocia difuzorul cu dispozitivul extern.
- De fiecare dată când difuzorul este pornit, acesta se va conecta automat la ultimul dispozitiv Bluetooth cu care a fost conectat. Vă rugăm să rețineți: aparatul trebuie să aiba funcția Bluetooth pornita.

MODUL AUX

Intrare AUX

1. Conectati un capat al cablului AUX cu mufa de 3.5 mm la sursa auxiliara de sunet iar celalalt capat la intrarea de 3.5 mm a difuzorului.
2. Difuzorul va intra automat în modul AUX.
3. Incepeti sa redati muzica.

Iesire AUX

1. Conectati un capat al cablului AUX cu mufa de 3.5 mm la sursa auxiliara de sunet iar celalalt capat la iesirea de 3.5 mm a castilor.

2. Difuzorul va intra automat în modul AUX.
3. Incepeti sa redati muzica prin casti.

NFC

1. Asigurați-va ca difuzorul este pornit.
2. Activați funcția NFC pe dispozitivul extern cu care doriti sa va conectati.
3. Tineti dispozitivul cu care doriti asocierea in raza de actiune NFC a difuzorului. Difuzorul se va conecta automat.

INCARCARE:

1. Conectati un capat al cablului de incarcare in în portul de încărcare al difuzorului.
2. Conectați adaptorul de alimentare în priză.
3. Luminile din tabelul de mai jos arata nivelul de incarcare al bateriei :

- Încarcarea va porni, luminile se vor aprinde.
- Bateria este complet incarcata, cand toate cele 3 leduri sunt aprinse.

● ● ●	100% baterie
● ● ○	60% baterie
● ○ ○	30% baterie
○ ○ ○	Baterie descarcata

Notes:

- Asigurați-va ca bateria este încărcata complet înainte de prima utilizare.
- Difuzorul se va incarca chiar daca este oprita.

- Un indicator al nivelului bateriei va fi afisat când este conectat la dispozitive iOS.
- Este posibil sa incarcati difuzorul de la o statie de incarcare (nu este inclusa). In acest caz introduceti alimentatorul (inclus in colet) la o priza de alimentare iar capatul cu tensiune DC introduceti-l in statia de incarcare. Puneti difuzorul in pozitia corecta in statia de incarcare.
- Puteti incarca dispozitive externe cu ajutorul portului USB situat in spatele difuzorului. Verificati ca difuzorul sa fie pornit, apoi conectati printr-un cablu USB dispozitivul pe care doriti sa-l incarcati la portul USB.

Functionare	Stare LED
Incarcare	Led-ul verde se aprinde
Baterie descarcata	Led-ul rosu palpaie
Mod AUX	Led-ul AUX se aprinde verde
Mod Bluetooth mode	Led-ul albastru se aprinde
Mod asociere Bluetooth	Led-ul se aprinde alternativ albastru si rosu
Conexiune Bluetooth stabilita	Led-ul palpaie rar in culoarea albastra

SPECIFICATII

- Putere iesire: 2x 12,5 W
- Impedanta: 6 Ω
- Raspuns in frecventa: 50 Hz ~ 25 kHz
- THD: $\leq 0,6\%$
- Raport Semnal/Zgomot: : ≥ 92 dB
- Diametru difuzor: 58 mm
- NFC
- Tehnologie MaxxBass
- Porturi: AUX (3,5mm), casti (3,5 mm), USB (dispozitive externe de încărcare), intrare DC
- Versiune Bluetooth: 4.0
- Microfon
- Timp de redare muzica: pana la 12 ore
- Raza de actiune Bluetooth: pana la 30 m
- Management apeluri
- Baterie: 6600 mAh
- Tensiune de incarcare: 15 V / 1,5 A

AFLĂ MAI MULTE

Pentru mai multe informații despre acest dispozitiv vizitati: www.krugermatz.com.

Vizitati site-ul web www.krugermatz.com pentru mai multe produse si accesorii.
În cazul in care aveti întrebări va rugam sa va adresati secțiunii Întrebări frecvente.

Producatorul isi rezerva dreptul de a schimba sau să modifice designul și sau specificațiile fără o notificare prealabilă.

„Compania Lechpol declară că produsul KM0525 este în conformitate cu cerințele esențiale și alte prevederi relevante ale Directivei 2014/53/UE. Declarația pentru descărcare este postata pe site-ul www.lechpol.eu”



Romania
Reciclarea corecta a acestui produs
(reziduuri provenind din aparatura electrica si electronica)



Marcajale de pe acest produs sau mentionate in instructiunile sale de folosire indica faptul ca produsul nu trebuie aruncat impreuna cu alte reziduuri din gospod arie atunci cand nu mai este in stare de functionare. Pentru a preveni posibile efecte daunatoare asupra mediului inconjurator sau a san ata tii oamenilor datorate evacuarii necontrolate a reziduurilor, vă rugăm să separați acest produs de alte tipuri de reziduuri si să-l reciclati in mod responsabil pentru a promova re folosirea resurselor materiale. Utilizatorii casnici sunt rugati să ia legatura fie cu distribuitorul de la care au achizitionat acest produs, fie cu autoritatile locale, pentru a primi informatii cu privire la locul si modul in care pot depozita acest produs in vederea reciclarii sale ecologice. Utilizatorii instititionali sunt rugati să ia legatura cu furnizorul și să verifice condițiile stipulate in contractul de vanzare. Acest produs nu trebuie amestecat cu alte reziduuri de natura comerciala.

Distribuit de Lechpol Electronics SRL, Republicii nr. 5, Resita, CS, ROMANIA.

BEZPEČNOSTNÉ PREDPISY

Pred použitím si pozorne prečítajte tento návod na obsluhu a uschovajte ho pre prípadné neskoršie použitie. Výrobca nie je zodpovedný za nesprávne použitie výrobku.

- Je zakázané svojpomocne zariadenie opravovať. V takomto prípade sa obráťte na autorizované servisné stredisko, kde vám zariadenie skontrolujú / opravia.
- Výrobok používajte len v interiéri. Nie je určený pre vonkajšie použitie.
- Chráňte zariadenie pred vodou a vlhkosťou. (tiež počas skladovania).
- Zariadenie nesmú obsluhovať osoby (vrátane detí) so zníženými fyzickými, zmyslovými alebo duševnými schopnosťami, rovnako ako osoby, ktoré nemajú vedomosti a skúsenosti potrebné na prevádzku zariadenia; s výnimkou ak bude zabezpečený dohľad a poučenie týkajúce sa používania spotrebiča bezpečným spôsobom a oboznámenie sa s možnými rizikami. Je potrebné poučiť deti, že spotrebič nie je hračka.
- Neumiestňujte na výrobok žiadne ťažké predmety.
- Nepoužívajte neoriginálne príslušenstvo.
- Výrobok čistite iba pomocou mäkkej, jemne navlhčenej handričky.
- Na čistenie nepoužívajte chemikálie ani rozpúšťadlá.

POPIS PRODUKTU

1. Hlavný vypínač
2. Predchádzajúca skladba
3. Prehrávanie/Pauza
4. Nasledujúca skladba
5. Tlačidlo slúchadlo

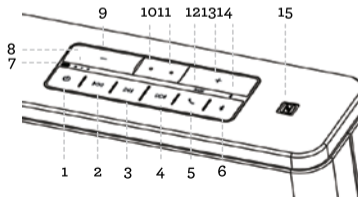

6. Pripojenie Bluetooth
7. Kontrolka nabíjania
8. Indikátor stavu nabitia batérie
9. Zníženie hlasitosti
10. Snímač podsvietenia tlačidiel
11. Mikrofón
12. Kontrolka AUX
13. Zvýšenie hlasitosti
14. Kontrolka Bluetooth
15. Oblasť detekcie NFC
16. Vstup AUX
17. Výstup AUX
18. Port nabíjania
19. USB port
20. Tlačidlo reset

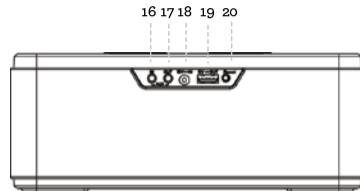

POUŽITIE:

Zapnutie/vypnutie:

Pre zapnutie reproduktora stlačte a podržte hlavný vypínač. Pre vypnutie opätovne stlačte a podržte hlavný vypínač. Ak chcete reproduktor reštartovať, stlačte reset.

Prijatie/Odmietnutie/Ukončenie hovoru:

Ak chcete prijať prichádzajúci hovor, stlačte tlačidlo slúchadlo. Pre ukončenie hovoru opätovne stlačte tlačidlo slúchadlo. Ak chcete hovor odmietnuť, stlačte a podržte tlačidlo slúchadlo.



Prehrávanie hudby:

Počas prehrávania hudby stlačte tlačidlo  pre prehratie/pozastavenie hudby.

Regulácia hlasitosti:

Pre zvýšenie hlasitosti stlačte tlačidlo +. Ak chcete hlasitosť znížiť, použite tlačidlo -.

Výber skladby:

Stlačte tlačidlo  pre prechod na nasledujúcu skladbu. Stlačte tlačidlo  pre prechod na predchádzajúcu skladbu.

REŽIM BLUETOOTH**Párovanie:**

1. Uistite sa, že je reproduktor zapnutý.
2. Počas párovania umiestnite reproduktor a externé zariadenie v tesnej blízkosti.
3. Pre vstup do režimu párovania stlačte a podržte tlačidlo Bluetooth. Reproduktor vydá zvukový signál.
4. Zapnite funkciu Bluetooth na externom zariadení a vyhľadajte dostupné zariadenia bluetooth v dosahu.
5. Vyberte a pripojte sa k reproduktoru (KM Executive). V prípade potreby zadajte heslo: "0000".
6. Zvukový signál signalizuje úspešné spárovanie.

Poznámka:

- Ak nie je párovanie uskutočnené do 3 minút, reproduktor ukončí režim párovania.

V takom prípade opakujte postup párovania.

- Pri každom zapnutí sa reproduktor automaticky pripojí k poslednému spárovanému zariadeniu. Je potrebné poznamenať, že musí byť samozrejme zapnuté a mať zapnutú funkciu Bluetooth.

REŽIM AUX**Vstup AUX:**

1. Pripojte jeden koniec kábla jack 3,5 mm do vstupu reproduktora AUX.
2. Reproduktor sa automaticky prepne do režimu AUX.
3. Následne pripojte druhý koniec kábla jack 3.5 mm do zariadenia, z ktorého bude prehrávaná hudba.
4. Po dodržaní týchto krokov je možné prehrávať hudbu z externého zariadenia.

Výstup AUX:

1. Keď je reproduktor pripojený k externému zariadeniu, pripojte slúchadlový konektor jack 3,5 mm k výstupu AUX (slúchadla).
2. Reproduktor sa automaticky prepne do režimu AUX.
3. Po dodržaní týchto krokov je možné prehrávať hudbu zo slúchadiel.

NFC

1. Uistite sa, že je reproduktor zapnutý.
2. Zapnite funkciu NFC na externom zariadení, ktoré chcete pripojiť.

- Priložte externé zariadenie k detekčnej oblasti NFC reproduktora. Zariadenia sa pripoja automaticky.

NABÍJANIE

- Pripojte jeden koniec kábla do nabíjacieho portu reproduktora.
- Následne pripojte nabíjačku do el. zásuvky.
- Kontrolky v nižšie uvedenej tabuľke zobrazujú úroveň nabitia batérie:

● ● ●	100% batérie
● ● ○	60% batérie
● ○ ○	30% batérie
○ ○ ○	Vybitá batéria

- Počas nabíjania batérie kontrolky blikajú.
- Keď je batéria plne nabitá, všetky kontrolky svietia.

Poznámky:

- Uistite sa, že je batéria pred prvým použitím plne nabitá.
- Proces nabíjania prebieha aj keď je reproduktor vypnutý.
- Ak je reproduktor pripojený k zariadeniu s operačným systémom iOS, zobrazí sa na displeji tohto zariadenia stav batérie reproduktorov.
- Batériu reproduktora môžete tiež nabíjať pomocou nabíjacej stanice (nie je súčasťou balenia). V tom prípade pripojte nabíjačku (súčasťou balenia) do el. zásuvky a druhý koniec do nabíjacej stanice. Následne umiestnite reproduktor do nabíjacej stanice. Dbajte na správne uloženie reproduktora.
- Môžete tiež nabíjať externé zariadenia pomocou USB portu nachádzajúceho sa na zadnej strane reproduktora. Uistite sa, že je reproduktor zapnutý. Pripojte jeden koniec

USB kábla do portu USB reproduktora a následne druhý koniec prepojte s portom USB zariadenia, ktoré bude pomocou reproduktora nabité.

Použitie	LED kontrolky
Nabíjanie	Svieti zelená kontrolka nabíjania
Nízka úroveň batérie	Bliká červená kontrolka nabíjania
Režim AUX	Svieti zelená kontrolka AUX
Režim Bluetooth	Svieti modrá kontrolka Bluetooth
Režim párovania Bluetooth	Bliká modrá a červená kontrolka Bluetooth
Pripojené k Bluetooth	Modrá kontrolka bliká pomaly

ŠPECIFIKÁCIA

- Výkon: 2x 12,5 W
- Impedancia: 6 Ω
- Frekvenčný rozsah: 50 Hz ~ 25 kHz
- THD: $\leq 0,6\%$
- Odstup S/N: ≥ 92 dB
- Priemer reproduktora: 58 mm
- NFC

- Technológia MaxxBass
- Porty: AUX-in (jack 3,5 mm), slúchadlový (jack 3,5 mm), USB (nabíjanie externých zariadení), napájací
- Bluetooth 4.0
- Mikrofón
- Čas prevádzky pri počúvaní hudby: do 12 hodín
- Dosah Bluetooth: do 30 m
- Podpora handsfree hovorov
- Batéria: 6600 mAh
- Napájanie: 15 V / 1,5 A

VIAC

Viac informácií o tomto produkte nájdete na webovej stránke www.krugermatz.com.

Navštívte webovú stránku www.krugermatz.com a dozviete sa viac o produktoch a príslušenstve.

V prípade otázok a pripomienok Vám odporúčame prečítať si často zadávané otázky v sekcii pomoc.

Informácie obsiahnuté v tejto príručke podliehajú zmenám bez predchádzajúceho upozornenia.

„Spoločnosť Lechpol prehlasuje, že výrobok KM0525 spĺňa všetky požiadavky a ďalšie ustanovenia smernice 2014/53/UE. Vyhlásenie je dostupné k stiahnutiu na www.lechpol.eu.“



Slovensko
Správna likvidácia tohto produktu
(O odpade z elektronických zariadení a ich príslušenstva)



(Platí v Európskej únii a v ostatných európskych krajinách so systémom triedeného odpadu) Toto označenie na výrobku alebo v dokumentácii znamená, že by nemal byť likvidovaný s inými domácimi zariadeniami po skončení svojho funkčného obdobia. Aby sa zabránilo možnému znečisteniu životného prostredia alebo poškodeniu ľudského zdravia nekontrolovanou likvidáciou odpadu, oddel'te ich prosíme od ďalších typov odpadov a recyklujte ich zodpovedne a podporte opätovné využitie materiálnych zdrojov. Domáci spotrebiteľia by sa mali informovať u predajcu kde tento výrobok zakúpili ako ho správne recyklovať alebo kde by ho mohli odovzdať k recyklácii. Priemyselní používatelia by mali kontaktovať svojho dodávateľa a preveriť podmienky kúpnej zmluvy. Tento výrobok by sa nemal miešať s inými komerčnými produktmi, určenými na likvidáciu.

Vyrobené v Číne pre LECHPOL, Miętne, ul. Garwolińska 1, 08-400 Garwolin.



www.krugermatz.com

Krüger&Matz is a registered trademark