

reesa®

Cooler box

TSA5000

Bedienungsanleitung

DE

Owner's manual

EN

Instrukcja obsługi

PL

Manual de utilizare

RO

Návod na použitie

SK

Danke für den Kauf des TEESA Gerätes. Vor dem ersten Gebrauch des Produktes lesen Sie bitte diese Bedienungsanleitung sorgfältig und bewahren diese auf für späteres Nachschlagen. Der Händler übernimmt keine Verantwortung für Schäden, die durch unsachgemäße Handhabung und Verwendung des Produktes verursacht wurden.

Lesen Sie sorgfältig die Bedienungsanleitung vor dem ersten benutzen, und heben diese auf für späteres nachschlagen.

Hersteller übernimmt keine Gewährung für:

- Falsche Installation oder Anschluss
- Mechanische Beschädigungen
- Beschädigungen verursacht durch unsachgemäßes Benutzen und Handhabung, Nichtbeachten dieser Bedienungsanleitung

SICHERHEITSHINWEISE

LESENSIEVORINBETRIEBNAHMEDIEBEDIENUNGSANLEITUNGAUFMERKSAMDURCH. BEWAHREN SIE DIESE BEDIENUNGSANLEITUNG AUCH SORGFÄLTIG FÜR KÜNFTIGE ANWENDUNGEN AUF.

1. Ventilatoren dürfen nicht blockiert werden. Blockaden von Ventilatoren führen zur Motorüberhitzung und zum Brand. Das Gerät darf auch nicht bedeckt werden.
2. Vergewissern Sie sich, dass die Kabelstecker entsprechend angepasst sind. Zu lockere Stecker können zur Überhitzung und Beschädigung von Steckern und Kabeln, und sogar zum Brand führen.
3. Halten Sie das Gerät weit von brennbaren Gegenständen und schützen Sie es vor Feuchtigkeit und Brandquellen.
4. Im Falle einer Beschädigung darf das Gerät nicht benutzt werden.
5. Schalten Sie nicht plötzlich von der Kühlfunktion in die Wärmungsfunktion um oder umgekehrt. Sie können den Funktionsmodus des Gerätes 30 Minuten nach seiner Abschaltung wechseln.
6. Spülen Sie das Gerät nicht mit Wasser ab. Vermeiden Sie den Kontakt des Geräts mit Wasser oder Feuchtigkeit (Stromstoßgefahr!).
7. Stellen Sie das Gerät nicht verkehrt herum.
8. Das Gerät darf nicht geworfen oder geschüttelt werden.
9. Das Gerät darf nicht von Personen mit eingeschränkten psychischen oder sensorischen Fähigkeiten (auch Kinder) genutzt werden, sowie auch von Personen mit ungenügenden Kenntnissen und Erfahrungen, es sei den es geschieht unter der Aufsicht von entsprechenden Personen oder sie wurden im Bereich der Nutzung des Geräts von einer für ihre Sicherheit verantwortlichen Person geschult. Entsprechende Kinderbetreuung ist zu gewährleisten. Das Gerät darf nicht als Spielzeug benutzt werden.
10. Demontieren und reparieren Sie das Gerät nicht. Sind Reparaturen oder Eingriffe am Gerät erforderlich, müssen diese von einem qualifizierten Kundendienst durchgeführt werden.
11. Setzen Sie das Gerät niemals übermäßigen Staubquellen aus. Das kann das Gerät beschädigen.

BESCHREIBUNG

Diese Kühlbox dient zur Aufbewahrung der Lebensmittel. Die Wärmefunktion ermöglicht die Speisen warmzuhalten. Die Lebensmittel bleiben länger frisch und aromatisch.

Die Kühlbox kann sowohl übers Festnetz (220~240 V AC) als auch im Fahrzeug (12 V DC) betrieben werden. Dank dieser Lösung ist die Kühlbox universal und kann in verschiedenen Plätzen und bei verschiedenen Anlässen Anwendung finden.

Charakteristisch für dieses Gerät sind niedriger Stromverbrauch, kleines Gewicht, einfacher Transport und stille Arbeit des Ventilators. Das Gerät wurde aus hochwertigen und verschmutzungsfreien Materialien hergestellt

EFFIZIENZ

Um eine optimale Leistung zu erzielen, lassen Sie die warmen Speisen erst abkühlen, bevor Sie sie in der Kühlbox halten. Die Abkühlung der warmen Speisen kann bis zu 2-3 Stunden dauern. Die Wärmefunktion ermöglicht die früher aufgewärmten Speisen warmzuhalten (die Kühlbox dient zum Aufwärmen der kalten Speisen nicht).

Eine korrekte Verwendung des Gerätes garantiert das Erzielen der richtigen Temperatur der Speisen und Produkte einige Stunden lang.

ANWENDUNG

- Party im Garten
- Picknicks und Ausflüge ins Grüne
- Auf dem Spielplatz
- Autoreisen
- Im Bus, Zug
- Beim Segeln / Angeln
- Für Taxifahrer
- Im Hotelzimmer / Studentenheim
- Im Büro / auf dem Bauplatz
- Für Aufbewahren der Medikamente in niedriger Temperatur
- Lebensmittel bleiben länger frisch (z.B. Milch) oder warm
- Hausbar

BEDIENUNG - BEDIENPANEL

1. Schließen Sie das Netzkabel in die Kühlbox (der Schalter sollte in der Position OFF sein).
2. Stecken Sie das zweite Ende des Netzkabels in eine AC-Netzsteckdose oder Kfz-Steckdose.
3. Kühlfunktion: schieben Sie den Schalter auf die Position COLD (die grüne LED-Anzeige geht an – das Bild rechts).

4. Wärmefunktion: schieben Sie den Schalter auf die Position HOT (die rote LED-Anzeige geht an – das Bild rechts).

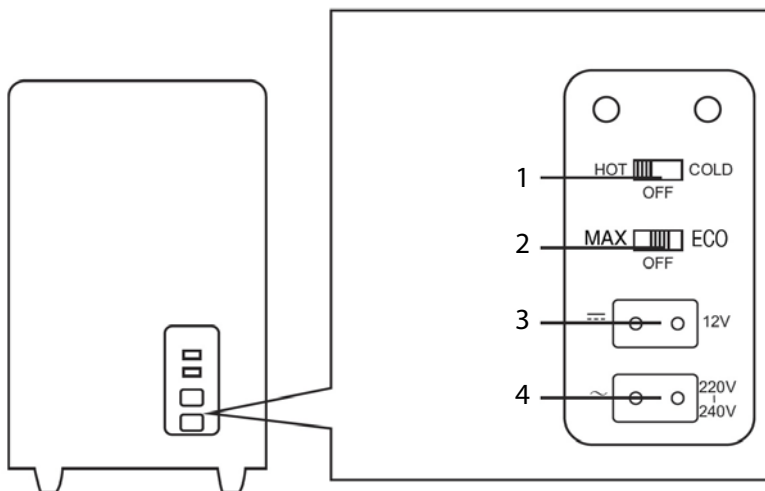

1. Betriebsschalter
2. Stromversorgungsschalter, MAX/ECO Betrieb
3. Bordsteckdose 12 V
4. Netzsteckdose 220~240 V

BETRIEB ÜBER DIE BORDSTECKDOSE DC 12 V (ZIGARETTENANZÜNDER)

1. Starten Sie immer zuerst den Motor, bevor Sie das Netzkabel mit der Bordsteckdose Ihres Autos verbinden. Die Kühlbox läuft beim Betrieb mit dem 12-V-DC-Anschluss dauerhaft und kann die Autobatterie entladen.
2. Schließen Sie das Netzkabel an die Kühlbox (das Bild rechts) und an die Bordsteckdose an.
3. Schieben Sie den Schalter in die Wärme- oder Kühlungsfunktion.
4. Die ECO-Funktion findet keine Anwendung im DC-12 V-Betrieb.

BETRIEB ÜBER DIE NETZSTECKDOSE (AC 220 V - 240 V)

1. Schließen Sie das Netzkabel an die Kühlbox (das Bild rechts) und an die Netzsteckdose AC 220~240V.
2. Schieben Sie den Schalter in die Wärme- oder Kühlungsfunktion.
3. MAX/ECO-Funktion:
 - ECO - Energiesparmodus
 - MAX – Maximalleistung

TECHNISCHE DATEN

- Nutzinhalt/Kapazität: 24 l
- Kühlung: Peltier-System (ohne Freon)
- Stromversorgung: DC12 V; AC 220 - 240 V 50-60 Hz
- Leistung: DC: Kühl 40W \pm 20%, Wärme 48W \pm 20%
- AC: Kühl: 52 W \pm 20%, Wärme 58 W \pm 20% ECO-Modus 8 W
- Kühlen: 18°C~22°C unter die Umgebungstemperatur (bis zu 6°C)
- Aufheizen auf +65°C (je nach Umgebungstemperatur)
- Geräuschpegel: ~60 dB

DE



Deutsch
Korrekte Entsorgung dieses Produkts
(Elektromüll)



(Anzuwenden in den Ländern der Europäischen Union und anderen europäischen Ländern mit einem separaten Sammelsystem)

Die Kennzeichnung auf dem Produkt bzw. auf der dazugehörigen Literatur gibt an, dass es nach seiner Lebensdauer nicht zusammen mit dem normalen Haushaltsmüll entsorgt werden darf. Entsorgen Sie dieses Gerät bitte getrennt von anderen Abfällen, um der Umwelt bzw. der menschlichen Gesundheit nicht durch unkontrollierte Müllbeseitigung zu schaden. Recyceln Sie das Gerät, um die nachhaltige Wiederverwertung von stofflichen Ressourcen zu fördern. Private Nutzer sollten den Händler, bei dem das Produkt gekauft wurde, oder die zuständigen Behörden kontaktieren, um in Erfahrung zu bringen, wie sie das Gerät auf umweltfreundliche Weise recyceln können. Gewerbliche Nutzer sollten sich an Ihren Lieferanten wenden und die Bedingungen des Verkaufsvertrags konsultieren. Dieses Produkt darf nicht zusammen mit anderem Gewerbemüll entsorgt werden.

Hergestellt in China für LECHPOL ELECTRONICS Sp. z o.o. Sp.k., ul. Garwolińska 1, 08-400 Miętne.

Thank you for purchasing TEESA appliance. Please read this operation instruction carefully before use, and keep it for future use.

Distributor does not take responsibility for damages caused by inappropriate handling and use of the product.

Read the instruction manual carefully before first use and keep it for future reference.

Producer disclaims liability for:

- faulty installation or connection
- mechanical damages
- damages caused by inappropriate use and handling, disregarding this instruction manual

SAFETY INSTRUCTIONS

FOR THE PROPER OPERATION, PLEASE READ THE BELOW-STATED CAREFULLY BEFORE USING THE APPLIANCE. MISUSE OF THE APPLIANCE WILL CAUSE THE DEATHES AND INJURIES OF PERSON AND THE APPLIANCE DAMAGE.

1. Prevent the fans from being stuck. The fans being stuck will heat the engine and cause fire. The towel, cloths and the like shall not be put on it.
2. Please confirm the sockets of the cords to be tight. The loose socket will result in the cords and sockets heating and broken, even fire.
3. Keep the appliance away from the flammable items and dampness to prevent the explosive and fire.
4. Don't break up or refit the appliance.
5. Don't switch the function of cool/warm abruptly. Switch the function after 30 minutes of being on OFF.
6. Don't rinse it with water.
7. Prevent the appliance from being upside down.
8. Please don't drop or shock it.
9. This appliance is not intended for use by persons (including children) with reduced physical, sensory or mental capabilities, or lack of experience and knowledge, unless they have been given supervision or instruction concerning use of the appliance by a person responsible for their safety. Children should be supervised to ensure that they do not play with the appliance.
10. For appliances with type X attachment having a specially prepared cord, the instructions shall contain the substance of the following. If the supply cord is damaged, it must be replaced by a special cord or assembly available from the manufacturer or its service agent.
11. Do not use in areas with excessive dust, otherwise it may damage the device

CHARACTERISTICS

Mini Thermoelectric Cooler and Warmer is popular with drivers and field operators in some developed countries in Europe, America and so on. It can bring you cool drinks in hot summer and warm food in winters with cold wind blowing. No matter in outdoor hiking traveling by car or in traffic jam, you can enjoy plenty of drinks and foods at a proper temperature.

This cooler and warmer may be carried on your back or in hand for its lightweight. Matching with AC or DC transformer attached, it can be used indoors, especially for students to store cool and hot drinks and foods in their own room. If it is placed in hotel, office or sitting room, its graceful design, beautiful appearance, luxury style and extraordinary applicable function, will bring you a sense of ease and comfort when you are holding a cup of cold drink in your hand after work.

It integrates dual functions of cooling and heating by employing semiconductor, without compressor or cryogen. It has advantages of being free from pollution, small volume, lightweight, portability, long service life and lowest power consumption.

WORK PERFORMANCE

To obtain optimized cooling effect, we suggest putting in pre-chilled foods and drinks. It will take 2 or 3 hours for cooling the unfrozen foods or drinks. The cooler and warmer is not designed to heat cold food but to preserve hot foods at a warm temperature. If necessary, it can heat the foods with more than 2 hours. If it's applied properly following the direction, the temperature of foods can be kept for hours .

APPLICATION

- For holding banquet beside the lake
- For picnics and on camping trips
- For taxi drivers
- In students' dormitory or dining hall
- In playground
- In the office or construction site
- For traveling by cars
- On yacht outing or go fishing
- In wagon, truck or traveling bus
- For storage of medicine at a low temperature
- For preservation of fresh milk and warm food
- For home bar

OPERATION GUIDE - OPERATING PANEL

1. First make sure the switch at the side of the cooler and warmer is in OFF state, and then insert the plug of the power cord into the socket of the unit.
2. Insert the plug of the cigarette lighter into the cigarette lighter in the car.
3. Cooling: set the power switch at the position of COLD The green indicator will be on indicating the unit is in cooling mode.
4. Heating: set the switch at the position of HOT. The red indicator will be on indicating the unit is in heating mode.

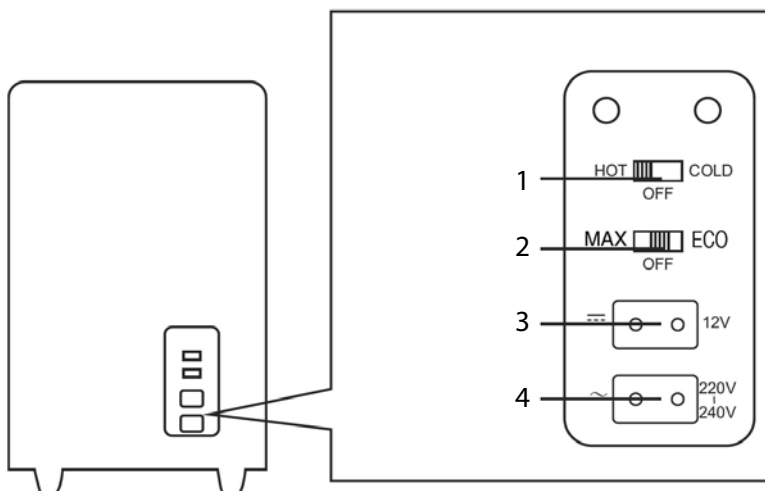

1. Cold / hot switch
2. Power switch
3. Car power socket
4. Household socket

WHEN CAR POWER IS USED (DC 12 V)

1. The car engine is required.
2. Insert DC plug into DC12 V cigarette lighter in car, bus, or boat
3. Shift the Function Switch to COLD or HOT, the appliance will start work
4. ECO Switch is useless in DC mode

WHEN THE HOUSEHOLD POWER IS USED (AC 220 V - 240 V)

1. Insert AC plug into AC230 V Power socket of Household power source
2. Shift the Function Switch to COLD or HOT, the appliance will start work
3. ECO/MAX Switch is for shift of Energy Saving Mode. Shift the switch to ECO, the appliance is working in Energy Saving Mode

TECHNICAL SPECIFICATION

- Capacity: 24 l
- Cooling type: peltier system, freon-free
- Insulation: PU foam
- Power: DC12 V; AC 220 - 240 V 50-60 Hz
- Power (DC): cooling 40 W \pm 20%, heating 48 W \pm 20%
- Power (AC): cooling 52 W \pm 20%, heating 58 W \pm 20%
- Power (ECO mode): 11 W
- Cooling: 15°C~18°C below ambient temperature (depending on ambient temperature - minimum 10°C)
- Heating up to +65°C (depending on ambient temperature)
- Noise level ~65 dB



English
Correct Disposal of This Product
(Waste Electrical & Electronic Equipment)



(Applicable in the European Union and other European countries with separate collection systems)
 This marking shown on the product or its literature, indicates that it should not be disposed with other household wastes at the end of its working life. To prevent possible harm to the environment or human health from uncontrolled waste disposal, please separate this from other types of wastes and recycle it responsibly to promote the sustainable reuse of material resources. Household users should contact either the retailer where they purchased this product, or their local government office, for details of where and how they can take this item for environmentally safe recycling. Business users should contact their supplier and check the terms and conditions of the purchase contract. This product should not be mixed with other commercial wastes for disposal.

Dziękujemy za zakup urządzenia TEESA. Przed użyciem należy dokładnie zapoznać się z treścią instrukcji obsługi, oraz zachować ją w celu późniejszego wykorzystania.

Producent nie ponosi odpowiedzialności za nieprawidłowe użycie produktu.

Przed użyciem należy dokładnie zapoznać się z treścią instrukcji obsługi oraz zachować ją w celu późniejszego wykorzystania.

Producent nie ponosi odpowiedzialności za:

- niewłaściwą instalację / podłączenie
- uszkodzenia mechaniczne
- uszkodzenia / obrażenia powstałe wskutek niewłaściwego użytkowania i obsługi urządzenia w sposób niezgodny z poniższą instrukcją obsługi.

KWESTIE BEZPIECZEŃSTWA

PRZED URUCHOMIENIEM URZĄDZENIA NALEŻY DOKŁADNIE PRZECZYTAĆ INSTRUKCJĘ OBSŁUGI. INSTRUKCJĘ NALEŻY ZACHOWAĆ W CELU PÓŹNIEJSZEGO WYKORZYSTANIA.

1. Nie należy blokować otworów wentylacyjnych urządzenia. Może to spowodować przegrzanie urządzenia i w efekcie jego uszkodzenie i pożar.
2. Wszystkie połączenia przewodów powinny dobrze do siebie pasować (nie powinno być żadnych luzów).
3. Nie należy przechowywać urządzenia w pobliżu materiałów łatwopalnych oraz w pobliżu źródeł ognia.
4. W przypadku uszkodzenia urządzenia, należy natychmiast zaprzestać jego używania.
5. Nie należy nagle zmieniać funkcji grzania na chłodzenie i odwrotnie. Zaleca się zmianę po 30 minutach od wyłączenia lodówki.
6. Zalanie lub zamoczenie lodówki może spowodować jej uszkodzenie i porażenie prądem elektrycznym.
7. Nie należy ustawiać urządzenia do góry nogami.
8. Niniejszy sprzęt nie jest przeznaczony do użytkowania przez osoby (w tym dzieci) o ograniczonej zdolności fizycznej, czuciowej lub psychicznej lub osoby nie mające doświadczenia lub znajomości sprzętu, chyba, że odbywa się to pod nadzorem lub zgodnie z instrukcją użytkowania sprzętu, przekazanej przez osoby odpowiadające za ich bezpieczeństwo. Należy zwracać uwagę na dzieci, aby nie bawiły się urządzeniem.
9. Nie należy samodzielnie naprawiać uszkodzonego urządzenia. Wszelkie prace serwisowe powinny być wykonywane przez wykwalifikowany serwis.
10. Nie używać w miejscach o nadmiernym zakurzeniu w przeciwnym razie może dojść do uszkodzenia urządzenia.

OPIS

Lodówka turystyczna przeznaczona jest do przechowywania produktów spożywczych. Funkcja grzania umożliwia przechowywanie ciepłych posiłków bez ryzyka ich szybkiego wystygnięcia. Przechowywane w lodówce produkty zachowują dłużej świeżość oraz aromat i smak.

Lodówka może być zasilana zarówno ze standardowego gniazdka elektrycznego (220~240V AC) jak i z gniazda zapalniczki samochodowej (12 V DC). Rozwiązanie takie czyni lodówkę bardzo uniwersalną i umożliwia jej zastosowanie w wielu miejscach i przy różnych okazjach. Urządzenie charakteryzuje się niskim zużyciem energii, niewielką wagą, łatwością przenoszenia oraz cichą pracą. Do produkcji użyto materiałów najwyższej jakości wolnych od zanieczyszczeń.

WYDAJNOŚĆ

Aby uzyskać optymalne działanie chłodzące, do lodówki należy wkładać produkty wcześniej już schłodzone. Schłodzenie ciepłych produktów może potrwać od 2 do 3 godzin.

Funkcja grzania umożliwia dłuższe utrzymanie temperatury wcześniej podgrzanych produktów (lodówka nie jest przeznaczona do podgrzewania zimnej żywności).

Właściwe stosowanie lodówki umożliwia zachowanie odpowiedniej temperatury produktów przez kilka godzin.

ZASTOSOWANIE

- Przyjęcia w ogrodzie
- Pikniki i wycieczki za miasto
- Na placu zabaw
- Podróże samochodowe
- W autobusie, pociągu
- Wyprawy żeglarskie / wyprawy na ryby
- Dla taksówkarzy
- W pokoju hotelowym / akademiku
- W biurze / na budowie
- Do przechowywania leków w niskiej temperaturze
- Dla zachowania świeżości produktów (np. mleka) i ciepłego jedzenia
- W domowym barku

OBSŁUGA - PANEL STEROWANIA

1. Należy podłączyć przewód zasilający do lodówki (przełącznik trybu pracy powinien znajdować się w pozycji **OFF**).

2. Drugi koniec kabla należy podłączyć do gniazda zasilania AC lub gniazda zapalniczki w samochodzie.
3. Chłodzenie: przełącznik trybu pracy należy ustawić w pozycji **COLD** (zaświeci się zielony wskaźnik oznaczający chłodzenie).
4. Grzanie: przełącznik trybu pracy należy ustawić w pozycji **HOT** (zaświeci się czerwony wskaźnik oznaczający grzanie).

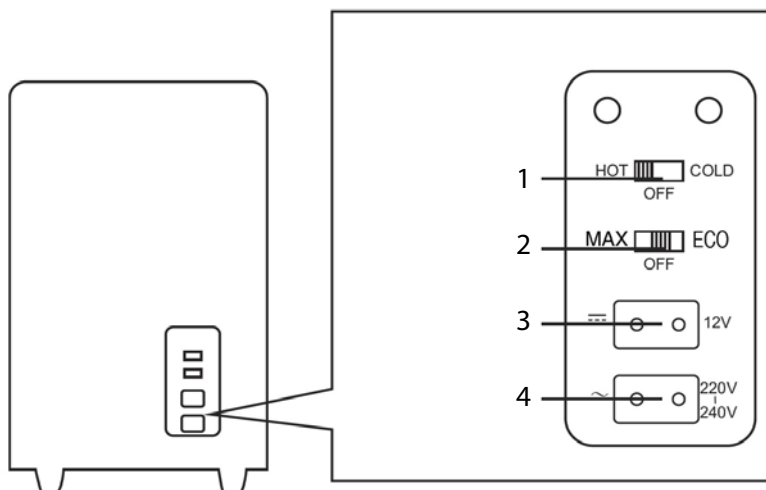

1. Przełącznik trybu pracy
2. Włącznik zasilania, tryb MAX/ECO
3. Gniazdo zasilania 12 V
4. Gniazdo zasilania 220~240 V

ZASILANIE Z GNIAZDA ZAPALNICZKI SAMOCHODOWEJ (DC 12V)

1. Zaleca się włączenie silnika przed podłączeniem lodówki. Długo pracująca lodówka przy wyłączonym silniku może całkowicie rozładować akumulator samochodu i uniemożliwić jego późniejsze uruchomienie.
2. Należy podłączyć przewód zasilający gniazda zapalniczki samochodowej.
3. Przełącznik trybu pracy należy ustawić na grzanie lub chłodzenie.
4. Funkcja ECO nie ma zastosowania w trybie DC 12V.

ZASILANIE Z GNIAZDA ZASILANIA (AC 220 V - 240 V)

1. Należy podłączyć przewód zasilający do gniazda zasilania AC 220~240 V.
2. Przełącznik trybu pracy należy ustawić na grzanie lub chłodzenie.
3. Funkcja MAX/ECO:
 - ECO - tryb oszczędzania energii
 - MAX- maksymalna wydajność

SPECYFIKACJA

- Pojemność: 24 l
- Typ chłodzenia: system peltiera, nie zawiera freonu
- Izolacja: pianka poliuretanowa
- Zasilanie: DC 12 V; AC 220-240 V 50-60 Hz
- Moc (zasilanie DC): chłodzenie 40 W \pm 20%, grzanie 48 W \pm 20%
- Moc (zasilanie AC): chłodzenie 52 W \pm 20%, grzanie 58 W \pm 20%
- Moc (tryb ECO): 11 W
- Chłodzenie: do 15°C~18°C poniżej temperatury otoczenia (w zależności od temperatury otoczenia - maksymalnie do 10°C)
- Grzanie: do +65°C (w zależności od temperatury otoczenia)
- Głośność: ~65 dB



Poland
Prawidłowe usuwanie produktu
(zużyty sprzęt elektryczny i elektroniczny)



PL

Oznaczenie umieszczone na produkcie lub w odnoszących się do niego tekstach wskazuje, że po upływie okresu użytkowania nie należy usuwać z innymi odpadami pochodzącymi z gospodarstw domowych. Aby uniknąć szkodliwego wpływu na środowisko naturalne i zdrowie ludzi wskutek niekontrolowanego usuwania odpadów, prosimy o oddzielenie produktu od innego typu odpadów oraz odpowiedzialny recykling w celu promowania ponownego użycia zasobów materialnych jako stałej praktyki. W celu uzyskania informacji na temat miejsca i sposobu bezpiecznego dla środowiska recyklingu tego produktu użytkownicy w gospodarstwach domowych powinni skontaktować się z punktem sprzedaży detalicznej, w którym dokonali zakupu produktu, lub z organem władz lokalnych. Użytkownicy w firmach powinni skontaktować się ze swoim dostawcą i sprawdzić warunki umowy zakupu. Produktu nie należy usuwać razem z innymi odpadami komercyjnymi.

Wyprodukowano w CHRL dla LECHPOL ELECTRONICS Sp. z o.o. Sp.k., ul. Garwolińska 1, 08-400 Miętle.

Vă mulțumim pentru achiziționarea aparatului TEESA. Va rugăm să citiți cu atenție manualul înainte de a utiliza aparatul și păstrați manualul pentru consultări ulterioare. Distribuitorul nu își asumă nici o responsabilitate pentru posibilele daune cauzate de utilizarea necorespunzătoare a aparatului.

Va rugăm să citiți cu atenție manualul înainte de a utiliza aparatul și păstrați-l pentru consultări ulterioare.

Producătorul nu își asumă nici o responsabilitate pentru posibilele daune cauzate de:

- instalarea sau conectarea defectuoasă
- funcționare incorectă
- utilizarea și manipularea necorespunzătoare

INSTRUCȚIUNI PRIVIND SIGURANȚA

PENTRU O FUNCȚIONARE CORESPUNZĂTOARE, VA RUGĂM SĂ CITIȚI OBSERVAȚIILE DE MAI JOS CU ATENȚIE ÎNAINTE DE A UTILIZA APARATUL. UTILIZAREA NECORESPUNZĂTOARE A APARATULUI POATE PROVOCA LEZIUNI GRAVE SAU DETERIORAREA APARATULUI.

1. Nu acoperiți orificiile de evacuare ale aerului. În caz contrar, motorul se va încălzi, existând pericolul apariției unui incendiu. Nu așezați pe lada frigorifică prosoape, haine sau altele obiecte asemănătoare
2. Va rugăm să verificați cablul de alimentare – acesta trebuie să fie bine conectat la priză. În cazul unui contact imperfect, se poate supraîncălzi și poate apărea pericol de incendiu.
3. Nu țineți lada frigorifică în apropierea materialelor inflamabile sau în locuri umede.
4. Nu dezamblați și nu încercați să reparați singuri aparatul.
5. Nu treceți direct de la funcția de reacție la încălzire și invers. Opriti aparatul minim 30 de minute, dacă doriți să modificați această funcție.
6. Nu clătiți lada frigorifică cu apă.
7. Nu așezați frigiderul cu susul în jos.
8. Nu loviți frigiderul și nu-l expuneți la socuri mecanice.
9. Acest aparat nu este destinat utilizării de către persoane (inclusiv copii) cu capacități fizice, senzoriale sau mentale reduse, sau de către persoane lipsite de experiență și cunoștințe, cu excepția cazului în care acestea sunt supravegheate de către o persoană responsabilă pentru siguranța lor.
10. A nu se utiliza în zone cu praf excesiv.

CARACTERISTICILE PRODUSULUI

Frigiderul cu functie de incalzire este popular cu precadere printre soferi si operatorii de teren din unele tari dezvoltate din Europa, America si asa mai departe. Acesta va mentine bauturile reci in timpul verii si mancarea calda in timpul iernii. Indiferent unde va aflati in timpul drumetiilor in aer liber, calatorind cu masina sau daca sunteti blocati in trafic, va veti putea bucura de bautura si alimente, mentinute la o temperatura adecvata.

Cutia frigorifica poate fi transportata pe spate sau in mana datorita faptului ca este foarte usoara. Datorita transformatorului AC sau DC atasat, acesta poate fi folosit in interior, potrivit in special pentru studenti pentru a pastra bauturi si alimente reci si calde in camera lor.

Ingloband functii duble de racire si incalzire, cutia frigorifica are avantajul de a avea volum mic, este usoara, are o durata lunga de functionare si un consum mic de energie.

FUNCTIONARE

Pentru a obtine cel mai bun efect de racire, va sugeram sa puneti in cutia frigorifica produse deja racite, de exemplu direct din frigider. Frigiderul are si functia de incalzire. Daca este necesara incalzirea alimentelor, procesul de incalzire va dura aproximativ 2-3 ore.

In cazul in care aparatul este folosit corect, alimentele stocate in frigider isi pastreaza aroma pentru o lunga perioada de timp .

APPLICATION

- Pentru organizarea de banchete pe malul unui lac pentru picnicuri si in excursii, pentru soferii de taxi
- In calatoriile cu masina, in excursiile cu yacht-ul sau la pescuit,
- In autocamion, camion sau in calatoriile cu autobuzul
- Pentru depozitarea medicamentelor la rece, pentru conservarea laptelui proaspat si a alimentelor calde
- Pentru barurile de acasa
- In dormitoarele studentilor sau in sali de mese
- In locurile de joaca, la birou sau santierele de constructii

FUNCTIONARE - OPERATING PANEL

RO

1. Asigurati-va intai ca, comutatorul din lateral este in pozitia OPRIT, iar apoi introduceti stecherul cablului de alimentare in priza unitatii.
2. Introduceti mufa brichetei in locasul brichetei din masina.
3. Racire: setati comutatorul in pozitia de RECE. Indicatorul verde va fi aprins indicand faptul ca lada frigorifica este in modul de racire.
4. Incalzire: setati comutatorul in pozitia CALD. Indicatorul rosu va fi aprins indicand faptul ca unitatea este in modul de incalzire.

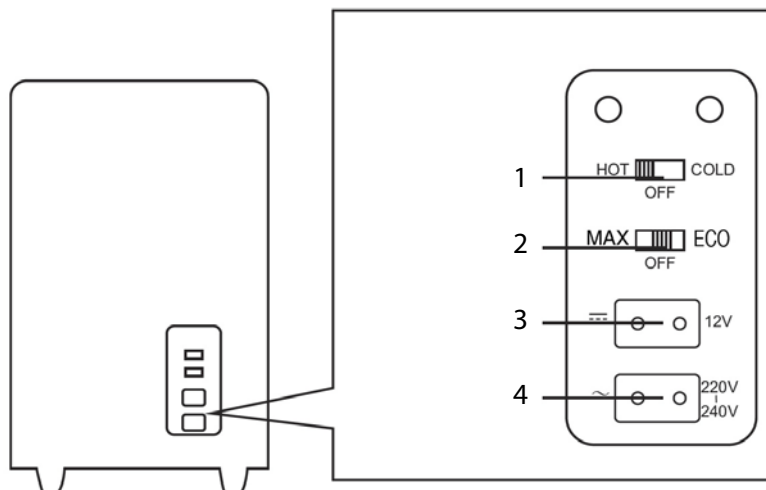

1. Incalzire / recire
2. MAX / ECO
3. 12V DC
4. 220~240 V AC

ALIMENTARE DE LA 12 V DC DE LA PRIZA DE BRICHETA MASINII

1. Motorul masinii trebuie sa fie pornit.
2. Introduceti mufa DC in bricheta masinii de 12 V DC, autobuzului, sau barcii
3. Pozitionati comutatorul rotativ pe setarea RECE sau CALD, aparatul va porni
4. Comutatorul ECO nu functioneaza in modul DC

ALIMENTARE DE LA RETEAUA DE UZ CASNIC (220 V - 240 V AC)

1. Introduceti mufa AC in sursa de alimentare de uz casnic 230 V AC
2. Pozitionati comutatorul rotativ pe setarea RECE sau CALD, aparatul va porni
3. Comutatorul ECO / MAX este pentru modul de economisire a energiei. Pozitionati comutatorul pe setarea ECO, aparatul functioneaza pe modul de economisire a energiei

DATE TEHNICE

- Capacitate: 24 l
- Tipul de racire sistem Peltier, CFC free
- Izolatie spuma poliuretunica
- Putere DC12 V; AC 220 - 240 V; 50-60 Hz
- Putere (DC) racire 40 W \pm 20%, incalzire 48 W \pm 20%
- Putere (AC) racire 52 W \pm 20%, incalzire 58 W \pm 20%
- Putere (modul ECO) 11 W
- Racire cu 15°C~18°C mai putin decat (in functie de temperatura mediului ambiant - max 10°C)
- Incalzire la +65°C (in functie de temperatura mediului ambiant)
- Nivel zgomot ~60 dB



Romania

Reciclarea corecta a acestui produs

— (reziduuri provenind din aparatura electrica si electronica)



Marcajale de pe acest produs sau mentionate in instructiunile sale de folosire indica faptul ca produsul nu trebuie aruncat impreuna cu alte reziduuri din gospod arie atunci cand nu mai este in stare de functionare. Pentru a preveni posibile efecte daunatoare asupra mediului inconjurator sau a sanataii oamenilor datorate evacuarii necontrolate a reziduurilor, vă rugăm să separați acest produs de alte tipuri de reziduuri si să-l reciclați in mod responsabil pentru a promova refolosirea resurselor materiale. Utilizatorii casnici sunt rugati să ia legatura fie cu distribuitorul de la care au achizitionat acest produs, fie cu autoritatile locale, pentru a primi informatii cu privire la locul si modul in care pot depozita acest produs in vederea reciclării sale ecologice. Utilizatorii institutionali sunt rugati să ia legatura cu furnizorul și să verifice condițiile stipulate in contractul de vanzare. Acest produs nu trebuie amestecat cu alte reziduuri de natura comerciala.

Distribuit de Lechpol Electronic SRL, Republicii nr. 5, Resita, CS, ROMANIA.

Ďakujeme Vám za nákup zariadenia značky TEESA. Pred použitím si pozorne prečítajte návod na použitie a uschovajte ho pre neskoršie použitie.

Výrobca nezodpovedá za škody spôsobené nesprávnym používaním výrobku.

Pred prvým použitím spotrebiča si pozorne prečítajte návod na použitie a uschovajte ho pre neskoršie použitie.

Výrobca nezodpovedá za vady spôsobené:

- nesprávnou inštaláciou alebo pripojením
- mechanickým poškodením
- nevhodným použitím a zaobchádzaním v rozpore s týmto návodom.

BEZPEČNOSTNÉ POKYNY

PRED POUŽITÍM SPOTREBIČA SI POZORNE PREČÍTAJTE NÁVOD NA POUŽITIE A USCHOVAJTE HO PRE NESKORŠIE POUŽITIE.

1. Nezakrývajte vetracie otvory spotrebiča. Môže to spôsobiť prehriatie s následkom poškodenia alebo požiaru.
2. Všetky spoje na prívodných káblach a koncovkách musia do seba dobre zapadnúť (konektory v zásuvkách nesmú byť uvoľnené).
3. Neskladujte spotrebič v blízkosti horľavých látok a zdrojov ohňa.
4. Nepoužívajte spotrebič v prípade, ak vykazuje znaky poškodenia.
5. Nemeňte náhle funkciu ohrevu na chladenie a naopak. Takúto zmenu sa odporúča vykonať po 30 minútach od vypnutia chladničky.
6. Ponorenie chladničky, alebo poliatie môže spôsobiť jej poškodenie, alebo úraz elektrickým prúdom
7. Nepoužívajte spotrebič umiestnený hore honami.
8. Tento spotrebič nie je určený pre osoby (vrátane detí) so zníženou fyzickou, zmyslovou alebo mentálnou schopnosťou alebo osoby s obmedzenými skúsenosťami a znalosťami, ak nad nimi nie je vedený odborný dohľad alebo podané inštrukcie zahrňajúce použitie hohto prístroja osobu zodpovednou za ich bezpečnosť. Deti by mali byť pod dozorom, aby sa zaistilo, že sa s prístojom nebudú hrať.
9. Nepokúšajte sa opravovať pokazený spotrebič. Jeho opravu zverte kvalifikovanému servisu
10. Nepoužívajte spotrebič vo veľmi prašnom prostredí.

POPIS

Chladnička je určená na skladovanie potravín a potravinárskych výrobkov. Funkcia ohrevu umožňuje udržiavať jedlo bez rizika rýchleho vychladnutia. Uskladnením potravín v chladničke si zas dlhšie uchovávajú čerstvosť, chuť a arómu.

Chladnička môže byť napájaná zo štandardnej elektrickej zásuvky (220~240 V AC), ako aj zo zásuvky autozapaľovača (12 V DC). chladničku univerzálnou a umožňuje jej použitie na mnohých miestach pri rôznych príležitostiach.

Spotrebič sa vyznačuje nízkou spotrebou energie, nízkou hmotnosťou, jednoduchým ovládaním a tichou prevádzkou. Pri výrobe boli použité materiály najvyššej kvality.

PREVÁDZKOVANIE

Pre zachovanie optimálneho výkonu chladenia, vkladajte potraviny do chladničky schladené. Schladenie teplých potravín môže trvať od 2 do 3 hodín.

Funkcia ohrevu umožňuje dlhšie udržanie teploty, predtým ohriatych potravín(chladnička nie je určená na ohrev studeného jedla)

Správne používanie chladničky zaručuje udržanie správnej teploty potravín na niekoľko hodín.

POUŽITIE

- Oslavy a grilovanie v záhrade
- Pikniky a výlety
- Deteské ihriská
- Výlety autom
- V autobuse, vlaku
- Pri rybačke
- Pre taxikárov
- V hotelovej izbe / internáte
- V kancelárii / doma
- Na skladovanie liekov pri nízkej teplote
- Na uchovanie čerstvosti potravín (napr. mlieka) a jedál
- V domácom bare

OBSLUHA - OVLÁDACÍ PANEL

1. Pripojte napájací kábel do chladničky (hlavný vypínač by mal byť v polohe OFF).
2. Druhý koniec kábla pripojte do elektrickej zásuvky AC, alebo zásuvky autozapaľovača v automobile.
3. Chladenie: prepínač režimu chladničky prepnite na pozíciu COLD (rozsvieti sa zelená kontrolka signalizujúca chladenie - obrázok vpravo).

- Ohrev: prepínač režimu chladničky prepnete na pozíciu HOT (rozsvieti sa červená kontrolka signalizujúca ohrev - obrázok vpravo).

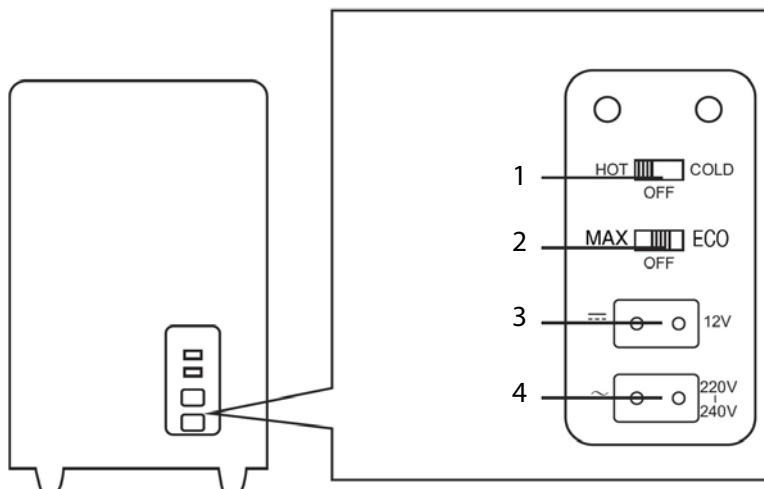

1. Prepínač režimu chladničky
2. Hlavný vypínač režim MAX/ECO
3. Napájacia zásuvka 12V
4. Napájacia zásuvka 220~240V

NAPÁJANIE ZO ZÁSUVKY AUTOZAPAĽOVAČA (DC 12 V)

1. Odporúča sa pred zapojením chladničky naštartovať motor. Zapnutá chladnička na dlhší čas môže spôsobiť úplné vybitie akumulátoru a tak znemožniť následné naštartovanie automobilu.
2. Pripojte napájací kábel do chladničky a druhý koniec do zásuvky autozapaľovača.
3. Preenpínač režimu chladničky nastavte na ohrev, alebo chladenie.
4. Funkcia ECO sa nedá v režime DC 12 V použiť.

NAPÁJANIE ZO ZÁSUVKY (AC 220 V - 240 V)

1. Pripojte napájací kábel do chladničky a druhý koniec do el. zásuvky AC 220~240 V.
2. Prepínač režimu chladničky nastavte na ohrev, alebo chladenie.
3. Funkcia MAX/ECO:
 - ECO - režim úspory energie
 - MAX- maximálny výkon

SPECIFIKÁ CIA

- Objem: 24 l
- Typ chladenia peltierov systém, neobsahuje freón
- Izolácia polyuretánová pena
- Napájanie DC 12 V; AC 220 - 240 V 50-60 Hz
- Príkion (napájanie DC) chladenie 40 W \pm 20%, ohrev 48 W \pm 20%
- Príkion (napájanie AC) chladenie 52 W \pm 20%, ohrev 58 W \pm 20%
- Príkion (režim ECO) 11 W
- Chladenie o 15°C~18°C od okolitej teploty. (v závislosti od okolitej teploty, maximálne do 10°C)
- Ohrev do +65°C (v závislosti od okolitej teploty)
- Hlučnosť ~65 dB



Slovensko

Správna likvidácia tohto produktu

(O odpade z elektronických zariadení a ich príslušenstva)



(Platí v Európskej únii a v ostatných európskych krajinách so systémom triedeného odpadu) Toto označenie na výrobku alebo v dokumentácii znamená, že by nemal byť likvidovaný s inými domácimi zariadeniami po skončení svojho funkčného obdobia. Aby sa zabránilo možnému znečisteniu životného prostredia alebo poškodeniu ľudského zdravia nekontrolovanou likvidáciou odpadu, oddelte ich prosíme od ďalších typov odpadov a recyklujte ich zodpovedne a podporte opätovné využitie materiálnych zdrojov. Domáci spotrebitelia by sa mali informovať u predajcu kde tento výrobok zakúpili ako ho správne recyklovať alebo kde by ho mohli odovzdať k recyklácii. Priemyselní používatelia by mali kontaktovať svojho dodávateľa a preveriť podmienky kúpnej zmluvy. Tento výrobok by sa nemal miešať s inými komerčnými produktmi, určenými na likvidáciu.

teesa®

www.teesa.pl